

A-S1000

Stereo Amplifier Amplificateur Stéréo



OWNER'S MANUAL
MODE D'EMPLOI
BEDIENUNGSANLEITUNG
BRUKSANVISNING
MANUALE DI ISTRUZIONI
MANUAL DE INSTRUCCIONES
GEBRUIKSAANWIJZING
ИНСТРУКЦИЯ ПО ЭКСПЛУАЦИИ

HiFi Began with Yamaha

Yamaha's involvement with and passion for music goes back more than a century, to when we built our first reed organ in 1887. Now we are the world's leading producer of pianos and other musical instruments, and are involved with music in many other ways as well. We manufacture professional recording equipment, we design concert halls and we assist artists at concerts with set up and sound tuning.

This knowledge and experience benefits our production of audio components in many ways. We introduced our first HiFi (High Fidelity) turntable in 1955. Thereafter we were one of the first to offer mass-produced, high quality audio equipment, and introduced many legendary stereo components.

We hope you enjoy the genuine HiFi experience of Yamaha Natural Sound.



Excellence in Audio Achievement

1920-
1960s

1922: We introduced a high-quality hand-wound phonograph.

Since 1955, we have released many HiFi components, including turntables, tuners, integrated amplifiers, control amplifiers, power amplifiers and speakers.

NS-20 Monitor Speaker



NS-20



CA-1000

1970s

CA-1000 Integrated Amplifier

Featuring A-Class operation, the CA-1000 set the standard for integrated amplifiers.

NS-690 Monitor Speaker



NS-690



NS-1000M

NS-1000M Monitor Speaker

A truly legendary speaker still revered by HiFi enthusiasts

B-1 Power Amplifier

An innovative power amp that used FETs in all stages



B-1



C-2

C-2 Control Amplifier

Received top prize at the Milan International Music and HiFi Show.

NS-10M Studio Monitor Speaker

Became of the most popular studio monitors in the world.

A-1 Integrated Amplifier



PX-1



NS-10M

PX-1 Turntable

Yamaha's first linear tracking turntable

1980s

B-6 Power Amplifier

Pyramid-shaped power amplifier with X power supply and X amplifier

GT-2000/L Turntable

Ultra-precise heavyweight player embodying GT concept



B-6



GT-2000

CD-1 CD Player

First CD Player introduced in 1983

B-2x Power Amplifier

MX-10000 Power Amplifier and

CX-10000 Control Amplifier

Amplifier that redefined the capabilities of separate components

100th anniversary model



AX-2000



GT-CD1

AX-2000 Integrated Amplifier

High S/N ratio (128 dB), digital direct function equipped

1990s

GT-CD1 CD Player

Top-loading type player with integrated separate structure

MX-1 Power Amplifier and CX-1 Control Amplifier

2000s

Soavo-1 and Soavo-2 Natural Sound Speaker Systems

A-S2000 Stereo Amplifier and CD-S2000 Super Audio CD Player

A-S1000 Stereo Amplifier and CD-S1000 Super Audio CD Player



Soavo-1



Soavo-2

A-S1000

◆ *Floating balanced circuit design*

The perfectly symmetrical, fully new floating balanced power amplifier maximizes the performance of the analog amplifier.

◆ *Parallel volume and tone control*

◆ *Four independent high capacity power supplies*

◆ *Horizontally symmetrical structure*

◆ *Phono amplifier with fully discrete structure*

◆ *Newly developed heavyweight feet to suppress vibrations*

■ **Supplied accessories**

Please check that you have received all of the following parts.

- Remote control
- Batteries (AA, R6, UM-3) (×2)
- Power cable
- Safety brochure

Contents

Controls and functions	6
Connections	14
Specifications	20
Troubleshooting	24

■ **About this manual**

- ※ indicates a tip for your operation.
- This manual is printed prior to production. Design and specifications are subject to change in part as a result of improvements, etc. In case of differences between the manual and the product, the product has priority.
- The color of images in this manual may vary from the original.
- Read the “Safety brochure” before using this unit.

A-S1000 Controls and functions

In this chapter, you will learn the controls and functions of A-S1000.

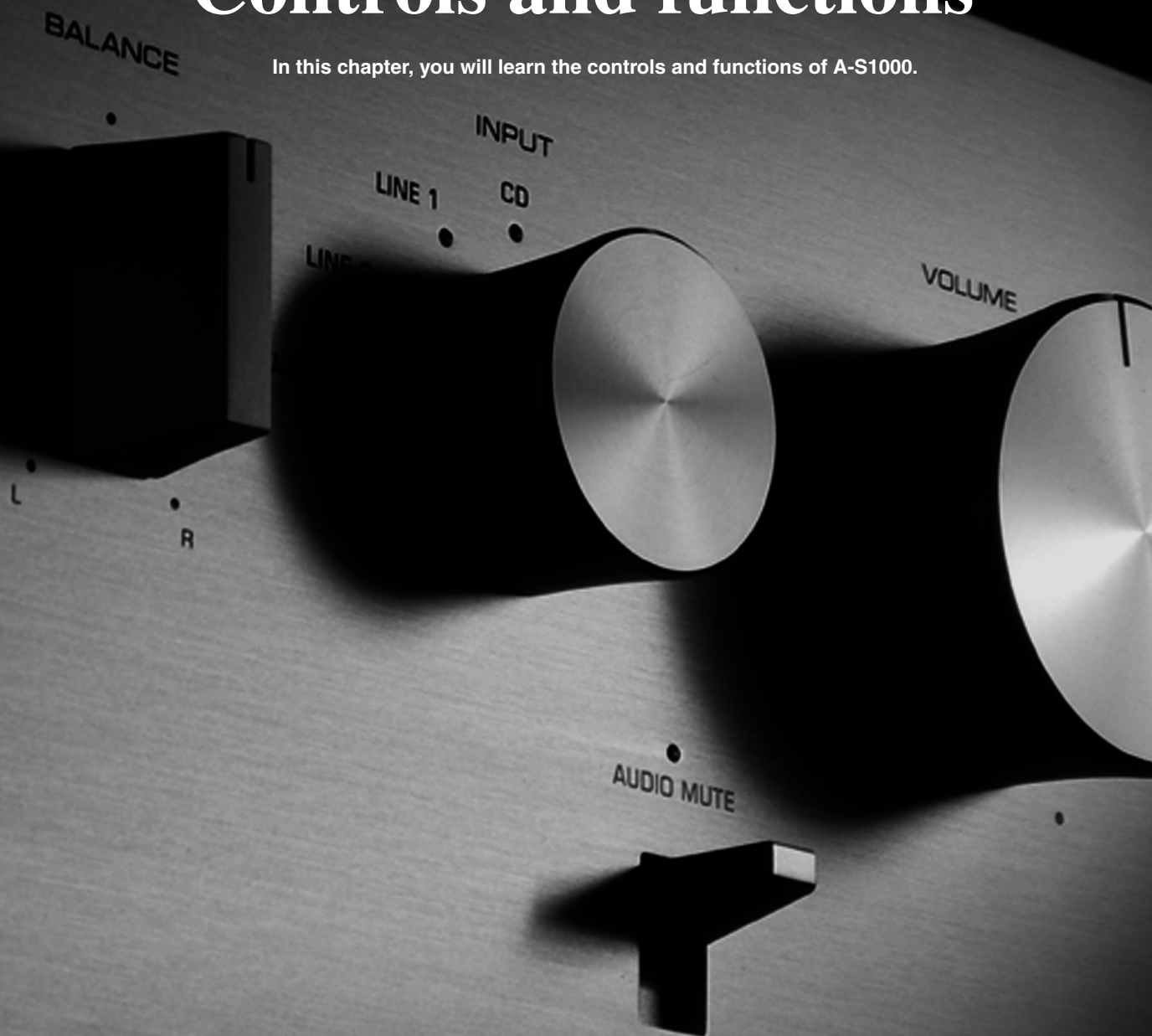

A-S1000

Controls and functions

■ Front panel (left side)

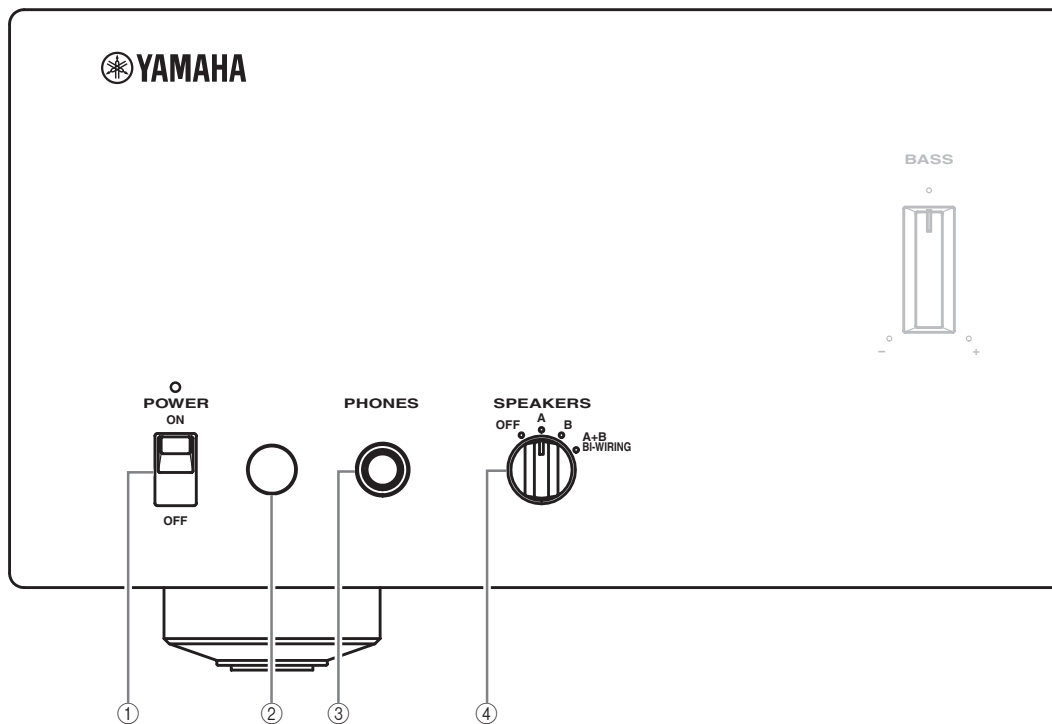

① POWER

Press upward or downward to turn on or off this unit.



The POWER indicator above lights up when this unit is turned on.

Notes

- If the POWER indicator flashes when you turn on this unit, disconnect the power cable and refer to the troubleshooting section (page 24).
- When you turn on this unit, there will be a few second delay before this unit can reproduce sound.

② Remote control sensor

Receives signals from the remote control.



The remote control transmits a directional infrared beam. Be sure to aim the remote control directly at the remote control sensor on the front panel of this unit during operation.

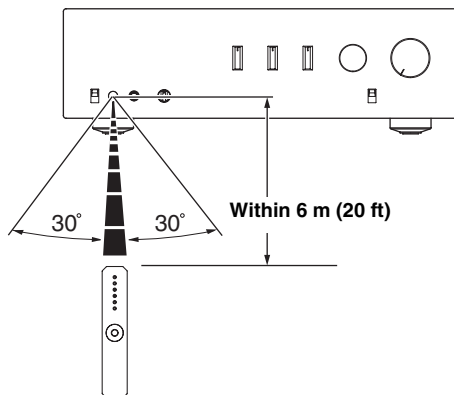

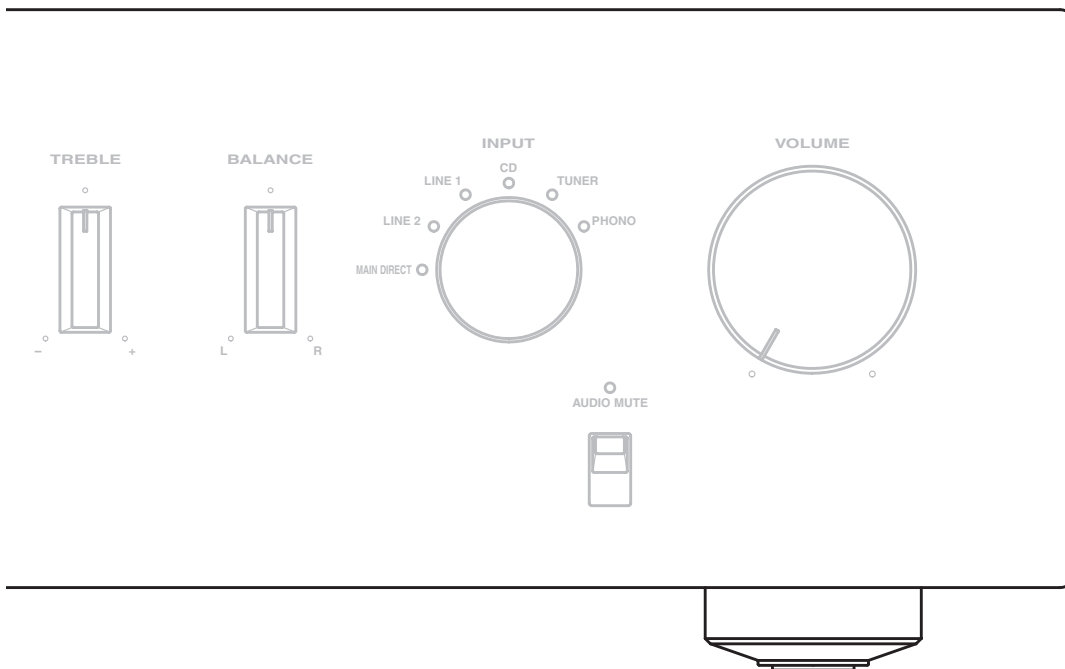

③ PHONES jack

Outputs audio for private listening with headphones.

Note

When headphones are plugged in:

- Both speaker sets connected to the SPEAKERS L/R CH A and B terminals are turned off.
- No signals are output at the PRE OUT jacks, while signals are output at the REC jacks.
- You cannot select MAIN DIRECT as the input source.
- If headphones are plugged into the PHONES jack while MAIN DIRECT is selected as the input source, no audio is output at the PHONES jack. Use the headphones jack of the preamplifier connected to the MAIN IN jacks.

④ SPEAKERS

Turns on or off the speaker set connected to the SPEAKERS L/R CH A and/or B terminals on the rear panel.

- Switch to the OFF position to turn off both speaker sets.
- Switch to the A or B position to turn on the speaker set connected to the SPEAKERS L/R CH A or B terminals.
- Switch to the A+B BI-WIRING position to turn on both speaker sets.

Caution

If you use two sets (A and B), the impedance of each speaker must be 8 Ω or higher. When only using one set of speakers (A or B), use speakers with an impedance of 4 Ω or higher.

■ Front panel (right side)

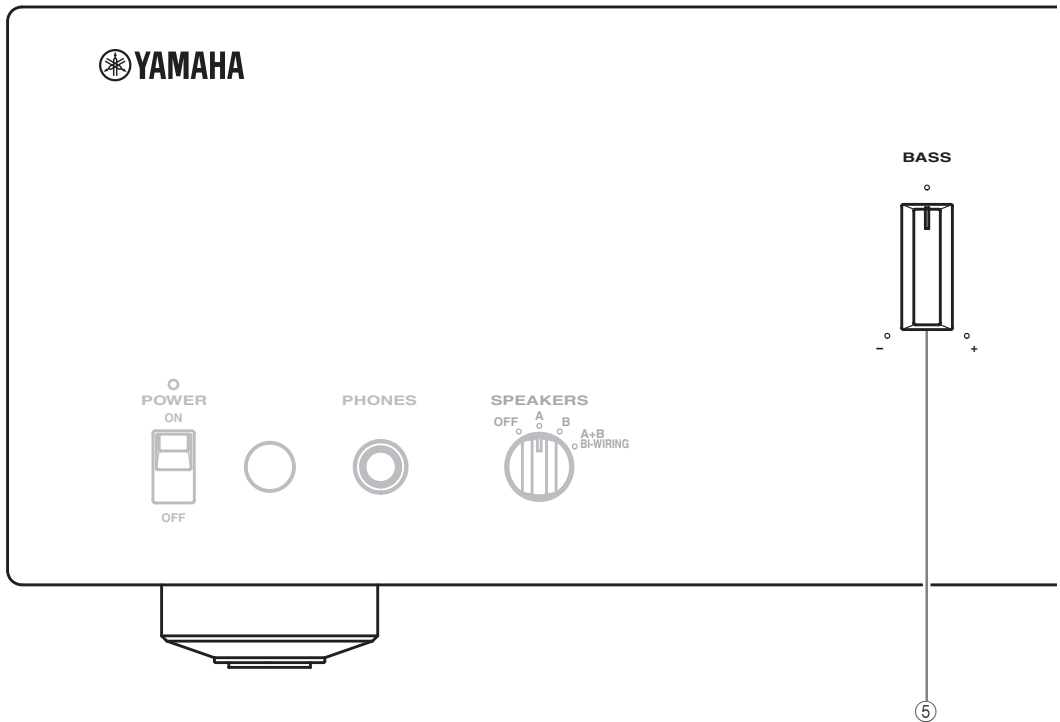

⑤ BASS

Increases or decreases the low frequency response. The center position produces a flat response.
Control range: -9 dB to +9 dB

⑥ TREBLE

Increases or decreases the high frequency response. The center position produces a flat response.
Control range: -9 dB to +9 dB



When both the BASS and TREBLE controls are set to the center position, audio signal bypasses the tone control circuitry.

Note

The BASS and TREBLE controls do not affect the signals input at the MAIN IN jacks (INPUT selector: MAIN DIRECT) and signals output at the REC OUT jacks.

⑦ BALANCE

Adjusts the audio output balance of the left and right speakers to compensate for sound imbalances caused by speaker locations or listening room conditions.

Note

The BALANCE control does not affect the signals input at the MAIN IN jacks (INPUT selector: MAIN DIRECT) and signals output at the REC OUT jacks.

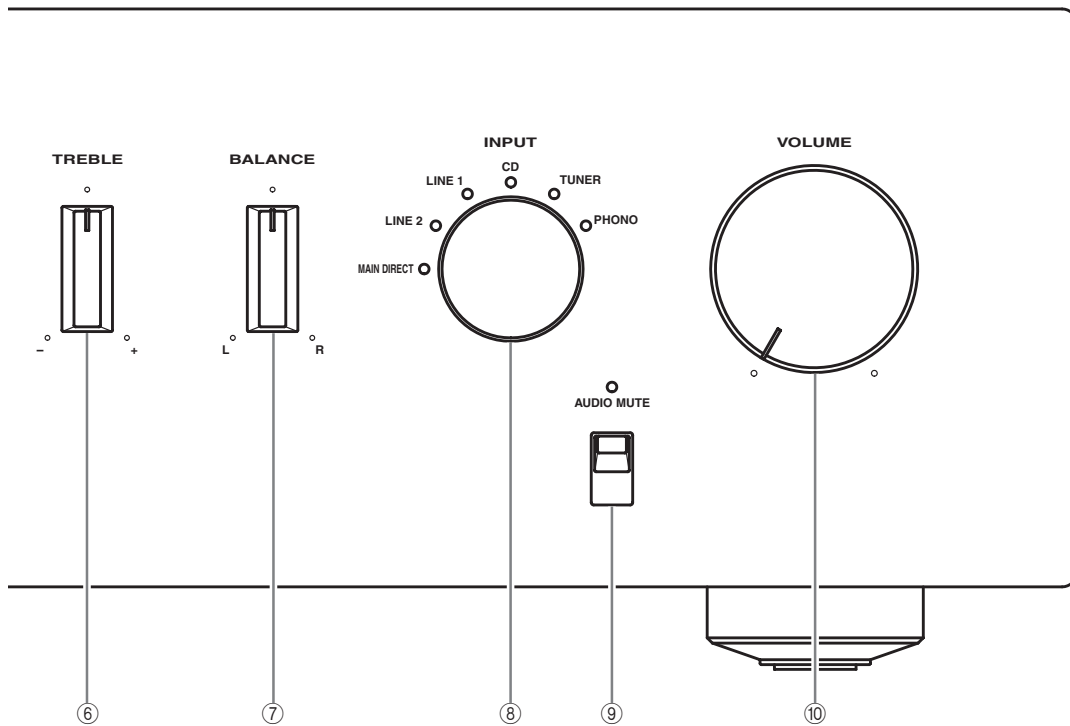

⑧ INPUT selector

Selects the input source you want to listen to. The audio signals of the selected input source are also output at the REC jacks.



- The input source names correspond to the names of the connection jacks on the rear panel.
- Switch to the MAIN DIRECT position to select the component connected to the MAIN IN jacks. When MAIN DIRECT is selected as the input source, no signals are output at the PRE OUT, REC, and PHONES jacks.
- The input setting is retained for about 1 week after the power is turned off.

Note

The audio signals are not output at the REC jacks while LINE2 is selected as the input source.

⑨ AUDIO MUTE

Press downward to reduce the current volume level by approximately 20 dB. Press again to restore the audio output to the previous volume level.



- The AUDIO MUTE indicator lights up while the mute function is on.
- You can also rotate VOLUME on the front panel or press VOL +/- on the remote control to resume the audio output.

⑩ VOLUME

Controls the volume level. This does not affect the REC level.

Note

The VOLUME control does not affect when you select MAIN DIRECT as the input source. Adjust the volume level using the volume control on the preamplifier connected to the MAIN IN jacks.

■ **Rear panel**

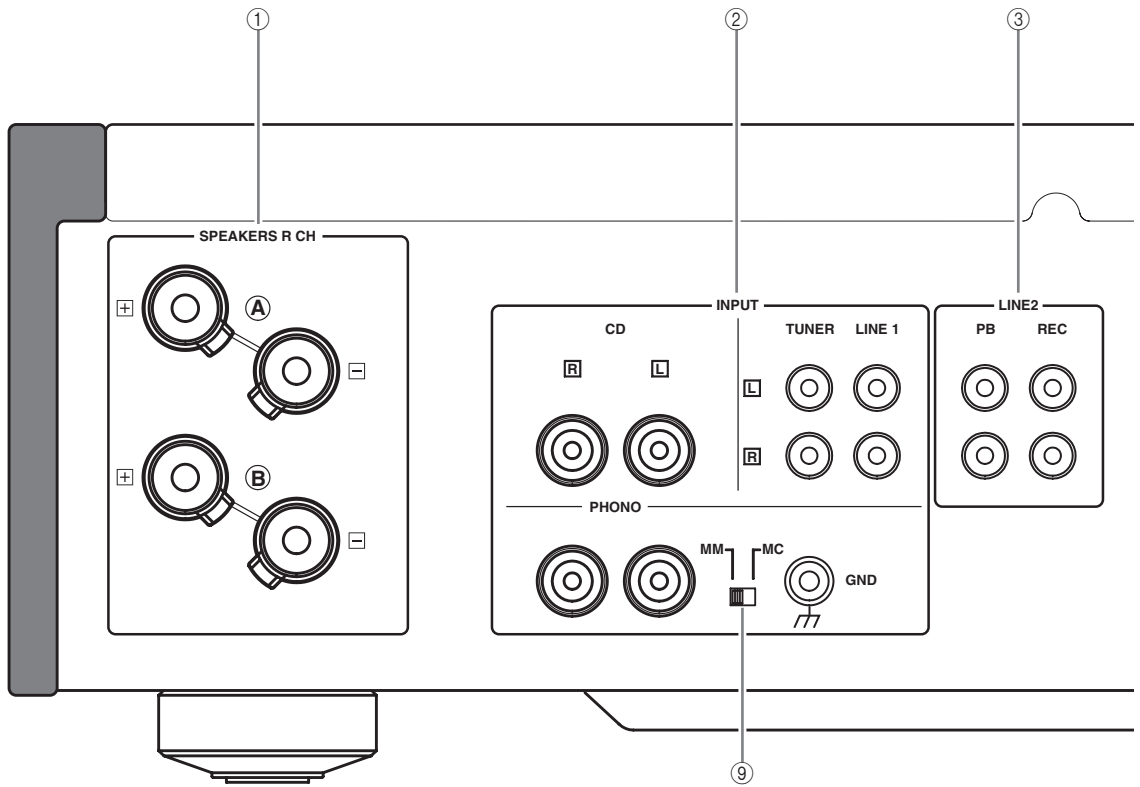

See page 14 for connection information.

① **SPEAKERS L/R CH terminals**

② **INPUT jacks**

③ **LINE2 jacks**

④ **MAIN IN jacks**

Note

Adjust the volume level using the volume control on the preamplifier connected to the MAIN IN jacks when you select MAIN DIRECT as the input source.

⑤ **PRE OUT jacks**



- When you connect audio pin plugs to the PRE OUT jacks to drive the speakers using an external amplifier, it is not necessary to use the SPEAKERS L/R CH terminals.
- The signal output at the PRE OUT jacks are affected by the BASS and TREBLE settings.
- The PRE OUT jacks output the same channel signal as the SPEAKERS L/R CH terminals.
- When you use a subwoofer, connect it to the PRE OUT jacks and speakers to the SPEAKERS L/R CH terminals.

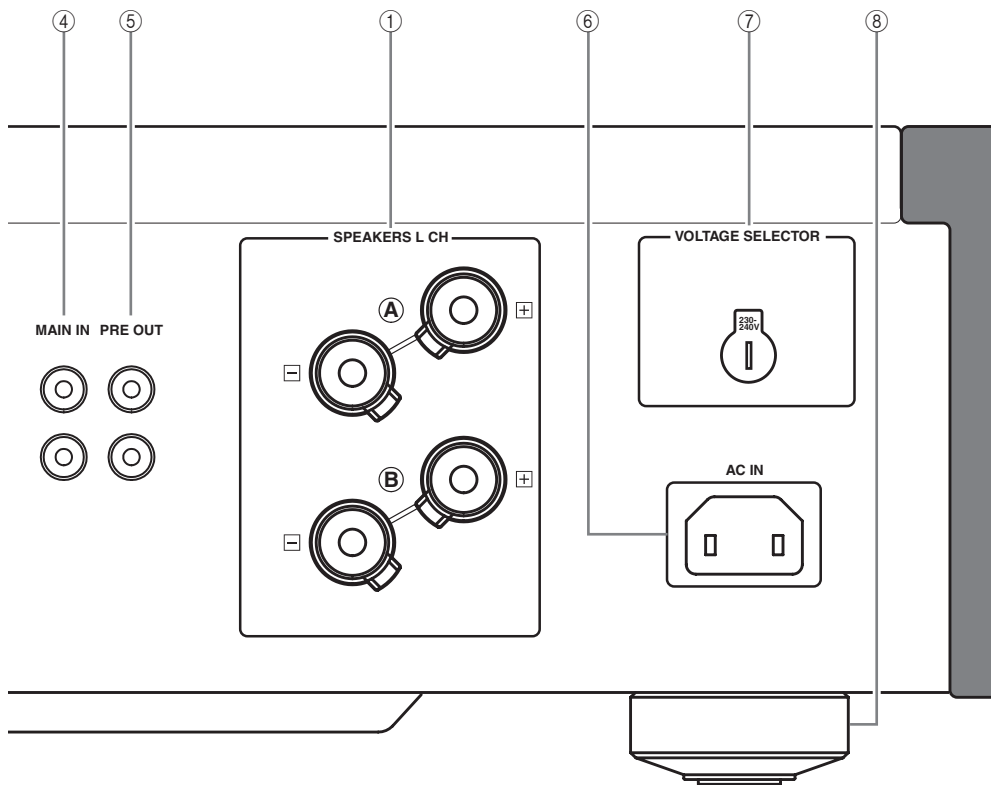

⑥ AC IN

Use this inlet to plug in the supplied power cable.

⑦ VOLTAGE SELECTOR

(Asia and General models only)

The VOLTAGE SELECTOR on the rear panel of this unit must be set for your local main voltage BEFORE plugging the power cable into the AC wall outlet. Improper setting of the VOLTAGE SELECTOR may cause damage to this unit and create a potential fire hazard.

Rotate the VOLTAGE SELECTOR clockwise or counterclockwise to the correct position using a straight slot screwdriver.

Voltages are as follows:

..... AC 110/120/220/230–240 V, 50/60 Hz

⑧ Foot

If this unit is unstable, you can adjust the foot height by rotating it.

⑨ PHONO

Selects the type of magnetic cartridge of the turntable connected to the PHONO jacks on the rear panel.

- Set to the MM position when the connected turntable has a moving magnet (MM) cartridge.
- Set to the MC position when the connected turntable has a moving coil (MC) cartridge.

Note

When you replace the cartridge, be sure to turn off this unit.

■ Remote control

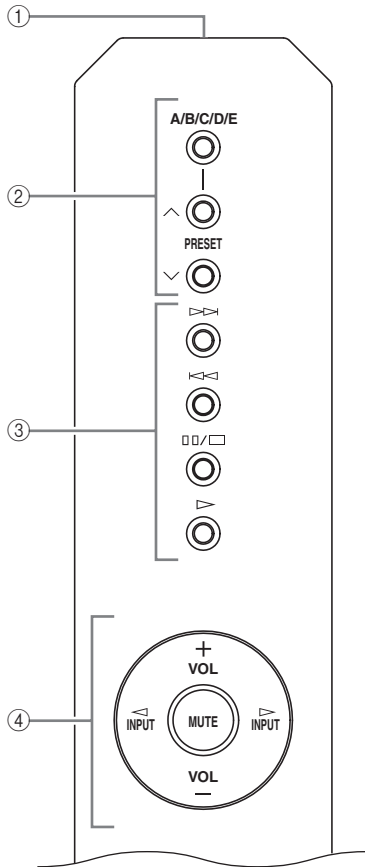

① Infrared signal transmitter

Outputs infrared control signals.

② Yamaha tuner control buttons

Control functions of Yamaha tuner. Refer to the owner's manual of your tuner for details.

Note

Not all Yamaha tuners can be controlled by this remote control.

③ Yamaha CD player control buttons

Control various functions of Yamaha CD player. Refer to the owner's manual of your CD player for details.



Press once to pause and twice to stop playback.

Note

Not all Yamaha CD players can be controlled by this remote control.

④ Amplifier control buttons

INPUT < / >

Selects the input source you want to listen to.

Notes

- When MAIN DIRECT is selected as the input source, no signals are output at the PRE OUT and REC jacks.
- If headphones are plugged into the PHONES jack while MAIN DIRECT is selected as the input source, no audio is output at the PHONES jack.

VOL +/-

Controls the volume level.

Note

The VOLUME control does not affect when you select MAIN DIRECT as the input source. Adjust the volume level using the volume control on the preamplifier connected to the MAIN IN jacks.

MUTE

Reduces the current volume level by approximately 20 dB. Press again to restore the audio output to the previous volume level.



You can also press VOL +/- to resume the audio output.

■ Installing batteries in the remote control

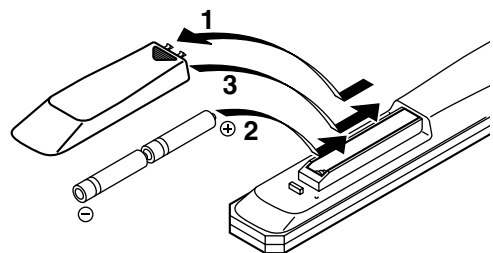

1 Press the part and slide the battery compartment cover off.

2 Insert the two supplied batteries (AA, R6, UM-3) according to the polarity markings (+ and -) on the inside of the battery compartment.

3 Slide the cover back until it snaps into place.



A-S1000 Connections

In this section, you will make connections between A-S1000, speakers, and source components.

A-S1000 Connections

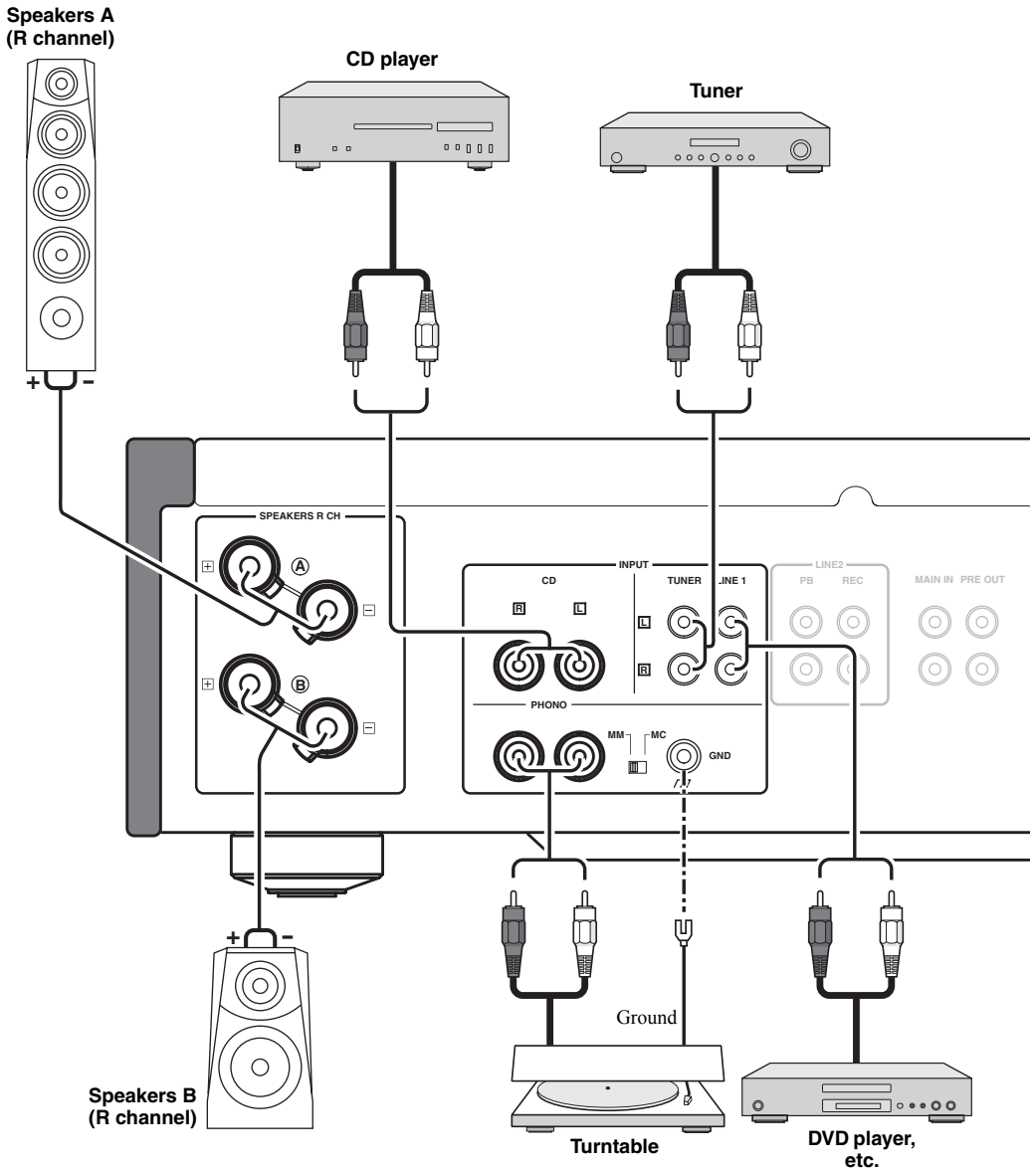

Caution

- If you use two sets (A and B), the impedance of each speaker must be $8\ \Omega$ or higher. When only using one set of speakers (A or B), use speakers with an impedance of $4\ \Omega$ or higher.
- Do not let the bare speaker wires touch each other or do not let them touch any metal part of this unit. This could damage this unit and/or the speakers.
- All connections must be correct: L (left) to L, R (right) to R, “+” to “+”, and “-” to “-”. If the connections are faulty, no sound will be heard from the speakers, and if the polarity of the speaker connections is incorrect, the sound will be unnatural and lack bass. Also, refer to the owner’s manual for each of your components.
- Connect your turntable to the GND terminal to reduce noise in the signal. However, you may hear less noise without the connection to the GND terminal for some turntables.

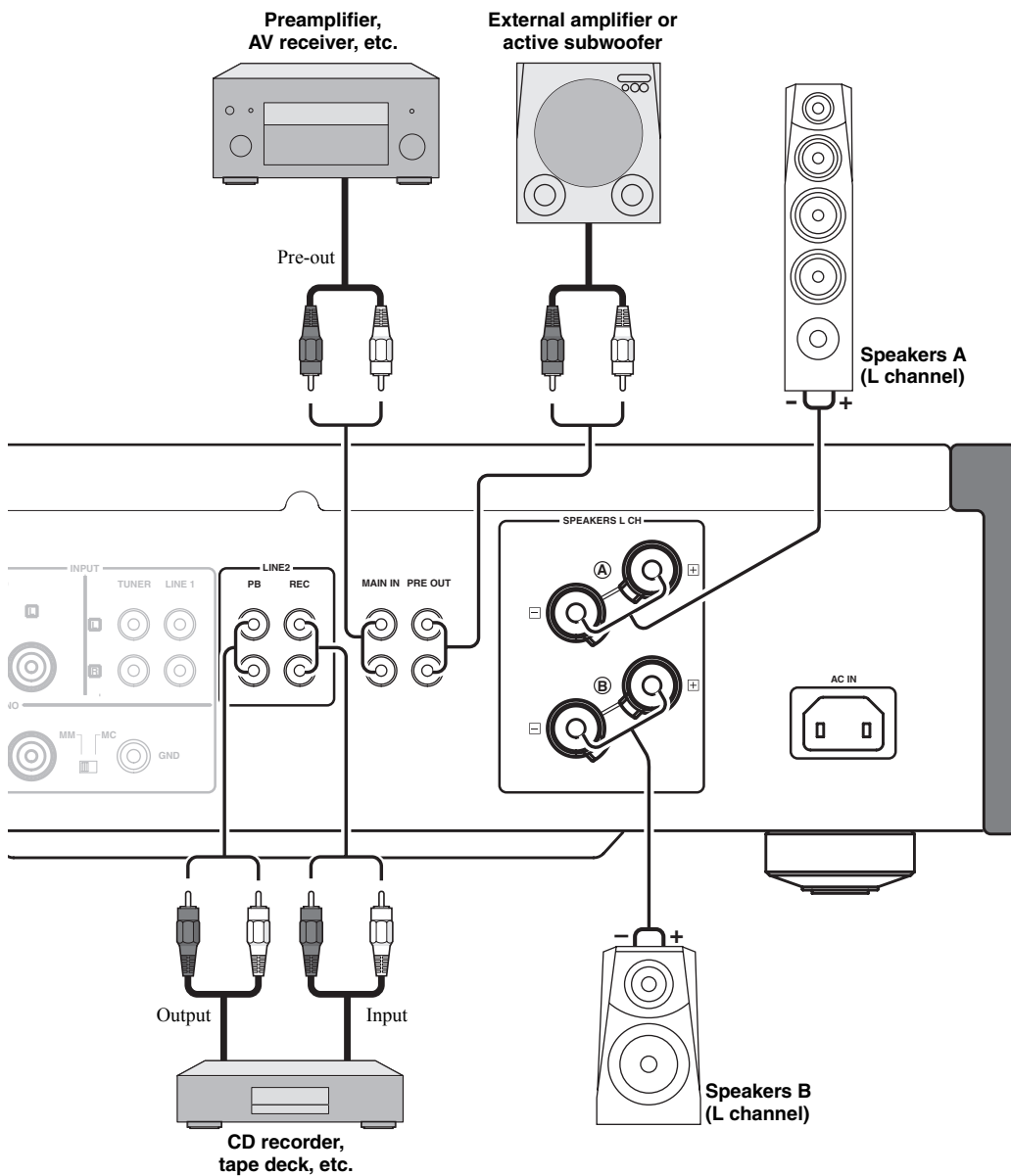

Caution

- Because the power amplifier of A-S1000 is of the floating balanced type, the following types of connections are not possible:
 - Connecting with the left channel “-” terminal and the right channel “-” terminal as well as “+” terminals (Fig. 1).
 - Deliberately connecting with the left/right channel “-” terminals and metal part on the rear panel of this unit, as well as accidentally touching them.
 - Connecting with the left channel “-” terminal and the right channel “-” terminal inverted (cross connection, Fig. 2).
- Do not connect your active subwoofer to the SPEAKERS L/R CH terminal. Connect it to the PRE OUT jacks of this unit.

Fig. 1

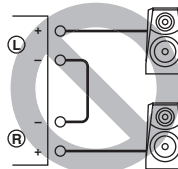
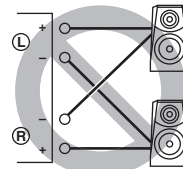

Fig. 2



Caution

If you use two sets (A and B), the impedance of each speaker must be $8\ \Omega$ or higher. When only using one set of speakers (A or B), use speakers with an impedance of $4\ \Omega$ or higher.

■ **Connecting the speakers**

- 1 Remove approximately 10 mm (0.4 in) of insulation from the end of each speaker cable and twist the exposed wires of the cable together to prevent short circuits.

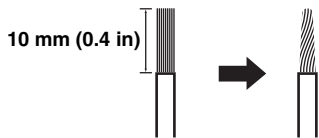

- 2 Unscrew the knob and then insert the bare wire into the hole.

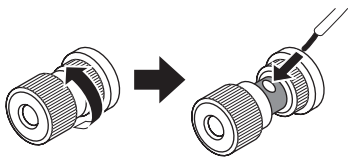

- 3 Tighten the knob.



■ **Connecting the speakers using the banana plug (Except for Europe models)**

First, tighten the knob and then insert the banana plug into the end of the corresponding terminal.

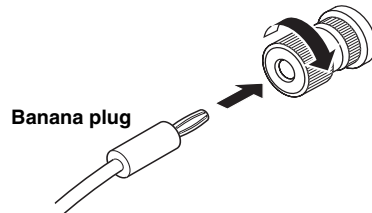

■ **Connecting the speakers using the Y-shaped lug**

- 1 Unscrew the knob and then sandwich the Y-shaped lug between the ring part and base.

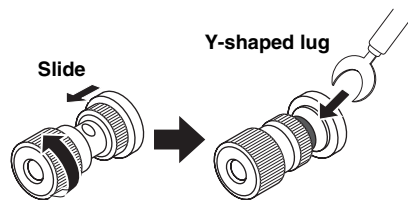

- 2 Tighten the knob.

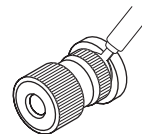

■ Bi-wire connection

The bi-wire connection separates the woofer from the combined midrange and tweeter section. A bi-wire compatible speaker has four binding post terminals. These two sets of terminals allow the speaker to be split into two independent sections. With these connections, the mid and high frequency drivers are connected to one set of terminals and the low frequency driver to another set of terminals.

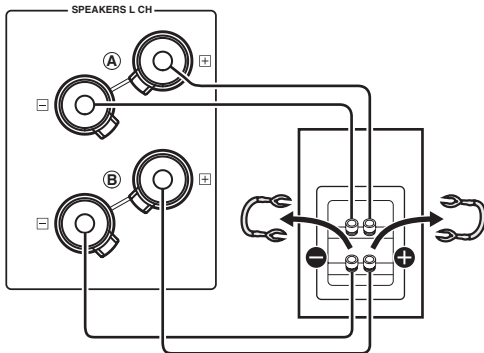

Caution

When making bi-wiring connections, use speakers with an impedance of 4 Ω or higher.

Note

When making bi-wiring connections, remove the shorting bridges or cables on the speaker.



To use the bi-wire connections, switch the SPEAKERS selector to the A+B BI-WIRING position.

■ VOLTAGE SELECTOR (Asia and General models only)

Caution

The VOLTAGE SELECTOR on the rear panel of this unit must be set for your local voltage BEFORE plugging the power cable into the AC wall outlet. Improper setting of the VOLTAGE SELECTOR may cause damage to this unit and create a potential fire hazard.

Rotate the VOLTAGE SELECTOR clockwise or counterclockwise to the correct position using a straight slot screwdriver.

Voltages are as follows:

..... AC 110/120/220/230–240 V, 50/60 Hz

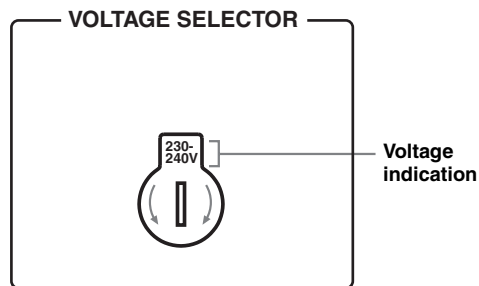

■ Connecting the power cable

Connect the power cable into the AC IN inlet on the rear panel when all connections are complete, and then plug in the power cable to the AC wall outlet.

■ A-S1000 input/output table

INPUT selector Output jacks	CD	PHONO	TUNER	LINE1	LINE2	MAIN DIRECT	Note
SPEAKERS	CD	PHONO	TUNER	LINE1	LINE2 PB	MAIN IN	No signal is output while the SPEAKERS selector is switched to the OFF position.
PHONES (Headphones)	CD	PHONO	TUNER	LINE1	LINE2 PB	–	No signal is output at the SPEAKERS terminals and PRE OUT jacks while headphones are connected to the PHONES jack.
PRE OUT	CD	PHONO	TUNER	LINE1	LINE2 PB	–	
LINE2 REC	CD	PHONO	TUNER	LINE1	–	–	

The shaded area indicates that the BASS, TREBLE, BALANCE, and VOLUME controls are ineffective.



A-S1000 Specifications

In this section, you will find technical specifications for A-S1000.

A-S1000

Specifications

POWER SECTION

- Minimum RMS Output Power
 - (8 Ω, 20 Hz to 20 kHz, 0.02% THD) 90 W + 90 W
 - (6 Ω, 20 Hz to 20 kHz, 0.02% THD) 105 W + 105 W
 - (4 Ω, 20 Hz to 20 kHz, 0.02% THD) 140 W + 140 W
- Dynamic Power (IHF) (8/6/4/2 Ω) 105/135/190/220 W
- Maximum Output Power
 - (1 kHz, 0.7% THD, 4 Ω) [U.K. and Europe models only] 160 W
- Maximum Useful Output Power (JEITA)
 - (1 kHz, 10% THD, 8/4 Ω) [Asia, General, China and Korea models only] 115/190 W
- Dynamic Headroom
 - 8 Ω 0.67 dB
- IEC Output Power [U.K. and Europe models only]
 - (1 kHz, 0.02% THD, 8/4 Ω) 90/145 W
- Damping Factor
 - 1 kHz, 8 Ω 160
- Maximum Input Signal
 - CD, etc. 2.8 V
 - PHONO MM (1 kHz) 120 mV
 - PHONO MC (1 kHz) 7 mV
- Frequency Response
 - CD, etc. (Flat Position, 5 Hz to 100 kHz) +0/-3 dB
 - CD, etc. (Flat Position, 20 Hz to 20 kHz) +0/-0.3 dB
- RIAA Equalization Deviation
 - PHONO MM (20 Hz to 20 kHz) ±0.5 dB
 - PHONO MC (20 Hz to 20 kHz) ±0.5 dB
- Total Harmonic Distortion
 - CD, etc. to SP OUT
(20 Hz to 20 kHz, 90 W/8 Ω) 0.015%
 - PHONO MM to REC
(20 Hz to 20 kHz, 2 V) 0.005%
 - PHONO MC to REC
(20 Hz to 20 kHz, 2 V) 0.05%
- Intermodulation Distortion
 - CD, etc. to SP OUT
(Rated output, 8 Ω) 0.02%
- Signal to Noise Ratio (IHF-A Network)
 - CD, etc. (150 mV, Input shorted) 98 dB
 - PHONO MM (5 mV, Input shorted) 93 dB
 - PHONO MC (500 μV, Input shorted) 85 dB
- Residual Noise (IHF-A Network) 73 μV

CONTROL SECTION

- Input Sensitivity/Input Impedance
 - CD, etc. 150 mV/47 kΩ
 - MM 2.5 mV/47 kΩ
 - MC 100 μV/50 Ω
 - MAIN IN 1 V/47 kΩ
- Output Level/Output Impedance
 - REC OUT 150 mV/1.5 kΩ
 - PRE OUT 1 V/1.5 kΩ
- Headphone Rated Output
 - 1 kHz, 32 Ω, 0.2% THD 23 mW
- Channel Separation
 - CD, etc. (5.1 kΩ Terminated, 1 kHz/10 kHz) 74/54 dB
 - PHONO MM (Input shorted, 1 kHz/10 kHz, Vol.:-30 dB) 90/77 dB
 - PHONO MC (Input shorted, 1 kHz/10 kHz, Vol.:-30 dB) 66/65 dB
- Tone Control Characteristics
 - BASS
 - Boost/Cut (50 Hz) ±9 dB
 - Turnover Frequency 350 Hz
 - TREBLE
 - Boost/Cut (20 kHz) ±9 dB
 - Turnover Frequency 3.5 kHz
- Audio muting -20 dB (approx.)

GENERAL

- Power Supply
 - [U.S.A. and Canada models] AC 120 V, 60 Hz
 - [Asia model] AC 220/230-240 V, 50/60 Hz
 - [General model] AC 110/120/220/230-240 V, 50/60 Hz
 - [China model] AC 220 V, 50 Hz
 - [Korea model] AC 220 V, 60 Hz
 - [Australia model] AC 240 V, 50 Hz
 - [U.K. and Europe models] AC 230 V, 50 Hz
- Power consumption 350 W
- Idling power consumption 80 W
- Off-state power consumption 0 W
- Dimensions (W x H x D) 435 x 137 x 465 mm
(17-1/8" x 5-3/8" x 18-5/16")
- Weight 22 kg (48 lbs. 8 oz.)

* Specifications are subject to change without notice.

■ Block diagram

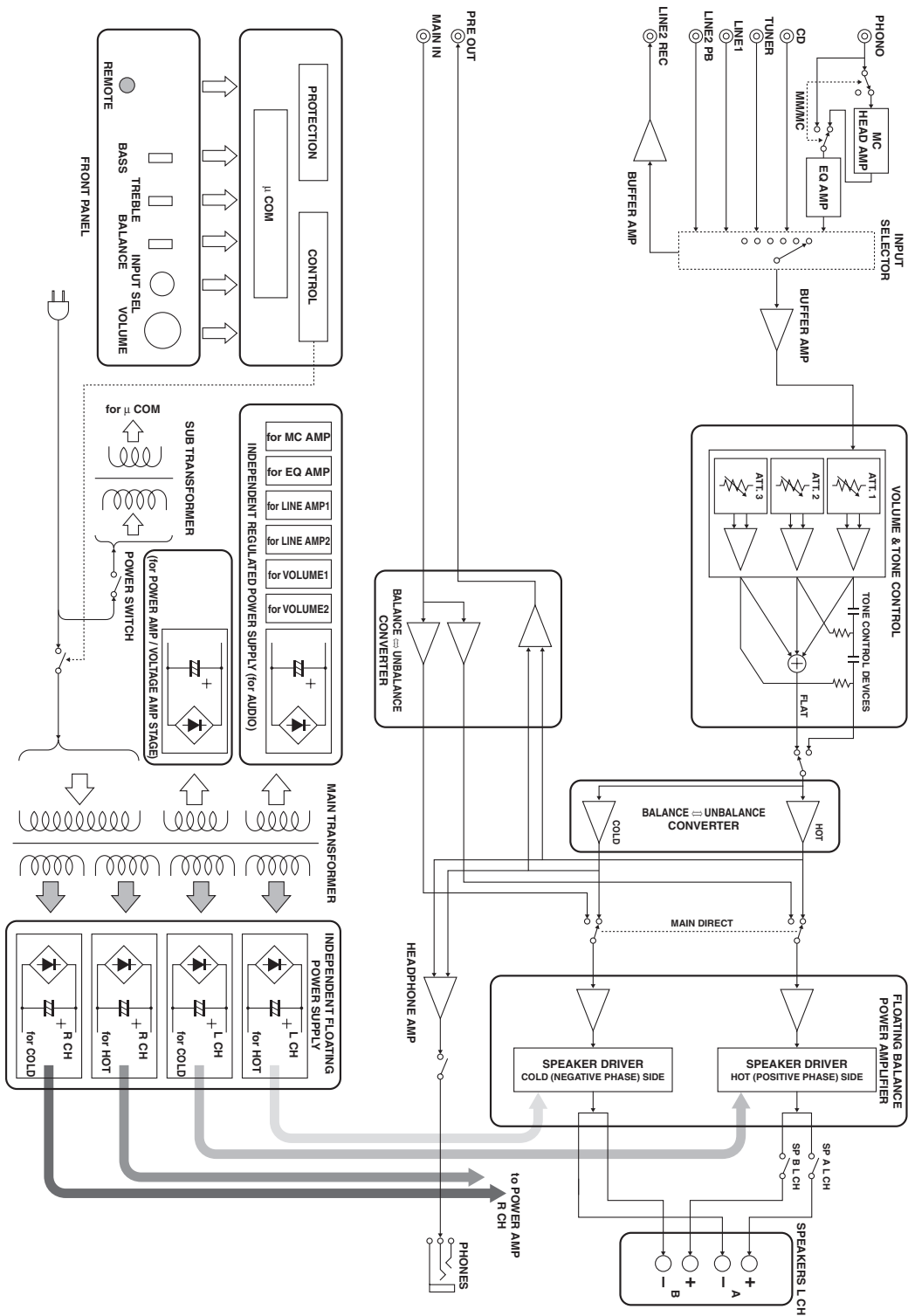

■ Tone control characteristics

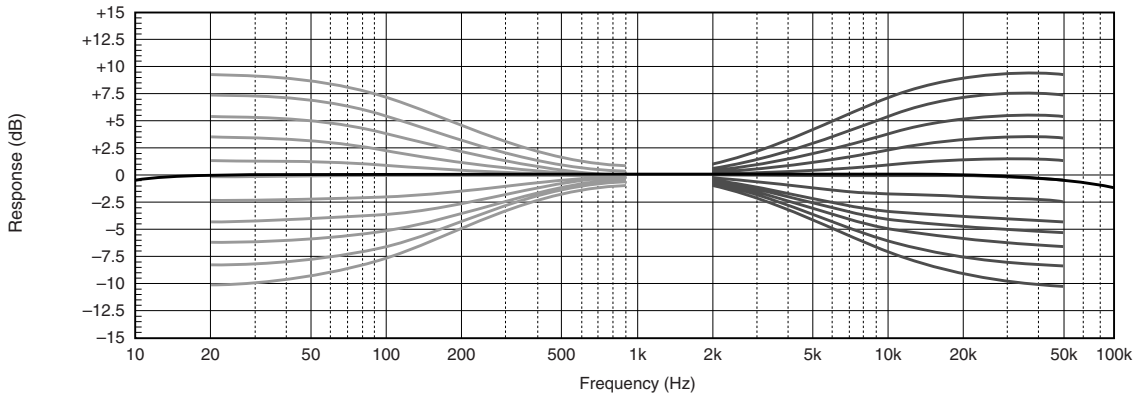

■ Total harmonic distortion

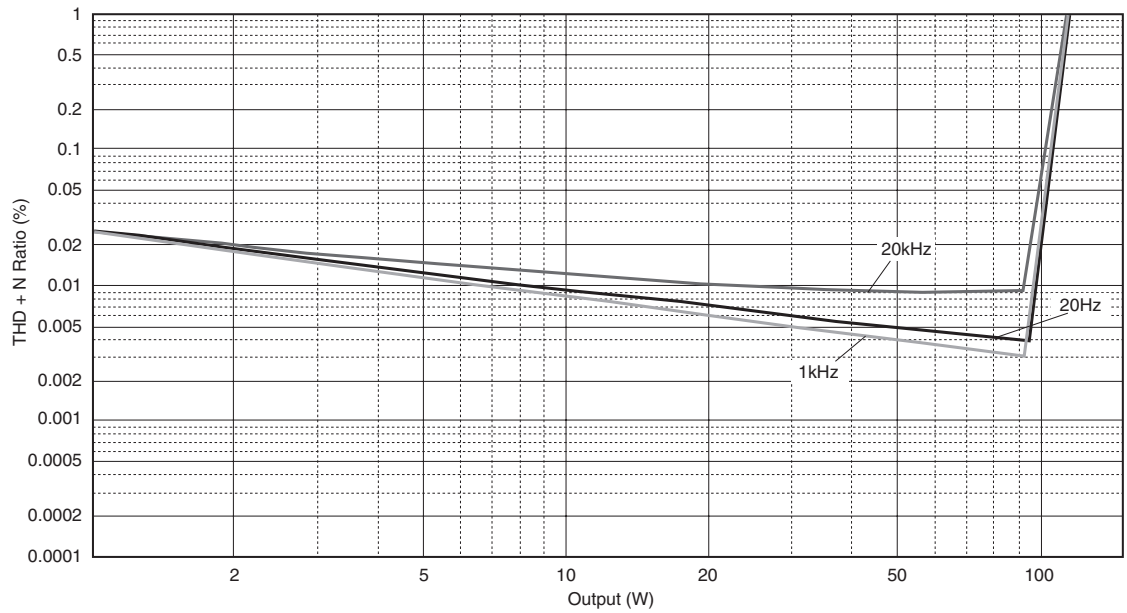

■ Total harmonic distortion (PHONO)

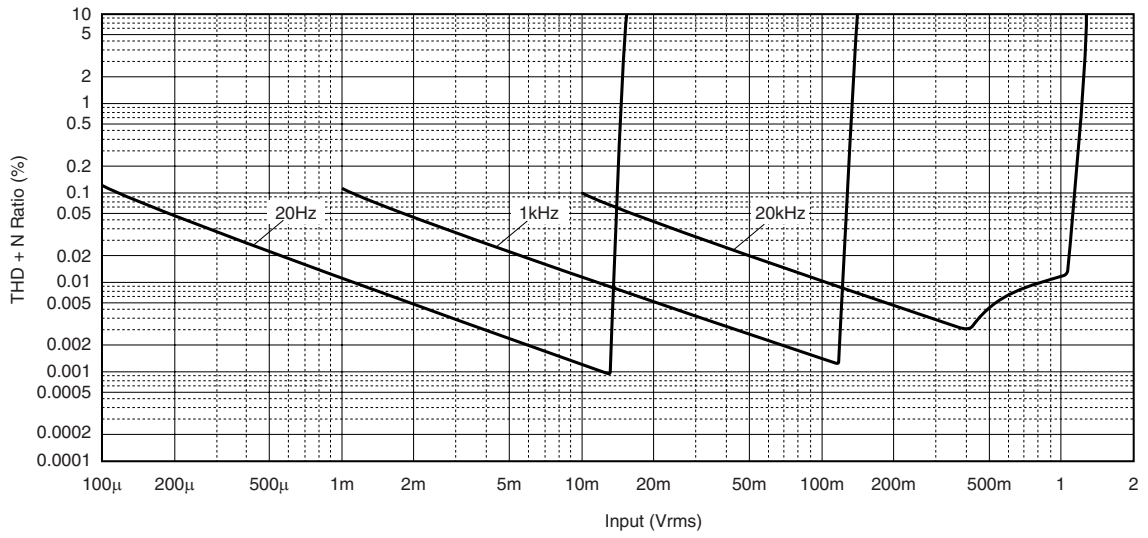

Refer to the chart below if this unit does not function properly. If the problem you are experiencing is not listed below or if the instructions below do not help, turn off this unit, disconnect the power cable, and contact the nearest authorized Yamaha dealer or service center.

Problem	Cause	Remedy	See page
This unit fails to turn on.	The power cable is not connected to the AC IN inlet on the rear panel or not plugged in the AC wall outlet.	Connect the power cable firmly.	17
	The protection circuitry has been activated because of a short circuit, etc.	Check that the speaker wires are not touching each other or shorting out against the rear panel of this unit, and then turn the power of this unit back on.	14
	This unit has been exposed to a strong external electric shock (such as lightning or strong static electricity).	Turn off this unit, disconnect the power cable, plug it back in after 30 seconds, and then use it normally.	—
The POWER indicator on the front panel flashes.	The protection circuitry has been activated because of a short circuit, etc.	Check that the speaker wires are not touching each other or shorting out against the rear panel of this unit, and then turn the power of this unit back on.	14
	There is a problem with the internal circuitries of this unit.	Disconnect the power cable and contact the nearest authorized Yamaha dealer or service center.	—
The INPUT indicator on the front panel flashes and the volume is turned down when you turn on this unit.	The protection circuitry has been activated because of a short circuit, etc.	Check that the speaker wires are not touching each other or shorting out against the rear panel of this unit, and then turn the power of this unit back on.	14
No sound.	Incorrect input or output cable connections.	Connect the cables properly. If the problem persists, the cables may be defective.	14
	No appropriate input source has been selected.	Select an appropriate input source with the INPUT selector on the front panel (or one of the input selector buttons on the remote control).	9, 12
	The SPEAKERS switch is not set properly.	Switch the SPEAKERS switch to the appropriate position.	7
	Speaker connections are not secure.	Secure the connections.	14
The sound suddenly goes off.	The protection circuitry has been activated because of a short circuit, etc.	Check that the speaker wires are not touching each other or shorting out against the rear panel of this unit, and then turn the power of this unit back on.	14
Only the speaker on one side can be heard.	Incorrect cable connections.	Connect the cables properly. If the problem persists, the cables may be defective.	14
	Incorrect setting for the BALANCE control.	Set the BALANCE control to the appropriate position.	8
There is a lack of bass and no ambience.	The + and – wires are connected in reverse at the amplifier or the speakers.	Connect the speaker wires to the correct + and – phase.	14
A “humming” sound is heard.	Incorrect cable connections.	Connect the audio cable plugs firmly. If the problem persists, the cables may be defective.	14
	No connection from the turntable to the GND terminal.	Connect the turntable to the GND terminal of this unit.	14

Problem	Cause	Remedy	See page
The volume level is low while playing a record.	The turntable is connected to the jacks other than the PHONO jacks.	Connect the turntable to the PHONO jacks.	11
	Incorrect setting for the PHONO switch on the rear panel.	Switch the PHONO switch to the MM or MC position according to the type of magnetic cartridge of the turntable.	11
The sound is degraded when listening with the headphones connected to the CD player connected to this unit.	The power of this unit is turned off.	Turn on the power of this unit.	6
The remote control does not work or function properly.	Wrong distance or angle.	The remote control functions within a maximum range of 6 m (20 ft) and no more than 30 degrees off-axis from the front panel.	6
	Direct sunlight or lighting (from an inverter type of fluorescent lamp, etc.) is striking the remote control sensor of this unit.	Reposition this unit.	—
	The batteries are weak.	Replace all batteries.	12

Taking care of this unit

When you wipe this unit, do not use chemical solvents (ex. alcohol or thinner, etc.); this might damage the finish. Use a clean, dry cloth. For heavy dirt, dampen a soft cloth in detergent diluted with the water, wring it out, and then clean this unit up with the cloth.

The screws on the side panels may loosen as wood expands and contracts. In this case, tighten the screws.

La Hi-Fi doit ses débuts à Yamaha

La passion de Yamaha pour la musique remonte à plus d'un siècle, plus exactement à 1887, l'année où nous avons conçu notre première orgue à anche. Actuellement, nous sommes le principal producteur de pianos et d'instruments de musique au monde, et nous sommes impliqués de multiples façons dans le domaine musical. Nous fabriquons des équipements d'enregistrement professionnels, nous concevons des salles de concert et assistons les artistes à effectuer réglages et accordage sonores pour les concerts.

Notre production de composants audio profite de maintes manières de ce savoir et de cette expérience. Nous avons commercialisé notre premier tourne-disque Hi-Fi (Haute Fidélité) en 1955. Nous avons été ensuite une des premières sociétés à produire en masse des appareils audio de haute qualité et à introduire d'innombrables composants stéréo légendaires.

Nous espérons que vous apprécierez l'expérience Hi-Fi unique du Yamaha Natural Sound.



L'excellence dans l'accomplissement audio

1920-
1960s

922: Nous avons commercialisé un phonographe à manivelle de haute qualité.

Depuis 1955, nous avons introduit de nombreux composants Hi-Fi, en particulier des tourne-disques, tuners, amplificateurs intégrés, préamplis, amplificateurs de puissance et enceintes.

Enceinte de contrôle NS-20



NS-20



CA-1000

1970s

Amplificateur intégré CA-1000

Faisant partie des appareils de Classe A, le CA-1000 devient un standard en matière d'amplificateurs intégrés.

Enceinte de contrôle NS-690



NS-690



NS-1000M

Enceinte de contrôle NS-1000M

Une enceinte véritablement légendaire, toujours vénérée par les passionnés de Hi-Fi

Amplificateur de puissance B-1

Un ampli innovant utilisant des transistors FET à tous les étages



B-1



C-2

Amplificateur de commande C-2

A reçu le premier prix au Salon International de la Musique et de la Hi-Fi de Milan.

Enceinte de contrôle pour studio NS-10M

Devenue une des enceintes de studio les plus populaires au monde.

Amplificateur intégré A-1

Tourne-disque PX-1

Le premier tourne-disque à alignement linéaire Yamaha



PX-1



NS-10M

1980s

Amplificateur de puissance B-6

Un amplificateur de puissance en pyramide à alimentation X et amplificateur X



B-6



GT-2000

Tourne-disque GT-2000/L

Un lecteur lourd ultraprécis au concept GT

Lecteur de CD CD-1

Premier lecteur de CD commercialisé en 1983

Amplificateur de puissance B-2x

Amplificateur de puissance MX-10000 et

Amplificateur de commande CX-10000

Des amplificateurs qui ont redéfini les capacités des composants

Modèles à l'occasion du 100e anniversaire



MX-10000



CD-1

Amplificateur intégré AX-2000

À rapport S/B élevé (128 dB) et son numérique direct

1990s

Lecteur de CD GT-CD1

Un lecteur à chargement par le haut et structure séparée intégrée

Amplificateur de puissance MX-1 et
Amplificateur de commande CX-1

2000s

Systemes d'enceintes Natural Sound
Soavo-1 et Soavo-2

Amplificateur stéréo A-S2000 et Lecteur de
Super Audio CD CD-S2000

Amplificateur stéréo A-S1000 et Lecteur de
Super Audio CD CD-S1000



Soavo-1



Soavo-2

A-S1000

◆ *Conception des circuits à symétrie flottante*

Cet amplificateur de puissance basé sur un tout nouveau circuit de type à symétrie flottante optimise les performances de l'amplificateur analogique.

◆ *Réglage de volume et de tonalité parallèle*

◆ *Quatre blocs d'alimentation séparés de grande capacité*

◆ *Structure symétrique horizontale*

◆ *Amplificateur phono à structure entièrement discrète*

◆ *Pieds lourds de type nouveau pour supprimer les vibrations*

■ **Accessoires fournis**

Veuillez vous assurer que tous les articles suivants vous ont bien été fournis.

- Boîtier de télécommande
- Piles (AA, R6, UM-3) (×2)
- Cordon d'alimentation
- Brochure sur la sécurité

Table des matières

Commandes et fonctions	6
Raccordements	14
Caractéristiques techniques	20
Guide de dépannage	24

■ **À propos de ce manuel**

- Le symbole ☛ appelle votre attention sur un conseil d'utilisation.
- Ce mode d'emploi a été imprimé avant la fabrication de l'appareil. Les caractéristiques et la présentation ont pu être modifiées à fin d'amélioration, etc. En cas de divergence entre le mode d'emploi et l'appareil, ce dernier prime.
- La couleur des images dans ce manuel peut être différente de l'original.
- Avant d'utiliser cet appareil, veuillez lire la "Brochure sur la sécurité".

A-S1000 Commandes et fonctions

Ce chapitre décrit les commandes et fonctions du A-S1000.

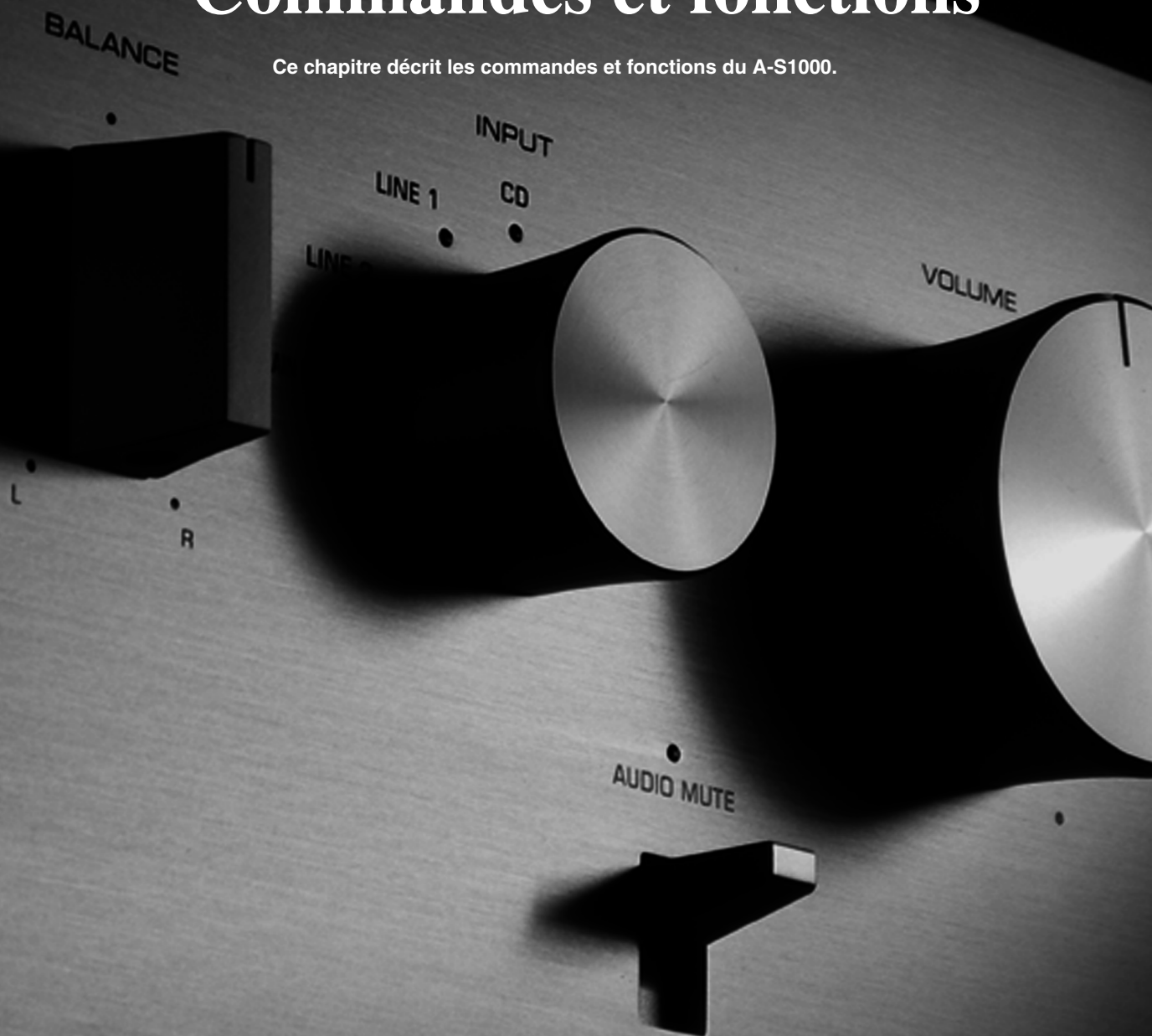

■ Face avant (côté gauche)

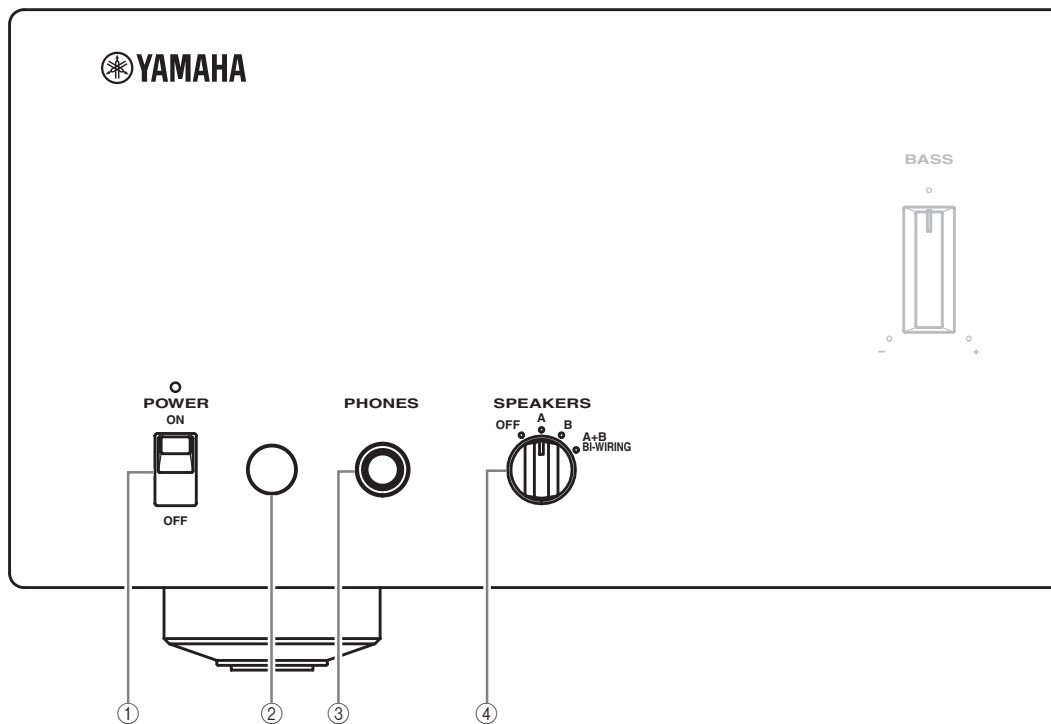

① POWER

Appuyez vers le haut ou le bas pour mettre cet appareil sous ou hors tension.



Le témoin POWER au-dessus de la touche s'allume lorsque cet appareil est sous tension.

Remarques

- Si le témoin POWER clignote lorsque vous mettez cet appareil sous tension, débranchez le câble d'alimentation secteur et reportez-vous à la section dédiée au dépannage (page 24).
- Lorsque vous mettez l'appareil sous tension, il faut attendre quelques secondes pour que l'appareil puisse reproduire le son.

② Capteur de télécommande

Il reçoit les signaux émis par le boîtier de télécommande.



Le boîtier de télécommande émet un faisceau infrarouge étroit. Veillez à le pointer directement sur le capteur de télécommande de l'appareil pour en assurer le fonctionnement.

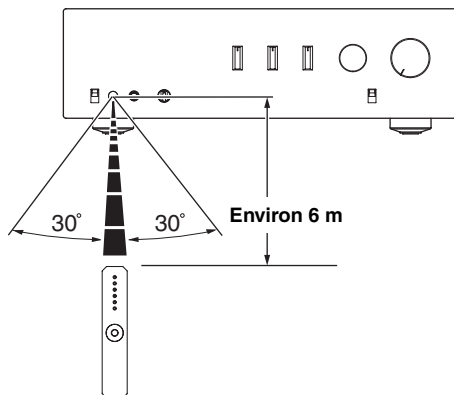

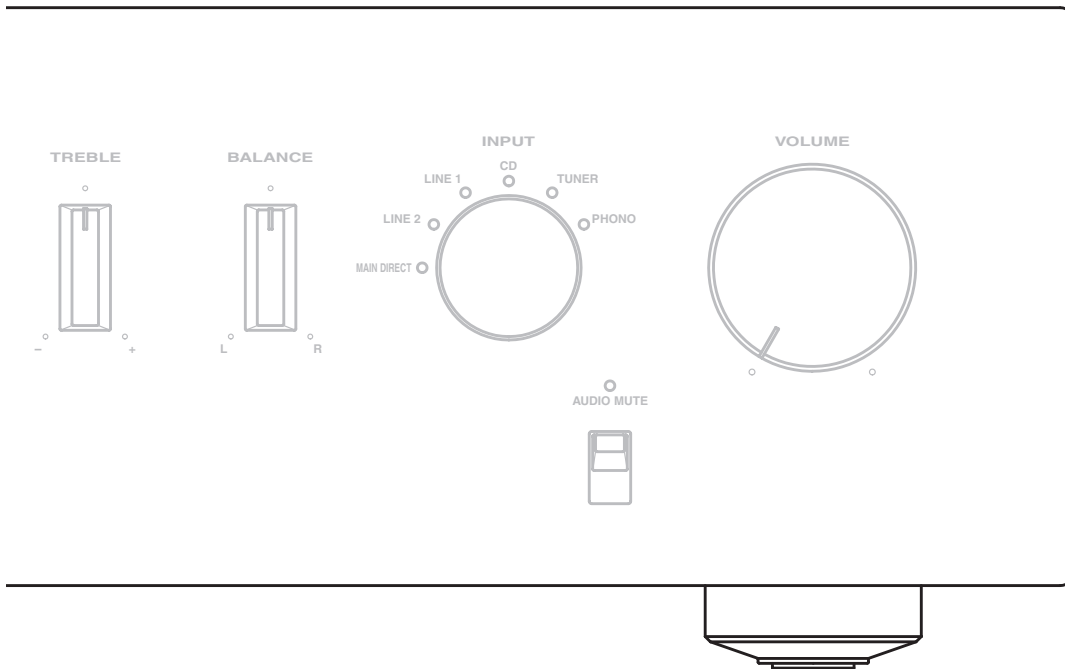

③ Prise PHONES

Fournit les signaux audio destinés à l'écoute au casque.

Remarque

Lorsqu'un casque est branché:

- Les deux paires d'enceintes raccordées aux bornes SPEAKERS L/R CH A et B sont désactivées.
- Aucun signal n'est transmis aux prises PRE OUT, lorsque des signaux sont transmis aux prises REC.
- Vous ne pouvez pas sélectionner MAIN DIRECT comme source d'entrée.
- Si le casque est branché sur la prise PHONES lorsque MAIN DIRECT est sélectionné comme source d'entrée, aucun son n'est transmis à la prise PHONES. Utilisez la prise de casque du préamplificateur raccordé aux prises MAIN IN.

④ SPEAKERS

Met en et hors service la paire d'enceintes raccordées aux bornes SPEAKERS L/R CH A et/ou B situées sur le panneau arrière.

- Réglez sur OFF pour mettre la paire d'enceintes hors service.
- Réglez sur A ou B pour mettre la paire d'enceintes raccordées aux bornes SPEAKERS L/R CH A ou B en service.
- Réglez sur A+B BI-WIRING pour mettre les deux paires d'enceintes en service.

Avertissement

Si vous utilisez deux jeux d'enceintes (A et B), l'impédance de chaque enceinte doit être au moins égale à 8 Ω. Si vous n'utilisez qu'une paire d'enceintes (A ou B), utilisez des enceintes d'une impédance d'au moins 4 Ω.

■ Face avant (côté droit)

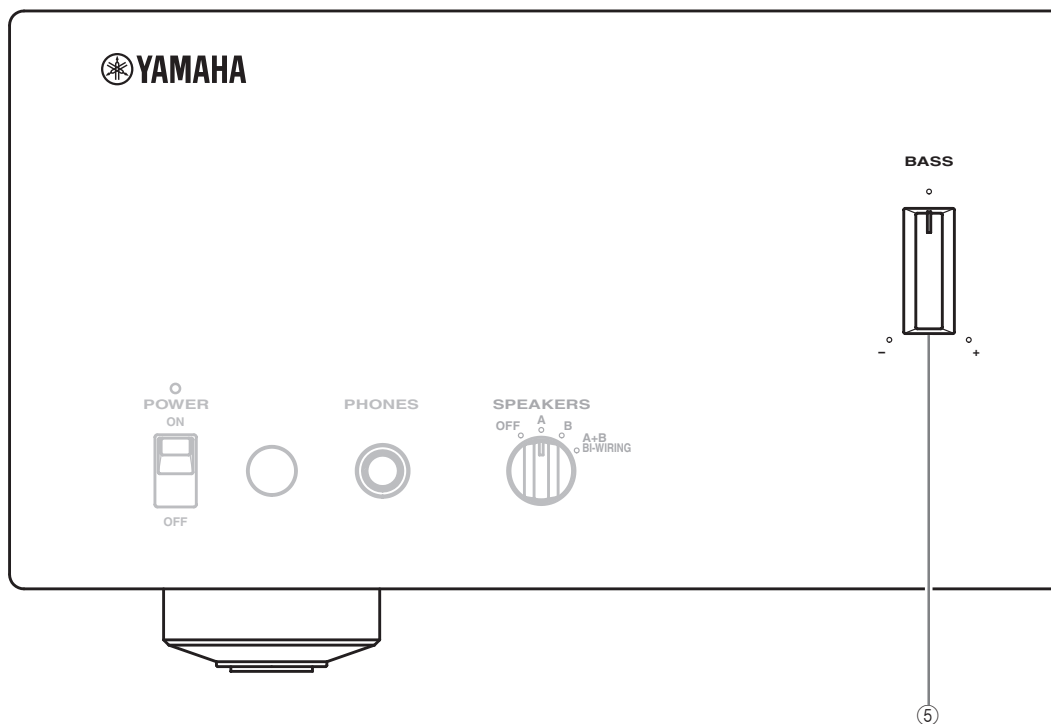

⑤ BASS

Augmente ou diminue la réponse dans les basses fréquences. La position centrale correspond à une réponse plate.

Plage de réglage: -9 dB à +9 dB

⑥ TREBLE

Augmente ou diminue la réponse dans les hautes fréquences. La position centrale correspond à une réponse plate.

Plage de réglage: -9 dB à +9 dB



Lorsque les commandes BASS et TREBLE sont à la position centrale, le signal audio ne passe pas par le circuit de commandes de tonalité.

Remarque

Les commandes BASS et TREBLE n'agissent pas sur les signaux entrant par les prises MAIN IN (sélecteur INPUT : MAIN DIRECT) ni sur les signaux sortant par les prises REC OUT.

⑦ BALANCE

Équilibre le son fourni par les enceintes gauche et droite pour compenser le déséquilibre dû à la disposition des enceintes ou à la configuration de la pièce.

Remarque

La commande BALANCE n'agit pas sur les signaux entrant par les prises MAIN IN (sélecteur INPUT : MAIN DIRECT) ni sur les signaux sortant par les prises REC OUT.

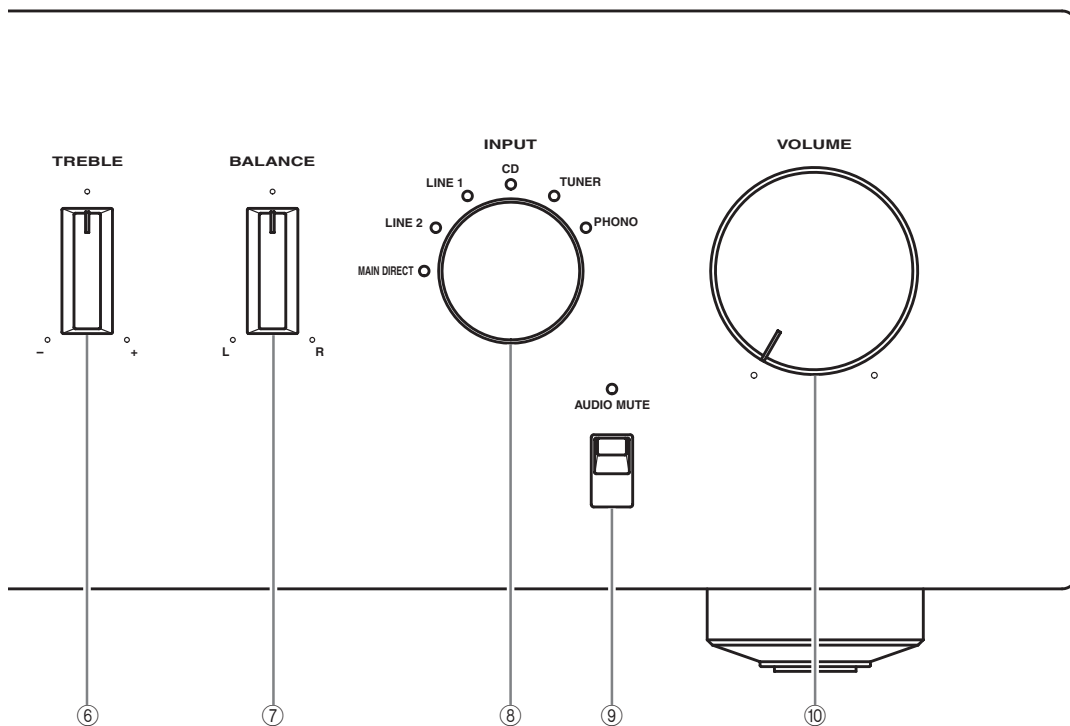

⑧ Sélecteur INPUT

Sélectionner la source d'entrée qui doit être écoutée. Les signaux audio de la source d'entrée sélectionnée sont aussi transmis aux prises REC.



- Les noms des sources d'entrée correspondent aux noms des prises sur le panneau arrière.
- Mettez ce sélecteur en position MAIN DIRECT pour sélectionner l'appareil raccordé aux prises MAIN IN. Lorsque MAIN DIRECT est sélectionné comme source d'entrée, aucun signal n'est transmis aux prises PRE OUT, REC et PHONES.
- L'entrée sélectionnée est retenue pendant une semaine environ après la mise hors tension.

Remarque

Les signaux audio ne sont pas disponibles aux prises REC lorsque LINE2 est sélectionné comme source d'entrée.

⑨ AUDIO MUTE

Appuyez vers le bas pour réduire le niveau sonore d'environ 20 dB. Appuyez une nouvelle fois sur cette touche pour rétablir le niveau sonore initial.



- Le témoin AUDIO MUTE s'éclaire lorsque le silencieux est en service.
- Vous pouvez aussi tourner VOLUME sur la face avant ou appuyer sur VOL +/- sur le boîtier de télécommande pour rétablir le son.

⑩ VOLUME

Contrôle le niveau sonore. Elle est sans effet vis-à-vis du niveau REC.

Remarque

La commande VOLUME n'agit pas lorsque vous sélectionnez MAIN DIRECT comme source d'entrée. Réglez le niveau sonore avec la commande de volume du préamplificateur raccordé aux prises MAIN IN.

■ Panneau arrière

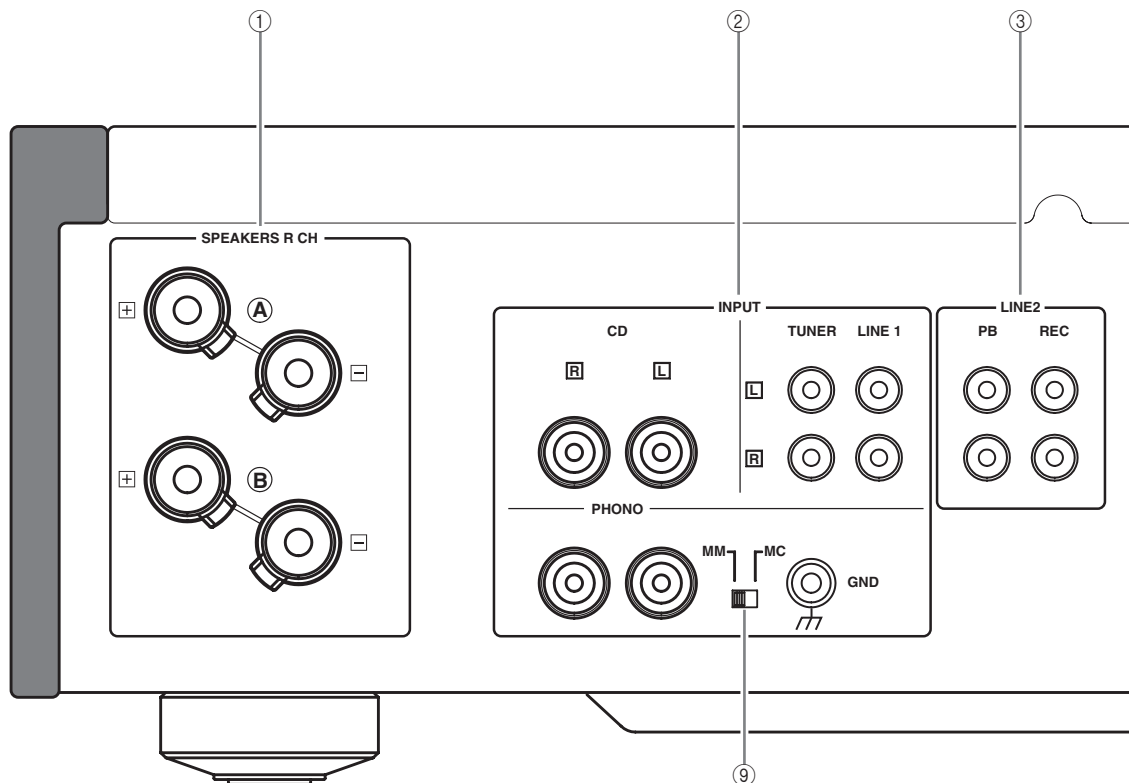

Voir page 14 en ce qui concerne les raccordements.

① Bornes SPEAKERS L/R CH

② Prises INPUT

③ Prises LINE2

④ Prises MAIN IN

Remarque

Réglez le niveau sonore avec la commande de volume du préamplificateur raccordé aux prises MAIN IN lorsque vous sélectionnez MAIN DIRECT comme source d'entrée.

⑤ Prises PRE OUT



- Lorsque vous raccordez des fiches cinch audio aux prises PRE OUT pour que les enceintes soient entraînées par un amplificateur externe, vous n'avez pas besoin d'utiliser les bornes SPEAKERS L/R CH.
- Les signaux disponibles aux prises PRE OUT sont modifiés en fonction des réglages réalisés avec les commandes BASS et TREBLE.
- Les prises PRE OUT transmettent le signal de la même voie que les bornes SPEAKERS L/R CH.
- Lorsque vous utilisez un caisson de graves, reliez les prises PRE OUT et les enceintes aux bornes SPEAKERS L/R CH.

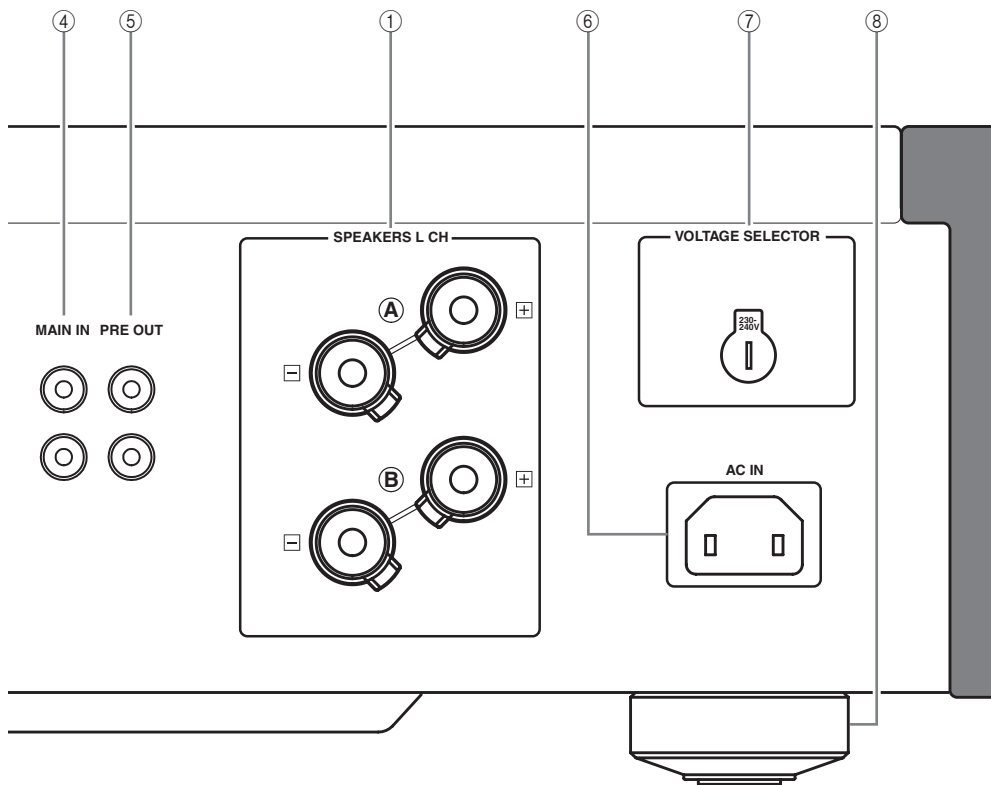

⑥ AC IN

Utilisez cette prise pour brancher le câble d'alimentation secteur fourni.

**⑦ VOLTAGE SELECTOR
(Modèle pour l'Asie et modèle Standard seulement)**

Le sélecteur VOLTAGE SELECTOR placé sur le panneau arrière de cet appareil doit être convenablement positionné sur la tension secteur locale AVANT de brancher la fiche du câble d'alimentation secteur. Un mauvais réglage du sélecteur VOLTAGE SELECTOR peut endommager l'appareil et créer un risque d'incendie.

Tournez le sélecteur VOLTAGE SELECTOR dans le sens horaire ou antihoraire pour le mettre en position correcte à l'aide d'un tournevis.

Les tensions sont les suivantes:

.....CA 110/120/220/230–240 V, 50/60 Hz

⑧ Pied

Si l'appareil n'est pas stable, vous pouvez ajuster la hauteur d'un pied en le tournant.

⑨ PHONO

Sélectionne le type de cartouche magnétique du tourne-disque raccordé aux prises PHONO situées sur le panneau arrière.

- Choisissez la position MM si le tourne-disque raccordé à une cartouche à aimant mobile (MM).
- Choisissez la position MC si le tourne-disque raccordé à une cartouche à bobine mobile (MC).

Remarque

Avant de remplacer la cartouche, veillez à mettre cet appareil hors tension.

■ Boîtier de télécommande

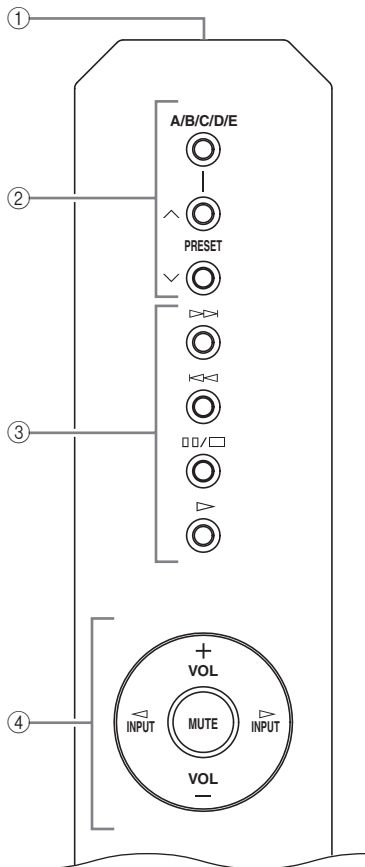

① Émetteur de signal infrarouge

Émet des signaux de commande infrarouges.

② Touches de commande d'un syntoniseur Yamaha

Commandent les fonctions d'un syntoniseur Yamaha. Reportez-vous au mode d'emploi du syntoniseur pour le détail.

Remarque

La télécommande peut ne pas agir sur certains syntoniseurs Yamaha.

③ Touches de commande d'un lecteur de CD Yamaha

Commandent les fonctions d'un lecteur de CD Yamaha. Reportez-vous au mode d'emploi du lecteur de CD pour le détail.



Appuyez une fois sur □□/□ pour interrompre la lecture et deux fois pour l'arrêter.

Remarque

La télécommande peut ne pas agir sur certains lecteurs de CD Yamaha.

④ Touches de commande de l'amplificateur

INPUT ◀ / ▶

Sélectionnent la source d'entrée qui doit être écoutée.

Remarques

- Lorsque MAIN DIRECT est sélectionné comme source d'entrée, aucun signal n'est transmis aux prises PRE OUT et REC.
- Si le casque est branché sur la prise PHONES lorsque MAIN DIRECT est sélectionné comme source d'entrée, aucun son n'est transmis à la prise PHONES.

VOL +/-

Contrôle le niveau sonore.

Remarque

La commande VOLUME n'agit pas lorsque vous sélectionnez MAIN DIRECT comme source d'entrée. Réglez le niveau sonore avec la commande de volume du préamplificateur raccordé aux prises MAIN IN.

MUTE

Réduit le niveau sonore actuel d'environ 20 dB. Appuyez une nouvelle fois sur cette touche pour rétablir le niveau sonore initial.



Vous pouvez aussi appuyer sur VOL +/- pour rétablir le son.

■ Mise en place des piles dans le boîtier de télécommande

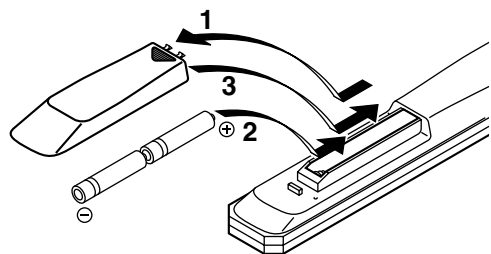

1 Appuyez sur la partie ▼ et faites glisser le couvercle du logement des piles.

2 Introduisez 2 piles fournies (AA, R6, UM-3) en respectant les polarités (+ et -) indiquées dans le logement.

3 Faites glisser le couvercle pour le remettre en place jusqu'à ce qu'il s'encliquette.



The image shows a close-up, black and white photograph of the rear panel of an A-S1000 audio amplifier. The panel is densely packed with various input ports and labels. At the top, the word "INPUT" is visible on the left and "TUNER" on the right. Below "INPUT", there are two sets of ports labeled "CD" and "L" (Left). Below "TUNER", there are two sets of ports labeled "L" (Left) and "R" (Right). In the lower section, there are ports labeled "PHONO", "MM" (Moving Magnet), and "MG" (Moving Coil). The ports are arranged in a vertical column, and the labels are printed in a clean, sans-serif font. The overall aesthetic is technical and precise.

A-S1000 Raccordements

Dans cette section, vous allez raccorder le A-S1000,
les enceintes et les appareils source.

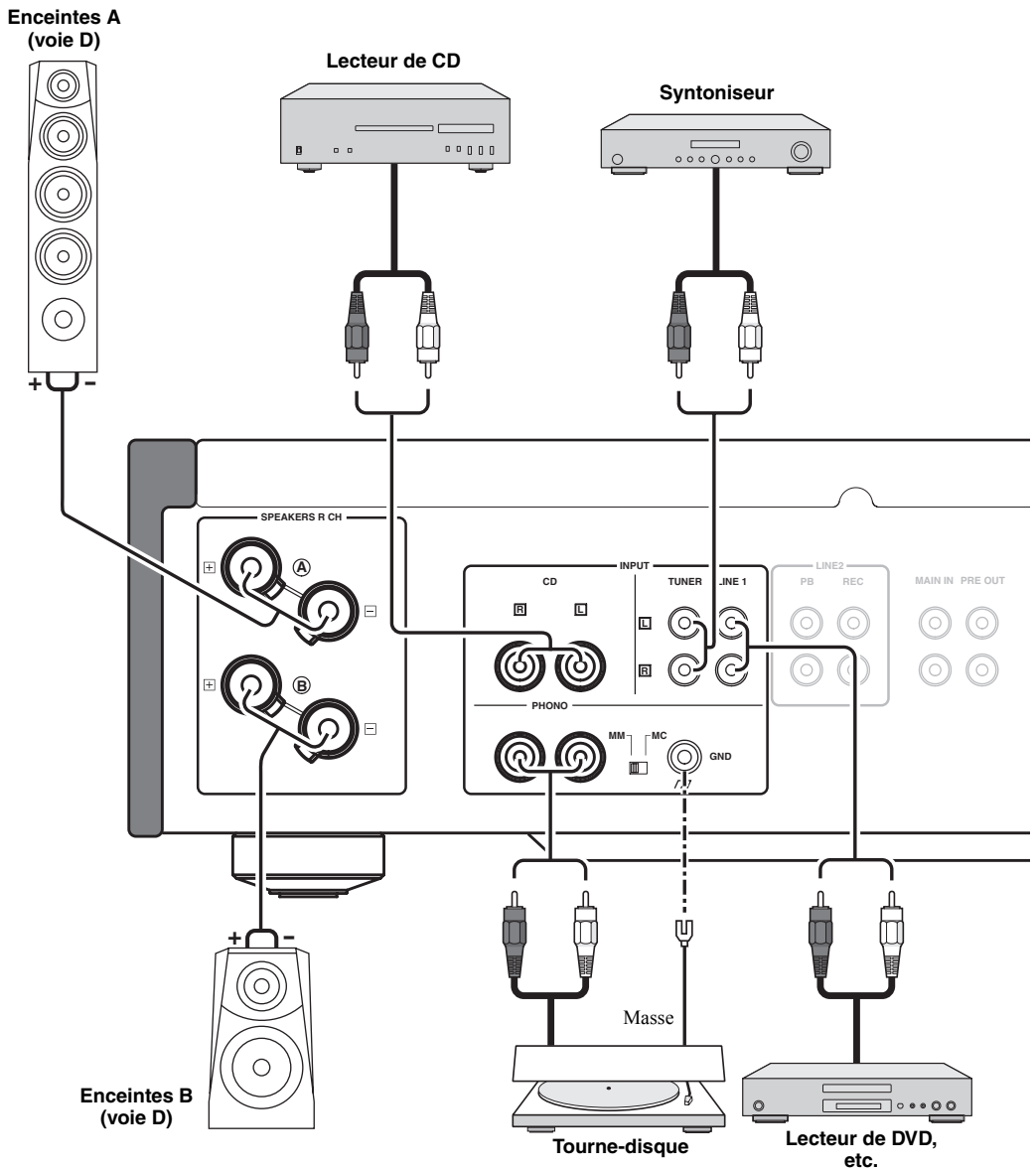

Avertissement

- Si vous utilisez deux jeux d'enceintes (A et B), l'impédance de chaque enceinte doit être au moins égale à 8 Ω . Si vous n'utilisez qu'une paire d'enceintes (A ou B), utilisez des enceintes d'une impédance d'au moins 4 Ω .
- Faites en sorte que la partie dénudée d'un conducteur du câble d'enceinte ne puisse pas venir en contact avec la partie dénudée de l'autre conducteur, ni avec une pièce métallique de cet appareil. Ce contact pourrait endommager l'appareil ou/ou les enceintes.
- Toutes les connexions doivent être correctes: L (gauche) à L, R (droite) à R, "+" à "+" et "-" à "-". Si le raccordement est défectueux, aucun son n'est émis par l'enceinte, et si la polarité de la connexion est incorrecte, les sons manquent de naturel et de composantes graves. Reportez-vous aussi au mode d'emploi de chaque appareil.
- Raccordez votre tourne-disque à la borne GND pour réduire le bruit parasite le signal. Toutefois, avec certains tourne-disque les parasites sont moins importants sans raccordement à la borne GND.

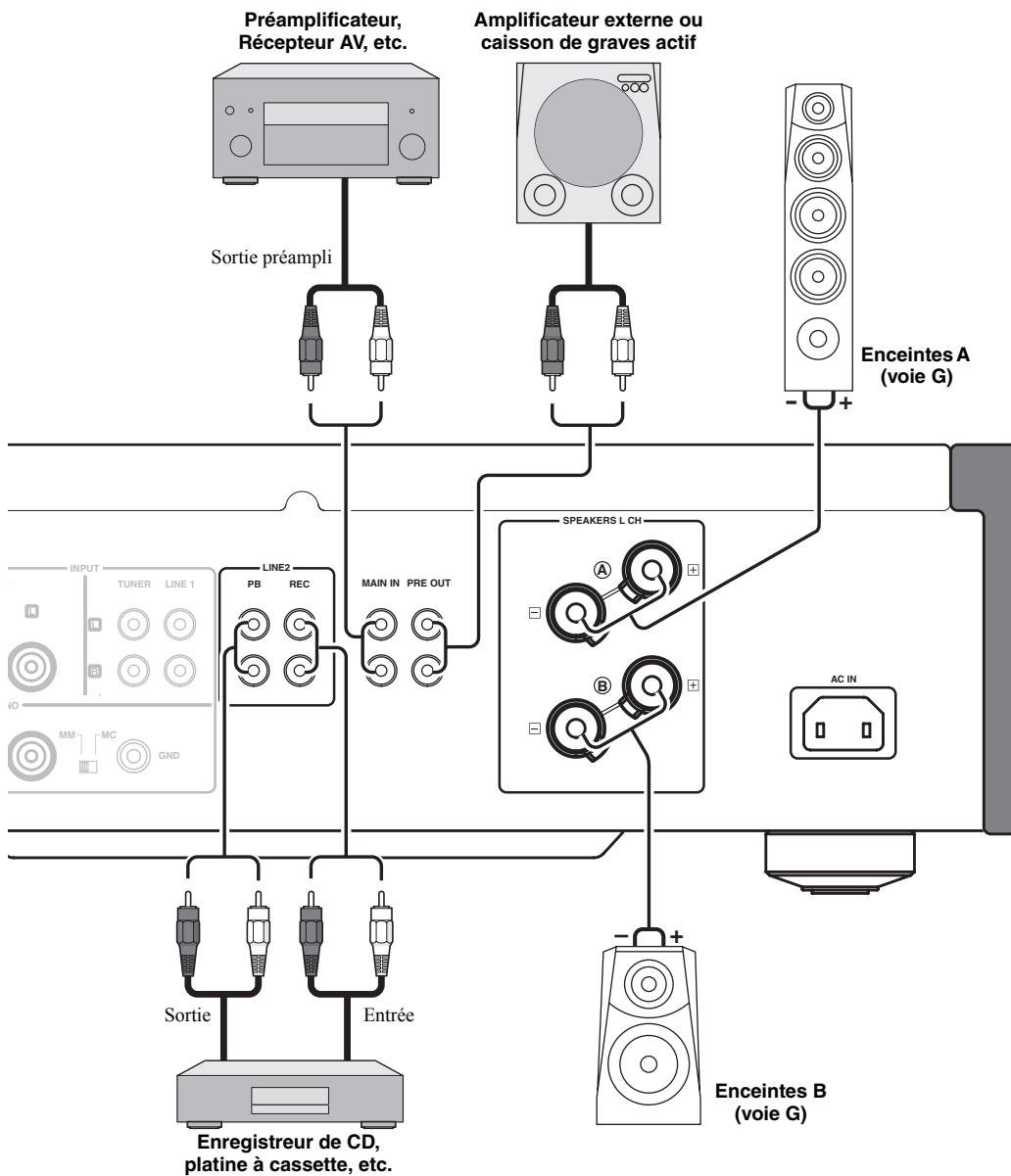

Avertissement

- L'amplificateur de puissance du A-S1000 étant à symétrie flottante, il n'est pas possible d'effectuer les types de raccords suivants:
 - Raccordement à la borne “-” de la voie gauche et à la borne “-” de la voie droite de même qu'aux bornes “+” (Fig.1).
 - Raccordement délibéré aux bornes “-” des voies gauche/droite et à une partie métallique à l'arrière de cet appareil, ou simple toucher accidentel.
 - Raccordement en inversant la borne “-” de la voie gauche et la borne “-” de la voie droite (connexion croisée, Fig.2).
- Ne raccordez pas votre caisson de graves amplifié à la borne SPEAKERS L/R CH. Raccordez-le aux prises PRE OUT de cet appareil.

Fig. 1

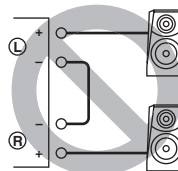
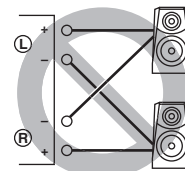

Fig. 2



Avertissement

Si vous utilisez deux jeux d'enceintes (A et B), l'impédance de chaque enceinte doit être au moins égale à 8Ω . Si vous n'utilisez qu'une paire d'enceintes (A ou B), utilisez des enceintes d'une impédance d'au moins 4Ω .

Raccordements des enceintes

- 1 Enlevez environ 10 mm de la gaine isolante à l'extrémité de chaque câble d'enceinte et torsadez les fils exposés du câble pour éviter les courts-circuits.

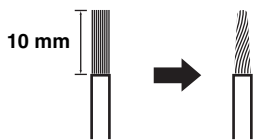

- 2 Dévissez la borne puis insérez la partie sans gaine du fil dans l'orifice.

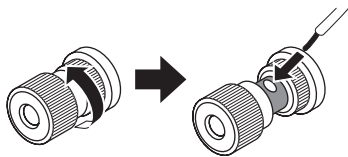

- 3 Dévissez la borne.

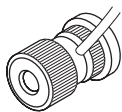
**Raccordement des enceintes avec une fiche banane (Sauf modèle pour l'Europe)**

Serrez d'abord le bouton et insérez la fiche banane dans la prise correspondante.

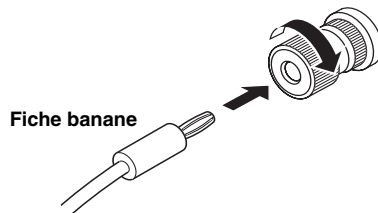
**Raccordement des enceintes avec une cosse en Y**

- 1 Dévissez la borne et insérez la cosse en Y entre l'anneau et la base.

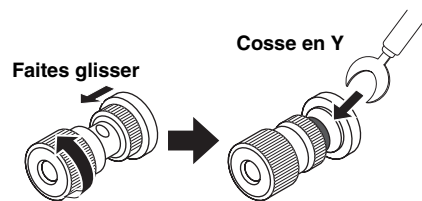

- 2 Dévissez la borne.

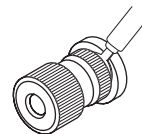

■ Connexion bifilaire

La connexion bifilaire a pour effet de séparer le grave du médium et de l'aigu. Une enceinte compatible avec ce type de connexion est pourvue de quatre bornes de connexion. Ces deux jeux de bornes permettent de diviser l'enceinte en deux sections indépendantes. Lorsque ces connexions sont effectuées, les circuits d'attaque du médium et de l'aigu sont reliés à un jeu de bornes et le circuit d'attaque du grave est relié à l'autre jeu de bornes.

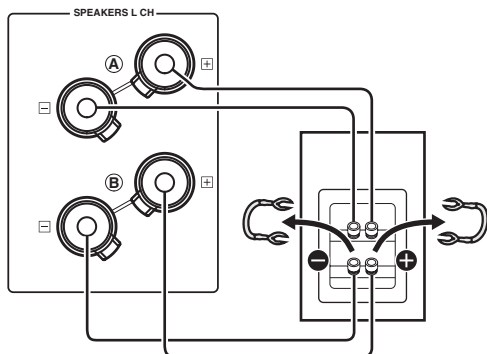

Avertissement

Dans le cas d'une connexion bifilaire, utilisez des enceintes ayant une impédance d'au moins 4 Ω.

Remarque

Dans le cas d'une connexion bifilaire, retirez les ponts de court-circuitage ou les câbles des enceintes.



Pour utiliser les connexions bifilaires, mettez le sélecteur SPEAKERS en position A+B BI-WIRING.

■ VOLTAGE SELECTOR (Modèle pour l'Asie et modèle Standard seulement)

Avertissement

Le sélecteur VOLTAGE SELECTOR placé sur le panneau arrière de cet appareil doit être convenablement positionné AVANT de brancher la fiche du câble d'alimentation secteur. Un mauvais réglage du sélecteur VOLTAGE SELECTOR peut endommager l'appareil et créer un risque d'incendie.

Tournez le sélecteur VOLTAGE SELECTOR dans le sens horaire ou antihoraire pour le mettre en position correcte à l'aide d'un tournevis.

Les tensions sont les suivantes:

..... CA 110/120/220/230–240 V, 50/60 Hz

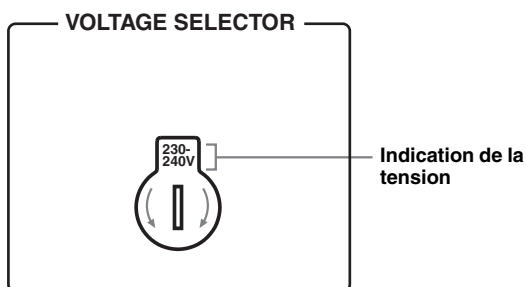

■ Raccordement du cordon d'alimentation

Branchez le câble d'alimentation secteur sur la prise AC IN sur le panneau arrière tout a été raccordé, puis branchez-le sur une prise secteur.

■ **Tableau des entrées/sorties du A-S1000**

Sélecteur INPUT Prises de sortie	CD	PHONO	TUNER	LINE1	LINE2	MAIN DIRECT	Remarque
SPEAKERS	CD	PHONO	TUNER	LINE1	LINE2 PB	MAIN IN	Aucun signal n'est fourni lorsque le sélecteur SPEAKERS est en position OFF.
PHONES (Casque)	CD	PHONO	TUNER	LINE1	LINE2 PB	–	Aucun signal n'est transmis aux prises SPEAKERS et PRE OUT lorsqu'un casque est branché sur la prise PHONES.
PRE OUT	CD	PHONO	TUNER	LINE1	LINE2 PB	–	
LINE2 REC	CD	PHONO	TUNER	LINE1	–	–	

Les cases en gris indiquent que les commandes BASS, TREBLE, BALANCE et VOLUME sont inactives.



A-S1000 Caractéristiques techniques

Dans cette section vous trouverez les caractéristiques techniques du A-S1000.

SECTION ALIMENTATION

- Puissance de sortie minimum efficace
(8 Ω , 20 Hz à 20 kHz, DHT 0,02%) 90 W + 90 W
(6 Ω , 20 Hz à 20 kHz, DHT 0,02%) 105 W + 105 W
(4 Ω , 20 Hz à 20 kHz, DHT 0,02%) 140 W + 140 W
- Puissance dynamique (IHF) (8/6/4/2 Ω) 105/135/190/220 W
- Puissance de sortie maximale
(1 kHz, DHT 0,7%, 4 Ω) [Modèles pour le Royaume-Uni et l'Europe seulement] 160 W
- Puissance de sortie utile maximale (JEITA)
(1 kHz, DHT 10%, 8/4 Ω)
[Modèles pour l'Asie, la Chine et la Corée et modèle Standard seulement] 115/190 W
- Entrefer dynamique
8 Ω 0,67 dB
- Puissance de sortie selon CEI
[Modèles pour le Royaume-Uni et l'Europe seulement]
(1 kHz, DHT 0,02%, 8/4 Ω) 90/145 W
- Coefficient d'amortissement
1 kHz, 8 Ω 160
- Signal d'entrée maximal
CD, etc. 2,8 V
PHONO MM (1 kHz) 120 mV
PHONO MC (1 kHz) 7 mV
- Réponse en fréquence
CD, etc. (Position à plat, 5 Hz à 100 kHz) +0/-3 dB
CD, etc. (Position à plat, 20 Hz à 20 kHz) +0/-0,3 dB
- Écart d'égalisation RIAA
PHONO MM (20 Hz à 20 kHz) $\pm 0,5$ dB
PHONO MC (20 Hz à 20 kHz) $\pm 0,5$ dB
- Distorsion harmonique totale
CD, etc. à SP OUT (20 Hz à 20 kHz, 90 W/8 Ω) 0,015%
PHONO MM à REC (20 Hz à 20 kHz, 2 V) 0,005%
PHONO MC à REC (20 Hz à 20 kHz, 2 V) 0,05%
- Distorsion d'intermodulation
CD, etc. à SP OUT
(Puissance de sortie nominale, 8 Ω) 0,02%
- Rapport signal/bruit (Réseau IHF-A)
CD, etc. (150 mV, entrée court-circuitée) 98 dB
PHONO MM (5 mV, entrée court-circuitée) 93 dB
PHONO MC (500 μ V, entrée court-circuitée) 85 dB
- Bruit résiduel (Réseau IHF-A) 73 μ V

SECTION DE COMMANDE

- Sensibilité et impédance d'entrée
CD, etc. 150 mV/47 k Ω
MM 2,5 mV/47 k Ω
MC 100 μ V/50 Ω
MAIN IN 1 V/47 k Ω
- Niveau et impédance de sortie
REC OUT 150 mV/1,5 k Ω
PRE OUT 1 V/1,5 k Ω
- Puissance nominale du casque
1 kHz, 32 Ω , DHT 0,2% 23 mW
- Séparation de canaux
CD, etc. (Sur charge de 5,1 k Ω , 1 kHz/10 kHz) 74/54 dB
PHONO MM (Entrée court-circuitée, 1 kHz/10 kHz, Vol.: -30 dB) 90/77 dB
PHONO MC (Entrée court-circuitée, 1 kHz/10 kHz, Vol.: -30 dB) 66/65 dB
- Caractéristiques du contrôle du son
BASS
Renforcement/Coupure (50 Hz) ± 9 dB
Fréquence de transition 350 Hz
TREBLE
Renforcement/Coupure (20 kHz) ± 9 dB
Fréquence de transition 3,5 Hz
- Silencieux -20 dB (approx.)

GÉNÉRALITÉS

- Alimentation
[Modèles pour les États-Unis et le Canada] CA 120 V, 60 Hz
[Modèle pour l'Asie] CA 220/230-240 V, 50/60 Hz
[Modèle Standard] CA 110/120/220/230-240 V, 50/60 Hz
[Modèle pour la Chine] CA 220 V, 50 Hz
[Modèle pour la Corée] CA 220 V, 60 Hz
[Modèle pour l'Australie] CA 240 V, 50 Hz
[Modèles pour le Royaume-Uni et l'Europe] CA 230 V, 50 Hz
- Consommation 350 W
- Consommation d'électricité à vide 80 W
- Consommation d'électricité hors service 0 W
- Dimensions (L x H x P) 435 x 137 x 465 mm
- Poids 22 kg

* Les spécifications peuvent être modifiées sans avis préalable.

■ Schéma fonctionnel

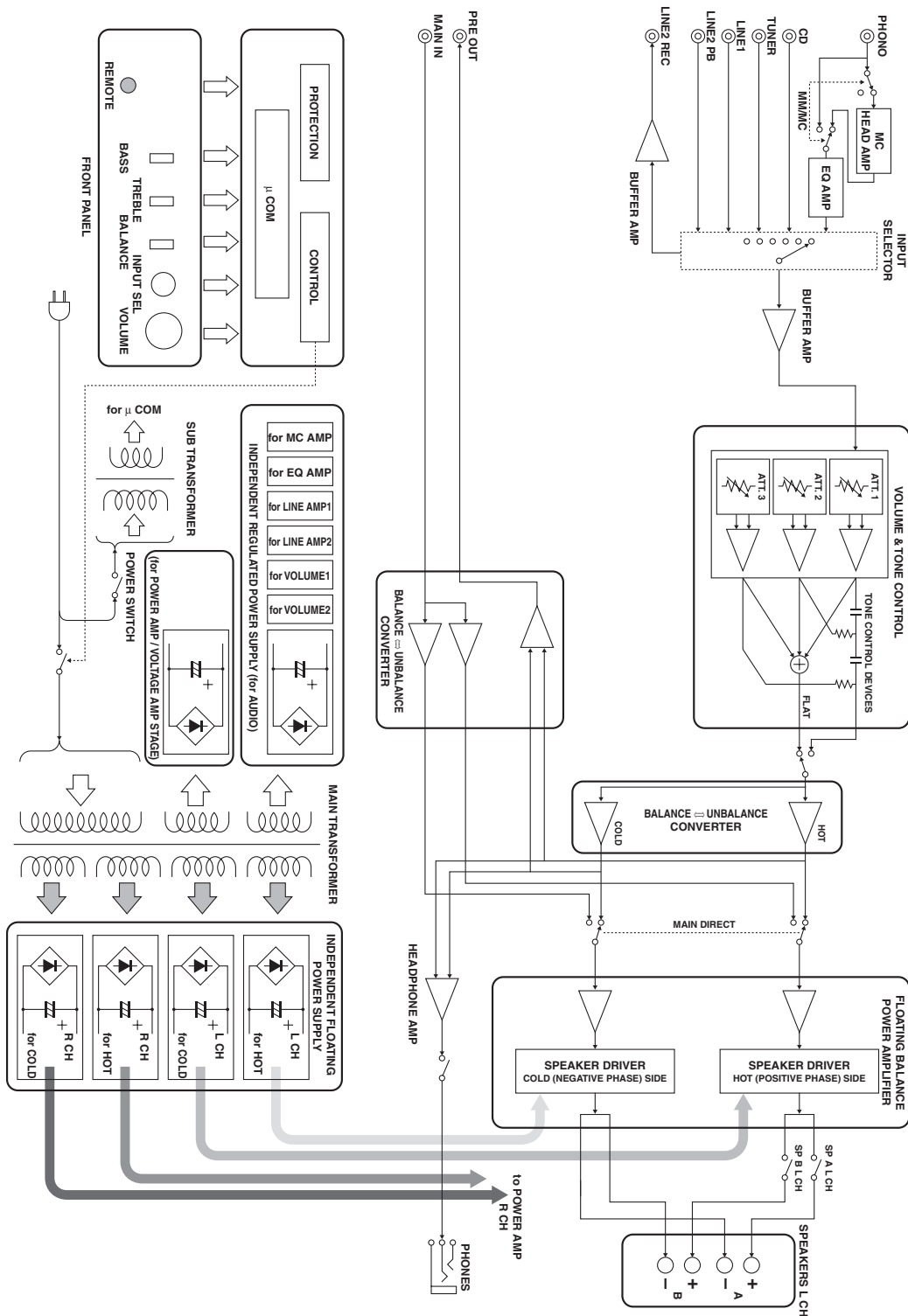

A-S1000

Caractéristiques techniques

■ Caractéristiques du contrôle du son

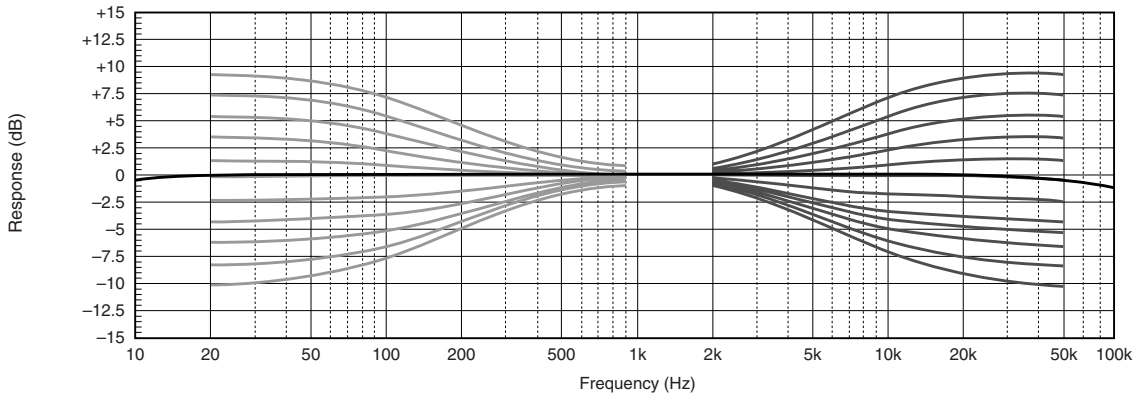

■ Distorsion harmonique totale

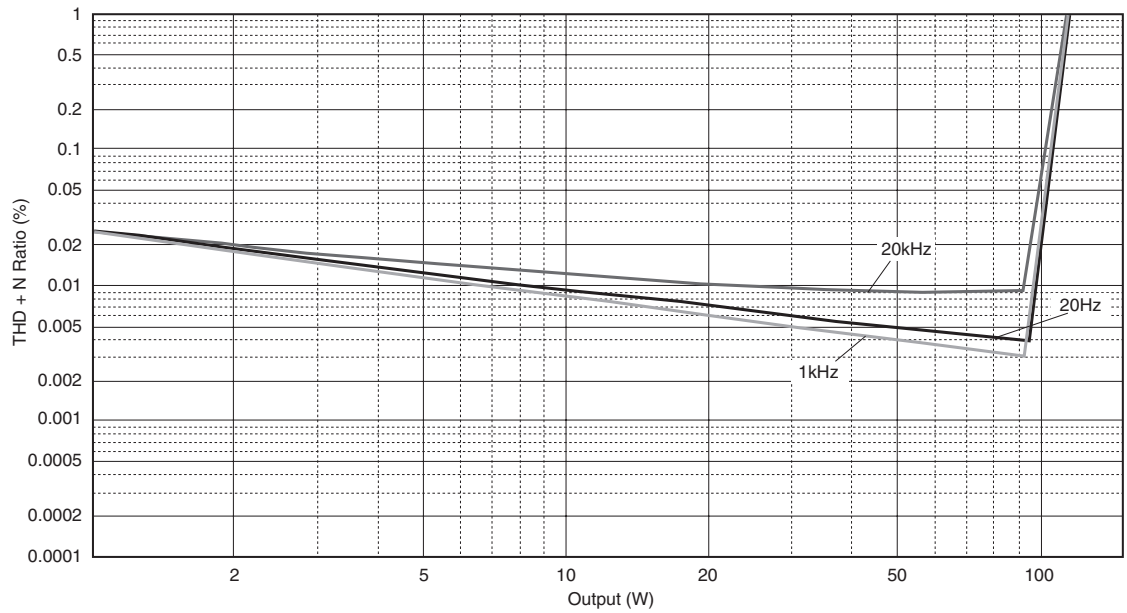

■ Distorsion harmonique totale (PHONO)

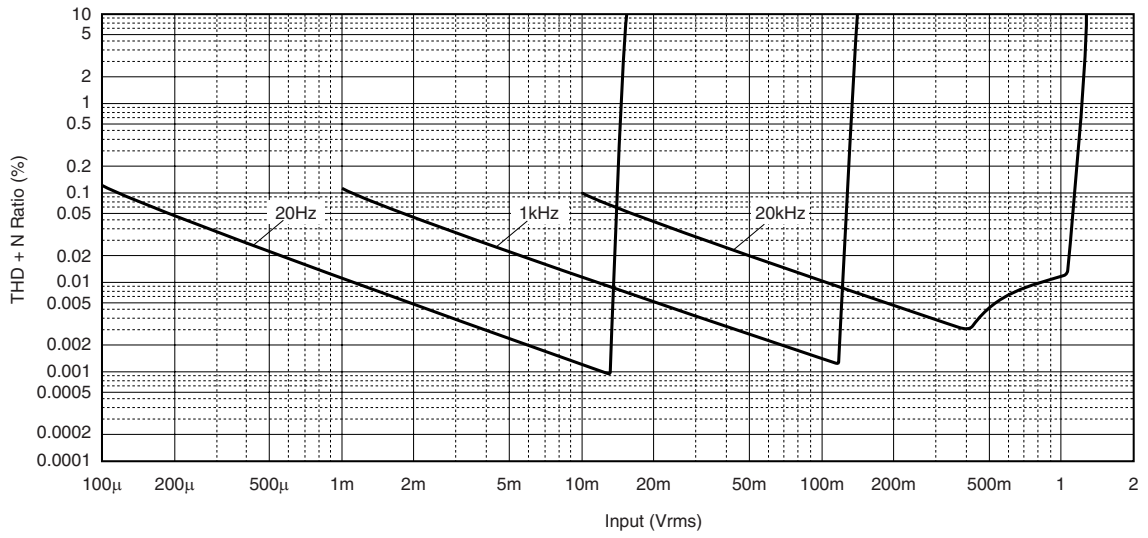

Reportez-vous au tableau suivant si l'appareil ne fonctionne pas comme il devrait. Si l'anomalie constatée n'est pas mentionnée ci-dessous, ou encore si les actions correctives suggérées sont sans effet, mettez l'appareil hors service, débranchez la fiche du câble d'alimentation et prenez contact avec le revendeur ou le service après-vente agréé Yamaha le plus proche.

Anomalies	Causes possibles	Actions correctives	Voir la page
L'appareil ne se met pas sous tension.	Le câble d'alimentation n'est pas raccordé à la prise AC IN à l'arrière de l'appareil ou à une prise secteur.	Branchez soigneusement le câble d'alimentation.	17
	Le circuit de protection a été actionné du fait de la présence d'un court-circuit, etc.	Assurez-vous que les câbles d'enceintes ne sont pas en contact entre eux ou sont en court-circuit avec le panneau arrière de cet appareil, et remettez cet appareil sous tension.	14
	L'appareil a été soumis à une secousse électrique puissante (provoquée par exemple par un orage ou une décharge d'électricité statique).	Mettez l'appareil hors tension, débranchez le câble d'alimentation, puis rebranchez-le environ 30 secondes plus tard et utilisez l'appareil comme à l'accoutumée.	—
Le témoin POWER sur la face avant clignote.	Le circuit de protection a été actionné du fait de la présence d'un court-circuit, etc.	Assurez-vous que les câbles d'enceintes ne sont pas en contact entre eux ou sont en court-circuit avec le panneau arrière de cet appareil, et remettez cet appareil sous tension.	14
	Il y a un problème au niveau des circuits internes de cet appareil.	Débranchez le câble d'alimentation et contactez le revendeur ou service après-vente agréé Yamaha le plus proche.	—
L'indicateur INPUT clignote sur la face avant et le volume est réduit à la mise sous tension de cet appareil.	Le circuit de protection a été actionné du fait de la présence d'un court-circuit, etc.	Assurez-vous que les câbles d'enceintes ne sont pas en contact entre eux ou sont en court-circuit avec le panneau arrière de cet appareil, et remettez cet appareil sous tension.	14
Pas de son.	Les raccordements des câbles d'entrée ou de sortie ne sont pas corrects.	Connecter correctement les câbles. Si le problème persiste, les câbles sont sans doute défectueux.	14
	Aucune source d'entrée convenable n'a été sélectionnée.	Sélectionnez la source d'entrée souhaitée avec le sélecteur INPUT sur la face avant (ou avec une des touches de sélection d'entrée sur le boîtier de télécommande).	9, 12
	Le commutateur SPEAKERS n'est pas réglé correctement.	Réglez le commutateur SPEAKERS comme il convient.	7
	Les raccordements des enceintes sont défectueux.	Corrigez les raccordements.	14
Les sons disparaissent brusquement.	Le circuit de protection a été actionné du fait de la présence d'un court-circuit, etc.	Assurez-vous que les câbles d'enceintes ne sont pas en contact entre eux ou sont en court-circuit avec le panneau arrière de cet appareil, et remettez cet appareil sous tension.	14
Seule l'enceinte de gauche ou de droite émet des sons.	Les raccordements des câbles sont incorrects.	Connecter correctement les câbles. Si le problème persiste, les câbles sont sans doute défectueux.	14
	Mauvais réglage de la commande BALANCE.	Réglez la commande BALANCE sur la position appropriée.	8
Basses insuffisantes et absence d'ambiance.	Les fils + et – sont inversés sur l'amplificateur ou les enceintes.	Raccordez les fils d'enceintes en respectant la phase + et –.	14
Un "ronflement" est audible.	Les raccordements des câbles sont incorrects.	Branchez à fond les fiches du câble audio. Si le problème persiste, les câbles sont sans doute défectueux.	14
	Pas de connexion du tourne-disque à la borne GND.	Raccordez le tourne-disque à la borne GND de cet appareil.	14

Anomalies	Causes possibles	Actions correctives	Voir la page
Le niveau sonore est trop faible pendant l'écoute d'un microsillon.	Le tourne-disque est raccordé à d'autres prises que les prises PHONO.	Raccordez le tourne-disque aux prises PHONO.	11
	Mauvais réglage du commutateur PHONO sur le panneau arrière.	Mettez le commutateur PHONO en position MM ou MC selon le type de cartouche magnétique du tourne-disque.	11
Le son est de moins bonne qualité lorsque vous écoutez avec un casque raccordé au lecteur de CD raccordé à cet appareil.	L'appareil est hors service.	Mettez l'appareil sous tension.	6
Le boîtier de télécommande ne fonctionne pas ou n'agit pas convenablement.	La portée et l'angle sont incorrects.	Le boîtier de télécommande agit à une distance inférieure à 6 m et sous un angle inférieur à 30 degrés par rapport à une perpendiculaire à la face avant.	6
	Le lumière directe du soleil ou d'un éclairage (lampe fluorescente à convertisseur, etc.) frappe le capteur de télécommande de cet appareil.	Changez l'emplacement de l'appareil.	—
	Les piles sont usagées.	Remplacez les piles.	12

Entretien de cet appareil

Pour essuyer cet appareil n'utilisez pas de solvants chimiques (alcool ou diluant, etc.) qui risqueraient d'endommager la finition. Utilisez un chiffon propre et sec. Pour enlever les taches rebelles, trempez un chiffon sec dans un mélange de détergent et d'eau et extrayez bien toute l'eau du chiffon avant de nettoyer l'appareil.

Les vis sur les panneaux latéraux peuvent se desserrer, car le bois se dilate et contracte. Le cas échéant, resserrez les vis.

HiFi begann mit Yamaha

Yamaha's Verbundenheit mit und die Leidenschaft für Musik reicht über ein Jahrhundert zurück, bis zum Bau unseres ersten Harmoniums im Jahre 1887. Heute sind wir der weltweit führende Hersteller von Klavieren und anderen Musikinstrumenten, und wir sind auf viele andere Weisen mit Musik verbunden. Wir stellen professionelle Aufnahmeausrüstungen her, wir entwerfen Konzerthallen, und wir helfen Interpreten bei Konzerten mit der Aufstellung und der Klangoptimierung.

Diese Kenntnisse und Erfahrungen schlagen sich in unserer Produktion von Audiokomponenten auf viele Weisen nieder. Wir stellten unseren ersten HiFi- (High Fidelity) Plattenspieler im Jahre 1955 vor. Danach waren wir unter den ersten Unternehmen, die serienproduzierte, hochwertige Audioausrüstungen anboten, und wir haben zahlreiche Stereokomponenten vorgestellt, die legendär geworden sind.

Wir hoffen, Sie werden das echte HiFi-Erlebnis des Yamaha Natural Sound genießen.



Vortrefflichkeit im Audiobereich

1920-
1960s

1922: Wir stellen ein hochwertiges, hand-aufgezo- genes Grammophon vor.

Seit 1955 haben wir viele HiFi-Komponenten, einschließlich Plattenspieler, Tuner, Vollverstärker, Steuerverstärker, Endstufenverstärker und Lautsprecher vorgestellt.

NS-20 Monitor-Lautsprecher



NS-20



CA-1000

1970s

CA-1000 Vollverstärker

Mit A-Klasse-Bedienung setzt der CA-1000 den Standard für Vollverstärker.

NS-690 Monitor-Lautsprecher



NS-690



NS-1000M

NS-1000M Monitor-Lautsprecher

Ein wirklich legendärer Lautsprecher, der immer noch von HiFi-Enthusiastern bewundert wird

B-1 Endstufenverstärker

Ein innovativer Endstufenverstärker, der FETs in allen Stufen einsetzt



B-1



C-2

C-2 Steuerverstärker

Erhielt den Spitzenpreis bei der Internationalen Musik- und HiFi-Show in Mailand.

NS-10M Studio-Monitor-Lautsprecher

Wurde einer der beliebtesten Studiomonitore in der Welt.

A-1 Vollverstärker

PX-1 Plattenspieler

Yamahas erster Plattenspieler mit Lineartracking



PX-1



NS-10M

1980s

B-6 Endstufenverstärker

Pyramidenförmiger Endstufenverstärker mit X-Stromversorgung und X-Verstärker

GT-2000/L Plattenspieler

Ultrapräziser schwergewichtiger Spieler mit GT-Konzept

CD-1 CD-Player

Erster CD-Player vorgestellt im Jahre 1983



B-6



GT-2000

B-2x Endstufenverstärker

MX-10000 Endstufenverstärker und

CX-10000 Steuerverstärker

Verstärker, der die Fähigkeiten separater Komponenten neu definierte Modell zum 100. Jubiläum



AX-2000



GT-CD1

AX-2000 Vollverstärker

Hoher Signal-/Rauschabstand (128 dB), mit direkter digitaler Funktion ausgestattet

1990s

GT-CD1 CD-Player

Oben-ladender Spieler mit integrierter separater Struktur

MX-1 Endstufenverstärker und
CX-1 Steuerverstärker

2000s

Soavo-1 und Soavo-2 „Natural Sound“-Lautsprechersysteme

A-S2000 Stereo-Verstärker und
CD-S2000 Super Audio CD-Player

A-S1000 Stereo-Verstärker und
CD-S1000 Super Audio CD-Player



Soavo-1



Soavo-2

A-S1000

◆ *Schwimmend symmetrisches Schaltkreisdesign*

Das perfekt symmetrische, vollständig schwimmend ausgeglichene Endstufenverstärker maximiert die Leistung des analogen Verstärkers.

◆ *Parallele Lautstärke- und Klangregelung*

◆ *Vier getrennte Netzstufen mit hoher Kapazität*

◆ *Horizontal symmetrische Struktur*

◆ *Phono-Verstärker mit vollständig getrennter Struktur*

◆ *Neu entwickelte schwergewichtige FüÙe zur Unterdrückung von Vibrationen*

■ **Mitgeliefertes Zubehör**

Bitte überprüfen Sie, dass Sie alle folgenden Teile erhalten haben.

- Fernbedienung
- Batterien (AA, R6, Mignon) (×2)
- Netzkabel
- Sicherheitsbroschüre

Inhaltsverzeichnis

Bedienungselemente und ihre Funktionen	6
Anschlüsse	14
Technische Daten	20
Störungsbeseitigung	24

■ **Über diese Anleitung**

- ✱ zeigt einen Tipp für Ihre Bedienung an.
- Diese Anleitung wurde vor der Produktion gedruckt. Änderungen des Designs und der technischen Daten im Sinne ständiger Verbesserungen usw. vorbehalten. Im Falle einer Differenz zwischen der Anleitung und dem Produkt, weist das Produkt Priorität auf.
- Die Farbe von Abbildungen in dieser Anleitung kann sich von Originalfarbe unterscheiden.
- Lesen Sie die „Sicherheitsbroschüre“, bevor Sie dieses Gerät verwenden.

A-S1000

Bedienungselemente und Ihre Funktionen

In diesem Kapitel werden die Bedienungselemente und Funktionen des A-S1000 beschrieben.



■ Frontblende (linke Seite)

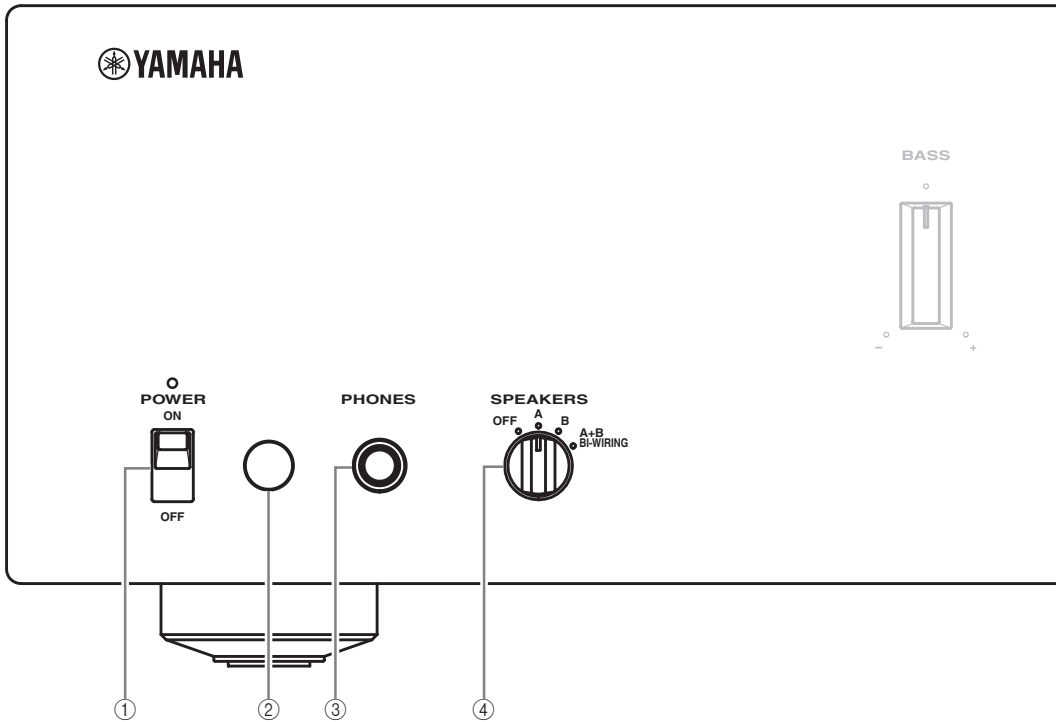

① POWER

Drücken Sie hier nach oben oder unten, um das Gerät ein- oder auszuschalten.



Die darüber angeordnete POWER-Anzeige leuchtet auf, wenn dieses Gerät eingeschaltet wird.

Hinweise

- Falls die POWER-Anzeige blinkt, wenn Sie dieses Gerät einschalten, trennen Sie das Netzkabel ab schlagen im Abschnitt Störungsbeseitigung nach (Seite 24).
- Wenn Sie dieses Gerät einschalten, tritt eine Verzögerung von einigen Sekunden auf, bevor dieses Gerät den Ton reproduzieren kann.

② Fernbedienungssensor

Empfängt die Signale von der Fernbedienung.



Die Fernbedienung sendet einen gerichteten Infrarotstrahl aus. Richten Sie die Fernbedienung während der Bedienung unbedingt direkt auf den Fernbedienungssensor auf der Frontblende dieses Gerätes.

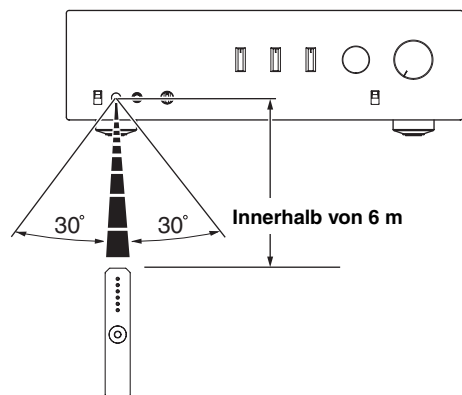

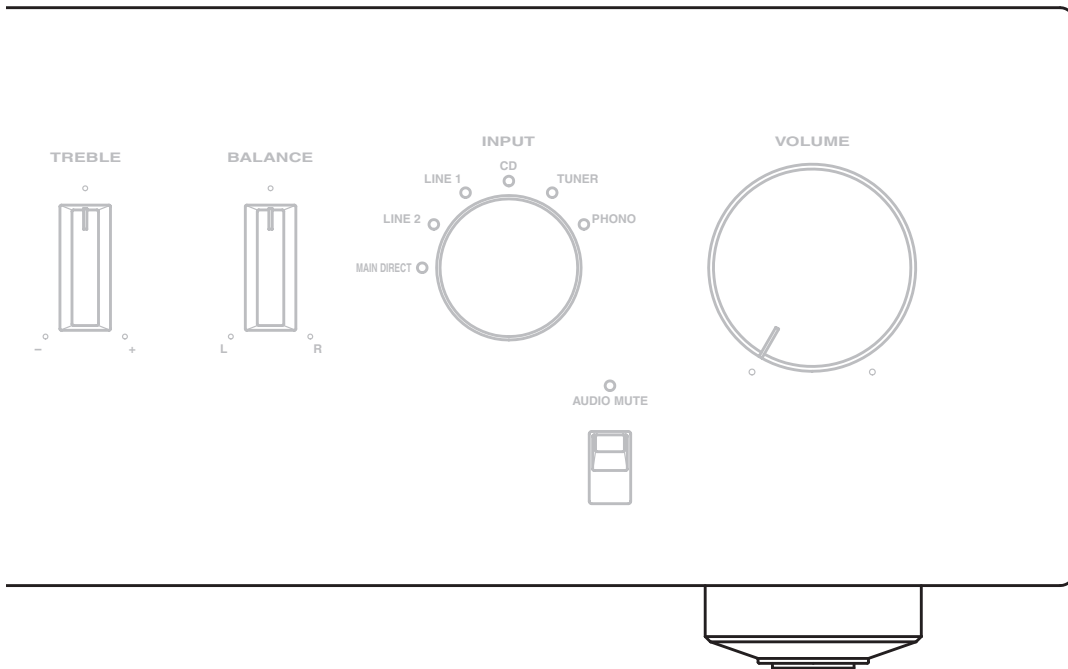

③ PHONES-Buchse

Gibt die Audiosignale für ein ungestörtes Hörvergnügen mit den Kopfhörern aus.

Hinweis

Wenn die Kopfhörer eingesteckt sind:

- Beide Lautsprechersets, angeschlossen an die Klemmen SPEAKERS L/R CH A und B, sind ausgeschaltet.
- Keine Signale werden von den PRE OUT-Buchsen ausgegeben, während Signale an den REC-Buchsen anliegen.
- Sie können nicht MAIN DIRECT als Eingangsquelle wählen.
- Wenn Kopfhörer in die PHONES-Buchse eingesteckt ist, während MAIN DIRECT als Eingangsquelle gewählt ist, wird kein Ton an der PHONES-Buchse ausgegeben. Verwenden Sie die Kopfhörerbuchse des an die MAIN IN-Buchsen angeschlossenen Vorverstärkers.

④ SPEAKERS

Schaltet den an die SPEAKERS L/R CH A und/oder B-Klemmen an der Rückseite angeschlossenen Lautsprechersatz ein oder aus.

- Schalten Sie auf die Stellung OFF, um beide Lautsprechersätze auszuschalten.
- Schalten Sie auf die Position A oder B, um den an die Klemmen SPEAKERS L/R CH A oder B angeschlossenen Lautsprechersatz einzuschalten.
- Schalten Sie auf die Stellung A+B BI-WIRING, um beide Lautsprechersätze einzuschalten.

Vorsicht

Falls Sie zwei Lautsprechersätze (A und B) verwenden, muss die Impedanz jedes einzelnen Lautsprechers 8Ω oder mehr betragen. Wenn nur ein Lautsprechersatz (A oder B) verwendet wird, verwenden Sie Lautsprecher mit einer Impedanz von mindestens 4Ω .

■ Frontblende (rechte Seite)

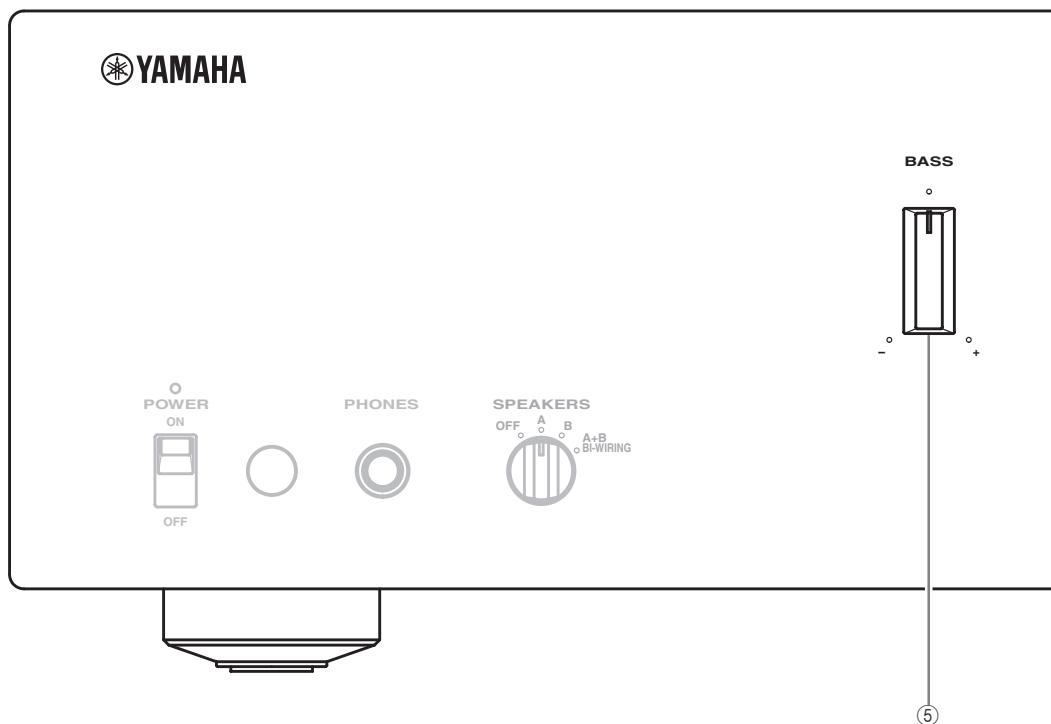

⑤ BASS

Erhöht oder vermindert den Frequenzgang der niedrigen Frequenzen. Die Mittenposition sorgt für einen linearen Frequenzgang.

Regelungsbereich: -9 dB bis +9 dB

⑥ TREBLE

Erhöht oder vermindert den Frequenzgang der hohen Frequenzen. Die Mittenposition sorgt für einen linearen Frequenzgang.

Regelungsbereich: -9 dB bis +9 dB



Wenn sowohl der Regler BASS als auch TREBLE auf die Mittenposition gestellt sind, umgeht das Audiosignal den Tonsteuerungs-Schaltkreis.

Hinweis

Die Regler BASS und TREBLE beeinflussen nicht den Signaleingang an den MAIN IN-Buchsen (INPUT Wahlschalter: MAIN DIRECT) und die an den REC OUT-Buchsen ausgegebenen Signale.

⑦ BALANCE

Damit können Sie die Audioausgangsbalance zwischen den linken und rechten Lautsprechern einstellen, um für einen unausgeglichene Sound aufgrund der Lautsprecherpositionen und oder der akustischen Bedingungen des Hörraums zu kompensieren.

Hinweis

Der Regler BALANCE beeinflusst nicht den Signaleingang an den MAIN IN-Buchsen (INPUT Wahlschalter: MAIN DIRECT) und den Signalausgang an den REC OUT-Buchsen.

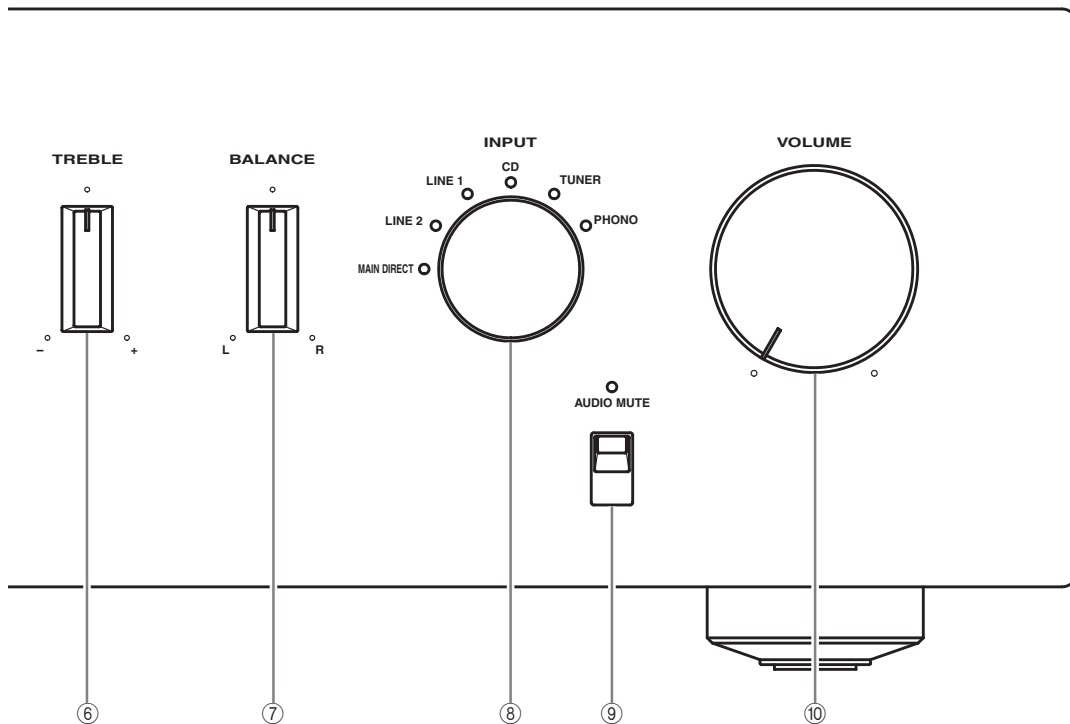

⑧ INPUT Wahlschalter

Wählt die Eingangsquelle an, die Sie hören möchten. Die Audiosignale der gewählten Eingangsquelle werden auch an den REC-Buchsen ausgegeben.



- Die Namen der Eingangsquellen entsprechen den Namen der Anschlussbuchsen an der Rückseite des Geräts.
- Schalten Sie auf die MAIN DIRECT-Position, um den an die MAIN IN-Buchsen angeschlossene Komponente zu wählen. Wenn MAIN DIRECT als Eingangsquelle gewählt ist, werden keine Signale an den Buchsen PRE OUT, REC und PHONES ausgegeben.
- Die Eingangseinstellung wird etwa 1 Woche nach dem Ausschalten der Stromversorgung bewahrt.

Hinweis

Die Audiosignale werden nicht an den REC-Buchsen ausgegeben, während LINE2 als Eingangsquelle gewählt ist.

⑨ AUDIO MUTE

Drücken Sie nach unten, um den aktuellen Lautstärkepegel um etwa 20 dB zu reduzieren. Drücken Sie diese Taste erneut, um den Audioausgang wiederum auf den vorhergehenden Lautstärkepegel zurückzustellen.



- Die AUDIO MUTE-Anzeige blinkt, während die Stummschaltung-Funktion eingeschaltet ist.
- Sie können auch VOLUME an der Frontblende drehen oder VOL +/- an der Fernbedienung drücken, um die Tonausgabe wieder fortzusetzen.

⑩ VOLUME

Steuert den Lautstärkepegel. Beeinflusst den REC-Pegel nicht.

Hinweis

Der VOLUME-Regler hat keine Wirkung, wenn Sie MAIN DIRECT als Eingangsquelle auswählen. Stellen Sie den Lautstärkepegel mit dem Lautstärkeregler am an die MAIN IN-Buchsen angeschlossenen Vorverstärker ein.

■ Rückwand

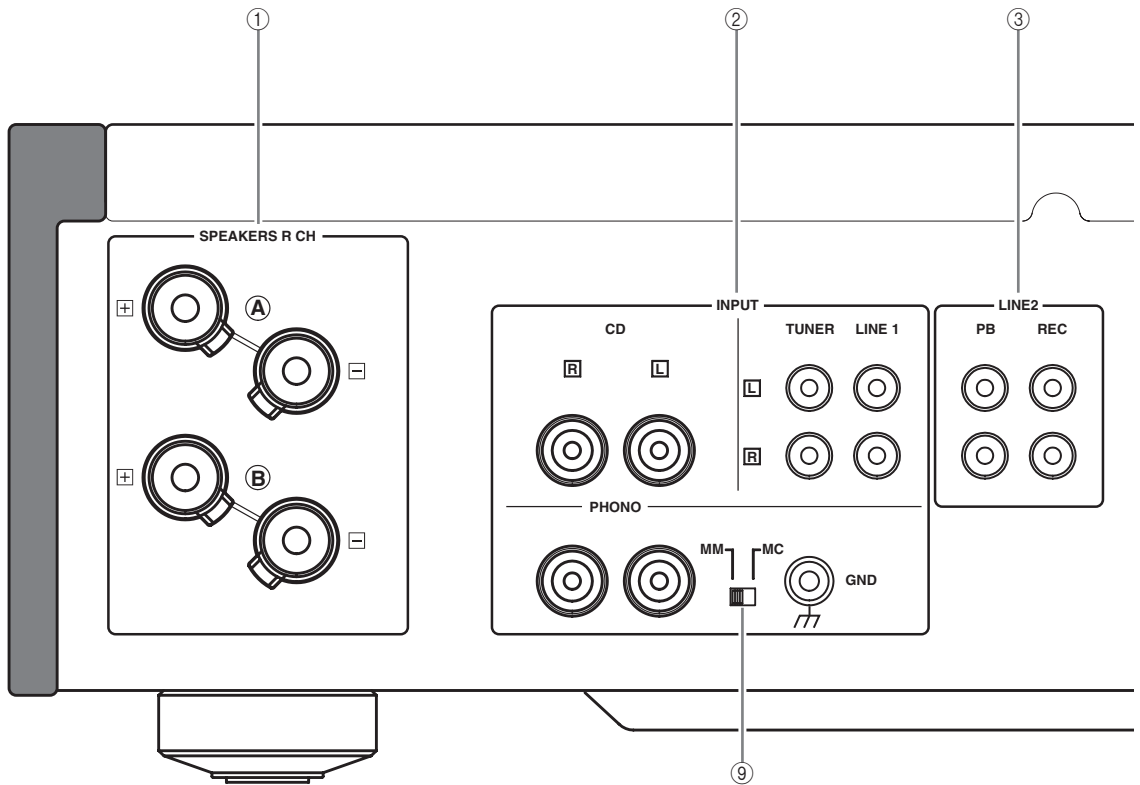

Siehe Seite 14 für Anschlussinformationen.

- ① **SPEAKERS L/R CH Klemmen**
- ② **INPUT-Buchsen**
- ③ **LINE2-Buchsen**
- ④ **MAIN IN-Buchsen**

Hinweis

Stellen Sie den Lautstärkepegel mit dem Lautstärkereglern an die MAIN IN-Buchsen angeschlossenen Vorverstärker ein, wenn Sie MAIN DIRECT als Eingangsquelle wählen.

⑤ **PRE OUT-Buchsen**



- Wenn die Audio-Klinkenstecker an die PRE OUT-Buchsen zum Ansteuern der Lautsprecher mit einem externen Verstärker angeschlossen werden, dann müssen die SPEAKERS L/R CH-Klemmen verwendet werden.
- Die an den PRE OUT-Buchsen ausgegebenen Signale werden von den BASS- und TREBLE-Einstellungen beeinflusst.
- Die PRE OUT-Buchsen geben die gleichen Kanalsignale wie die SPEAKERS L/R CH-Klemmen aus.
- Wenn Sie einen Subwoofer verwenden, verbinden Sie ihn mit den PRE OUT-Buchsen und die Lautsprecher mit den SPEAKERS L/R CH-Klemmen.

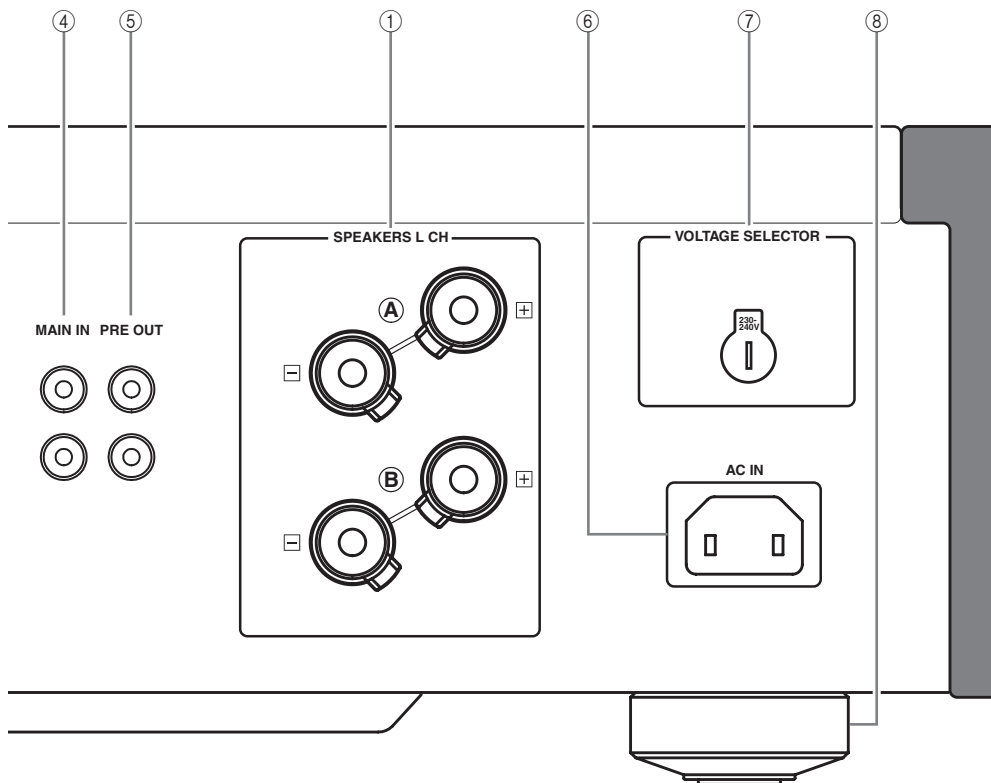

⑥ AC IN

Verwenden Sie diese Buchse, um das mitgelieferte Netzkabel anzuschließen.

⑦ VOLTAGE SELECTOR

(Nur Modell für Asien und Universalmodell)

Der VOLTAGE SELECTOR an der Rückseite dieses Gerätes muss auf Ihre örtliche Netzspannung eingestellt werden, BEVOR Sie den Netzstecker an die Netzdose einstecken. Falsche Einstellung von VOLTAGE SELECTOR kann zu Schäden am Gerät führen und eine mögliche Brandgefahr darstellen.

Drehen Sie den VOLTAGE SELECTOR mit einem Schlitzschraubenzieher im Uhrzeigersinn oder gegen den Uhrzeigersinn.

Die folgenden Netzspannungen werden verwendet:

.....110/120/220/230–240 V Netzspannung, 50/60 Hz

⑧ Fuß

Wenn dieses Gerät instabil ist, können Sie die Fußhöhe durch Drehen einstellen.

⑨ PHONO

Wählt den Typ des Tonabnehmers an dem an die PHONO-Buchsen auf der Rückseite dieses Geräts angeschlossenen Plattenspieler.

- Wählen Sie die Stellung MM, wenn der angeschlossene Plattenspieler einen MM-Tonabnehmer (MM) hat.
- Wählen Sie die Stellung MC, wenn der angeschlossene Plattenspieler einen MC-Tonabnehmer (MC) hat.

Hinweis

Beim Austauschen des Tonabnehmers müssen Sie dies Gerät immer ausschalten.

■ Fernbedienung

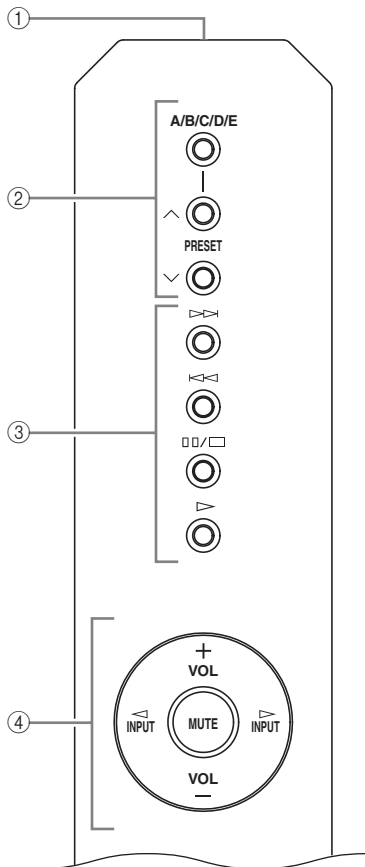

① Infrarot-Signalgeber

Gibt die Infrarot-Steuerungssignale aus.

② Yamaha-Tuner-Steuertasten

Steuern verschiedene Funktionen des Yamaha-Tuners. Für Einzelheiten beachten Sie die Bedienungsanleitung Ihres Tuners.

Hinweis

Nicht alle Yamaha-Tuner können mit dieser Fernbedienung gesteuert werden.

③ Yamaha-CD-Player-Steuertasten

Steuern verschiedene Funktionen des Yamaha-CD-Players. Für Einzelheiten beachten Sie die Bedienungsanleitung Ihres CD-Players.



Drücken Sie einmal, um die Wiedergabe auf Pause zu schalten oder zweimal, um die Wiedergabe zu stoppen.

Hinweis

Nicht alle Yamaha-CD-Player können mit dieser Fernbedienung gesteuert werden.

④ Verstärker-Steuertasten

INPUT ◀ / ▶

Wählt die Eingangsquelle an, die Sie hören möchten.

Hinweise

- Wenn MAIN DIRECT als Eingangsquelle gewählt ist, werden keine Signale an den Buchsen PRE OUT und REC ausgegeben.
- Wenn Kopfhörer in die PHONES-Buchse eingesteckt ist, während MAIN DIRECT als Eingangsquelle gewählt ist, wird kein Ton an der PHONES-Buchse ausgegeben.

VOL +/-

Steuert den Lautstärkepegel.

Hinweis

Der VOLUME-Regler hat keine Wirkung, wenn Sie MAIN DIRECT als Eingangsquelle auswählen. Stellen Sie den Lautstärkepegel mit dem Lautstärkeregler am an die MAIN IN-Buchsen angeschlossenen Vorverstärker ein.

MUTE

Reduziert den aktuellen Lautstärkepegel um etwa 20 dB. Drücken Sie diese Taste erneut, um den Audioausgang wiederum auf den vorhergehenden Lautstärkepegel zurückzustellen.



Sie können auch VOL +/- drücken, um die Tonausgabe wieder fortzusetzen.

■ Einsetzen der Batterien in die Fernbedienung

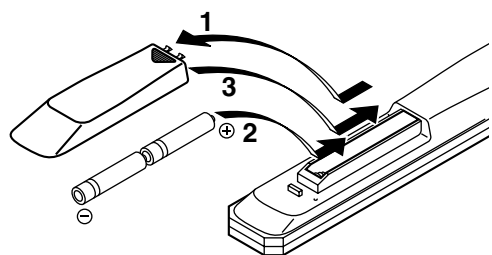

- 1 Drücken Sie an dem Teil, und schieben Sie den Batteriefachdeckel ab.**
- 2 Setzen Sie die zwei mitgelieferten Batterien (AA, R6, Mignon) mit der im Batteriefach bezeichneten Polarität (+ und -) ein.**
- 3 Schieben Sie den Deckel wieder auf, bis dieser einrastet.**

A black and white photograph of the rear panel of an A-S1000 amplifier. The panel features several input and output ports. At the top, there are two sets of stereo inputs labeled 'CD' and 'TUNER', each with 'L' and 'R' channel indicators. Below these are two sets of phono inputs labeled 'PHONO' and 'MM', also with 'L' and 'R' indicators. The 'PHONO' section includes a large volume knob on the left. The 'MM' section includes a smaller volume knob on the right. The overall image is dark, with highlights on the metallic surfaces of the connectors and knobs.

A-S1000 Anschlüsse

In diesem Abschnitt stellen Sie die Verbindungen zwischen A-S1000, Lautsprechern und Quellkomponenten her.

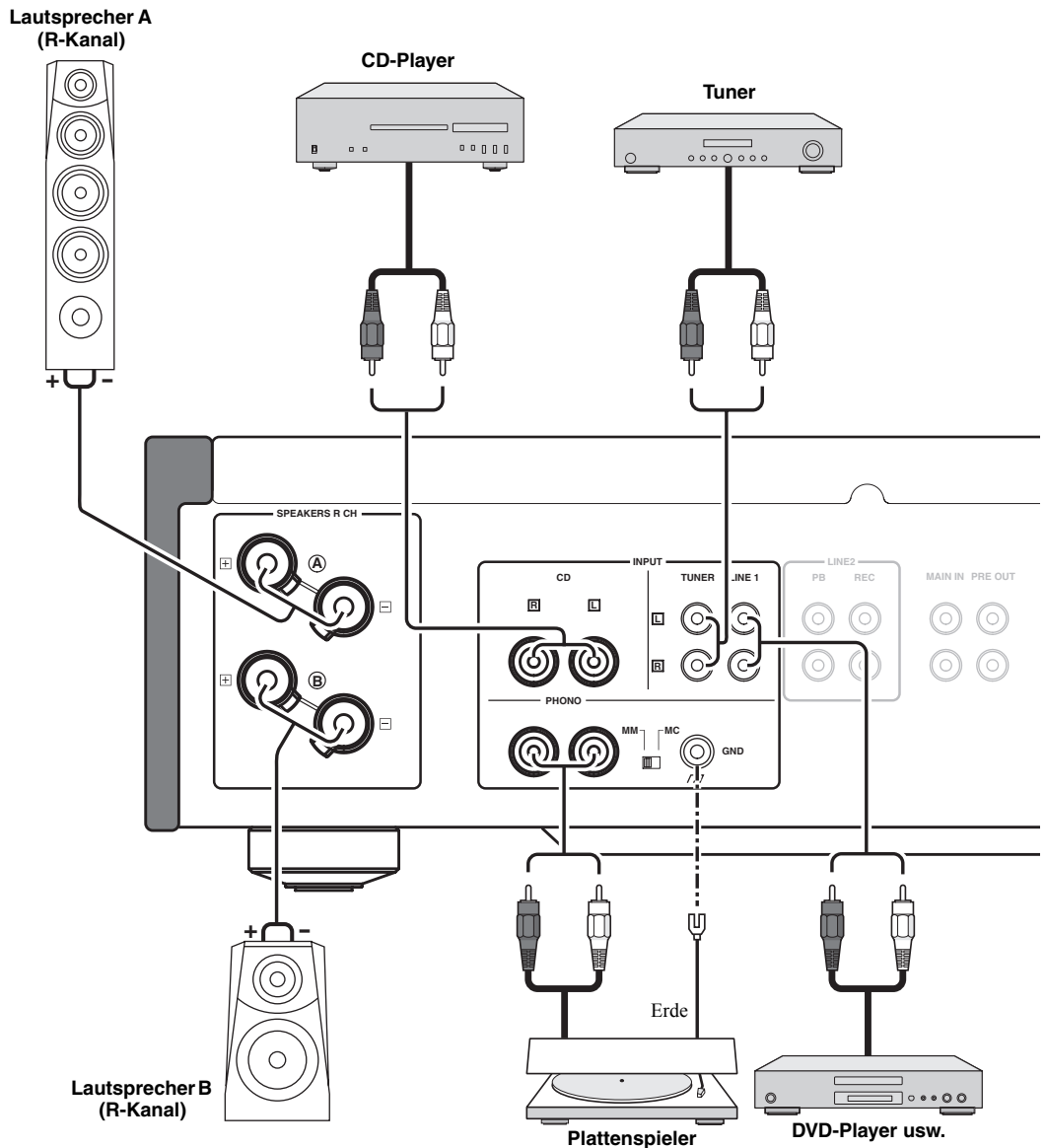

Vorsicht

- Falls Sie zwei Lautsprechersätze (A und B) verwenden, muss die Impedanz jedes einzelnen Lautsprechers 8Ω oder mehr betragen. Wenn nur ein Lautsprechersatz (A oder B) verwendet wird, verwenden Sie Lautsprecher mit einer Impedanz von mindestens 4Ω .
- Achten Sie darauf, dass sich die blanken Lautsprecherdrähte nicht gegenseitig oder andere Metallteile dieses Gerätes berühren. Anderenfalls könnten dieses Gerät und/oder die Lautsprecher beschädigt werden.
- Alle Anschlüsse müssen richtig ausgeführt werden: L (links) an L, R (rechts) an R, „+“ an „+“ und „-“ an „-“. Falls die Anschlüsse fehlerhaft sind, kann kein Sound von den Lautsprechern vernommen werden, und wenn die Polarität der Lautsprecher falsch ist, erklingt der Sound unnatürlich und ohne Bässe. Beachten Sie auch die Bedienungsanleitung jeder Ihrer Komponenten.
- Schließen Sie Ihren Plattenspieler an die GND-Klemme an, um die Rauschstörungen in dem Signal zu reduzieren. Bei manchen Plattenspielern können Sie jedoch vielleicht weniger Rauschstörungen hören, wenn der Anschluss an die GND-Klemme nicht ausgeführt wird.

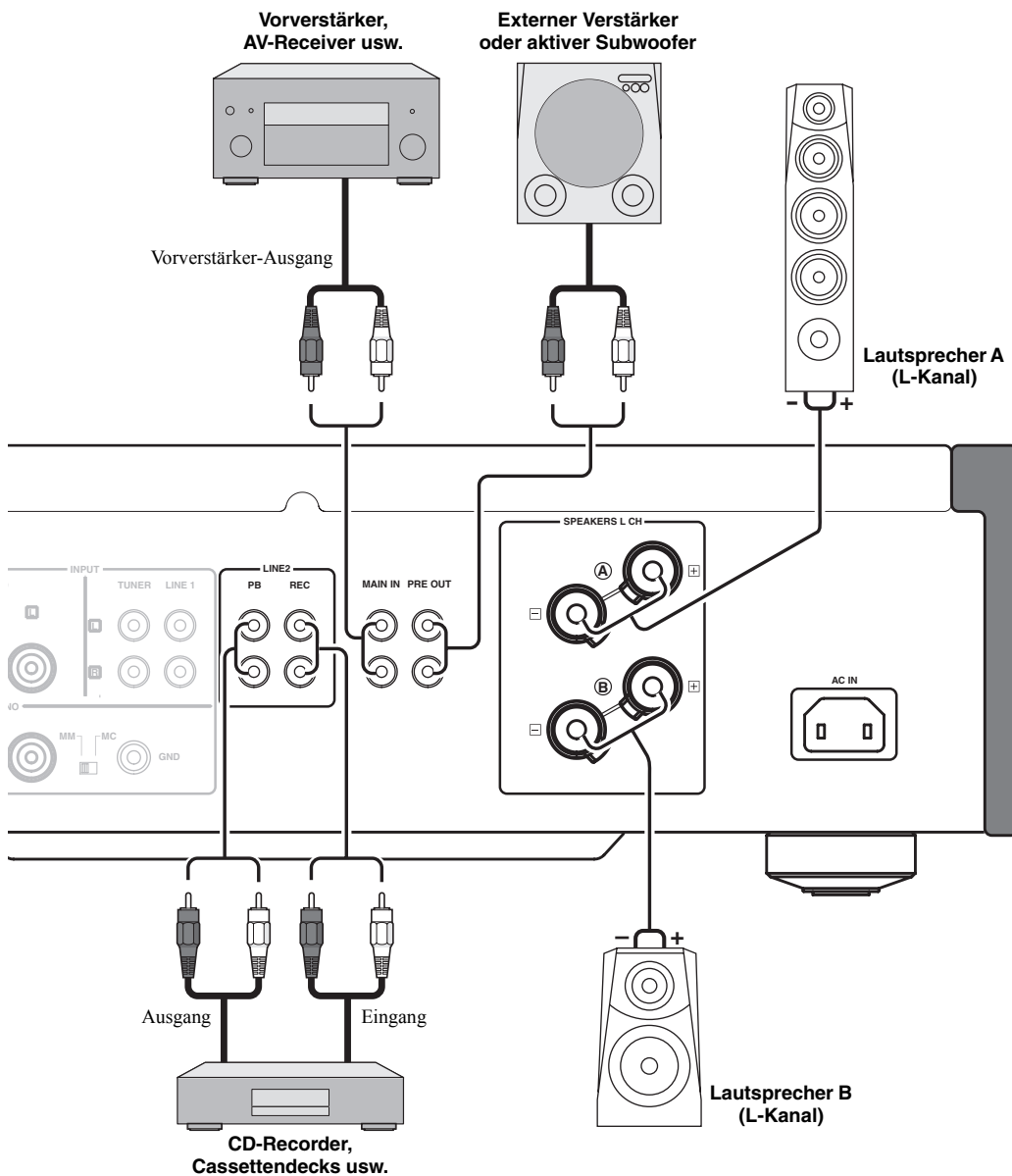

Vorsicht

- Weil der Endstufenverstärker des A-S1000 als schwimmend symmetrischer Typ ausgelegt ist, sind die folgenden Arten von Verbindungen nicht möglich:
 - Verbinden mit der „-“ Klemme des linken Kanals und der „+“ Klemme des rechten Kanals, ebenso wie mit den „+“ Klemmen (Abb. 1).
 - Bewusstes verbinden mit den „-“ Klemmen des linken/rechten Kanals und eines Metallteils an der Rückseite dieses Geräts, ebenso wie versehentliches Berühren.
 - Invertiertes Verbinden mit der „-“ Klemme des linken Kanals und der „+“ Klemme des rechten Kanals (Querverbindung, Abb. 2).
- Schließen Sie Ihren aktiven Subwoofer nicht an die SPEAKERS L/R CH-Klemme an. Schließen ihn an die PRE OUT-Buchsen dieses Gerätes an.

Abb. 1



Abb. 2



Vorsicht

Falls Sie zwei Lautsprechersätze (A und B) verwenden, muss die Impedanz jedes einzelnen Lautsprechers 8Ω oder mehr betragen. Wenn nur ein Lautsprechersatz (A oder B) verwendet wird, verwenden Sie Lautsprecher mit einer Impedanz von mindestens 4Ω .

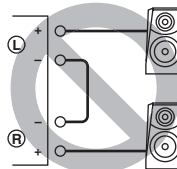
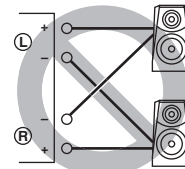
■ **Anschließen der Lautsprecher**

- 1 Entfernen Sie etwa 10 mm der Isolierung von jedem Ende des Lautsprecherkabels, und verdrehen Sie die blankgelegten Litzen des Kabels, um Kurzschlüsse zu vermeiden.

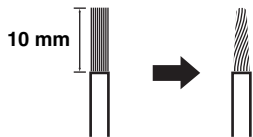

- 2 Schrauben Sie den Knopf los, und führen Sie den bloßen Draht in das Loch ein.

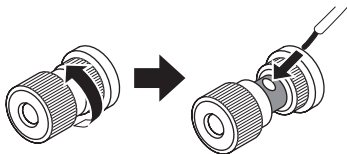

- 3 Ziehen Sie den Knopf fest.



■ **Anschließen der Lautsprecher mit dem Bananenstecker
(Ausgenommen Modelle für Europa)**

Zuerst ziehen Sie den Knopf fest, und danach stecken Sie den Bananenstecker am Kabelende in die entsprechende Klemme.

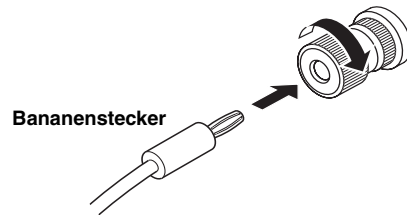

■ **Anschließen der Lautsprecher mit dem Y-förmigen Kabelschuh**

- 1 Schrauben Sie den Knopf los und stecken den Y-förmigen Kabelschuh zwischen Ringteil und Basis ein.

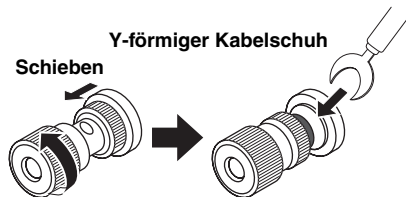

- 2 Ziehen Sie den Knopf fest.

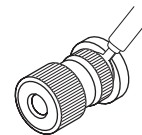

■ Doppelt verdrahteter Anschluss

Der doppelt verdrahtete Anschluss trennt den Tieftöner vom kombinierten Mittel/Hochtöner-Bereich. Ein mit doppelter Verdrahtung (Bi-Wiring) kompatibler Lautsprecher ist mit vier Anschlussklemmen versehen. Diese zwei Klemmensätze ermöglichen die Aufteilung in zwei unabhängige Bereiche. Mit diesen Verbindungen werden die Mittel- und Hochtonfrequenztreiber mit einem Klemmenpaar und die Bassfrequenztreiber mit einem anderen Klemmenpaar verbunden.

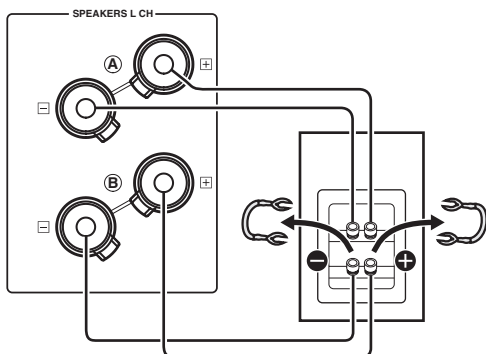

Vorsicht

Wenn Doppelverdrahtung-Verbindungen hergestellt werden, verwenden Sie Lautsprecher mit einer Impedanz von mindestens 4 Ω.

Hinweis

Wenn Doppelverdrahtung-Verbindungen hergestellt werden, entfernen Sie Kurzschlussbrücken oder Kabel am Lautsprecher.



Zur Verwendung doppelt verdrahteter Anschlüsse stellen Sie den Wahlschalter SPEAKERS auf Stellung A+B BI-WIRING.

■ VOLTAGE SELECTOR (Nur Modell für Asien und Universalmodell)

Vorsicht

Der VOLTAGE SELECTOR an der Rückseite dieses Gerätes muss auf Ihre örtliche Netzspannung eingestellt werden, BEVOR Sie den Netzstecker an die Netzdose einstecken. Falsche Einstellung von VOLTAGE SELECTOR kann zu Schäden am Gerät führen und eine mögliche Brandgefahr darstellen.

Drehen Sie den VOLTAGE SELECTOR mit einem Schlitzschraubenzieher im Uhrzeigersinn oder gegen den Uhrzeigersinn.

Die folgenden Netzspannungen werden verwendet:

..... 110/120/220/230–240 V Netzspannung, 50/60 Hz

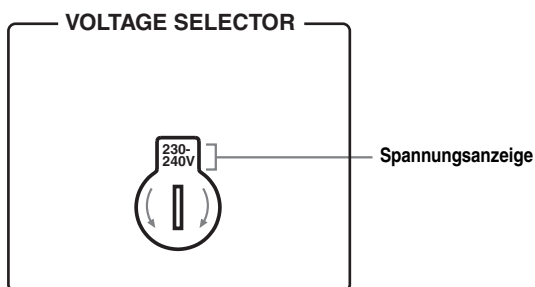

■ Anschließen des Netzkabels

Schließen Sie das Netzstecker am AC IN-Eingang an der Rückseite an, nachdem alle anderen Anschlüsse hergestellt wurden, und schließen Sie danach das Netzkabel an eine Netzdose an.

■ A-S1000Eingang/Ausgang-Tabelle

INPUT Wahlschalter Ausgangsbuchsen	CD	PHONO	TUNER	LINE1	LINE2	MAIN DIRECT	Hinweis
SPEAKERS	CD	PHONO	TUNER	LINE1	LINE2 PB	MAIN IN	Kein Signal wird ausgegeben, während der SPEAKERS-Wahlschalter auf OFF gestellt ist.
PHONES (Kopfhörer)	CD	PHONO	TUNER	LINE1	LINE2 PB	–	Kein Signal wird an den SPEAKERS-Klemmen und PRE OUT-Buchsen ausgegeben, während Kopfhörer an die PHONES-Buchse angeschlossen ist.
PRE OUT	CD	PHONO	TUNER	LINE1	LINE2 PB	–	
LINE2 REC	CD	PHONO	TUNER	LINE1	–	–	

Der schraffierte Bereich zeigt an, dass die Regler BASS, TREBLE, BALANCE und VOLUME unwirksam sind.



A-S1000 Technische Daten

In diesem Abschnitt finden Sie technische Daten für A-S1000.



YAMAHA

VERSTÄRKERTEIL

- Minimale Ausgangsleistung, effekt
(8 Ω, 20 Hz bis 20 kHz, 0,02% Klirr) 90 W + 90 W
(6 Ω, 20 Hz bis 20 kHz, 0,02% Klirr) 105 W + 105 W
(4 Ω, 20 Hz bis 20 kHz, 0,02% Klirr) 140 W + 140 W
- Dynamikleistung (IHF) (8/6/4/2 Ω) 105/135/190/220 W
- Maximale Ausgangsleistung
(1 kHz, 0,7% Klirr, 4 Ω)
[Nur Modelle für Großbritannien und Europa]
..... 160 W
- Maximale brauchbare Ausgangsleistung (JEITA)
(1 kHz, 10% Klirr, 8/4 Ω)
[Nur Modelle für Asien, China, Korea und Universalmodell]
..... 115/190 W
- Dynamikumfang
8 Ω 0,67 dB
- Ausgangsleistung nach IEC
[Nur Modelle für Großbritannien und Europa]
(1 kHz, 0,02% Klirr, 8/4 Ω) 90/145 W
- Dämpfungsfaktor
1 kHz, 8 Ω 160
- Maximale Eingangssignalstärke
CD usw. 2,8 V
PHONO MM (1 kHz) 120 mV
PHONO MC (1 kHz) 7 mV
- Frequenzgang
CD usw. (Flache Position, 5 Hz bis 100 kHz) +0/-3 dB
CD usw. (Flache Position, 20 Hz bis 20 kHz) +0/-0,3 dB
- Abweichung von der RIAA-Entzerrung
PHONO MM (20 Hz bis 20 kHz) ±0,5 dB
PHONO MC (20 Hz bis 20 kHz) ±0,5 dB
- Gesamtklirrfaktor
CD usw. bis SP OUT (20 Hz bis 20 kHz, 90 W/8 Ω) 0,015%
PHONO MM bis REC (20 Hz bis 20 kHz, 2 V) 0,005%
PHONO MC bis REC (20 Hz bis 20 kHz, 2 V) 0,05%
- Intermodulationsverzerrung
CD usw. bis SP OUT
(Nenn-Ausgang, 8 Ω) 0,02%
- Signal-Rauschspannungsabstand (IHF-A Netzwerk)
CD usw. (150 mV, Eingang kurzgeschlossen) 98 dB
PHONO MM (5 mV, Eingang kurzgeschlossen) 93 dB
PHONO MC (500 μV, Eingang kurzgeschlossen) 85 dB
- Restrauschen (IHF-A Netzwerk) 73 μV

REGELUNGSTEIL

- Eingangsempfindlichkeit/Eingangsimpedanz
CD usw. 150 mV/47 kΩ
MM 2,5 mV/47 kΩ
MC 100 μV/50 Ω
MAIN IN 1 V/47 kΩ
- Ausgangspegel/Ausgangsimpedanz
REC OUT 150 mV/1,5 kΩ
PRE OUT 1 V/1,5 kΩ
- Kopfhörer-Nennausgang
1 kHz, 32 Ω, 0,2% Klirr 23 mW
- Kanaltrennung
CD usw. (5,1 kΩ abgeschlossen, 1 kHz/10 kHz) 74/54 dB
PHONO MM
(Eingang kurzgeschlossen, 1 kHz/10 kHz, Lautstärke:-30 dB)
..... 90/77 dB
PHONO MC
(Eingang kurzgeschlossen, 1 kHz/10 kHz, Lautstärke:-30 dB)
..... 66/65 dB
- Klangregler-Charakteristika
BASS
Verstärkung/Abkappung (50 Hz) ±9 dB
Übernahmefrequenz 350 Hz
TREBLE
Verstärkung/Abkappung (20 Hz) ±9 dB
Übernahmefrequenz 3,5 kHz
- Audio-Stummschaltung ca. -20 dB

ALLGEMEINES

- Netzspannung/-frequenz
[Modelle für U.S.A. und Kanada] ... 120 V Netzspannung, 60 Hz
[Modell für Asien]
..... 220/230-240 V Netzspannung, 50/60 Hz
[Universalmodell]
..... 110/120/220/230-240 V Netzspannung, 50/60 Hz
[Modell für China] 220 V Netzspannung, 50 Hz
[Modell für Korea] 220 V Netzspannung, 60 Hz
[Modell für Australien] 240 V Netzspannung, 50 Hz
[Modelle für Großbritannien und Europa]
..... 230 V Netzspannung, 50 Hz
- Leistungsaufnahme 350 W
- Leistungsaufnahme im Leerbetrieb 80 W
- Leistungsaufnahme im Aus-Zustand 0 W
- Abmessungen (B x H x T) 435 x 137 x 465 mm
- Gewicht 22 kg

* Änderungen bei technischen Daten bleiben vorbehalten.

■ Blockdiagramm

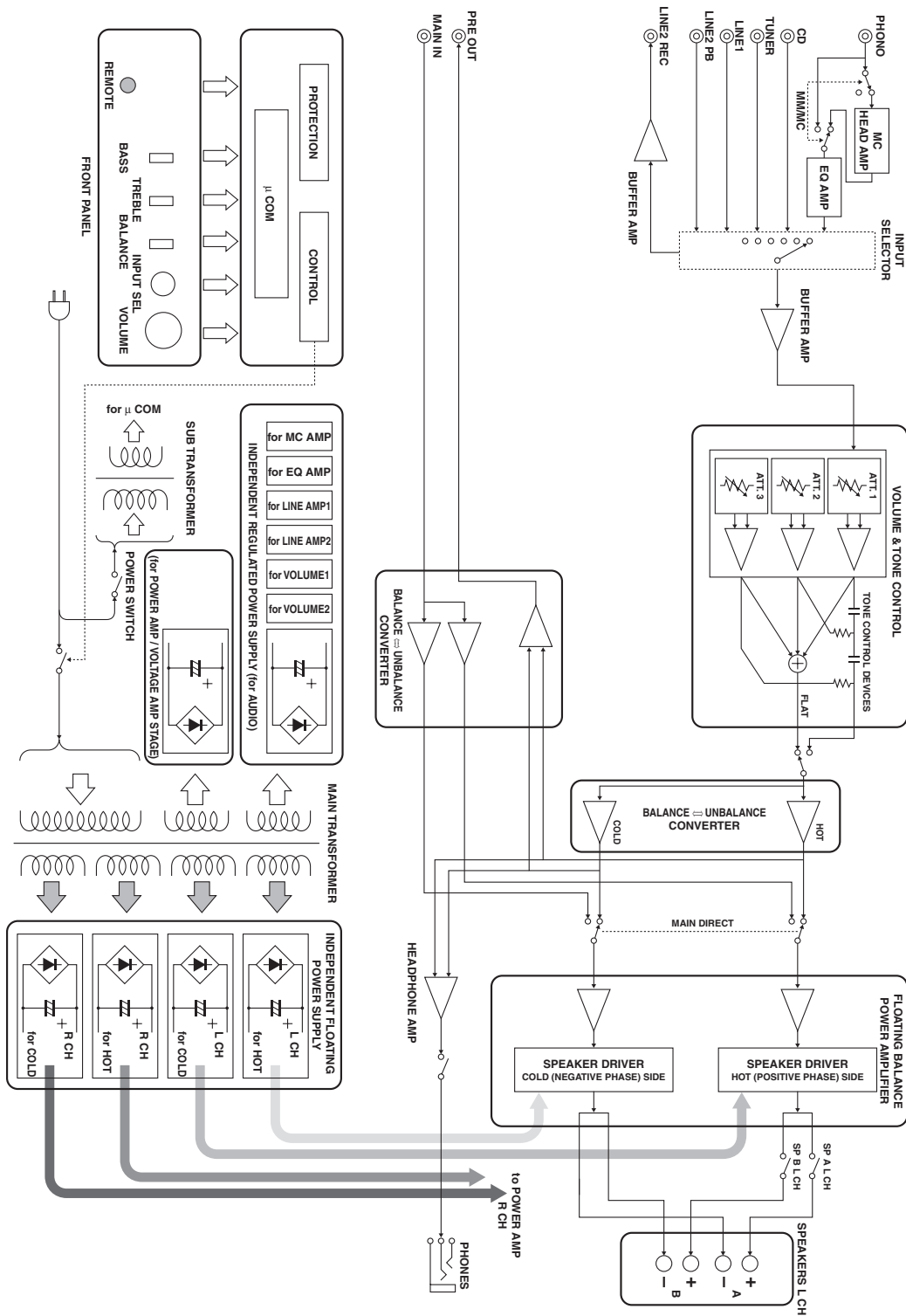

■ Klangregler-Charakteristika

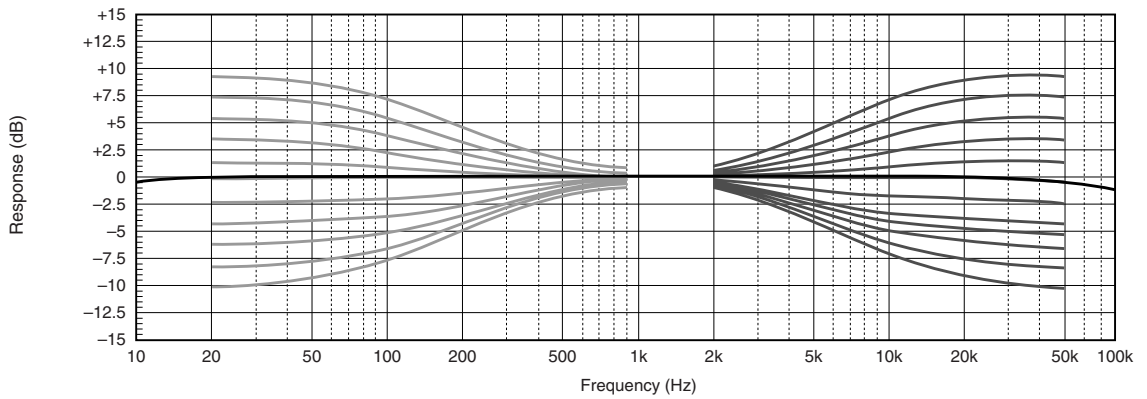

■ Gesamtklirrfaktor

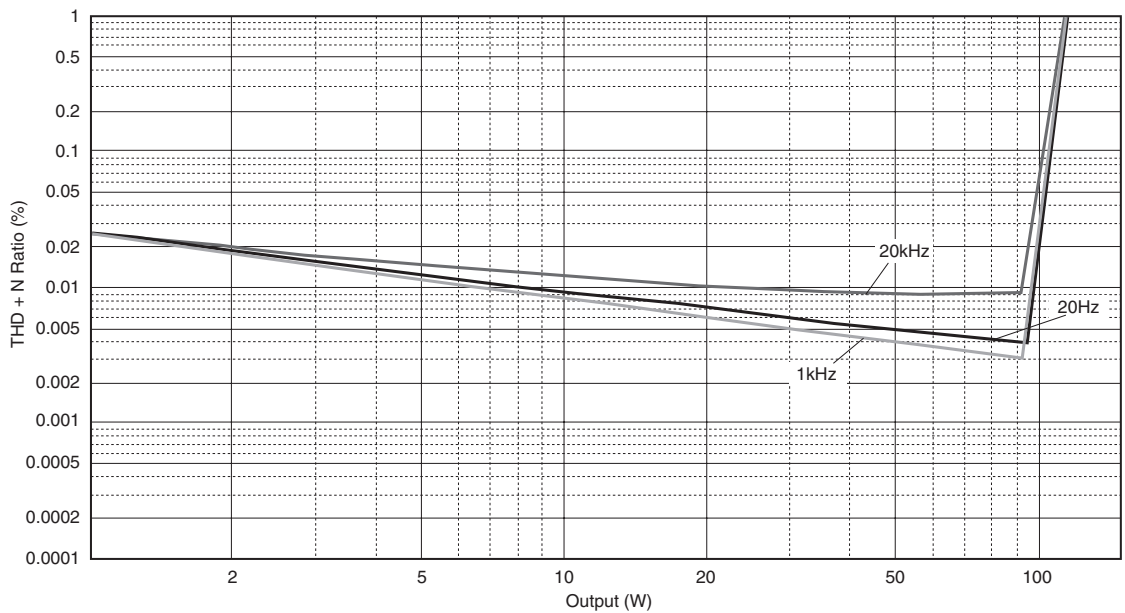

■ Gesamtklirrfaktor (PHONO)

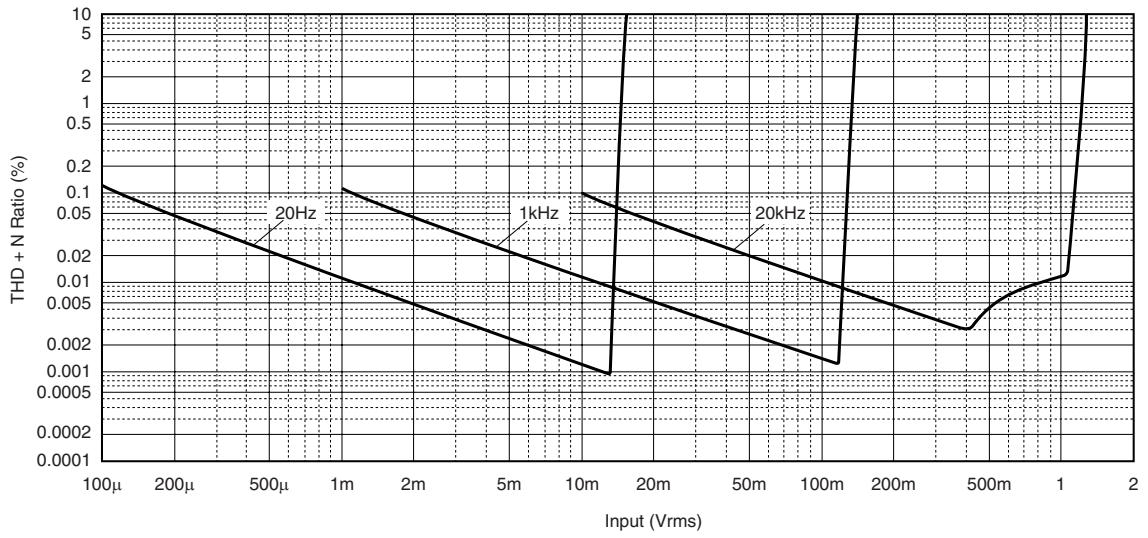

Siehe das nachfolgende Diagramm, wenn dieses Gerät nicht richtig funktionieren sollte. Falls das aufgetretene Problem in der nachfolgenden Tabelle nicht aufgeführt ist oder die nachfolgenden Instruktionen nicht helfen, schalten Sie das Gerät aus, ziehen Sie den Netzstecker ab, und wenden Sie sich an den nächsten autorisierten Yamaha Fachhändler oder Kundendienst.

Problem	Ursache	Abhilfe	Vorgehensweise
Das Gerät schaltet nicht ein.	Das Netzkabel ist nicht fest in den AC IN-Eingang an der Geräterückseite oder die Wandsteckdose eingesteckt.	Schließen Sie das Netzkabel richtig an.	17
	Die Schutzschaltung wurde aufgrund eines Kurzschlusses usw. aktiviert.	Überprüfen Sie die Lautsprecherdrähte, damit sich diese nicht gegenseitig berühren oder an der Rückseite des Geräts kurzgeschlossen sind, und schalten Sie danach die Stromversorgung dieses Gerätes wieder ein.	14
	Dieses Gerät wurde einem starken externen Stromschlag (wie Blitzschlag oder starke statische Elektrizität) ausgesetzt.	Schalten Sie dieses Gerät aus, ziehen Sie den Netzstecker, schließen Sie diesen nach 30 Sekunden wieder an, und verwenden Sie danach das Gerät wie normal.	—
Die Anzeige POWER blinkt auf der Frontblende.	Die Schutzschaltung wurde aufgrund eines Kurzschlusses usw. aktiviert.	Überprüfen Sie die Lautsprecherdrähte, damit sich diese nicht gegenseitig berühren oder an der Rückseite des Geräts kurzgeschlossen sind, und schalten Sie danach die Stromversorgung dieses Gerätes wieder ein.	14
	Ein Problem mit den internen Schaltkreisen an diesem Gerät liegt vor.	Trennen Sie den Netzstecker ab und wenden Sie sich an den nächsten autorisierten Yamaha-Fachhändler oder Kundendienst.	—
Beim Einschalten blinkt die INPUT-Anzeige an der Frontblende, und die Lautstärke ist heruntergestellt.	Die Schutzschaltung wurde aufgrund eines Kurzschlusses usw. aktiviert.	Überprüfen Sie die Lautsprecherdrähte, damit sich diese nicht gegenseitig berühren oder an der Rückseite des Geräts kurzgeschlossen sind, und schalten Sie danach die Stromversorgung dieses Gerätes wieder ein.	14
Keine Tonwiedergabe.	Fehlerhafte Anschlüsse der Ein- oder Ausgangskabel.	Die Kabel richtig anschließen. Wenn die Störung damit nicht behoben wird, können die Kabel defekt sein.	14
	Keine geeignete Eingangsquelle wurde gewählt.	Wählen Sie eine geeignete Eingangsquelle mit dem INPUT-Wahlschalter auf der Frontblende (oder einer der Eingangswahltasten auf der Fernbedienung).	9, 12
	Der SPEAKERS-Schalter ist nicht richtig eingestellt.	Stellen Sie den SPEAKERS-Schalter in die richtige Position.	7
	Die Lautsprecheranschlüsse sind nicht fest.	Schließen Sie die Kabel richtig an.	14
Der Sound bleibt plötzlich aus.	Die Schutzschaltung wurde aufgrund eines Kurzschlusses usw. aktiviert.	Überprüfen Sie die Lautsprecherdrähte, damit sich diese nicht gegenseitig berühren oder an der Rückseite des Geräts kurzgeschlossen sind, und schalten Sie danach die Stromversorgung dieses Gerätes wieder ein.	14
Nur der Lautsprecher einer Seite kann gehört werden.	Fehlerhafte Kabelanschlüsse.	Die Kabel richtig anschließen. Wenn die Störung damit nicht behoben wird, können die Kabel defekt sein.	14
	Der BALANCE Regler ist falsch eingestellt.	Stellen Sie den BALANCE Regler auf die geeignete Position ein.	8
Die Bässe fehlen und es ist keine Ambience vorhanden.	Die + und – Drähte sind umgekehrt an den Verstärker oder die Lautsprecher angeschlossen.	Schließen Sie die Lautsprecherkabel mit der richtigen + und – Polarität an.	14
Ein „Brumm“-Geräusch ist zu hören.	Fehlerhafte Kabelanschlüsse.	Schließen Sie die Audiokabelstecker fest an. Wenn die Störung damit nicht behoben wird, können die Kabel defekt sein.	14
	Kein Anschluss des Plattenspielers an die GND Klemme.	Schließen den Plattenspieler an die GND-Klemme dieses Gerätes an.	14

Problem	Ursache	Abhilfe	Vorgehensweise
Der Lautstärkepegel ist während des Abspielens einer Schallplatte sehr niedrig.	Der Plattenspieler ist an andere Buchsen als die PHONO-Buchsen angeschlossen.	Schließen Sie den Plattenspieler an die PHONO-Buchsen an.	11
	Falsche Einstellung des PHONO-Schalters an der Rückseite.	Stellen Sie den PHONO-Schalter in Stellung MM oder MC entsprechend dem Typ des Tonabnehmers am Plattenspieler.	11
Verschlechterte Klangqualität beim Hören über Kopfhörer, die an den CD-Spieler angeschlossen sind, der mit diesem Gerät verbunden ist.	Die Stromversorgung dieses Gerätes ist ausgeschaltet.	Schalten Sie die Stromversorgung dieses Gerätes ein.	6
Die Fernbedienung arbeitet oder funktioniert nicht richtig.	Falscher Abstand oder Winkel.	Die Fernbedienung funktioniert in einem Bereich von maximal 6 m und nicht mehr als 30 Grad Winkelabweichung gegenüber der Frontblende.	6
	Direktes Sonnenlicht oder die Beleuchtung (von einer Inverter-Leuchtstoffröhre usw.) fällt direkt auf den Fernbedienungssensor dieses Gerätes.	Stellen Sie das Gerät an einer anderen Stelle auf.	—
	Die Batterien sind schwach.	Tauschen Sie alle Batterien aus.	12

Pflege dieses Gerätes

Verwenden Sie beim Abwischen dieses Gerätes keine chemischen Lösungsmittel (z.B. Alkohol oder Terpentin usw.); dadurch kann die Oberfläche beschädigt werden. Verwenden Sie einen sauberen, trockenen Lappen. Tränken Sie bei schwerer Verschmutzung einen weichen Lappen mit wässriger Spülmittellösung und wischen damit diese Einheit ab.

Die Schrauben an den Seitenplatten können sich lockern, da sich Holz ausdehnt und zusammenzieht. In diesem Fall ziehen Sie die Schraube fest.

Hifi började med Yamaha

Yamahas engagemang i och passion för musik går tillbaka mer än ett sekel, till tiden när vi byggde vår första tramporgel 1887. Vi är nu världsledande i att bygga pianon och andra musikinstrument, och är engagerade i musik även på många andra sätt. Vi tillverkar professionell inspelningsutrustning, vi formger konsertsalar och vi hjälper artister vid konserter med rigging och soundcheck.

Dessa kunskaper och erfarenheter gagnar vår produktion av audiokomponenter på många sätt. Vi presenterade vår första Hifi (High Fidelity) skivspelare 1955. Därefter var vi en av de första att erbjuda massproducerad, högkvalitativ ljudutrustning, och introducerade många legendariska stereokomponenter.

Vi hoppas att du uppskattar den genuina Hifi-erfarenheten av Yamaha Natural Sound.



Framstående bedrifter inom audio

1920-
1960s

1922: Vi introducerade en handvevad fonograf av hög kvalitet.

Sedan 1955 har vi släppt många Hifi-komponenter, däribland skivspelare, tuners, integrerade förstärkare, kontrollförstärkare, effektförstärkare och högtalare.

NS-20 Monitorhögtalare



NS-20



CA-1000

1970s

CA-1000 Integrerad förstärkare

Med A-Class-operation som nyhet, blev CA-1000 en standard för integrerade förstärkare.

NS-690 Monitorhögtalare



NS-690



NS-1000M

NS-1000M Monitorhögtalare

En sant legendarisk högtalare som fortfarande beundras av Hifi-entusiaster

B-1 Effektförstärkare

En nyskapande effektförstärkare som använde FET i samtliga steg



B-1



C-2

C-2 Kontrollförstärkare

Tilldelades främsta priset vid Milan International Music & HiFi Show.

NS-10M Monitorhögtalare för studio

Blev en av de populäraste studiomonitorerna i världen.

A-1 Integrerad förstärkare

PX-1 Skivspelare

Yamahas första skivspelare med tangentialarm



PX-1



NS-10M

1980s

B-6 Effektförstärkare

Pyramidformad effektförstärkare med X strömförsörjning och X förstärkare

GT-2000/L Skivspelare

Ultraprecis tung spelare som ger konkret form åt GT-konceptet



B-6



GT-2000

CD-1 CD-spelare

Första CD-spelaren presenterades 1983

B-2x Effektförstärkare

MX-10000 effektförstärkare och CX-10000 kontrollförstärkare

Förstklassig förstärkare som sökte nå gränsen för vad som är möjligt för separata komponenter
Modell utgiven vid 100-årsjubileet



AX-2000



GT-CD1

AX-2000 Integrerad förstärkare

Högt signal/brus-förhållande (128 dB), försedd med digital direct-funktion

1990s

GT-CD1 CD-spelare

Toppmatad spelare med integrerad separat konstruktion

MX-1 effektförstärkare och CX-1 kontrollförstärkare

2000s

Soavo-1 och Soavo-2 Natural Sound Speaker Systems

A-S2000 stereoförstärkare och CD-S2000 Super Audio CD-spelare

A-S1000 stereoförstärkare och CD-S1000 Super Audio CD-spelare



Soavo-1



Soavo-2

A-S1000

◆ *Helt isolerad och balanserad kretsdesign*

Den perfekt symmetriska, fullständigt nya isolerade och balanserade effektförstärkaren maximerar prestandan för den analoga förstärkaren.

◆ *Parallell volym- och tonkontroll*

◆ *Fyra självständiga strömförsörjningsuttag med hög kapacitet*

◆ *Horisontellt symmetrisk struktur*

◆ *Phonoförstärkare med fullständigt separat struktur*

◆ *Nyutvecklade tunga fötter för att undertrycka vibrationer*

■ **Medföljande tillbehör**

Var god kontrollera att följande saker finns med i förpackningen.

- Fjärrkontroll
- Batterier (AA, R6, UM-3) (×2)
- Nätkabel
- Säkerhetsanvisningar

Innehåll

Reglage och funktioner	6
Anslutningar	14
Tekniska data	20
Felsökning	24

■ **Angående denna bruksanvisning**

- ☞ indikerar tips för användningen.
- Denna bruksanvisning är tryckt före tillverkningen av produkten. Utförande och tekniska data kan delvis ändras på grund av förbättringar etc. Om någon skillnad mellan bruksanvisningen och produkten skulle förekomma, så har produkten företräde.
- Färgen i bilderna i denna bruksanvisning kan skilja sig från originalet.
- Läs igenom "Säkerhetsanvisningar", innan enheten tas i bruk.

A-S1000

Reglage och funktioner

I detta avsnitt ges information om vilka reglage och funktioner som A-S1000 har.

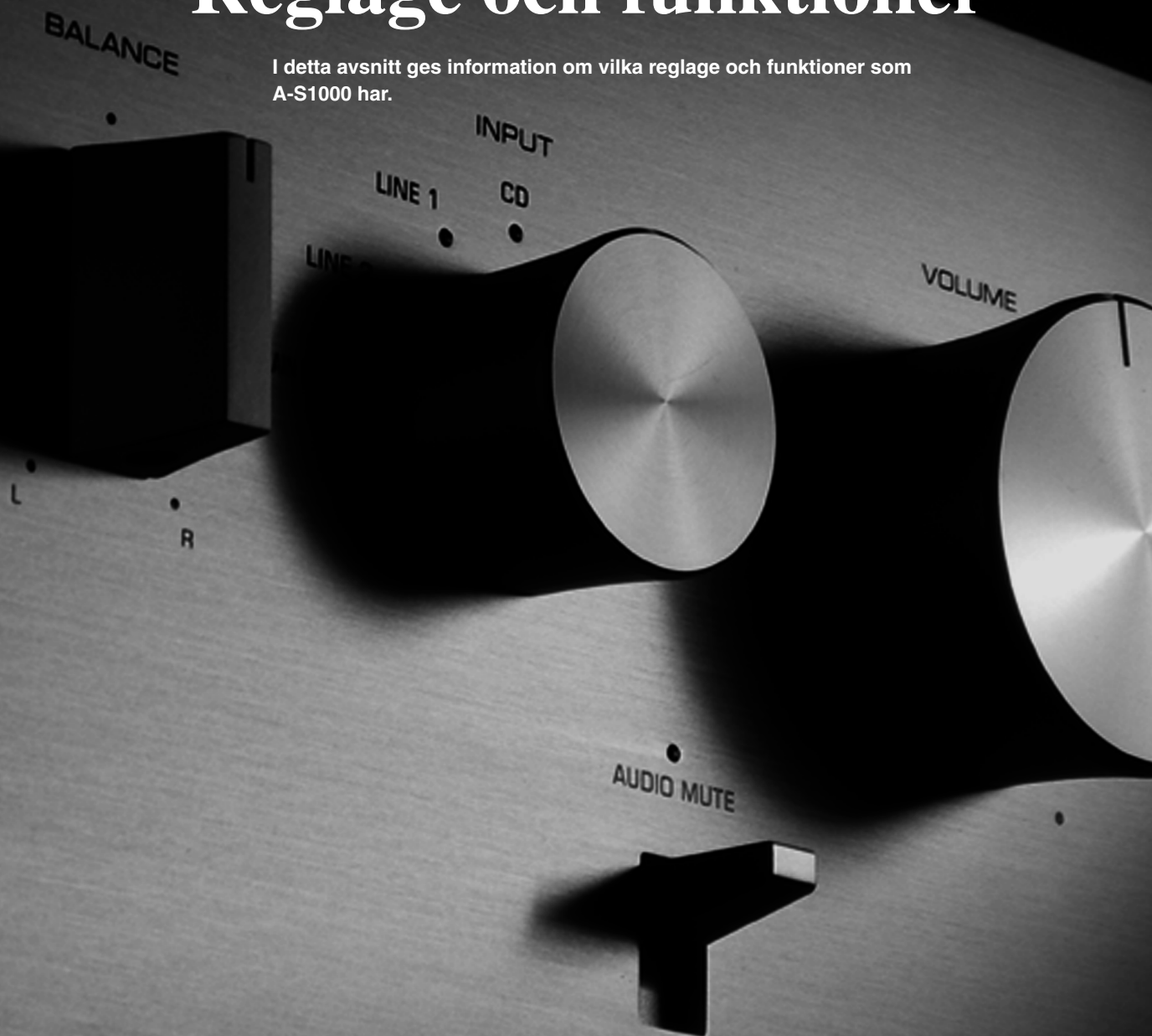

■ Frontpanel (vänster sida)

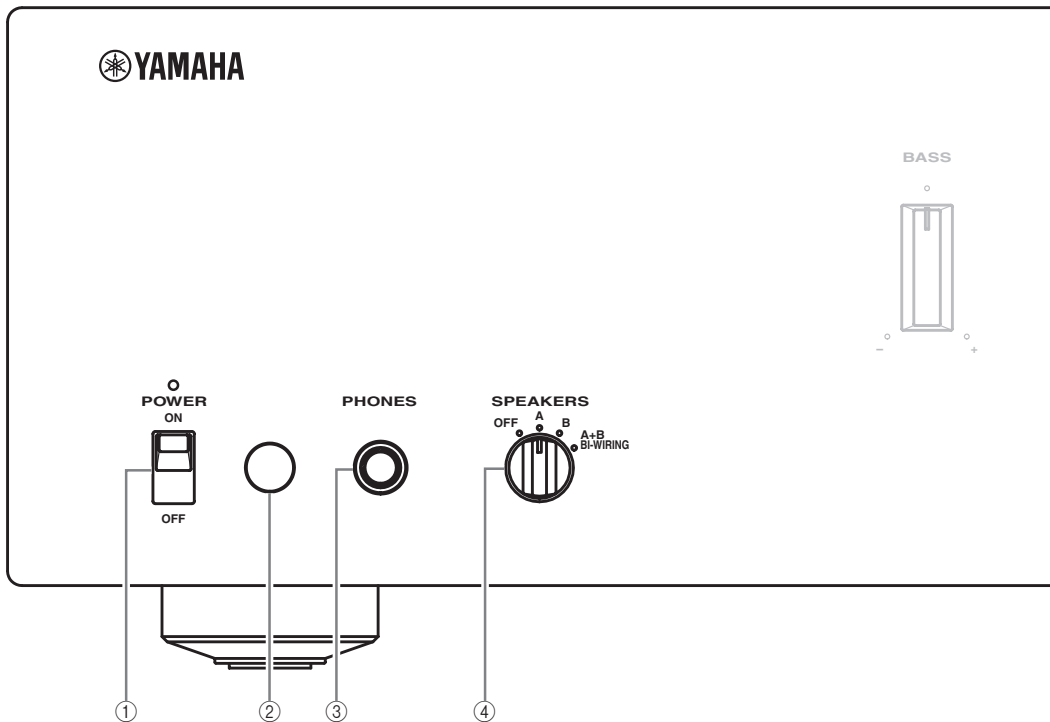

① POWER

Tryck uppåt eller neråt för att slå på eller av denna enhet.



Indikatorn POWER ovanför lyser medan denna enhet är påslagen.

Anmärkningar

- Om indikatorn POWER skulle blinka när enheten slås på, koppla loss nätkabeln och se felsökningsavsnittet (sid. 24).
- När denna enhet har slagits på dröjer det några sekunder innan något ljud kan matas ut från denna enhet.

② Fjärrkontrollsensor

Sensorn tar emot signaler från fjärrkontrollen.



Fjärrkontrollen sänder en riktad infraröd stråle. Se till att rikta fjärrkontrollen direkt mot fjärrkontrollsensorn på denna enhets framsida, när fjärrkontrollen används för manövrering.

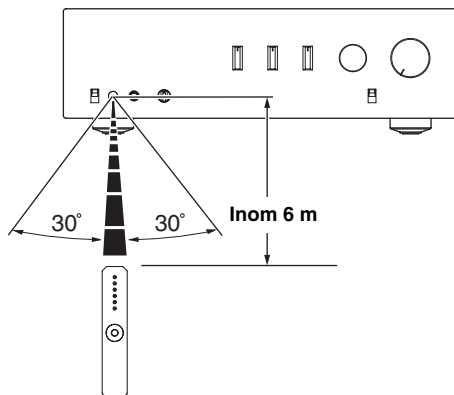

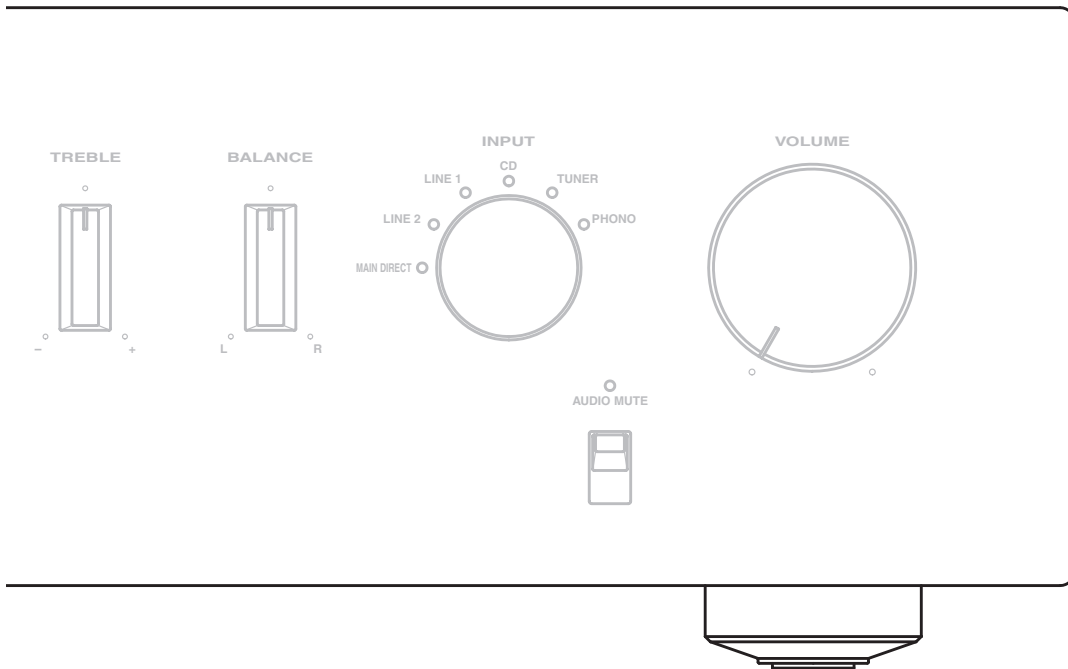

③ PHONES-koppling

Denna utgång matar ut ljud för lyssning via hörlurar.

Anmärkning

När hörlurar är inkopplade:

- Båda högtalarparen anslutna till högtalarutgångarna SPEAKERS L/R CH A och B är bortkopplade.
- Inga signaler matas ut via PRE OUT-uttagen, medan signaler matas ut via REC-uttagen.
- Det går inte att välja MAIN DIRECT som ingångskälla.
- Om hörlurar är inkopplade i PHONES-uttaget då MAIN DIRECT är vald som ingångskälla, matas inget ljud ut via PHONES-uttaget. Använd hörlursuttaget på förstärkaren ansluten till MAIN IN-uttagen.

④ SPEAKERS

Denna knapp används till att koppla in eller ur det högtalarpär som är anslutet till högtalarutgångarna SPEAKERS L/R CH A och/eller B på baksidan.

- Ställ den i läget OFF för att koppla ur båda högtalarpären.
- Ställ den i läget A eller B för att koppla in det högtalarpär som är anslutet till högtalarutgångarna SPEAKERS L/R CH A eller B.
- Ställ den i läget A+B BI-WIRING för att koppla in båda högtalarpären.

Observera

Om två uppsättningar (A och B) används, så måste varje högtalares impedans vara minst 8 Ω . När endast en uppsättning högtalare (A eller B) används, använd högtalare med en impedans på 4 Ω eller högre.

■ Frontpanel (höger sida)

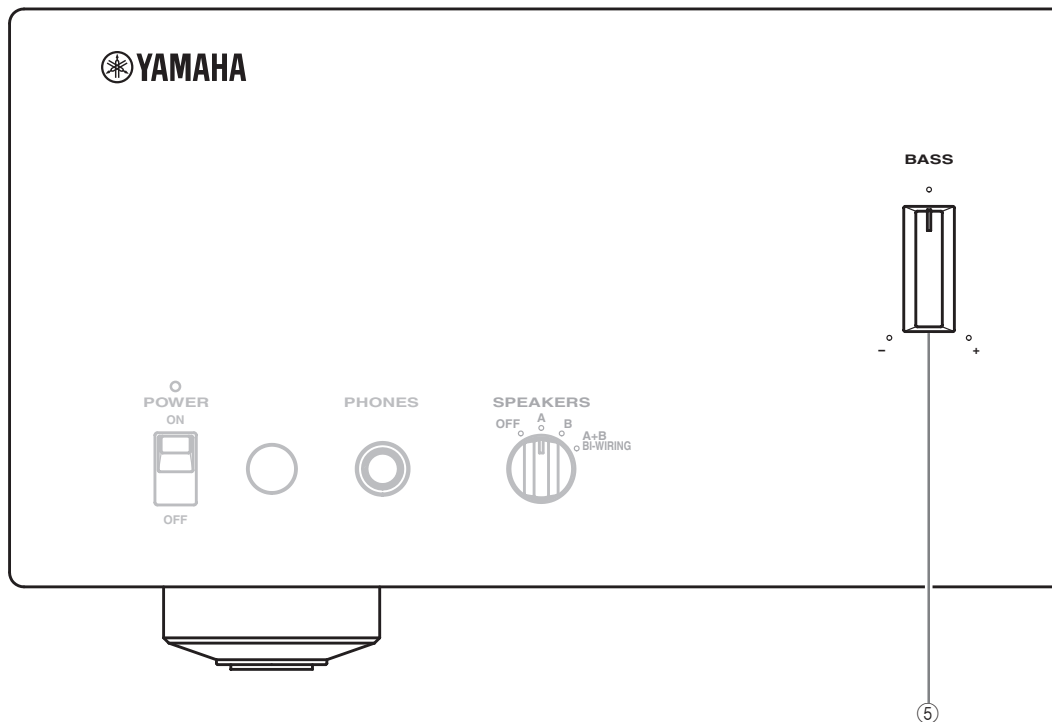

⑤ BASS

Vrid på detta reglage för att öka eller minska den låga frekvensåtergivningen. Mittläget ger en rak frekvensåtergivning.

Justerbart område: -9 dB till +9 dB

⑥ TREBLE

Vrid på detta reglage för att öka eller minska den höga frekvensåtergivningen. Mittläget ger en rak frekvensåtergivning.

Justerbart område: -9 dB till +9 dB



När både BASS och TREBLE-reglaget är ställda i mittläget, förbikopplas ljudsignalen kretsarna för tonkontroll.

Anmärkning

BASS och TREBLE-reglagen påverkar inte signaler som matas in via MAIN IN-uttagen (ingångsväljaren INPUT: MAIN DIRECT) och signaler som matas ut via REC OUT-uttagen.

⑦ BALANCE

Vrid på detta reglage för att korrigera ljudbalansen mellan vänster och höger högtalare i enlighet med högtalarnas placering eller förhållandena i lyssningsrummet.

Anmärkning

BALANCE-reglaget påverkar inte signaler som matas in via MAIN IN-uttagen (ingångsväljaren INPUT: MAIN DIRECT) och signaler som matas ut via REC OUT-uttagen.

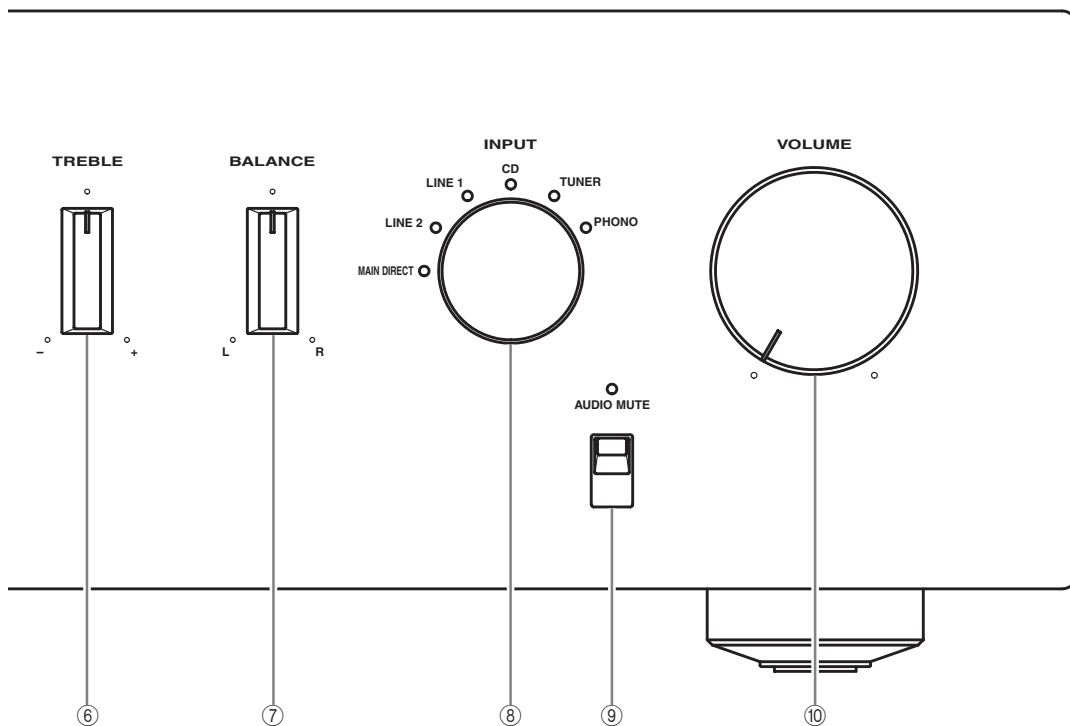

⑧ Ingångsväljaren INPUT

Väljer önskad källa för ljudåtergivning.

Ljudsignalerna för den valda ingångskällan matas också ut via REC-uttagen.



- Namn på ingångskällor motsvarar namnen på anslutningsuttagen på baksidan.
- Ställ den i läget MAIN DIRECT för att välja komponenten ansluten till MAIN IN-uttagen. När MAIN DIRECT är vald som ingångskälla, matas inga signaler ut via uttagen PRE OUT, REC och PHONES.
- Inställd ingångskälla bibehålls i ungefär 1 vecka efter att strömmen slagits av.

Anmärkning

Inga ljudsignaler matas ut via REC-uttagen medan LINE2 är vald som ingångskälla.

⑨ AUDIO MUTE

Tryck ner knappen för att minska aktuell volymnivå med cirka 20 dB. Tryck på knappen igen för att återställa ljudet till föregående volymnivå.



- Indikatorn AUDIO MUTE lyser medan dämpningsfunktionen är inkopplad.
- Normal ljudutmatning kan också kopplas in igen genom att vrida på VOLUME på framsidan eller trycka på VOL +/- på fjärrkontrollen.

⑩ VOLUME

Detta reglage används för att styra volymnivån. Detta påverkar inte nivån för REC.

Anmärkning

Volymreglaget VOLUME påverkar inte volymnivån medan MAIN DIRECT är valt som ingångskälla. Reglera i detta fall volymen med hjälp av volymreglaget på den förstärkare som är ansluten till ingångarna MAIN IN.

■ Bakpanelen

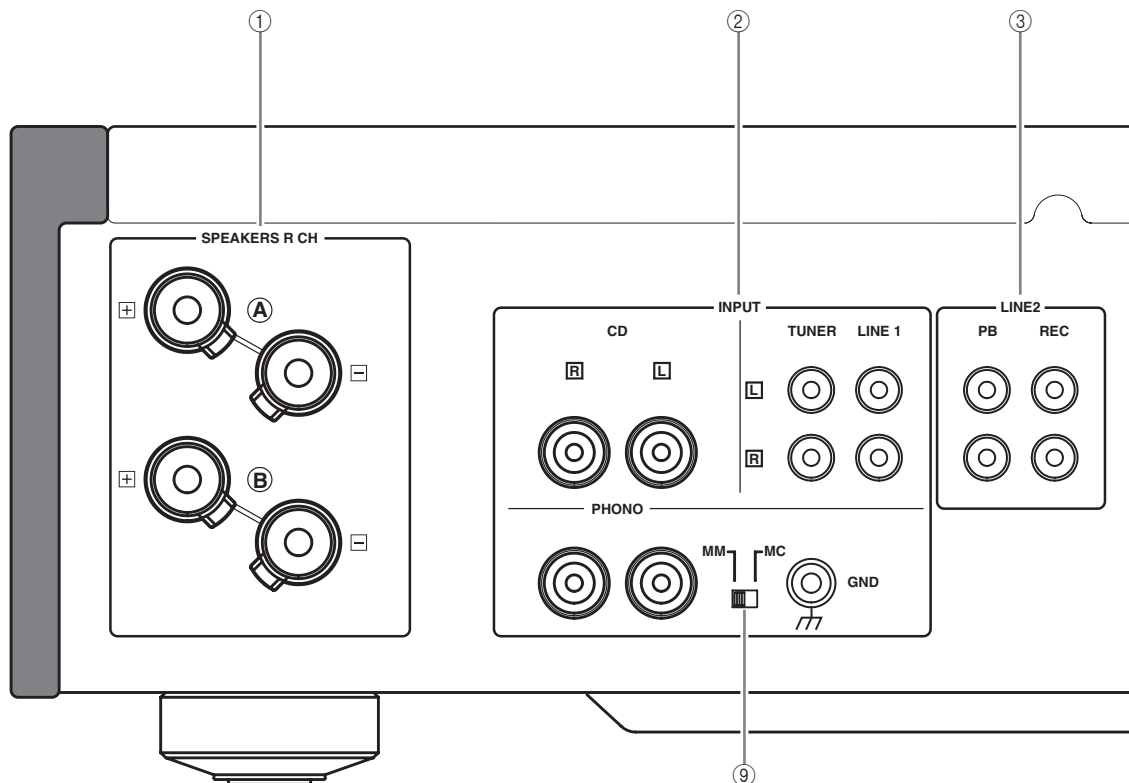

Se sidan 14 för information om anslutningar.

- ① **SPEAKERS L/R CH-kontakter**
- ② **INPUT-jack**
- ③ **LINE2-jack**
- ④ **MAIN IN-jack**

Anmärkning

Reglera volymnivån med hjälp av volymreglaget på den förstärkare som är ansluten till ingångarna MAIN IN, när MAIN DIRECT väljs som ingångskälla.

- ⑤ **PRE OUT-jack**



- När ljudkablar med RCA-kontakt ansluts till PRE OUT-uttagen för att driva högtalarna med en extern förstärkare, är det inte nödvändigt att använda SPEAKERS L/R CH-kontakterna.
- Signalerna som matas ut via PRE OUT-uttagen påverkas av BASS och TREBLE-inställningarna.
- PRE OUT-uttagen matar ut samma kanalsignaler som SPEAKERS L/R CH-kontakterna.
- När en subwoofer används, ska den anslutas till PRE OUT-uttagen, och högtalarna till SPEAKERS L/R CH-kontakterna.

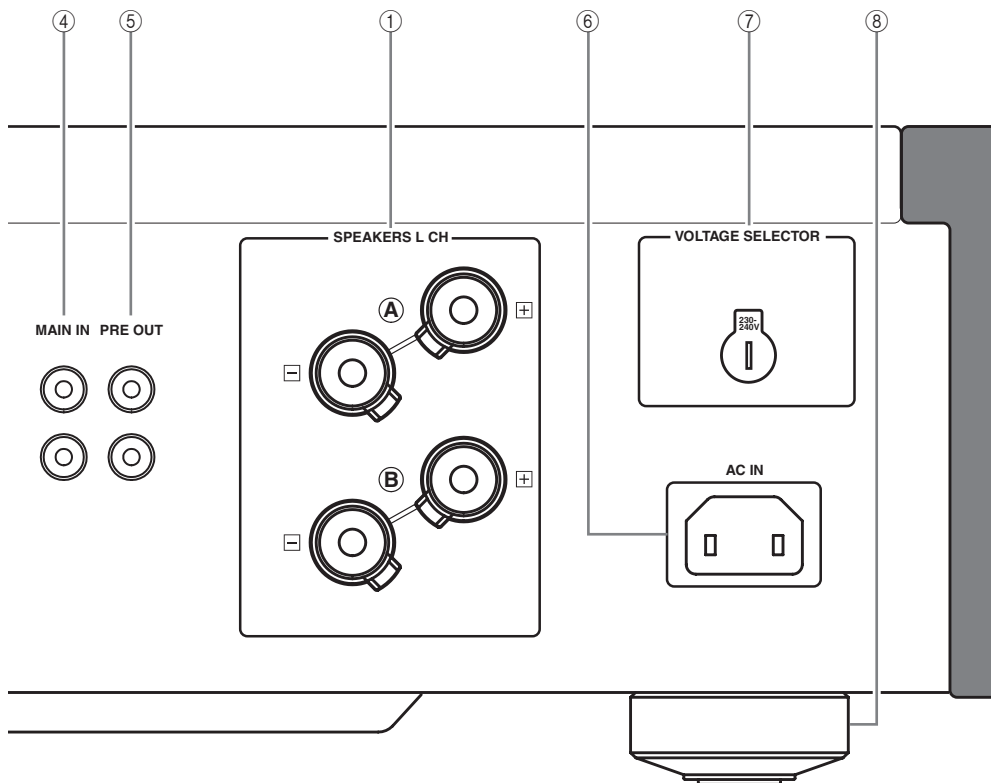

⑥ AC IN

Den medföljande nätkabeln ansluts till detta nätintag.

⑦ VOLTAGE SELECTOR

(Gäller endast modell till Asien och Generalmodell)

Nätspänningsväljaren VOLTAGE SELECTOR på denna enhets baksida måste ställas in på den lokala huvudspänningen INNAN nätkabeln ansluts till ett nätuttag. Felaktig inställning av nätspänningsväljaren VOLTAGE SELECTOR kan medföra skada på denna enhet och orsaka brandfara.

Använd en platt skruvmejsel till att vrida nätspänningsväljaren VOLTAGE SELECTOR med- eller moturs till korrekt läge.

Följande spänningar gäller:

..... 110/120/220/230–240 V nätspänning, 50/60 Hz

⑧ Fot

Om denna enhet inte står plant, justera då höjden på foten genom att vrida den.

⑨ PHONO

Används för att välja den typ av magnetisk pickup som sitter på skivspelaren ansluten till ingångarna PHONO på baksidan.

- Ska ställas i läget MM när den anslutna skivspelaren har en pickup med rörlig magnet (MM).
- Ska ställas i läget MC när den anslutna skivspelaren har en pickup med rörlig spole (MC).

Anmärkning

Vid byte av pickup ska denna enhet vara avslagen.

■ Fjärrkontroll

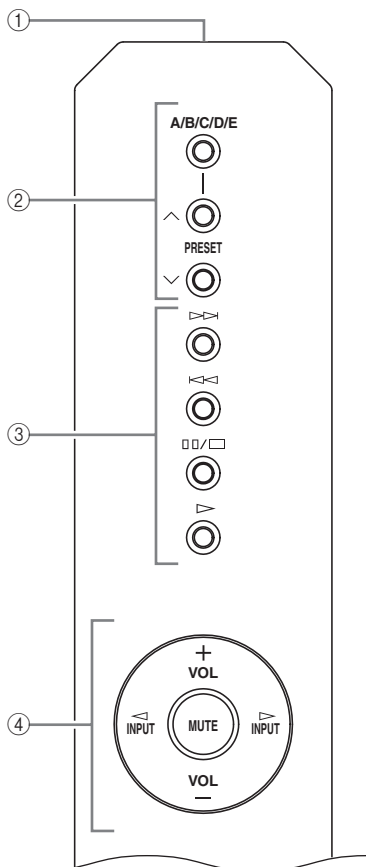

① Sändare för infraröda signaler

Infraröda styrsignaler matas ut här.

② Manövreringsknappar till Yamaha tuner

För manövrering av en Yamaha tuner. Vi hänvisar till bruksanvisningen till tunern angående detaljer.

Anmärkning

Inte alla Yamaha-tuners kan manövreras med denna fjärrkontroll.

③ Manövreringsknappar till Yamaha CD-spelare

För manövrering av en Yamaha CD-spelare. Vi hänvisar till bruksanvisningen till CD-spelaren angående detaljer.



Tryck en gång på □□/□ för att pausa och två gånger för att stoppa uppspelning.

Anmärkning

Inte alla Yamaha CD-spelare kan manövreras med denna fjärrkontroll.

④ Manövreringsknappar till förstärkaren

INPUT ◀ / ▶

Väljer önskad källa för ljudåtergivning.

Anmärkning

- När MAIN DIRECT är vald som ingångskälla, matas inga signaler ut via uttagen PRE OUT och REC.
- Om hörlurar är inkopplade i PHONES-uttaget då MAIN DIRECT är vald som ingångskälla, matas inget ljud ut via PHONES-uttaget.

VOL +/-

Detta reglage används för att styra volymnivån.

Anmärkning

Volymreglaget VOLUME påverkar inte volymnivån medan MAIN DIRECT är valt som ingångskälla. Reglera i detta fall volymen med hjälp av volymreglaget på den förstärkare som är ansluten till ingångarna MAIN IN.

MUTE

Minskar aktuell volymnivå med cirka 20 dB. Tryck på knappen igen för att återställa ljudet till föregående volymnivå.



Man kan också trycka på VOL +/- för att återställa ljudet.

■ Isättning av batterier i fjärrkontrollen

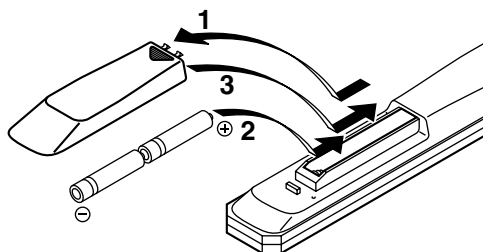

1 Tryck på delen ▼ och skjut upp batterifackets lock.

2 Sätt i de två medföljande batterierna (AA, R6, UM-3) i enlighet med polmarkeringarna (+ och -) inuti batterifacket.

3 Skjut tillbaka locket tills det klickar på plats.



The image shows a close-up, black and white photograph of the rear panel of an A-S1000 audio component. The panel features several input ports and labels. At the top, the word "INPUT" is visible on the left and "TUNER" on the right. Below these, there are two sets of ports labeled "L" (Left) and "R" (Right). In the center, there are two ports labeled "CD". At the bottom, there are two ports labeled "PHONO" and "MM" (Moving Magnet), and a port labeled "MG" (Moving Coil). The ports are arranged in a vertical line, and the labels are printed in a clean, sans-serif font. The overall aesthetic is technical and precise.

A-S1000 **Anslutningar**

I detta avsnitt ges anvisningar för anslutningar mellan A-S1000, högtalare och källkomponenter.

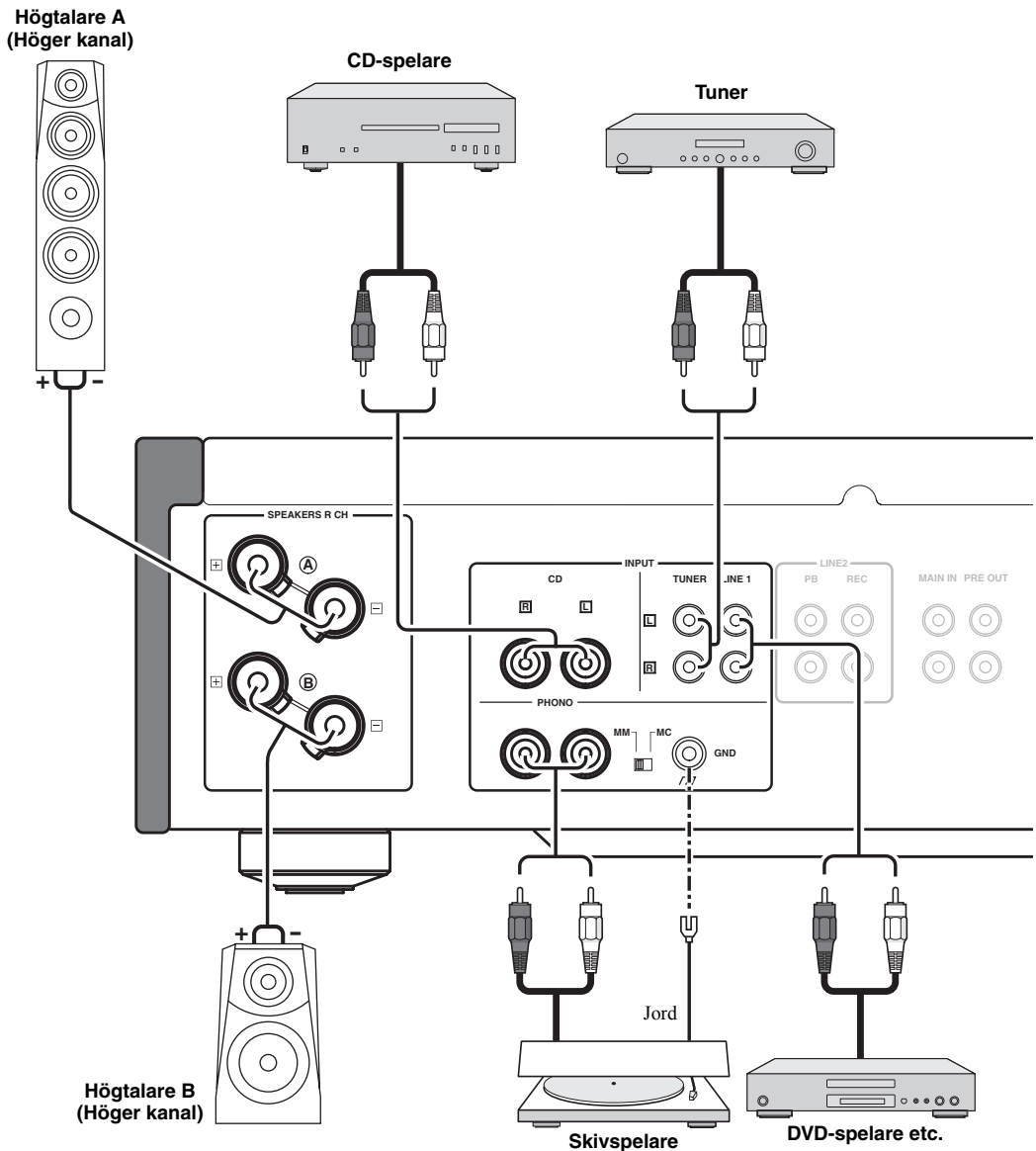

Observera

- Om två uppsättningar (A och B) används, så måste varje högtalares impedans vara minst 8 Ω . När endast en uppsättning högtalare (A eller B) används, använd högtalare med en impedans på 4 Ω eller högre.
- Låt inga blottade trådar i högtalarkablarna komma i kontakt med varandra eller med någon metalldel på denna enhet. Det kan skada denna enhet och/eller högtalarna.
- Alla anslutningar måste vara korrekta: L (vänster) till L, R (höger) till R, "+" till "+" och "-" till "-". Om anslutningarna är felaktiga hörs inget ljud från högtalarna, och om högtalarnas polaritet är felaktig kommer ljudet att låta onaturligt och sakna bas. Läs också relevant information i bruksanvisningen till respektive komponent.
- Anslut en analog skivspelare till jordintaget GND för att minska brusstörningar i signaler. Med vissa skivspelare kan det emellertid hända att mindre brus uppstår medan ingen anslutning är gjord till jordintaget GND.

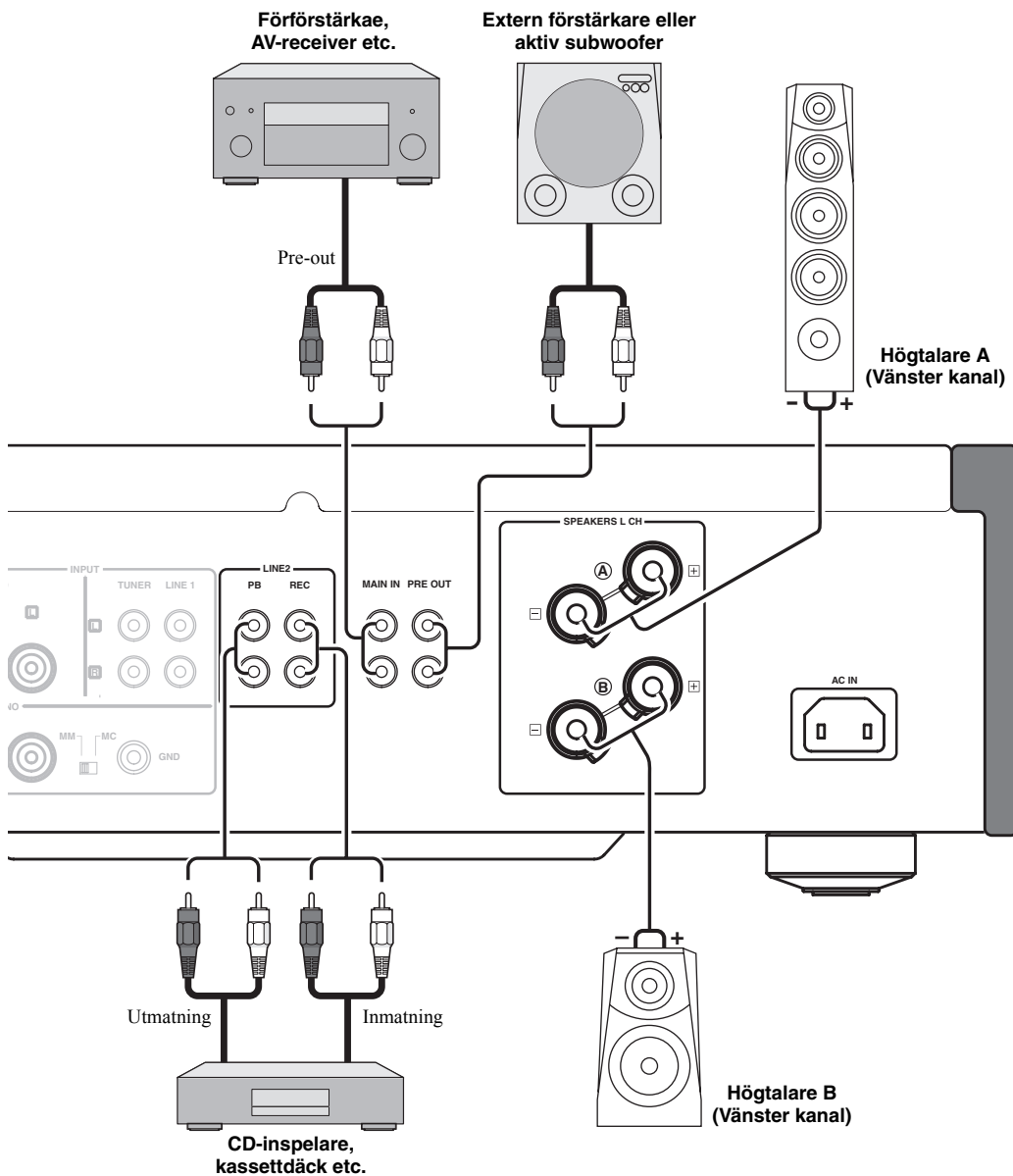

Observera

- Eftersom effektförstärkaren i A-S1000 är av isolerad balanserad typ, är följande typer av anslutningar inte möjliga:
 - Anslutning till vänstra kanalens “-” utgång och högra kanalens “-” utgång med sammankoppling av “+” utgångarna (Fig. 1).
 - Anslutning till vänstra/högra kanalens “-” utgångar med såväl avsiktlig kontakt mot någon metalldel på enhetens baksida som oavsiktlig beröring.
 - Anslutning till vänstra kanalens “-” utgång och högra kanalens “-” utgång omkastade (korsanslutning, Fig. 2).
- Anslut inte en aktiv subwoofer till SPEAKERS L/R CH-utgången. Anslut den till PRE OUT-uttagen på denna enhet.

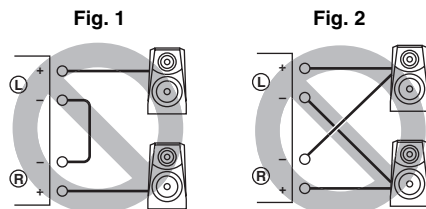

Observera

Om två uppsättningar (A och B) används, så måste varje högtalares impedans vara minst 8Ω . När endast en uppsättning högtalare (A eller B) används, använd högtalare med en impedans på 4Ω eller högre.

■ **Anslutning av högtalare**

- 1 Skala bort cirka 10 mm av isoleringen i änden på varje högtalarkabel och tvinna ihop de blottade trådarna på kabeln för att förhindra kortslutning.

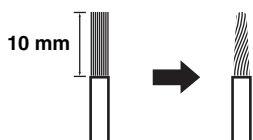

- 2 Skruva loss knoppen och för in den avskalade tråden i hålet.

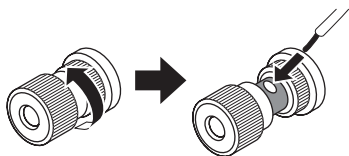

- 3 Dra åt knoppen.



■ **Anslutning av högtalare med banankontakt (Gäller ej modell till Europa)**

Dra först åt knoppen och skjut därefter in banankontakten i änden på respektive högtalarutgång.

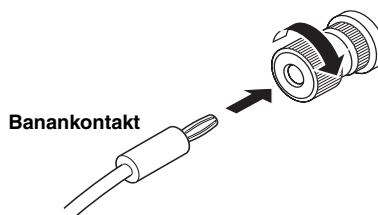

■ **Anslutning av högtalare med gaffelkabelsko**

- 1 Skruv loss knoppen och kläm fast gaffelkabelskon mellan ringdelen och basen.

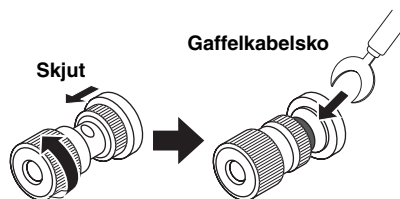

- 2 Dra åt knoppen.

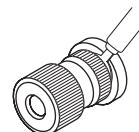

■ Anslutning med dubbla kablar (bi-wiring)

En anslutning med dubbla kablar separerar woofersektionen från den kombinerade mellanregister- och tweetersektionen. En högtalare kompatibel med anslutning av dubbla kablar har fyra kontakter med polskruvar. Dessa två par kontakter gör det möjligt att dela upp högtalaren i två självständiga sektioner. Med dessa anslutningar är mellanregister- och högfrekvensselementen anslutna till det ena paret kontakter och lågfrekvensselementet till det andra paret kontakter.

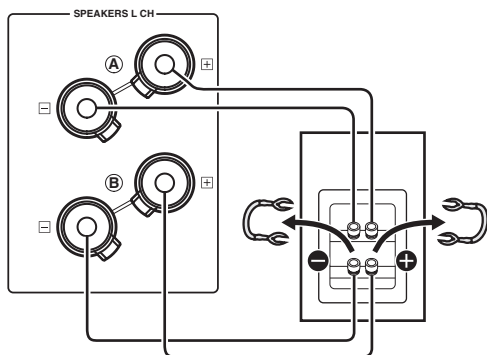

Observera

Vid anslutning med dubbla kablar (bi-wiring), använd högtalare med en impedans på 4 Ω eller högre.

Anmärkning

När anslutning med dubbla kablar ska göras, ta bort kortslutningsbryggorna eller kablarna på högtalarna.



För att använda anslutningar med dubbla kablar, så måste väljaren SPEAKERS ställas i läget A+B BI-WIRING.

■ VOLTAGE SELECTOR (Gäller endast modell till Asien och General-modell)

Observera

Nätspänningsväljaren VOLTAGE SELECTOR på denna enhets baksida måste ställas in på den lokala nätspanningen INNAN nätkabeln ansluts till ett nätuttag. Felaktig inställning av nätspänningsväljaren VOLTAGE SELECTOR kan medföra skada på denna enhet och orsaka brandfara.

Använd en platt skruvmejsel till att vrida nätspänningsväljaren VOLTAGE SELECTOR med- eller moturs till korrekt läge.

Följande spänningar gäller:

..... 110/120/220/230–240 V nätspanning, 50/60 Hz

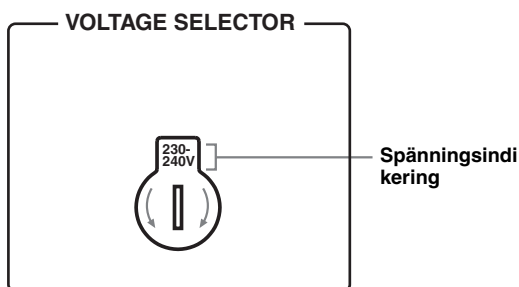

■ Anslutning av nätkabeln för strömförsörjning

Anslut nätkabeln till nätintaget AC IN på baksidan när samtliga anslutningar har slutförts, och anslut sedan nätkabeln till ett lämpligt nätuttag.

■ A-S1000 uppställning över inmatning/utmatning

Ingångsväljaren INPUT Utgångar	CD	PHONO	TUNER	LINE1	LINE2	MAIN DIRECT	Anmärkning
SPEAKERS	CD	PHONO	TUNER	LINE1	LINE2 PB	MAIN IN	Ingen signal matas ut när väljaren SPEAKERS ställs i läget OFF.
PHONES (hörlurar)	CD	PHONO	TUNER	LINE1	LINE2 PB	–	Ingen signal matas ut via SPEAKERS-kontakterna och PRE OUT-uttagen när hörlurar är anslutna till PHONES-uttaget.
PRE OUT	CD	PHONO	TUNER	LINE1	LINE2 PB	–	
LINE2 REC	CD	PHONO	TUNER	LINE1	–	–	

Det skuggade området anger att BASS, TREBLE, BALANCE och VOLUME-reglagen inte kan användas.



A-S1000 Tekniska data

I detta avsnitt finns tekniska data för A-S1000.

FÖRSTÄRKARDELEN

- Minimal uteffekt (effektivvärde)
 - (8 Ω, 20 Hz till 20 kHz, 0,02% övertonsdistorsion) 90 W + 90 W
 - (6 Ω, 20 Hz till 20 kHz, 0,02% övertonsdistorsion) 105 W + 105 W
 - (4 Ω, 20 Hz till 20 kHz, 0,02% övertonsdistorsion) 140 W + 140 W
- Dynamikeffekt (IHF) (8/6/4/2 Ω) 105/135/190/220 W
- Maximal uteffekt
 - (1 kHz, 0,7% övertonsdistorsion, 4 Ω) 160 W
 - [Gäller endast modeller till Europa, inkl. Storbritannien]
- Maximal användbar uteffekt (JEITA)
 - (1 kHz, 10% övertonsdistorsion, 8/4 Ω) 115/190 W
 - [Gäller endast modeller till Asien, inkl. Kina och Korea, samt General-modell]
- Dynamic Headroom
 - 8 Ω 0,67 dB
- Uteffekt enligt IEC
 - [Gäller endast modeller till Europa, inkl. Storbritannien]
 - (1 kHz, 0,02% övertonsdistorsion, 8/4 Ω) 90/145 W
- Dämpningsfaktor
 - 1 kHz, 8 Ω 160
- Maximal insignal
 - CD etc. 2,8 V
 - PHONO MM (1 kHz) 120 mV
 - PHONO MC (1 kHz) 7 mV
- Frekvensåtergivning
 - CD etc. (Neutralläge, 5 Hz till 100 kHz) +0/-3 dB
 - CD etc. (Neutralläge, 20 Hz till 20 kHz) +0/-0,3 dB
- Utjämningsavvikelse enligt RIAA
 - PHONO MM (20 Hz till 20 kHz) ±0,5 dB
 - PHONO MC (20 Hz till 20 kHz) ±0,5 dB
- Övertonsdistorsion
 - CD etc. till SP OUT
 - (20 Hz till 20 kHz, 90 W/8 Ω) 0,015%
 - PHONO MM till REC
 - (20 Hz till 20 kHz, 2 V) 0,005%
 - PHONO MC till REC
 - (20 Hz till 20 kHz, 2 V) 0,05%
- Intermodulationsdistortion
 - CD etc. till SP OUT
 - (Märkeffekt, 8 Ω) 0,02%
- Signalbrusförhållande (IHF-A nätverk)
 - CD etc. (150 mV, kortsluten ingång) 98 dB
 - PHONO MM (5 mV, kortsluten ingång) 93 dB
 - PHONO MC (500 μV, kortsluten ingång) 85 dB
- Restbrus (IHF-A Nätverk) 73 μV

STYRNINGSDELEN

- Ingångskänslighet/Ingångsimpedans
 - CD etc. 150 mV/47 kΩ
 - MM 2,5 mV/47 kΩ
 - MC 100 μV/50 Ω
 - MAIN IN 1 V/47 kΩ
- Utnivå/Utgångsimpedans
 - REC OUT 150 mV/1,5 kΩ
 - PRE OUT 1 V/1,5 kΩ
- Hörlur märkeffekt
 - 1 kHz, 32 Ω, 0,2% övertonsdistorsion 23 mW
- Kanalseparation
 - CD etc. (5,1 kΩ ansluten, 1 kHz/10 kHz) 74/54 dB
 - PHONO MM (kortsluten ingång, 1 kHz/10 kHz, Volymen:-30 dB) 90/77 dB
 - PHONO MM (kortsluten ingång, 1 kHz/10 kHz, Volymen:-30 dB) 66/65 dB
- Tonkontrollskaraktistik
 - BASS
 - Ökning/Minskning (50 Hz) ±9 dB
 - Övergångsfrekvens 350 Hz
 - TREBLE
 - Ökning/Minskning (20 kHz) ±9 dB
 - Övergångsfrekvens 3,5 kHz
- Ljuddämpning -20 dB (ca)

ALLMÄNT

- Strömförsörjning
 - [Modeller till U.S.A. och Kanada] 120 V nätspänning, 60 Hz
 - [Modell till Asien] 220/230-240 V nätspänning, 50/60 Hz
 - [General-modell] 110/120/220/230-240 V nätspänning, 50/60 Hz
 - [[Modell till Kina] 220 V nätspänning, 50 Hz
 - [Modell till Korea] 220 V nätspänning, 60 Hz
 - [Modell till Australien] 240 V nätspänning, 50 Hz
 - [Modeller till Europa, inkl. Storbritannien] 230 V nätspänning, 50 Hz
- Effektförbrukning 350 W
- Effektförbrukning viloläge 80 W
- Effektförbrukning avstängd 0 W
- Ytermått (B x H x D) 435 x 137 x 465 mm
- Vikt 22 kg

* Rätt till ändringar av tekniska data utan föregående meddelande förbehålls.

Blockdiagram

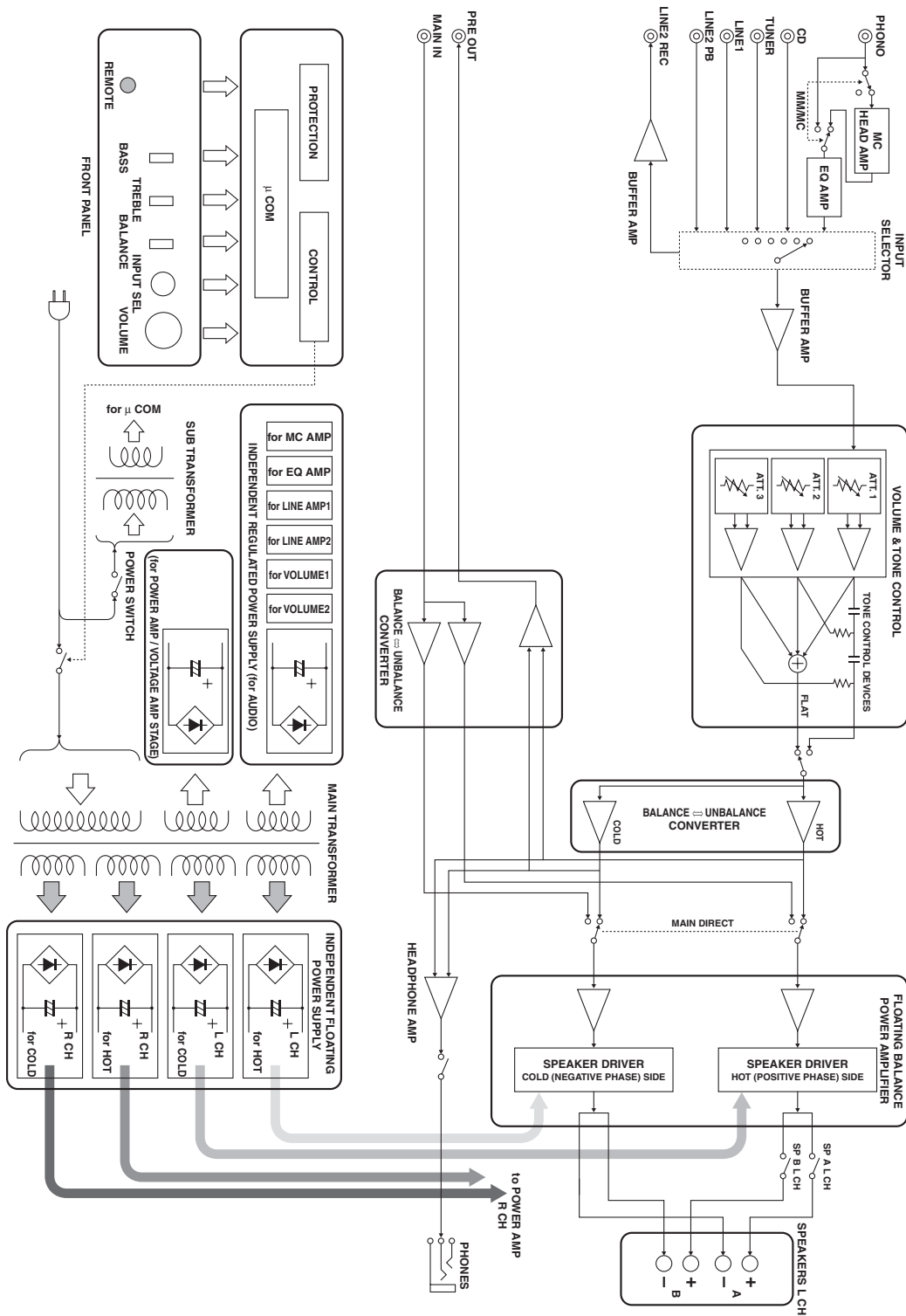

■ Tonkontrollskarakteristik

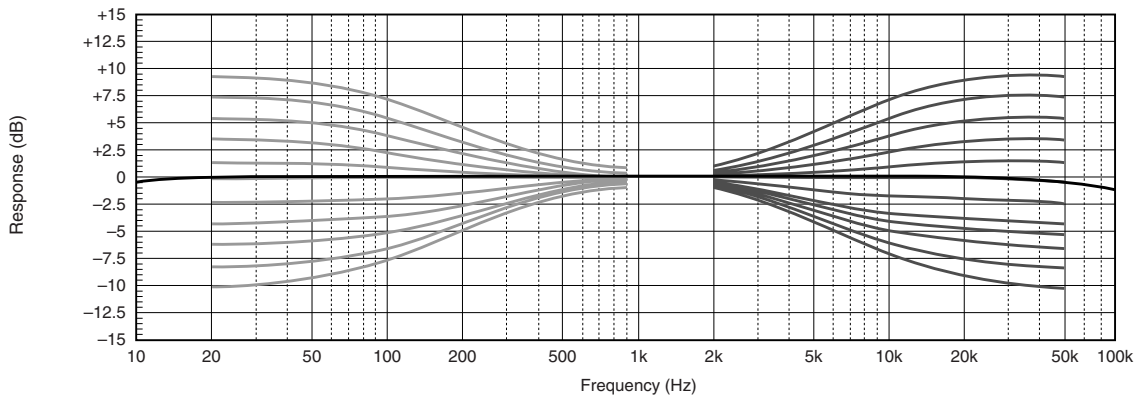

■ Övertonsdistorsion

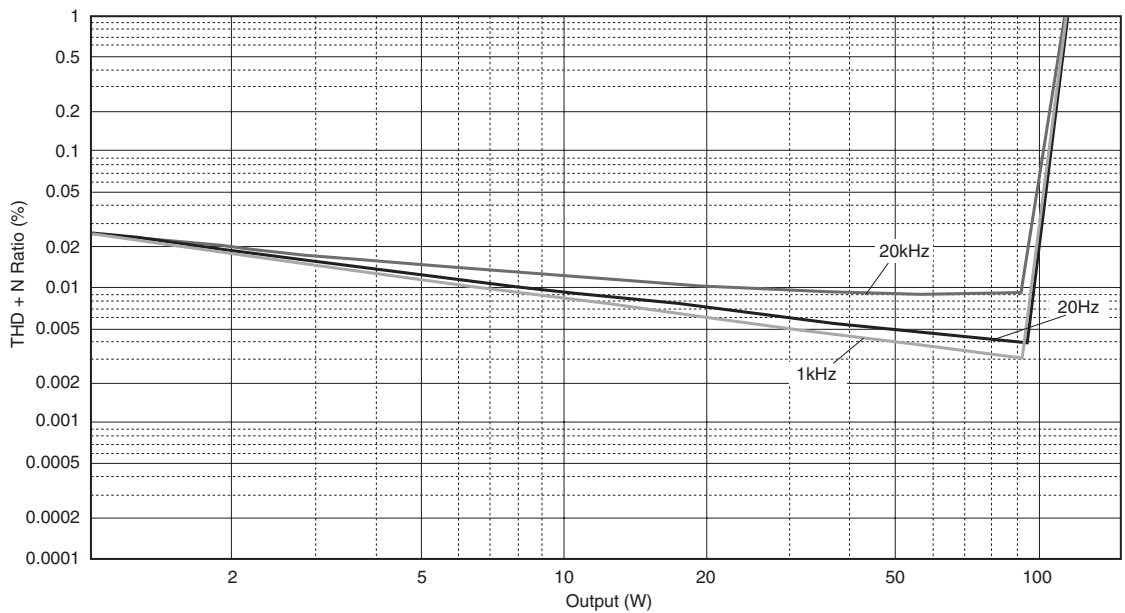

■ Övertonsdistorsion (PHONO)

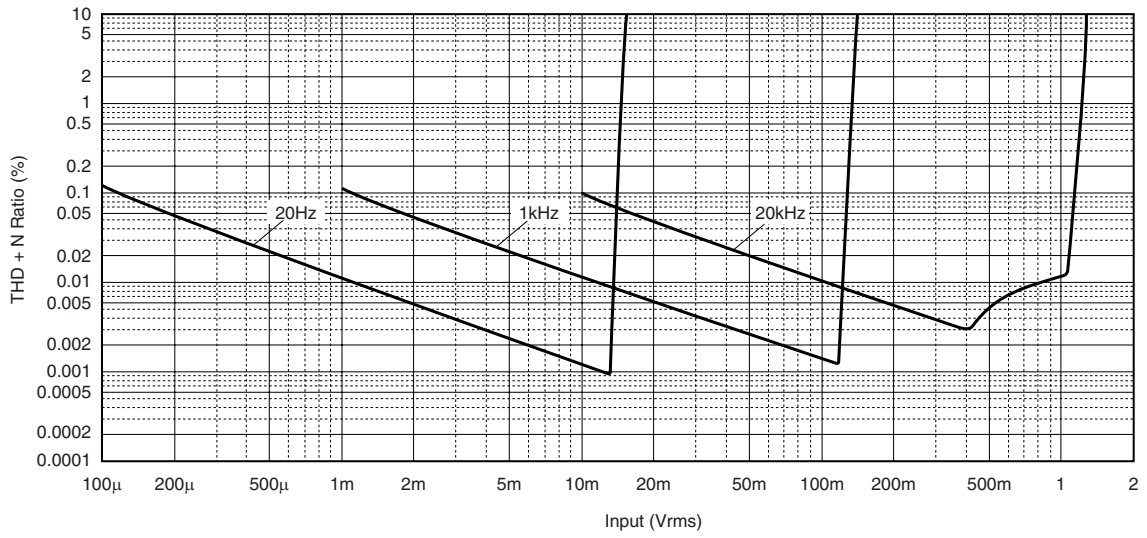

Gå igenom tabellen nedan, om denna enhet inte fungerar som den ska. Om aktuellt problem inte finns upptaget i tabellen nedan, eller om det inte kan lösas med hjälp av anvisningarna i felsökningstabellen, slå av apparaten, koppla loss nätkabeln och kontakta närmaste auktoriserade Yamaha-handlare eller servicecenter.

Problem	Orsak	Åtgärd	Se sidan
Förstärkaren kan inte slås på.	Nätkabeln har inte anslutits till nätagaget AC IN på bakpanelen, eller så har den inte satts i vägguttaget.	Anslut nätkabeln ordentligt.	17
	Skyddskretsen har aktiverats på grund av kortslutning etc.	Kontrollera att högtalarkablarnas olika trådar inte vidrör varandra eller orsakar kortslutning på baksidan av denna enhet, och slå sedan på strömmen till denna enhet igen.	14
	Denna enhet har utsatts för en kraftig yttre elstöt (t.ex. ett blixtnedslag eller kraftig statisk elektricitet).	Stäng av denna apparat, koppla loss nätkabeln, anslut nätkabeln igen efter 30 sekunder och använd den därefter normalt.	—
Indikatorn POWER på frontpanelen blinkar.	Skyddskretsen har aktiverats på grund av kortslutning etc.	Kontrollera att högtalarkablarnas olika trådar inte vidrör varandra eller orsakar kortslutning på baksidan av denna enhet, och slå sedan på strömmen till denna enhet igen.	14
	Det har uppstått ett problem med de interna kretsarna i denna apparat.	Koppla loss nätkabeln och kontakta närmaste auktoriserade Yamaha-handlare eller servicecenter.	—
Indikatorn INPUT på frontpanelen blinkar och volymen sänks när denna enhet slås på.	Skyddskretsen har aktiverats på grund av kortslutning etc.	Kontrollera att högtalarkablarnas olika trådar inte vidrör varandra eller orsakar kortslutning på baksidan av denna enhet, och slå sedan på strömmen till denna enhet igen.	14
Inget ljud.	Felaktiga kabelanslutningar för insignaler eller utsignaler.	Anslut kablarna ordentligt. Om problemet kvarstår, kan det bero på defekta kablar.	14
	Ingen tillämpbar ingångskälla har valts.	Välj en lämplig ingångskälla med ingångsväljaren INPUT på frontpanelen (eller en ingångsväljare på fjärrkontrollen).	9, 12
	Omkopplaren SPEAKERS är felaktigt ställd.	Ställ omkopplaren SPEAKERS i lämpligt läge.	7
	Högtalaranslutningarna är inte ordentligt gjorda.	Rätta till anslutningarna.	14
Ljudet upphör plötsligt.	Skyddskretsen har aktiverats på grund av kortslutning etc.	Kontrollera att högtalarkablarnas olika trådar inte vidrör varandra eller orsakar kortslutning på baksidan av denna enhet, och slå sedan på strömmen till denna enhet igen.	14
Endast högtalaren på ena sidan hörs.	Felaktiga kabelanslutningar.	Anslut kablarna ordentligt. Om problemet kvarstår, kan det bero på defekta kablar.	14
	Reglaget BALANCE är fel inställt.	Ställ reglaget BALANCE i lämpligt läge.	8
Återgivet ljud saknar bas och atmosfär.	Högtalarkablarnas plus- och minusledningar (+ och -) är omkastat anslutna till denna enhet eller högtalarna.	Anslut högtalarkablarnas ledningar fasriktigt till + och -.	14
Ett "brummande" ljud kan höras.	Felaktiga kabelanslutningar.	Anslut ljudkablarnas kontakter ordentligt. Om problemet kvarstår, kan det bero på defekta kablar.	14
	En analog skivspelare är inte ansluten till jordtagaget GND.	Anslut skivspelaren till jordtagaget GND på denna apparat.	14

Problem	Orsak	Åtgärd	Se sidan
Volymnivån är låg vid uppspelning av en grammofonskiva.	Skivspelaren är ansluten till andra uttag än PHONO-uttagen.	Anslut skivspelaren till PHONO-uttagen.	11
	Felaktig inställning för omkopplaren PHONO på baksidan.	Ställ omkopplaren PHONO i läget MM eller MC i enlighet med typ av magnetisk pickup på skivspelaren.	11
Ljudet är försämrat vid återgivning via hörlurar som är anslutna till en CD-spelare anslutet till denna enhet.	Strömmen till denna apparat är avslagen.	Slå på strömmen till denna enhet.	6
Fjärrkontrollen fungerar inte alls eller fungerar dåligt.	För långt avstånd eller fel vinkel.	Fjärrkontrollen fungerar inom ett längsta avstånd på 6 m och i högst 30 graders vinkel från frontpanelen.	6
	Fjärrkontrollsensorn på denna enhet utsätts för direkt solljus eller stark belysning (från ett lysrör av invertertyp etc.).	Ställ denna enhet på ett annat ställe.	—
	Batterierna är svaga.	Byt ut alla batterierna.	12

Skötsel av denna apparat

Använd inga kemiska lösningsmedel (exv. sprit eller thinner etc.) när apparaten torkas av; detta kan skada ytbehandlingen. Använd en ren, torr torktrasa. För svåra fläckar, fukta en mjuk trasa i diskmedel utspätt med vatten, vrid ur trasan, och torka därefter denna apparat med trasan.

Utvidgning och sammandragning av trä kan göra att skruvarna på sidorna lossnar. Dra i så fall åt skruvarna.

L'alta fedeltà è nata con Yamaha

Yamaha è appassionata di musica ed attiva nel settore da oltre un secolo, da quando abbiamo costruito il nostro primo organo a canne nel 1887. Ora siamo non solo il primo costruttore di pianoforti ed altri strumenti musicali, ma siamo attivi in altri campi della musica. Fabbrichiamo attrezzature professionali di registrazione, progettiamo sale da concerto e assistiamo artisti in concerto, mettendo a punto attrezzature e strumenti.

Queste conoscenze ed esperienze tornano a beneficio della nostra produzione di componenti audio in vario modo. Abbiamo messo in vendita il nostro primo giradischi HiFi (impianto ad alta fedeltà) nel 1955. Da allora siamo sempre fra i primi ad offrire componenti audio di alta qualità prodotti in massa, ed abbiamo costruito vari componenti stereo ora leggendari.

Speriamo ora di offrirvi una genuina esperienza HiFi con Yamaha Natural Sound.



Eccellenza nella qualità audio

1920-
1960s

1922: Mettemmo sul mercato un fonografo a mano di ottima qualità.

Dal 1955, abbiamo prodotto molto componenti Hi-Fi, compresi giradischi, sintonizzatori, amplificatori integrati, amplificatori di controllo, amplificatori di potenza e diffusori.

Diffusore monitor NS-20



NS-20



CA-1000

1970s

Amplificatore integrato CA-1000

Possedendo caratteristiche di Classe A, il CA-1000 stabilì uno standard per gli amplificatori integrati.

Diffusore monitor NS-690



NS-690



NS-1000M

Diffusore monitor NS-1000M

Un diffusore veramente leggendario ancora riverito dagli entusiasti di HiFi

Amplificatore di potenza B-1

Un amplificatore di potenza innovativo che usate FET in tutti i suoi stadi



B-1



C-2

Amplificatore di controllo C-2

Ha ricevuto il primo premio presso lo Show Internazionale di Musica e HiFi di Milano.

Diffusore monitor da studio NS-10M

Divenne uno dei monitor da studio più venduti nel mondo.

Amplificatore integrato A-1

Giradischi PX-1

Il primo giradischi Yamaha a braccio diritto



PX-1



NS-10M

1980s

Amplificatore di potenza B-6

Amplificatore di potenza a forma di piramide con alimentazione X ed amplificatore X

Giradischi GT-2000/L

Lettore pesante ultrapreciso che concretizza il concetto GT

Lettore CD CD-1

Primo lettore CD introdotto nel 1983

Amplificatore di potenza B-2x

**Amplificatore di potenza MX-10000 e
amplificatore di controllo CX-10000**

Un amplificatore che ridefinì le possibilità dei componenti separati

Modello per il 100° anniversario

Amplificatore integrato AX-2000

Dotato di alto rapporto S/R (128 dB) e funzione digitale diretta



B-6



GT-2000



MX-10000



CX-10000

1990s

Lettore CD GT-CD1

Lettore caricabile dall'alto con struttura separata integrata

**Amplificatore di potenza MX-1 e
amplificatore di controllo CX-1**

2000s

**Diffusori a suono naturale
Soavo-1 e Soavo-2**

**Amplificatore stereo A-S2000 e
Lettore CD Super Audio CD-S2000**

**Amplificatore stereo A-S1000 e
Lettore CD Super Audio CD-S1000**



Soavo-1



Soavo-2

A-S1000

◆ *Design a circuito bilanciato flottante*

L'amplificatore di potenza perfettamente simmetrico con circuiti bilanciati flottanti massimizza le prestazioni dell'amplificatore analogico.

◆ *Controllo parallelo del volume e dei toni*

◆ *Quattro gruppi di alimentazione indipendenti di grande capacità*

◆ *Struttura orizzontalmente simmetrica*

◆ *Amplificatore fono con struttura del tutto discreta*

◆ *Piedini di grande peso e nuovo design per sopprimere le vibrazioni*

■ **Accessori in dotazione**

Controllare che la confezione ricevuta contenga tutte le parti che seguono.

- Telecomando
- Batterie (AA, R6, UM-3) (×2)
- Cavo di alimentazione
- Volantino sulla sicurezza

Indice

Comandi e loro funzione.....	6
Collegamenti	14
Dati tecnici	20
Diagnostica	24

■ **A proposito di questo manuale**

- ✱ indica un suggerimento riguardante un'operazione.
- Questo manuale è stato stampato prima della produzione dell'apparecchio. Il design e i dati tecnici sono soggetti a modifiche senza preavviso, in parte a causa di migliorie. Il prodotto ed il manuale potrebbero quindi essere leggermente differenti.
- Il colore delle immagini in questo manuale può differire dall'originale.
- Prima di fare uso di quest'unità, leggere sempre il "Volantino sulla sicurezza".

A-S1000

Comandi e loro funzione

In questo capitolo si presentano i vari comandi dell'A-S1000 e la loro funzione.

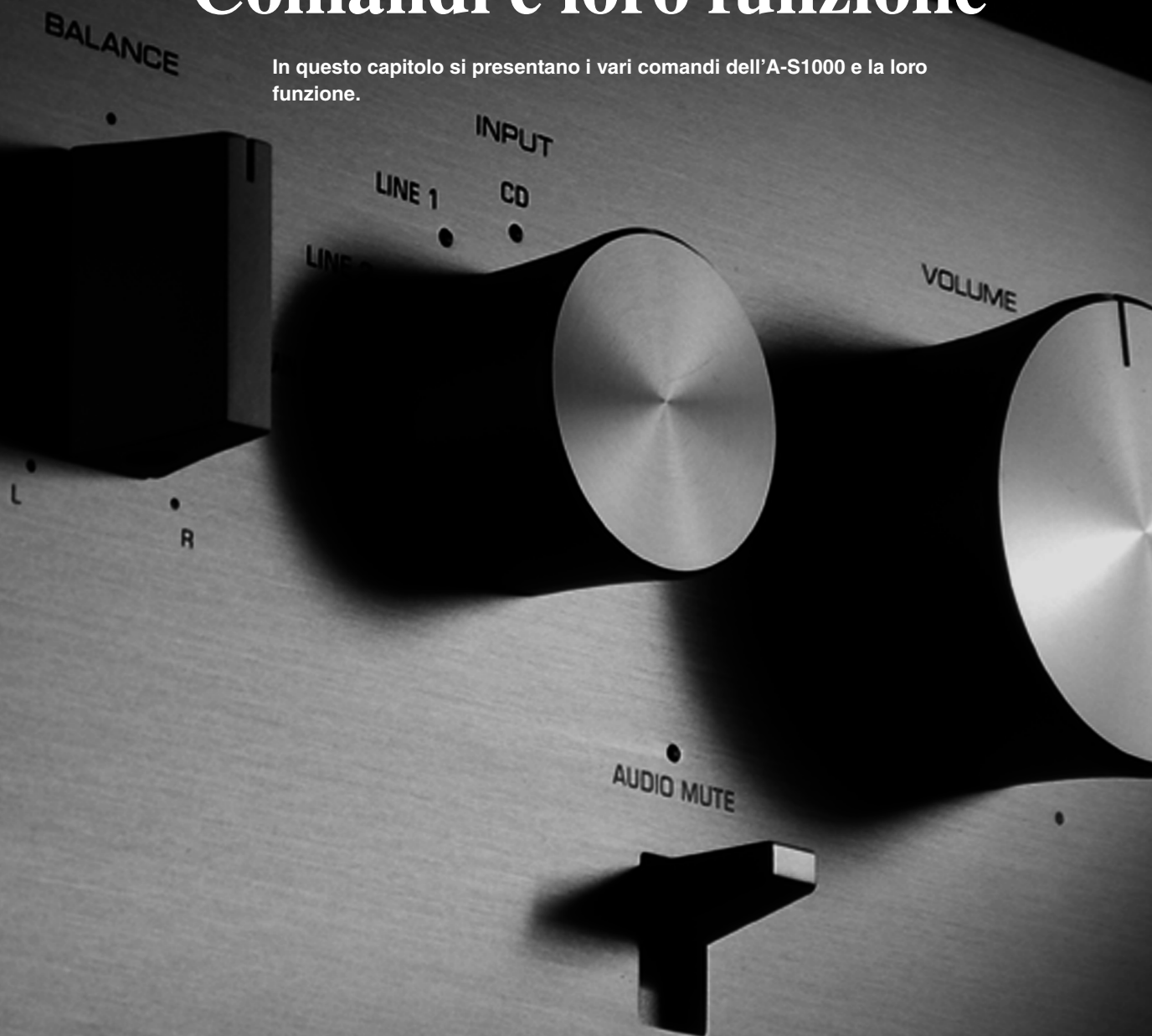

■ Pannello anteriore (lato sinistro)

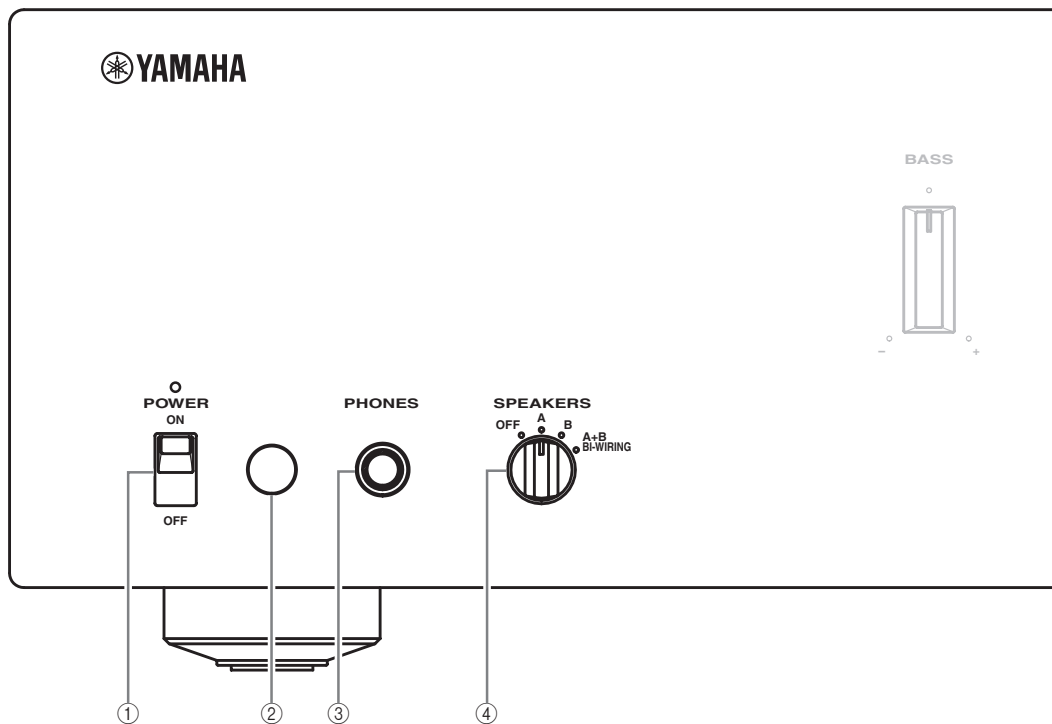

① POWER

Premerlo in alto o in basso per accendere o spegnere quest'unità.



L'indicatore POWER qui sopra si accende quando quest'unità viene accesa.

Note

- Se l'indicatore POWER lampeggia quando si accende questa unità, scollegare il cavo di alimentazione e consultare la sezione di diagnostica (pagina 24).
- Quando si accende questa unità, ci saranno alcuni secondi di ritardo prima che essa sia in grado di riprodurre il suono.

② Sensore del telecomando

Riceve i segnali del telecomando.



Il telecomando trasmette un raggio infrarosso direzionale.

Durante l'uso, puntare il telecomando sempre direttamente sul sensore di telecomando di quest'unità.

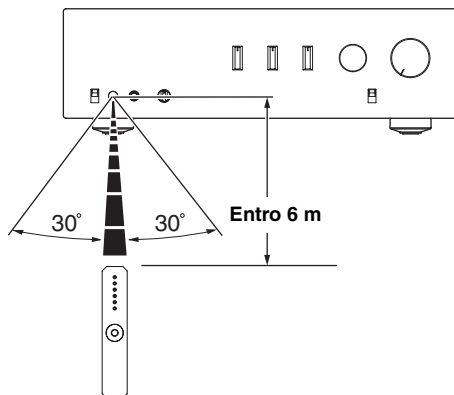

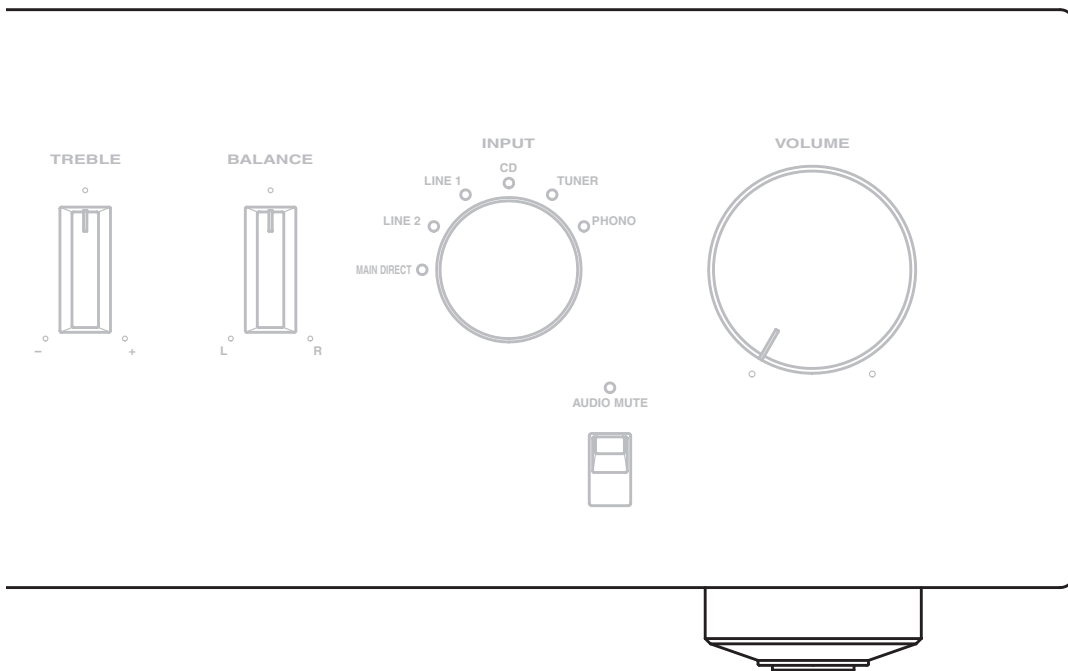

③ Presa PHONES

Emette segnali audio per l'ascolto privato in cuffia.

Nota

Se è collegata la cuffia:

- Ambedue le coppie di diffusori collegati ai terminali SPEAKERS L/R CH A e B sono spente.
- Nessun segnale viene emesso dalle prese PRE OUT, mentre i segnali vengono emessi dalle prese REC.
- Non si può scegliere MAIN DIRECT come sorgente di segnale.
- Se la cuffia è collegata alla presa PHONES mentre MAIN DIRECT è scelto come sorgente di segnale, dalla presa PHONES non viene emesso alcun segnale audio. Usare la presa per cuffia del preamplificatore collegato alle prese MAIN IN.

④ SPEAKERS

Permette di accendere o spegnere i diffusori collegati ai terminali SPEAKERS L/R CH A e/o B del pannello posteriore.

- Per disattivare ambedue le coppie di diffusori, scegliere la posizione OFF.
- Scegliere la posizione A o B per accendere i diffusori collegati ai terminali SPEAKERS L/R CH A o B.
- Per attivare ambedue le coppie di diffusori, scegliere la posizione A+B BI-WIRING.

Attenzione

Se si usano due serie di diffusori (A e B), la loro impedenza deve essere pari o superiore a 8 Ω . Se si usa una sola serie di diffusori (A o B), usare diffusori di impedenza pari o superiore ai 4 Ω .

■ Pannello anteriore (lato destro)

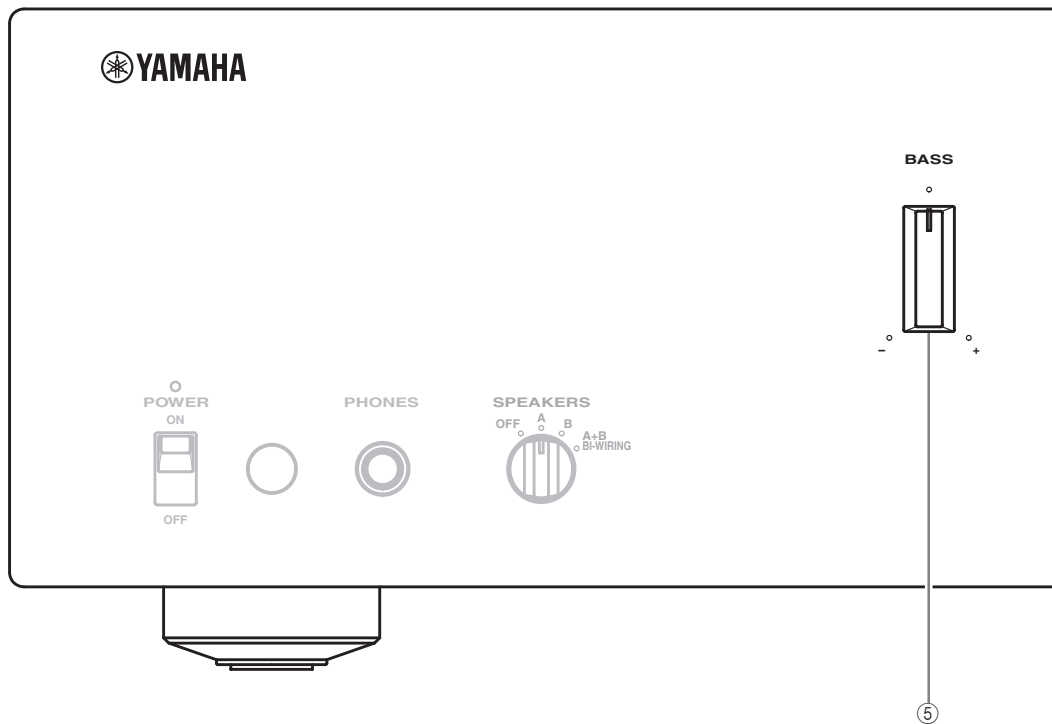

⑤ BASS

Aumenta o diminuisce la risposta alle basse frequenze. La posizione centrale produce una risposta in frequenza piatta.

Gamma di controllo: Da -9 dB a $+9$ dB

⑥ TREBLE

Aumenta o diminuisce la risposta alle alte frequenze. La posizione centrale produce una risposta in frequenza piatta.

Gamma di controllo: Da -9 dB a $+9$ dB



Se sia BASS che TREBLE sono sulla posizione centrale, il segnale audio evita i circuiti di controllo dei toni.

Nota

I controlli BASS e TREBLE non influenzano i segnali ricevuti dalle prese MAIN IN (selettore INPUT: MAIN DIRECT) e quelli emessi dalle prese REC OUT.

⑦ BALANCE

Regola il bilanciamento di uscita audio dei diffusori sinistro e destro per compensare il mancato bilanciamento causato dalla posizione dei diffusori o dalle condizioni di ascolto.

Nota

Il controllo BALANCE non influenza i segnali ricevuti dalle prese MAIN IN (selettore INPUT: MAIN DIRECT) e quelli emessi dalle prese REC OUT.

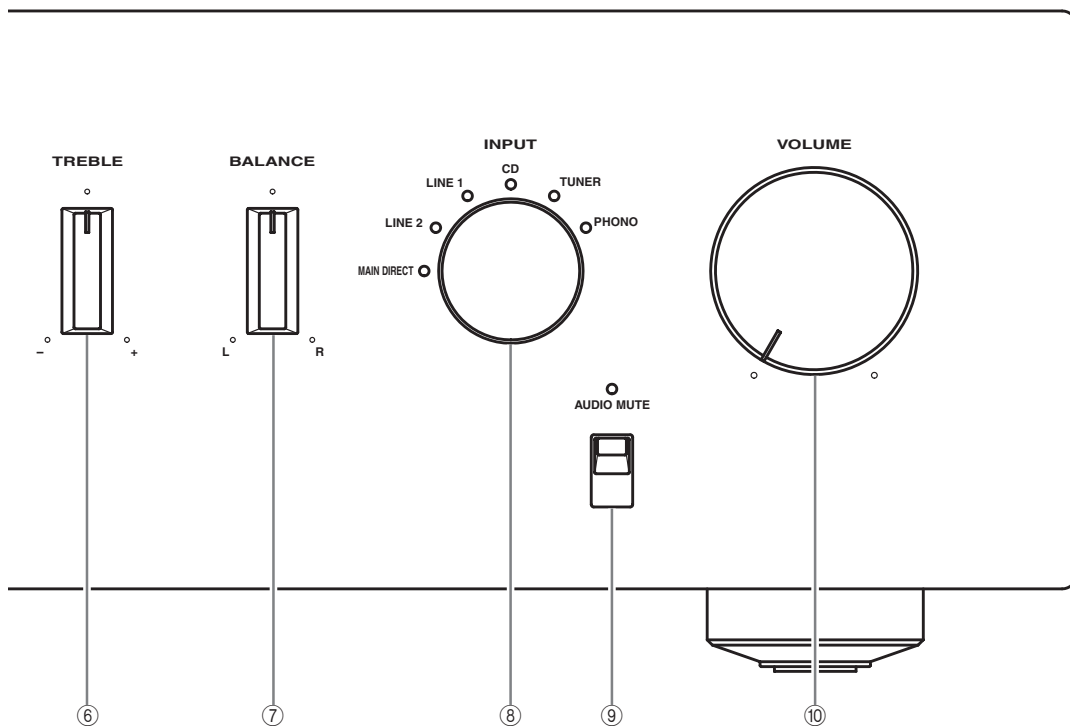

⑧ Selettore INPUT

Scegliere una sorgente di segnale in ingresso audio o video da ascoltare o vedere.

I segnali audio della sorgente di segnale scelta vengono emessi anche dalle prese REC.



- I nomi delle sorgenti di segnale corrispondono ai nomi delle prese di collegamento al pannello posteriore.
- Passare alla posizione MAIN DIRECT per scegliere il componente collegato alle prese MAIN IN. Se MAIN DIRECT è scelto come sorgente di segnale, nessun segnale viene emesso dalle prese PRE OUT, REC e PHONES.
- L'impostazione di ingresso viene mantenuta per circa una settimana dallo spegnimento.

Nota

Il segnale audio non viene emesso dalle prese REC mentre LINE2 è scelto come sorgente di segnale.

⑨ AUDIO MUTE

Premere verso il basso per ridurre di circa 20 dB il volume. Premere il pulsante di nuovo per riportare il volume audio al suo livello precedente.



- L'indicatore AUDIO MUTE si accende mentre la funzione di silenziamento è attivata.
- Potete far riprendere la riproduzione anche girando VOLUME del pannello anteriore o premendo VOL +/- del telecomando.

⑩ VOLUME

Controlla il livello del volume. Questo non influenza il livello di REC.

Nota

Il controllo VOLUME non ha effetto se si sceglie MAIN DIRECT come sorgente di segnale. Regolare il volume usando il controllo del volume del preamplificatore collegato alle prese MAIN IN.

■ Pannello posteriore

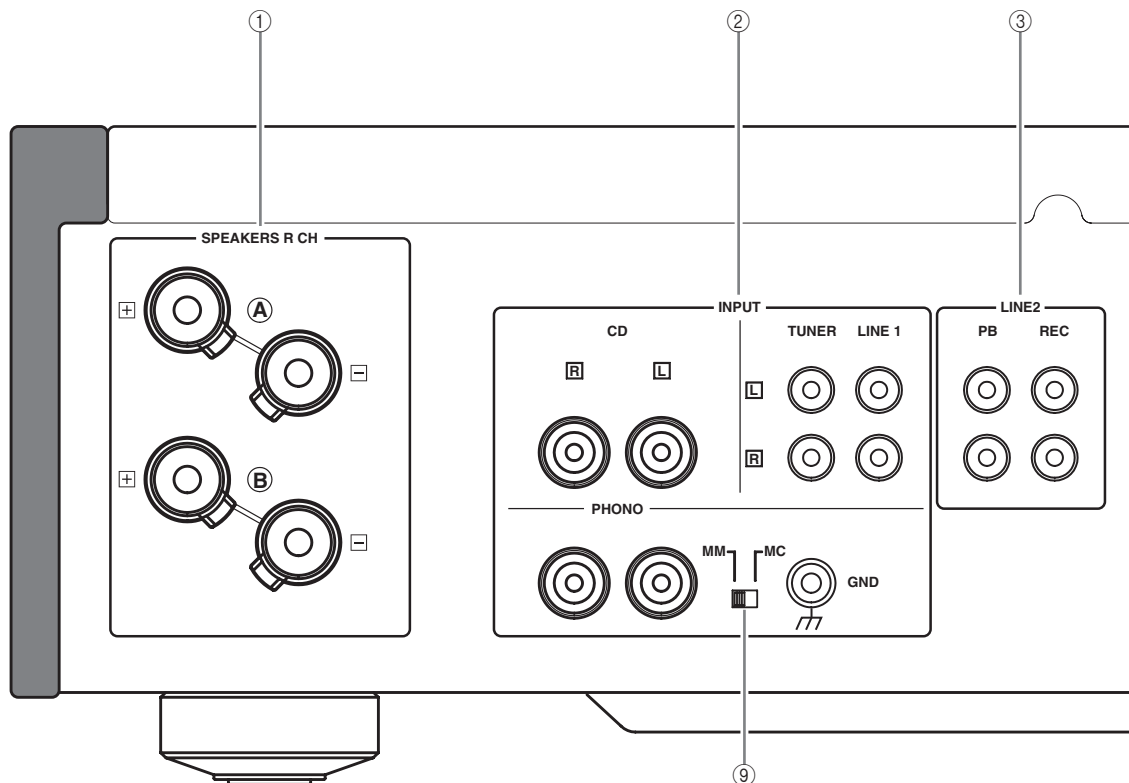

Vedi pagina 14 per informazioni sui collegamenti.

① Terminali SPEAKERS L/R CH

② Prese INPUT

③ Prese LINE2

④ Prese MAIN IN

Nota

Se si è scelto MAIN IN come sorgente di segnale, regolare il volume con il controllo del volume del preamplificatore collegato alle prese MAIN IN.

⑤ Prese PRE OUT



- Se si collegano spinotti audio alle prese PRE OUT per pilotare diffusori usando un amplificatore esterno, non è necessario usare i terminali SPEAKERS L/R CH.
- I segnali emessi da PRE OUT vengono influenzati dalle impostazioni dei controlli BASS e TREBLE.
- Le prese PRE OUT emettono i segnali dello stesso canale dei terminali SPEAKERS L/R CH corrispondenti.
- Se si usa un subwoofer, collegarlo alle prese PRE OUT, poi collegare i diffusori ai terminali SPEAKERS L/R CH.

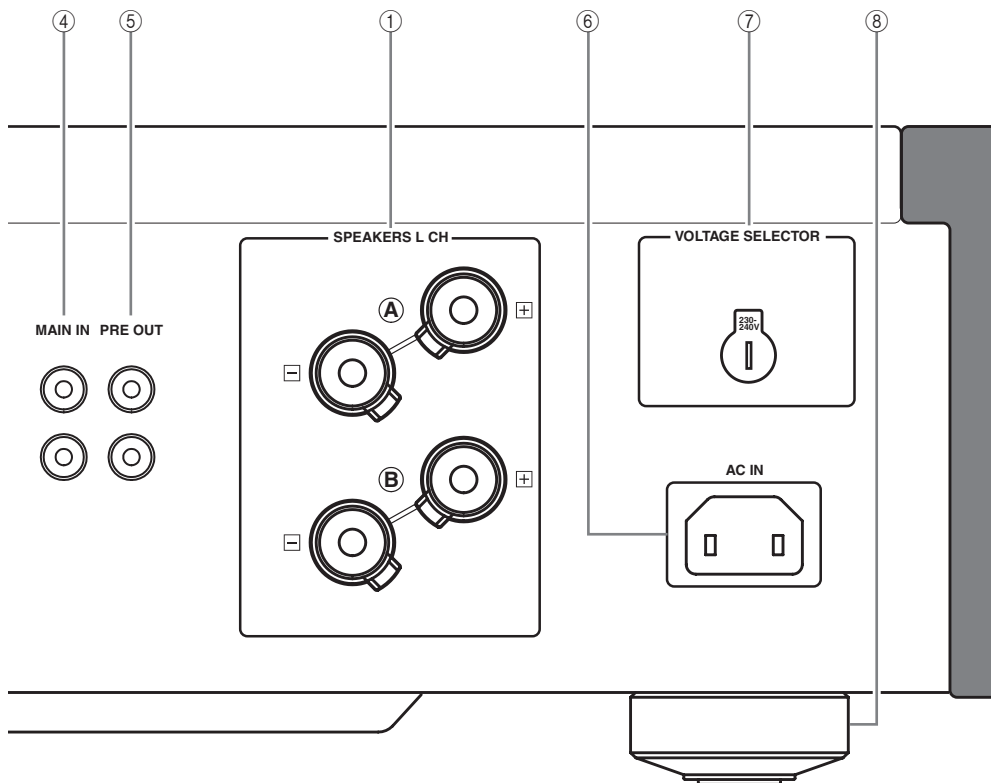

⑥ AC IN

Collegare a questa presa il cavo di alimentazione in dotazione.

⑦ VOLTAGE SELECTOR

(Solo modelli per l'Asia e Generale)

Il selettore VOLTAGE SELECTOR del pannello posteriore di quest'unità deve trovarsi sulla posizione del voltaggio di rete in uso localmente PRIMA del collegamento della spina di alimentazione ad una presa. La regolazione scorrette di VOLTAGE SELECTOR potrebbe danneggiare quest'unità e causare incendi. Girar VOLTAGE SELECTOR in senso orario o antiorario con un cacciavite.

I voltaggi permissibili sono i seguenti:

.....C.a. da 110/120/220/230-240 V, 50/60 Hz

⑧ Piedino

Se quest'unità fosse poco stabile, regolare l'altezza dei piedini girandoli.

⑨ PHONO

Sceglie il tipo di testina magnetica del giradischi collegato alle prese PHONO del pannello posteriore.

- Da portare sulla posizione MM se il giradischi usa una testina a magnete mobile (MM).
- Da portare sulla posizione MC se il giradischi usa una testina a bobina mobile (MC).

Nota

Se si sostituisce la testina, spegnere sempre prima quest'unità.

■ Telecomando

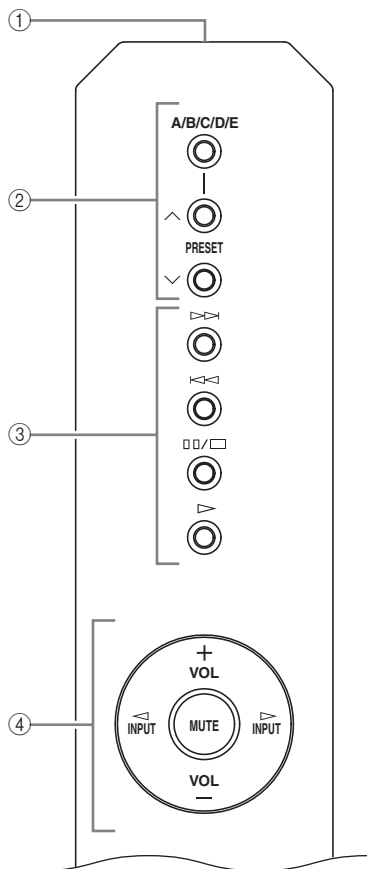

① Trasmittitore a raggi infrarossi

Emette segnali di controllo ad infrarossi.

② Pulsanti di controllo del sintonizzatore Yamaha

Controllano le funzioni del sintonizzatore Yamaha. Vedere il manuale dell'utente del sintonizzatore per dettagli.

Nota

Alcuni sintonizzatori Yamaha potrebbero non essere controllabili con questo telecomando.

③ Pulsanti di controllo del lettore CD Yamaha

Controllano varie funzioni del lettore CD Yamaha. Vedere il manuale dell'utente del lettore CD per dettagli.



Premere □□/□ una volta per entrare nella modalità di pausa e due volte per interrompere la riproduzione.

Nota

Alcuni lettori CD Yamaha potrebbero non essere controllabili con questo telecomando.

④ Pulsanti di controllo dell'amplificatore

INPUT ◀ / ▶

Scegliere una sorgente di segnale in ingresso audio o video da ascoltare o vedere.

Nota

- Se MAIN DIRECT è scelto come sorgente di segnale, nessun segnale viene emesso dalle prese PRE OUT e REC.
- Se la cuffia è collegata alla presa PHONES mentre MAIN DIRECT è scelto come sorgente di segnale, dalla presa PHONES non viene emesso alcun segnale audio.

VOL +/-

Controlla il livello del volume.

Nota

Il controllo VOLUME non ha effetto se si sceglie MAIN DIRECT come sorgente di segnale. Regolare il volume usando il controllo del volume del preamplificatore collegato alle prese MAIN IN.

MUTE

Riduce il volume attuale di circa 20 dB. Premere il pulsante di nuovo per riportare il volume audio al suo livello precedente.



Il volume originario può venire ristabilito anche premendo VOL +/-.

■ Installazione delle batterie nel telecomando

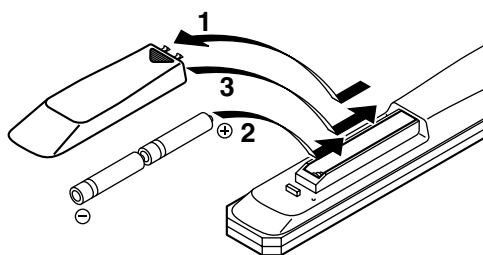

1 Premere il punto ▼ e far scivolare via il coperchio del vano batterie.

2 Inserire le due batterie in dotazione (AA, R6, UM-3) tenendo presente le indicazioni di polarità (+ e -) all'interno del vano batterie.

3 Far scivolare al suo posto il coperchio fino a sentire uno scatto.

A high-contrast, black and white photograph of the rear panel of an audio receiver. The panel is densely packed with various input ports and labels. At the top, the word "INPUT" is visible on the left and "TUNER" on the right. Below these, there are several rows of ports. The first row includes a "CD" label, a square "L" icon, and a circular port. The second row features a square "R" icon, another square "L" icon, and a circular port. The third row shows a circular port, a square "R" icon, and another circular port. At the bottom, there are labels for "PHONO", "MM", and "MG" next to their respective ports. The lighting creates strong highlights and deep shadows, emphasizing the metallic and plastic textures of the components.

A-S1000 Collegamenti

In questa sezione vedremo i collegamenti fra l'A-S1000,
i diffusori ed i vari componenti del sistema.

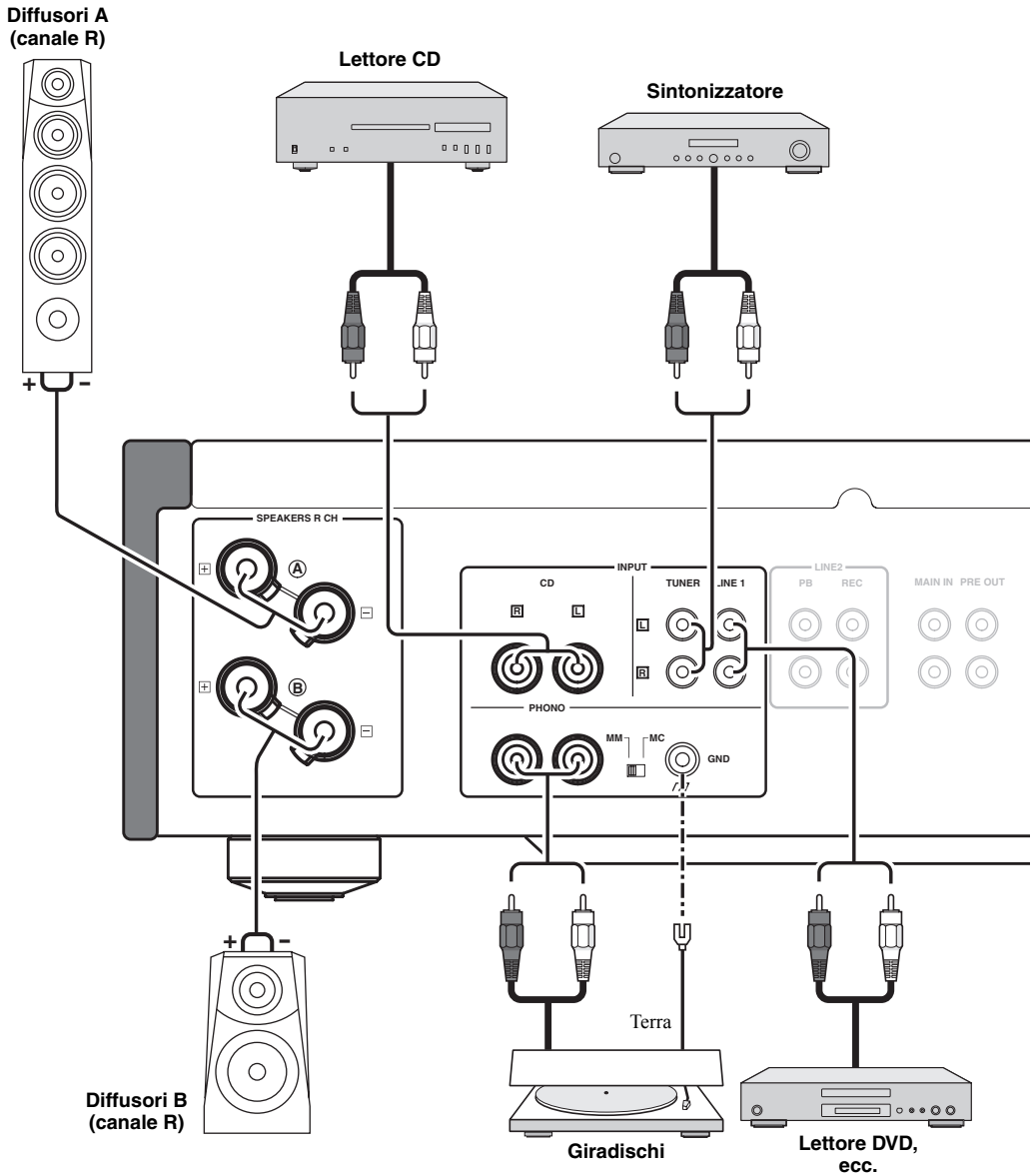

Attenzione

- Se si usano due serie di diffusori (A e B), la loro impedenza deve essere pari o superiore a 8Ω . Se si usa una sola serie di diffusori (A o B), usare diffusori di impedenza pari o superiore ai 4Ω .
- Non lasciare che le porzioni denudate dei cavi dei diffusori si tocchino e non lasciare che tocchino altre parti in metallo di quest'unità. Ciò potrebbe danneggiare sia quest'unità che i diffusori.
- Tutti i collegamenti devono essere corretti: L (sinistro) a L, R (destro) a R, "+" a "+" e "-" a "-". Se i collegamenti sono difettosi, i diffusori non riproducono mentre, se la polarità dei collegamenti non è stata rispettata, il suono risulta innaturale e privo di bassi. Inoltre, consultare in proposito il manuale di ciascun dei componenti.
- Collegare il giradischi al terminale GND per ridurre il rumore nel segnale. Tuttavia, con alcuni giradischi potreste sentire meno rumore senza il collegamento al terminale GND.

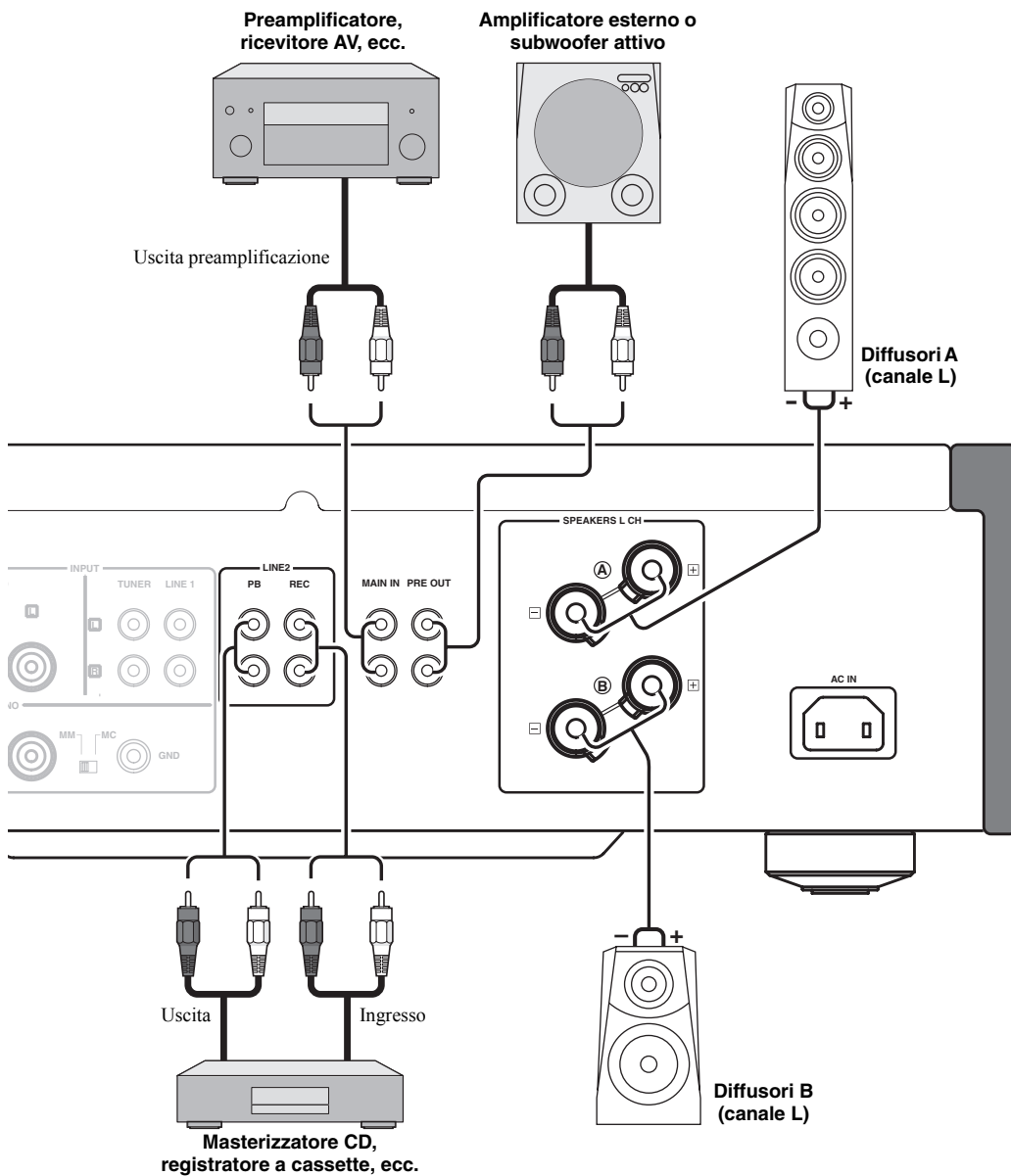

Attenzione

- Poiché l'amplificatore di potenza dell'A-S1000 è del tipo floating bilanciato, i seguenti tipi di collegamento non sono possibili:
 - Collegamento col terminale “-” del canale sinistro e col terminale “-” del canale destro e anche coi terminali “+”(Fig. 1).
 - Il collegamento deliberato coi terminali “-” del canale sinistro/destro e una parte metallica del pannello posteriore di questa unità, come quando li si tocca accidentalmente.
 - Il collegamento invertito del terminale “-” del canale sinistro col terminale “-” del canale destro (collegamento incrociato, Fig. 2).
- Non collegare il subwoofer attivo al terminale SPEAKERS L/R CH. Collegarlo alle prese PRE OUT di questa unità.

Fig. 1

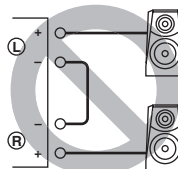
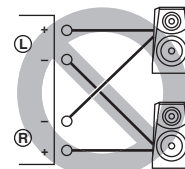

Fig. 2



Attenzione

Se si usano due serie di diffusori (A e B), la loro impedenza deve essere pari o superiore a 8Ω . Se si usa una sola serie di diffusori (A o B), usare diffusori di impedenza pari o superiore ai 4Ω .

■ **Collegamento dei diffusori**

- 1 Rimuovere circa 10 mm di isolamento dall'estremità di ciascun cavo dei diffusori e attorcigliare in un fascio i fili esposti del cavo in modo da evitare corto circuiti.

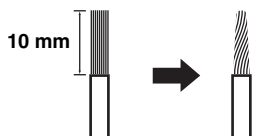

- 2 Svitare la manopola ed inserire un file denudato nel foro.

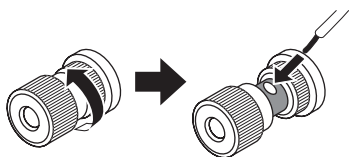

- 3 Stringere la manopola.

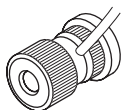

■ **Collegamento dei diffusori con spinotti a banana (Salvo il modello per l'Europa)**

Per prima cosa, stringere la manopola ed inserire lo spinotto unipolare nel terminale corrispondente.

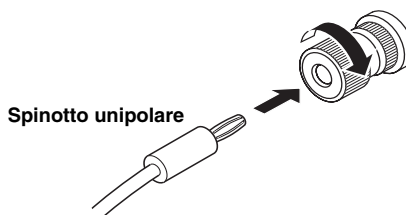

■ **Collegamento dei diffusori con un connettore a mezzaluna.**

- 1 Svitare la manopola e quindi mettere il connettore a mezzaluna fra l'anello e la base.

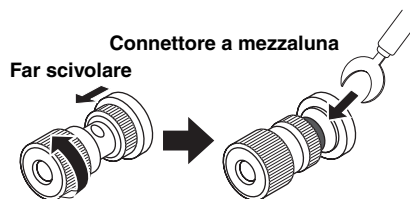

- 2 Stringere la manopola.

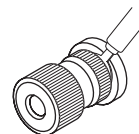

■ Collegamento bi-wire

I collegamenti bi-wire separano il woofer dalla sezione dei midrange e tweeter combinati. Un diffusore bi-wire compatibile possiede terminali distinti. Queste due serie di terminali permettono al diffusore di venire diviso in due parti indipendenti. Con questi collegamenti, i driver di alta e media frequenza vengono collegati ad una serie di terminali ed il driver di bassa frequenza ad un'altra.

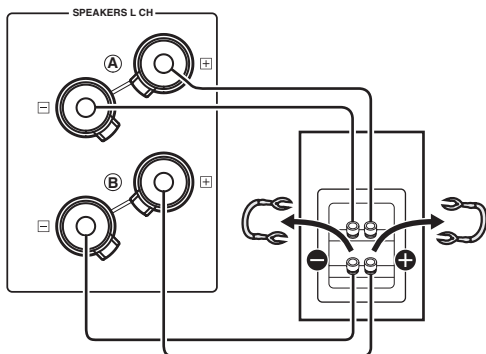

Attenzione

Nel fare collegamenti bi-wire, usare diffusori di impedenza pari o superiore a 4 Ω .

Nota

Nel fare collegamenti bi-wire, rimuovere i ponticelli o cavi di messa in corto del diffusore.



Per fare uso di collegamenti bi-wire, portare il selettore SPEAKERS su A+B BI-WIRING.

■ VOLTAGE SELECTOR (Solo modelli per l'Asia e Generale)

Attenzione

Il selettore VOLTAGE SELECTOR del pannello posteriore di quest'unità deve trovarsi sulla posizione del voltaggio di rete in uso localmente PRIMA del collegamento della spina di alimentazione ad una presa. La regolazione scorrette di VOLTAGE SELECTOR potrebbe danneggiare quest'unità e causare incendi. Girar VOLTAGE SELECTOR in senso orario o antiorario con un cacciavite.

I voltaggi permissibili sono i seguenti:

.....C.a. da 110/120/220/230-240 V, 50/60 Hz

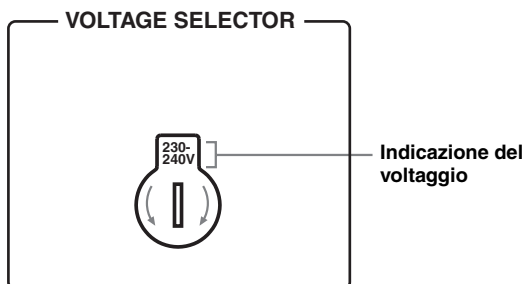

■ Collegamento del cavo di alimentazione

Collegare il cavo di alimentazione alla presa AC IN del pannello posteriore solo a collegamenti completi, collegando poi l'altro capo ad una presa di corrente alternata.

■ Tabella ingressi/uscite A-S1000

Selettore INPUT Prese di uscita	CD	PHONO	TUNER	LINE1	LINE2	MAIN DIRECT	Nota
SPEAKERS	CD	PHONO	TUNER	LINE1	LINE2 PB	MAIN IN	Nessun segnale viene emesso se il selettore SPEAKERS viene portato su OFF.
PHONES (Cuffie)	CD	PHONO	TUNER	LINE1	LINE2 PB	–	Nessun segnale viene emesso dalle terminali SPEAKERS e prese PRE OUT mentre le cuffie sono collegate alla presa PHONES.
PRE OUT	CD	PHONO	TUNER	LINE1	LINE2 PB	–	
LINE2 REC	CD	PHONO	TUNER	LINE1	–	–	

L'area in ombra indica che i controlli BASS, TREBLE, BALANCE e VOLUME sono disattivati.



A-S1000 Dati tecnici

Questa sezione contiene le caratteristiche tecniche dell'A-S1000.

SEZIONE ALIMENTAZIONE

- Potenza di uscita RMS minima
(8 Ω, da 20 Hz a 20 kHz, 0,02% di DAC) 90 W + 90 W
(6 Ω, da 20 Hz a 20 kHz, 0,02% di DAC) 105 W + 105 W
(4 Ω, da 20 Hz a 20 kHz, 0,02% di DAC) 140 W + 140 W
- Potenza dinamica (IHF) (8/6/4/2 Ω) 105/135/190/220 W
- Potenza massima d'uscita
(1 kHz, 0,7% di DAC, 4 Ω)
[Solo modelli per il Regno Unito e l'Europa]
..... 160 W
- Potenza in uscita utilizzabile massima (JEITA)
(1 kHz, 10% di DAC, 8/4 Ω)
[Solo modelli per l'Asia, Generale, Cina e Corea] ... 115/190 W
- Gamma dinamica
8 Ω 0,67 dB
- Potenza di uscita IEC [Solo modelli per il Regno Unito e l'Europa]
(1 kHz, 0,02% di DAC, 8/4 Ω) 90/145 W
- Fattore di smorzamento
1 kHz, 8 Ω 160
- Segnale massimo in ingresso
CD, ecc. 2,8 V
PHONO MM (1 kHz) 120 mV
PHONO MC (1 kHz) 7 mV
- Risposta in frequenza
CD, ecc. (Posizione piatta, da 5 Hz a 100 kHz) +0/-3 dB
CD, ecc. (Posizione piatta, da 20 Hz a 20 kHz) +0/-0,3 dB
- Deviazione di equalizzazione RIAA
PHONO MM (da 20 Hz a 20 kHz) ±0,5 dB
PHONO MC (da 20 Hz a 20 kHz) ±0,5 dB
- Distorsione armonica complessiva (DAC)
Da CD, ecc. a SP OUT (Da 20 Hz a 20 kHz, 90 W/8 Ω) 0,015%
PHONO MM a REC (Da 20 Hz a 20 kHz, 2 V) 0,005%
PHONO MC a REC (Da 20 Hz a 20 kHz, 2 V) 0,05%
- Distorsione intermodulazione
Da CD, ecc. a SP OUT
(Uscita nominale, 8 Ω) 0,02%
- Rapporto segnale/rumore (IHF-A Network)
CD, ecc. (150 mV, ingresso in corto) 98 dB
PHONO MM (5 mV, ingresso in corto) 93 dB
PHONO MC (500 μV, ingresso in corto) 85 dB
- Rumore residuo (IHF-A Network) 73 μV

SEZIONE CONTROLLO

- Sensibilità/impedenza d'ingresso
CD, ecc. 150 mV/47 kΩ
MM 2,5 mV/47 kΩ
MC 100 μV/50 Ω
MAIN IN 1 V/47 kΩ
- Livello/impedenza di uscita
REC OUT 150 mV/1,5 kΩ
PRE OUT 1 V/1,5 kΩ
- Uscita nominale cuffie
1 kHz, 32 Ω, 0,2% di DAC 23 mW
- Separazione dei canali
CD, ecc. (Terminato 5,1 kΩ, 1 kHz/10 kHz) 74/54 dB
PHONO MM (Ingresso in corto, 1 kHz/10 kHz, Vol.: -30 dB)
..... 90/77 dB
PHONO MC (Ingresso in corto, 1 kHz/10 kHz, Vol.: -30 dB)
..... 66/65 dB
- Caratteristiche di controllo dei toni
BASS
Enfasi/riduzione (50 Hz) ±9 dB
Frequenza di Turnover 350 Hz
TREBLE
Enfasi/riduzione (20 kHz) ±9 dB
Frequenza di Turnover 3,5 kHz
- Silenziamento audio -20 dB (circa)

DATI GENERALI

- Alimentazione
[Modelli per USA e Canada] C.a. da 120 V, 60 Hz
[Modello per l'Asia] C.a. da 220/230-240 V, 50/60 Hz
[Modello Generale] C.a. da 110/120/220/230-240 V, 50/60 Hz
[Modello per Cina] C.a. da 220 V, 50 Hz
[Modello per Corea] C.a. da 220 V, 60 Hz
[Modello per l'Australia] C.a. da 240 V, 50 Hz
[Modelli per GB e l'Europa] C.a. da 230 V, 50 Hz
- Consumo 350 W
- Consumo a riposo 80 W
- Consumo unità spenta 0 W
- Dimensioni (L x A x P) 435 x 137 x 465 mm
- Peso 22 kg

* Dati tecnici soggetti a modifiche senza preavviso.

■ Diagramma a blocchi

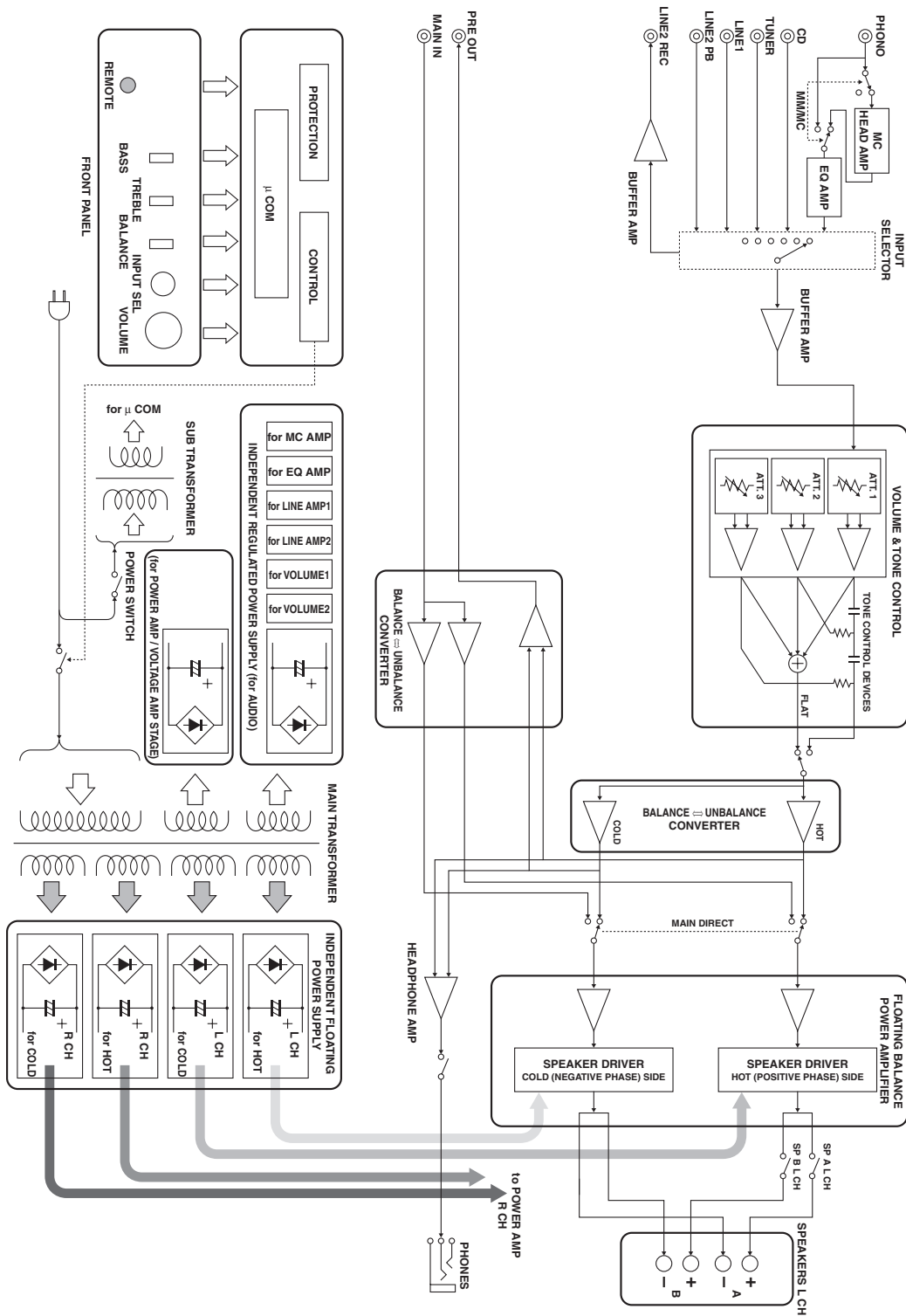

■ Caratteristiche di controllo dei toni

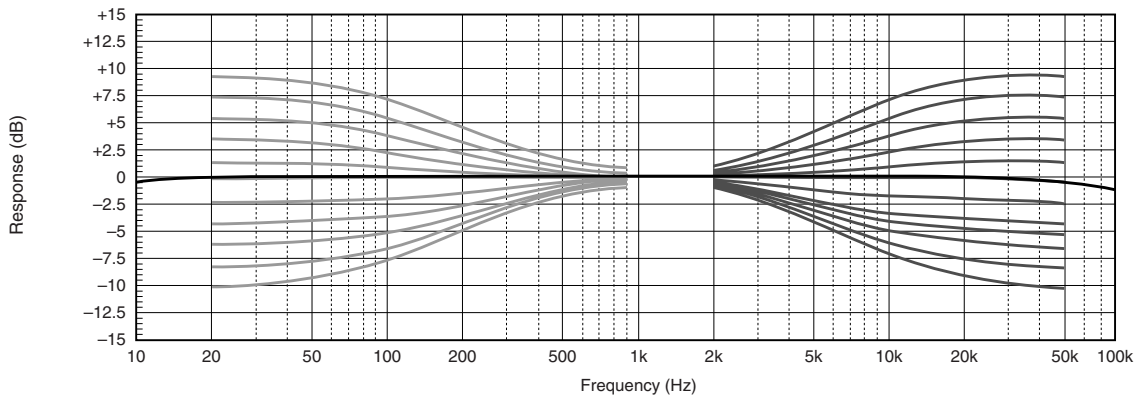

■ Distorsione armonica complessiva (DAC)

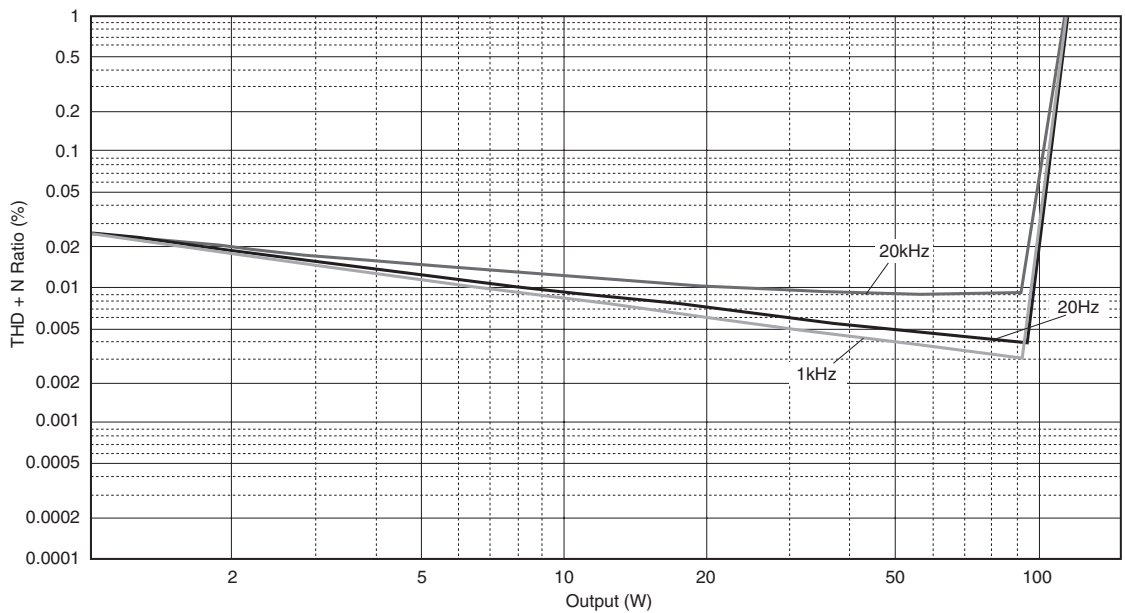

■ Distorsione armonica complessiva (DAC) (PHONO)

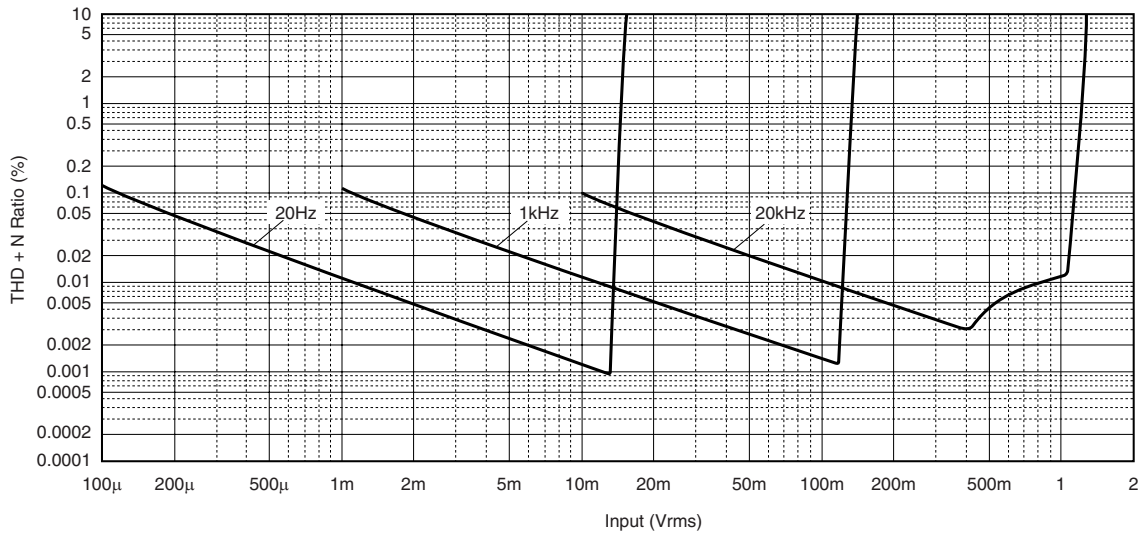

Se quest'unità non funziona a dovere, consultare la sezione del manuale che segue. Se il problema che avete non viene trattato o se i rimedi proposti non servono, spegnere quest'unità, scollegare il cavo di alimentazione ed entrare in contatto col rivenditore autorizzato o centro assistenza Yamaha più vicino.

Problema	Causa	Rimedio	Vedere pagina
Questa unità non si accende.	Il cavo di alimentazione non è collegato alla presa AC IN del pannello posteriore o ad una presa di corrente alternata.	Collegare bene il cavo di alimentazione.	17
	Il circuito di protezione è stato attivato da un corto circuito o altro.	Controllare che i fili dei diffusori non si tocchino fra loro e che non siano in cortocircuito col pannello posteriore di questa unità e quindi riaccendere questa unità.	14
	Quest'unità è stata esposta a forti scariche elettriche (ad esempio fulmini o elettricità statica).	Spegnere quest'unità, scollegare il cavo di alimentazione, ricollegarlo dopo 30 secondi e riprendere l'uso in modo normale.	—
L'indicatore POWER del pannello anteriore lampeggia.	Il circuito di protezione è stato attivato da un corto circuito o altro.	Controllare che i fili dei diffusori non si tocchino fra loro e che non siano in cortocircuito col pannello posteriore di questa unità e quindi riaccendere questa unità.	14
	I circuiti interni di quest'unità hanno qualche problema.	Scollegare il cavo di alimentazione ed entrare in contatto col rivenditore o centro servizio autorizzato Yamaha più vicino.	—
L'indicatore INPUT sul pannello anteriore lampeggia ed il volume viene abbassato quando si accende questa unità.	Il circuito di protezione è stato attivato da un corto circuito o altro.	Controllare che i fili dei diffusori non si tocchino fra loro e che non siano in cortocircuito col pannello posteriore di questa unità e quindi riaccendere questa unità.	14
Nessun suono.	Ingresso scelto scorretto o collegamenti scorretti.	Verificare il collegamento dei cavi. Se il problema persiste, i cavi sono probabilmente difettosi.	14
	Non si è scelta una sorgente di segnale adatta.	Scegliere la sorgente di segnale desiderata col selettore INPUT del pannello anteriore o uno dei pulsanti del telecomando.	9, 12
	Il comando SPEAKERS non è regolato a dovere.	Portare SPEAKERS sulla posizione corretta.	7
	I collegamenti dei diffusori non sono corretti.	Rifarli correttamente.	14
La riproduzione audio cessa improvvisamente.	Il circuito di protezione è stato attivato da un corto circuito o altro.	Controllare che i fili dei diffusori non si tocchino fra loro e che non siano in cortocircuito col pannello posteriore di questa unità e quindi riaccendere questa unità.	14
Funziona il diffusore di un solo lato.	Collegamenti dei cavi scorretti.	Verificare il collegamento dei cavi. Se il problema persiste, i cavi sono probabilmente difettosi.	14
	BALANCE regolato scorrettamente.	Portare BALANCE sulla posizione corretta.	8
Mancano i bassi e l'ambienza.	I fili + e - sono collegati alla rovescia all'amplificatore o ai diffusori.	Collegare i fili dei diffusori ai terminali + e - in modo corretto.	14
Si sente un ronzio.	Collegamenti dei cavi scorretti.	Inserire bene gli spinotti audio. Se il problema persiste, i cavi sono probabilmente difettosi.	14
	Il terminale GND non è collegato al giradischi.	Collegare il giradischi al terminale GND di quest'unità.	14

Problema	Causa	Rimedio	Vedere pagina
Il volume è troppo basso per la riproduzione di un disco.	Il giradischi viene collegato a prese che non siano quelle PHONO.	Collegare il giradischi alle prese PHONO.	11
	Regolazione scorretta dell'interruttore PHONO del pannello posteriore.	Portare il selettore PHONO su MM o MC a seconda del tipo di cartuccia magnetica posseduta dal giradischi.	11
Il suono ascoltato in una cuffia collegata al lettore CD collegato a quest'unità è scadente.	Quest'unità è spenta.	Accendere quest'unità.	6
Il telecomando non funziona o funziona male.	Distanza o angolazione scorretta.	Il telecomando funziona entro 6 m e a non più di 30 gradi dal pannello anteriore.	6
	La luce solare diretta (da una lampada a fluorescenza o altro) colpisce il sensore di telecomando di quest'unità.	Cambiare la posizione di quest'unità.	—
	Le batterie sono indebolite.	Sostituire tutte le batterie.	12

Cura di quest'unità

Pulire quest'unità senza usare solventi (ad esempio alcol, diluenti, ecc.); essi potrebbero danneggiare le finiture. Usare solo un panno pulito e asciutto. Per sporco tenace, inumidire un panno morbido con acqua mescolata a poco detergente, strizzarlo e passare piano quest'unità.

Le viti sui pannelli laterali possono allentarsi col contrarsi ed espandersi del legno. In tal caso, stringere le viti.

HiFi empezó con Yamaha

La relación de Yamaha con la música y su pasión por la misma se remonta a más de un siglo, cuando fabricamos nuestro primer órgano de lengüetas en 1887. Ahora somos líderes mundiales en la fabricación de pianos y otros instrumentos musicales, y también estamos relacionados con la música de muchas otras formas. Fabricamos equipos de grabación profesionales, diseñamos salas de conciertos y ayudamos a los artistas en la preparación de sus conciertos y en la afinación del sonido.

Este conocimiento y experiencia beneficia nuestra producción de componentes de audio de muchas formas. Presentamos nuestro primer tocadiscos de HiFi (alta fidelidad) en 1955. Desde entonces somos una de las primeras compañías en fabricar en masa equipos de audio de alta calidad, y hemos presentado muchos componentes estéreo legendarios.

Esperamos que disfrute de la genuina experiencia HiFi de Yamaha Natural Sound.



Excelencia en audio

1920-
1960s

1922: Presentamos un fonógrafo de cuerda de alta calidad.

Desde 1955 hemos desarrollado muchos componentes HiFi, incluyendo tocadiscos, sintonizadores, amplificadores integrados, amplificadores de control, amplificadores de potencia y altavoces.

Altavoz monitor NS-20



NS-20



CA-1000

1970s

Amplificador integrado CA-1000

Con funcionamiento Clase A, el CA-1000 estableció la norma para amplificadores integrados.

Altavoz monitor NS-690



NS-690



NS-1000M

Altavoz monitor NS-1000M

Un amplificador verdaderamente legendario aún reverenciado por los entusiastas de HiFi

Amplificador de potencia B-1

Un innovador amplificador de potencia que usó FETs en todas las etapas



B-1



C-2

Amplificador de control C-2

Primer premio en Muestra Internacional de Música y HiFi de Milán.

Altavoz monitor de estudio NS-10M

Se convirtió en uno de los altavoces monitores de estudio más popular del mundo.

Amplificador integrado A-1

Giradiscos PX-1

Primer tocadiscos de seguimiento lineal de Yamaha



PX-1



NS-10M

1980s

Amplificador de potencia B-6

Amplificador de potencia en forma de pirámide con alimentación X y amplificador X



B-6



GT-2000

Giradiscos GT-2000/L

Reproductor fuerte y ultrapreciso que representa el concepto GT

Reproductor CD CD-1

Primer reproductor CD presentado en 1983

Amplificador de potencia B-2x

Amplificador de potencia MX-10000 y amplificador de control CX-10000

Amplificador que redefinió la capacidad de los componentes separados

Modelo del centenario



AX-2000



GT-CD1

Amplificador integrado AX-2000

Relación señal a ruido alta (128 dB), equipado con función directa digital

1990s

Reproductor CD GT-CD1

Reproductor de carga superior con estructura separada integrada

Amplificador de potencia MX-1 y amplificador de control CX-1



Soavo-1



Soavo-2

2000s

Sistemas de altavoces Natural Sound Soavo-1 y Soavo-2

Amplificador estéreo A-S2000 y reproductor CD Super Audio CD-S2000

Amplificador estéreo A-S1000 y reproductor CD Super Audio CD-S1000

A-S1000

◆ *Diseño de circuito equilibrado flotante*

El amplificador de potencia perfectamente simétrico y con circuito equilibrado flotante totalmente nuevo maximiza el rendimiento del amplificador analógico.

◆ *Control de volumen y tono paralelo*

◆ *Cuatro fuentes de alimentación de alta capacidad e independientes*

◆ *Estructura simétrica horizontal*

◆ *Amplificador fonográfico con estructura totalmente discreta*

◆ *Patas pesadas de reciente desarrollo para suprimir las vibraciones*

■ **Accesorios suministrados**

Verifique que ha recibido todos los componentes siguientes.

- Mando a distancia
- Pilas (AA, R6, UM-3) (×2)
- Cable de alimentación
- Folleto de seguridad

Índice

Controles y funciones	6
Conexiones	14
Especificaciones	20
Solución de problemas	24

■ **Acerca de este manual**

- ✎ indica un consejo para su utilización.
- Este manual se imprime antes de la producción. El diseño y las especificaciones están sujetos a cambios por motivo de mejoras, etc. Si hay diferencias entre el manual y el producto, el producto tiene prioridad.
- El color de las imágenes de este manual puede ser diferente al original.
- Lea el “Folleto de seguridad” antes de utilizar esta unidad.

A-S1000

Controles y funciones

En este capítulo aprenderá los controles y funciones del A-S1000.

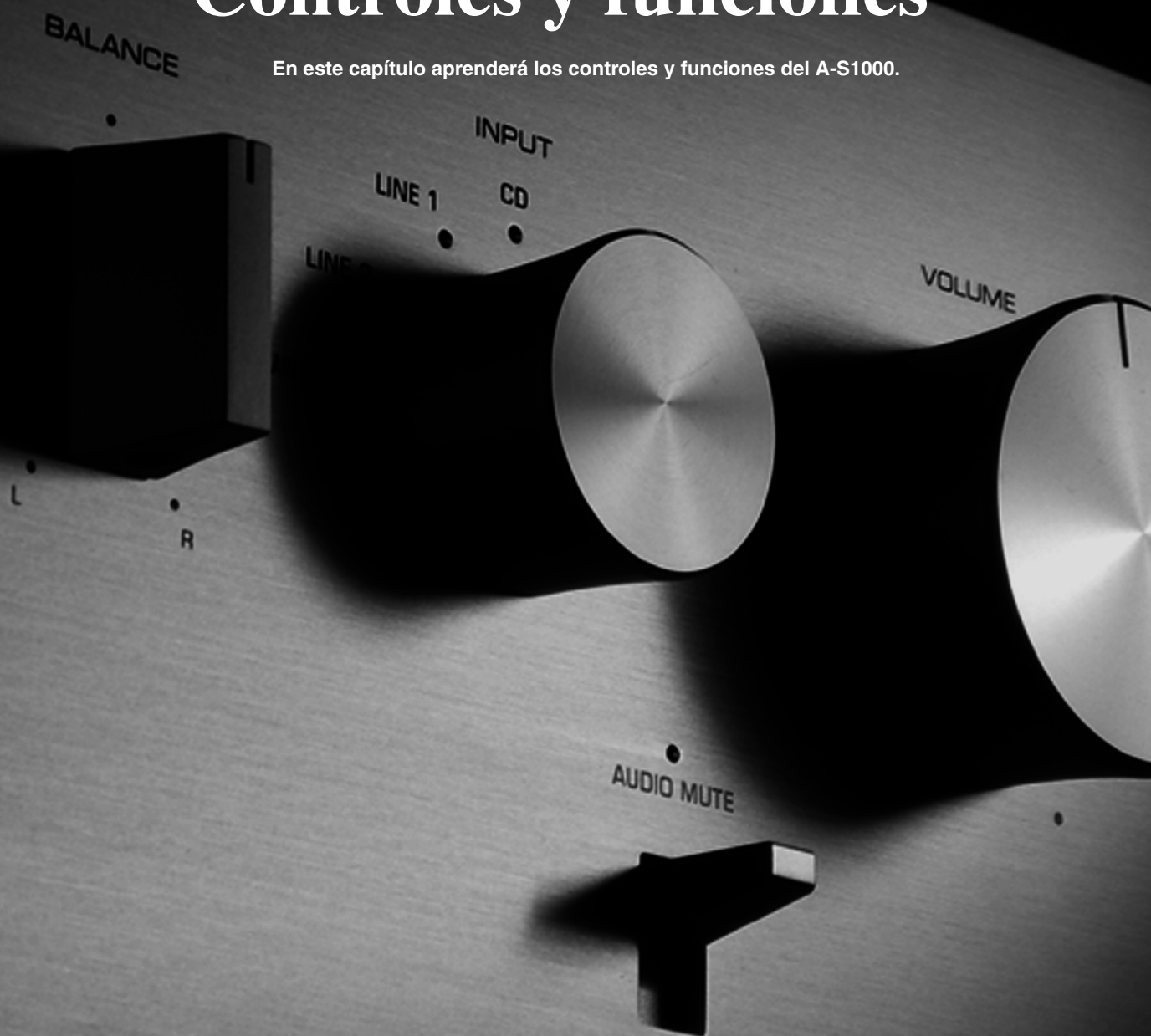

■ **Panel delantero (lado izquierdo)**

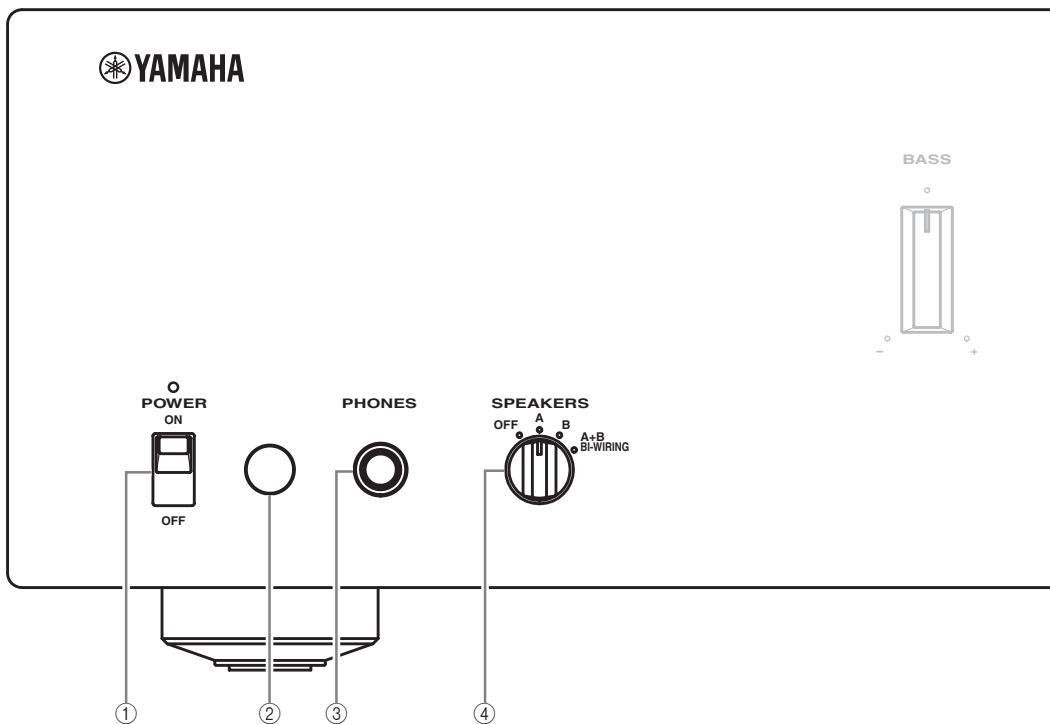

① **POWER**

Pulse hacia arriba o hacia abajo para encender o apagar esta unidad.



El indicador POWER de arriba se enciende cuando se enciende esta unidad.

Notas

- Si el indicador POWER parpadea cuando enciende esta unidad, desconecte el cable de alimentación y consulte la sección de solución de problemas (página 24).
- Cuando encienda esta unidad habrá un retardo de unos pocos segundos antes de que la misma pueda reproducir sonido.

② **Sensor de mando a distancia**

Recibe señales del mando a distancia.



El mando a distancia transmite un rayo infrarrojo direccional. Asegúrese de apuntar directamente el mando a distancia al sensor de mando a distancia del panel delantero de esta unidad durante el funcionamiento.

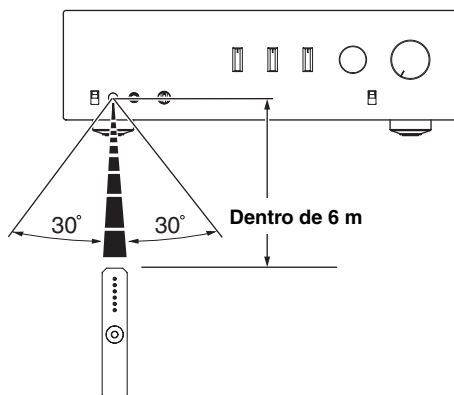

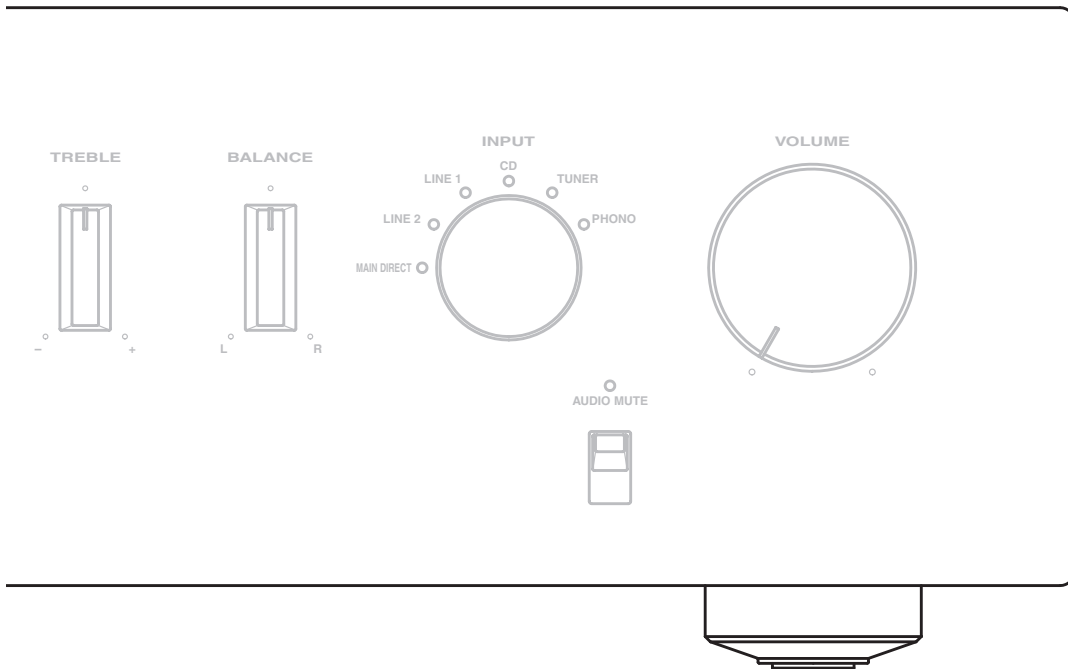

③ Jack PHONES

Da salida a sonido para escuchar en privado con auriculares.

Nota

Cuando están enchufados los auriculares:

- Ambos juegos de altavoces conectados a los terminales SPEAKERS L/R CH A y B están apagados.
- No salen señales por los jacks PRE OUT, pero si salen por los jacks REC.
- No puede seleccionar MAIN DIRECT como fuente de entrada.
- Si los auriculares están enchufados en el jack PHONES mientras MAIN DIRECT está seleccionado como fuente de entrada, no sale audio por el jack PHONES. Use el jack de auriculares del preamplificador conectado a los jacks MAIN IN.

④ SPEAKERS

Enciende o apaga el juego de altavoces conectado a los terminales SPEAKERS L/R CH A y/o B del panel trasero.

- Cambie a la posición OFF para apagar ambos juegos de altavoces.
- Cambie a la posición A o B para encender el juego de altavoces conectado a los terminales SPEAKERS L/R CH A o B.
- Cambie a la posición A+B BI-WIRING para encender ambos juegos de altavoces.

Precaución

Si utiliza dos juegos (A y B), la impedancia de cada altavoz deberá ser de 8 Ω o más alta. Cuando use solamente un juego de altavoces (A o B), use altavoces con una impedancia de 4 Ω o más alta.

■ Panel delantero (lado derecho)

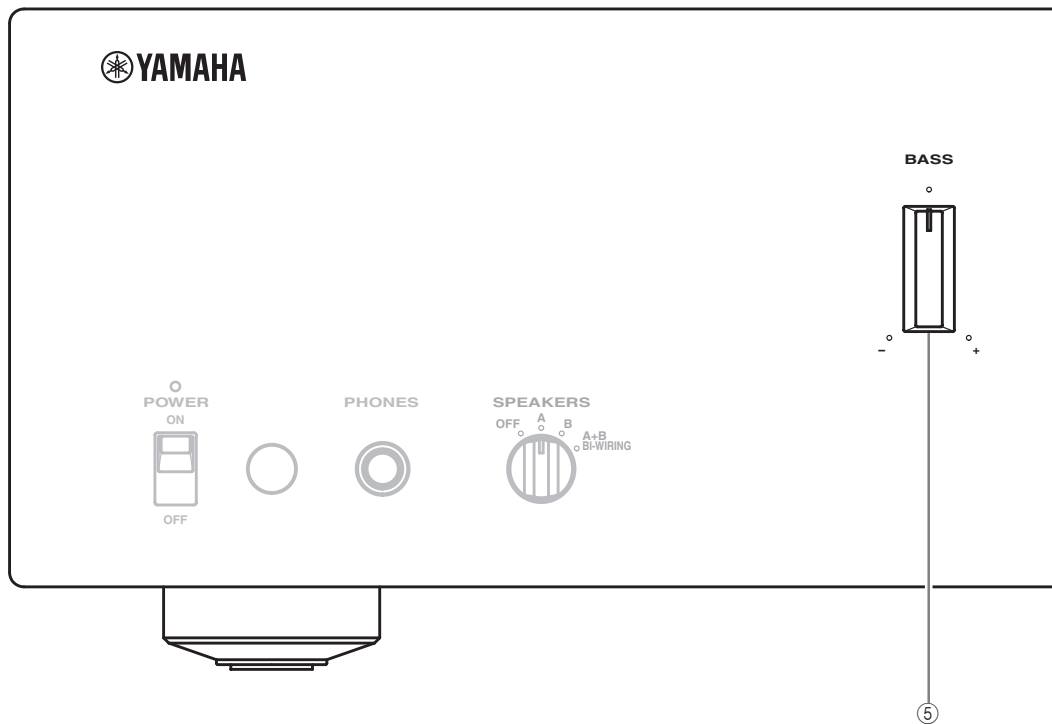

⑤ BASS

Aumenta o disminuye la respuesta de baja frecuencia. La posición central produce una respuesta plana. Margen de control: -9 dB a $+9$ dB

⑥ TREBLE

Aumenta o disminuye la respuesta de alta frecuencia. La posición central produce una respuesta plana. Margen de control: -9 dB a $+9$ dB



Cuando ambos controles, BASS y TREBLE, estén en la posición central, la señal de audio omitirá el circuito de control de tono.

Nota

Los controles BASS y TREBLE no afectan a las señales introducidas por los jacks MAIN IN (selector INPUT: MAIN DIRECT) ni a las señales que salen por los jacks REC OUT.

⑦ BALANCE

Ajusta el equilibrio de la salida de audio de los altavoces derecho e izquierdo para compensar los desequilibrios del sonido debidos a las ubicaciones de los altavoces o a las condiciones de la sala de escucha.

Nota

El control BALANCE no afecta a las señales introducidas por los jacks MAIN IN (selector INPUT: MAIN DIRECT) ni a las señales que salen por los jacks REC OUT.

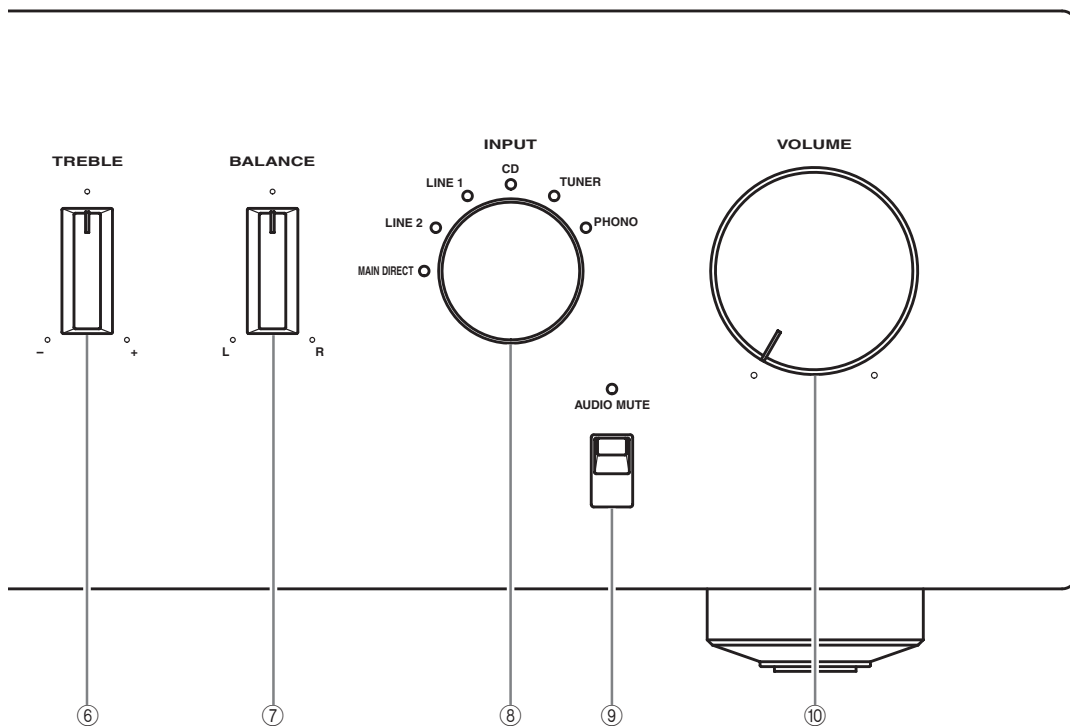

⑧ Selector INPUT

Selecciona la fuente de entrada que usted quiere escuchar. Las señales de audio de la fuente de entrada seleccionada salen también por los jacks REC.



- Los nombres de las fuentes de entrada corresponden a los nombres de los jacks de conexión del panel trasero.
- Cambie a la posición MAIN DIRECT para seleccionar el componente conectado a los jacks MAIN IN. Cuando se selecciona MAIN DIRECT como fuente de entrada no salen señales por los jacks PRE OUT, REC y PHONES.
- El ajuste de entrada se mantiene durante 1 semana aproximadamente después de desconectar la alimentación.

Nota

Las señales de audio no salen por los jacks REC mientras está seleccionado LINE2 como fuente de entrada.

⑨ AUDIO MUTE

Pulse para reducir el nivel de sonido actual 20 dB aproximadamente. Púlselo de nuevo para reponer la salida de audio al nivel de sonido anterior.



- El indicador AUDIO MUTE se enciende mientras la función de silenciamiento está activada.
- También puede girar VOLUME en el panel delantero o pulsar VOL +/- en el mando a distancia para reanudar la salida de audio.

⑩ VOLUME

Controla el nivel del sonido. Esto no afecta al nivel REC.

Nota

El control VOLUME no causa ningún efecto cuando usted selecciona MAIN DIRECT como fuente de entrada. Ajuste el nivel del sonido con el control de volumen del preamplificador conectado a los jacks MAIN IN.

■ **Panel trasero**

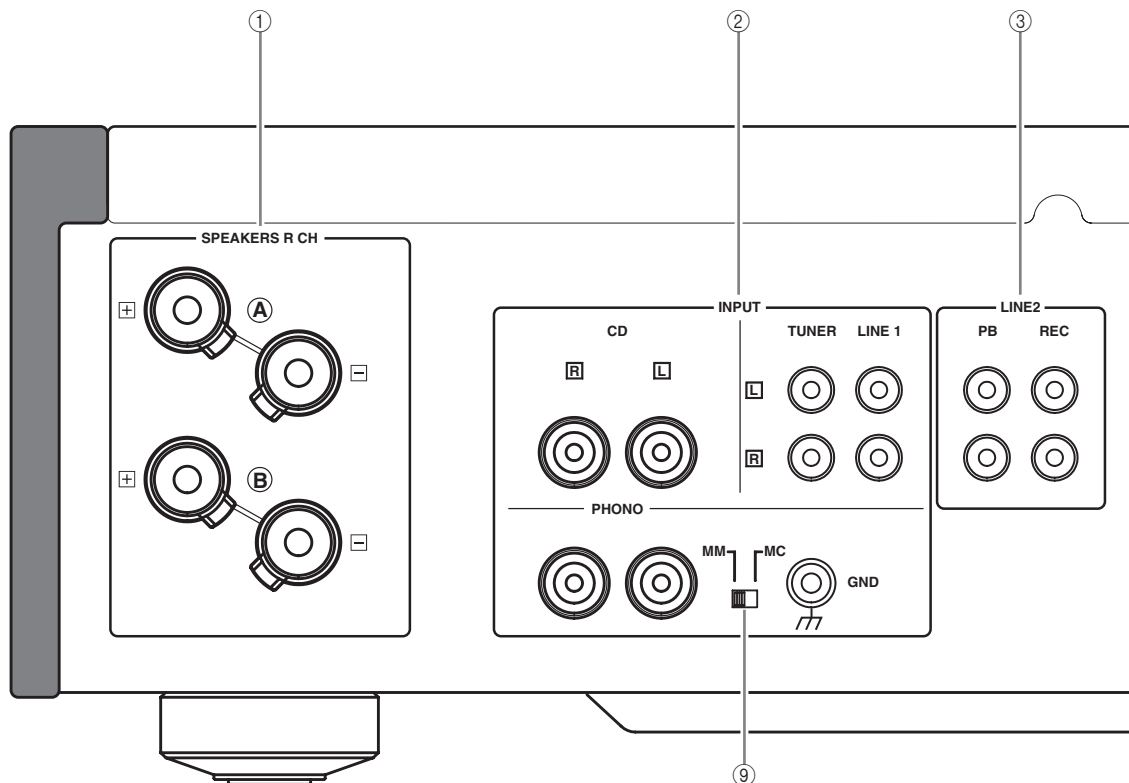

Vea la página 14 para conocer información de conexión.

① **Terminales SPEAKERS L/R CH**

② **Jacks INPUT**

③ **Jacks LINE2**

④ **Jacks MAIN IN**

Nota

Ajuste el nivel del sonido con el control de volumen del preamplificador conectado a los jacks MAIN IN cuando selecciona MAIN DIRECT como fuente de entrada.

⑤ **Jacks PRE OUT**



- Cuando conecta clavijas de audio a los jacks PRE OUT para accionar los altavoces usando un altavoz externo, no será necesario usar los terminales SPEAKERS L/R CH.
- Las señales que salen por los jacks PRE OUT son afectadas por los ajustes BASS y TREBLE.
- Los jacks PRE OUT dan salida a la misma señal de canal que los terminales SPEAKERS L/R CH.
- Cuando use un altavoz de subgraves, conéctelo a los jacks PRE OUT, y los altavoces a los terminales SPEAKERS L/R CH.

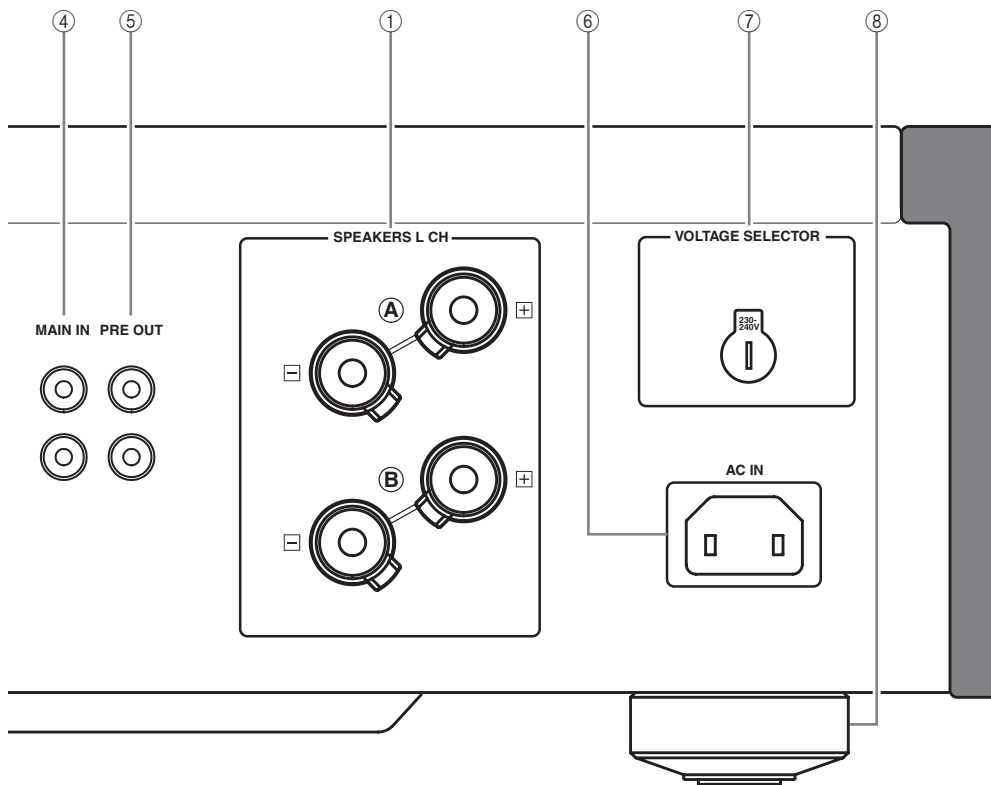

⑥ AC IN

Use esta entrada para conectar el cable de alimentación suministrado.

**⑦ VOLTAGE SELECTOR
(Modelos de Asia y Generales solamente)**

El VOLTAGE SELECTOR del panel trasero de esta unidad debe ajustarse para la tensión de la red eléctrica local ANTES de conectar el cable de alimentación a la toma de CA. Un ajuste incorrecto del VOLTAGE SELECTOR puede ser la causa de que esta unidad se convierta en un posible peligro de incendio. Gire el VOLTAGE SELECTOR a derecha o izquierda a la posición correcta usando un destornillador de punta plana. Las tensiones son las siguientes:

.....CA 110/120/220/230–240 V, 50/60 Hz

⑧ Pata

Si esta unidad no está estable podrá ajustar la altura de las patas girándolas.

⑨ PHONO

Selecciona el tipo de cápsula magnética del giradiscos conectado a los jacks PHONO del panel trasero.

- Póngalo en la posición MM, cuando el giradiscos conectado tenga una cápsula magnética móvil (MM).
- Póngalo en la posición MC, cuando el giradiscos conectado tenga una cápsula de bobina móvil (MC).

Nota

Quando sustituya la cápsula, asegúrese de apagar esta unidad.

■ **Mando a distancia**

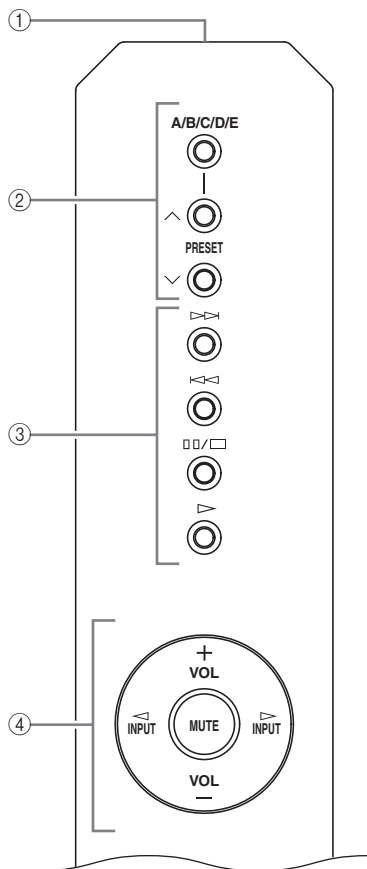

① **Transmisor de señal infrarroja**

Envía señales infrarrojas de control a esta unidad.

② **Botones de control del sintonizador Yamaha**

Controlan las funciones del sintonizador Yamaha. Con respecto a los detalles, consulte el manual del usuario de su sintonizador.

Nota

No todos los sintonizadores Yamaha podrán controlarse con este mando a distancia.

③ **Botones de control del reproductor de CD Yamaha**

Controlan las diversas funciones de un reproductor de CD Yamaha. Con respecto a los detalles, consulte el manual del usuario del reproductor de CD.



Pulse una vez para realizar una pausa, y dos veces para detener la reproducción.

Nota

No todos los reproductores CD Yamaha podrán controlarse con este mando a distancia.

④ **Botones de control del amplificador**

INPUT < / >

Selecciona la fuente de entrada que usted quiere escuchar.

Notas

- Cuando se selecciona MAIN DIRECT como fuente de entrada no salen señales por los jacks PRE OUT y REC.
- Si los auriculares están enchufados en el jack PHONES mientras MAIN DIRECT está seleccionado como fuente de entrada, no sale audio por el jack PHONES.

VOL +/-

Controla el nivel del sonido.

Nota

El control VOLUME no causa ningún efecto cuando usted selecciona MAIN DIRECT como fuente de entrada. Ajuste el nivel del sonido con el control de volumen del preamplificador conectado a los jacks MAIN IN.

MUTE

Reduce el nivel de sonido actual 20 dB aproximadamente. Púlselo de nuevo para reponer la salida de audio al nivel de sonido anterior.



También puede pulsar VOL +/- para reanudar la salida de audio.

■ **Instalación de las pilas en el mando a distancia**

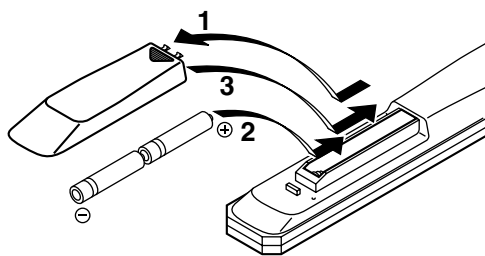

1 Presione la parte y deslice la tapa del compartimiento de las pilas para retirarla.

2 Introduzca las dos pilas suministradas (AA, R6, UM-3) según las marcas de polaridad (+ y -) del interior del compartimiento de las pilas.

3 Deslice la tapa hasta que quede bloqueada.



The image shows a close-up, black and white photograph of the rear panel of an audio component, likely a tuner or amplifier. The panel features several input ports and labels. At the top, the word "INPUT" is visible. Below it, there are two sets of ports labeled "CD" and "L". To the right, there are two more ports labeled "L" and "R". At the bottom, there are ports labeled "PHONO", "MM", and "MG". The ports are arranged in a vertical line, and the labels are positioned above or below them. The overall appearance is that of a high-quality, professional audio component.

A-S1000 Conexiones

En esta sección hará las conexiones entre el A-S1000,
los altavoces y los componentes fuente.

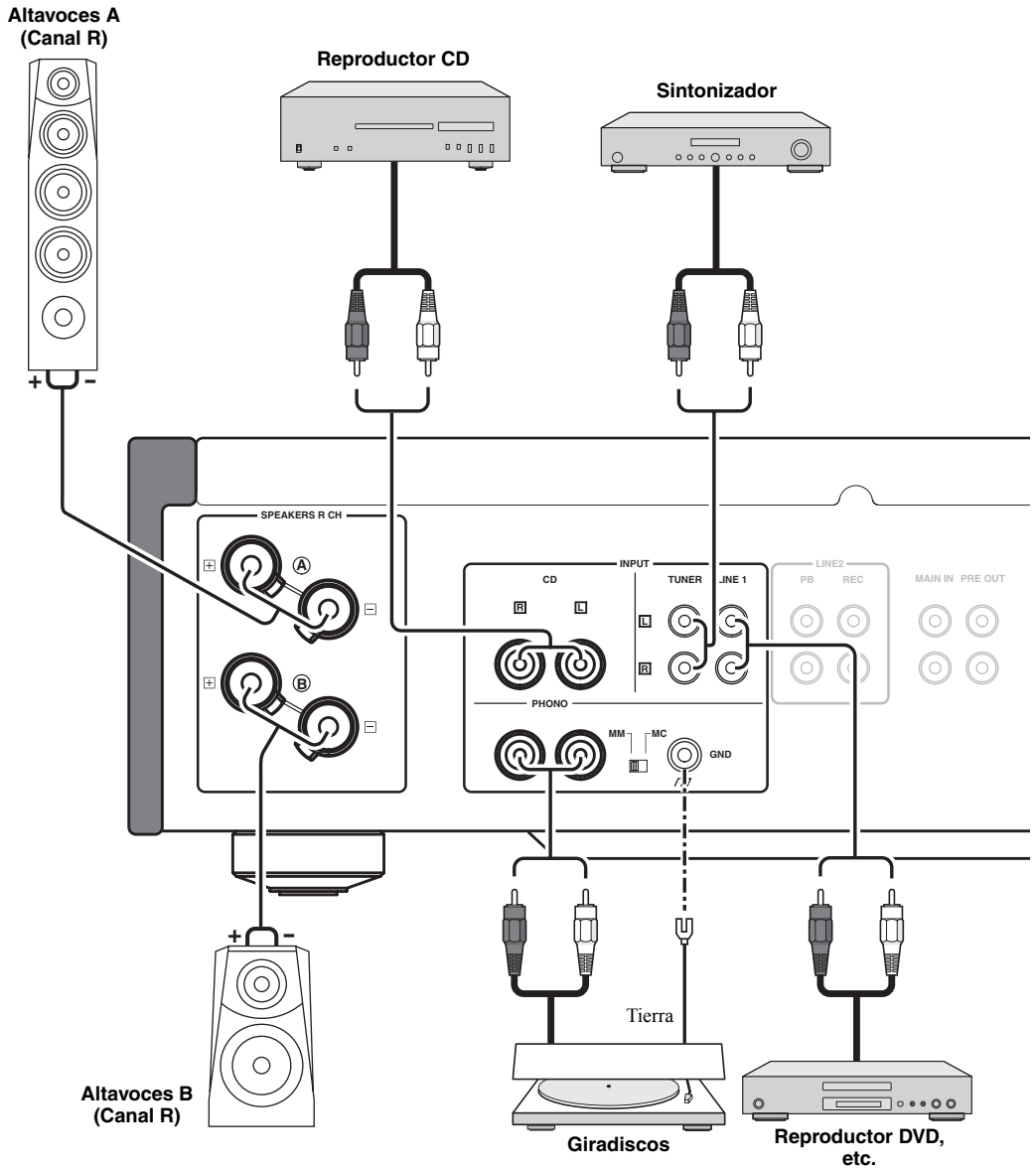

Precaución

- Si utiliza dos juegos (A y B), la impedancia de cada altavoz deberá ser de 8 Ω o más alta. Cuando use solamente un juego de altavoces (A o B), use altavoces con una impedancia de 4 Ω o más alta.
- No deje que los cables desnudos de los altavoces se toquen entre sí o toquen cualquier parte metálica de esta unidad. Esto podría dañar esta unidad y/o los altavoces.
- Todas las conexiones deben estar bien. L (izquierda) a L, R (derecha) a R, “+” a “+” y “-” a “-”. Si las conexiones están mal, no saldrá sonido de los altavoces, y si la polaridad de las conexiones no es correcta, el sonido no será natural y faltarán los graves. Consulte también el manual del propietario de cada uno de sus componentes.
- Conecte su giradiscos al terminal GND para reducir el ruido de la señal. Sin embargo, con algunos giradiscos puede que note menos ruido sin conectar al terminal GND.

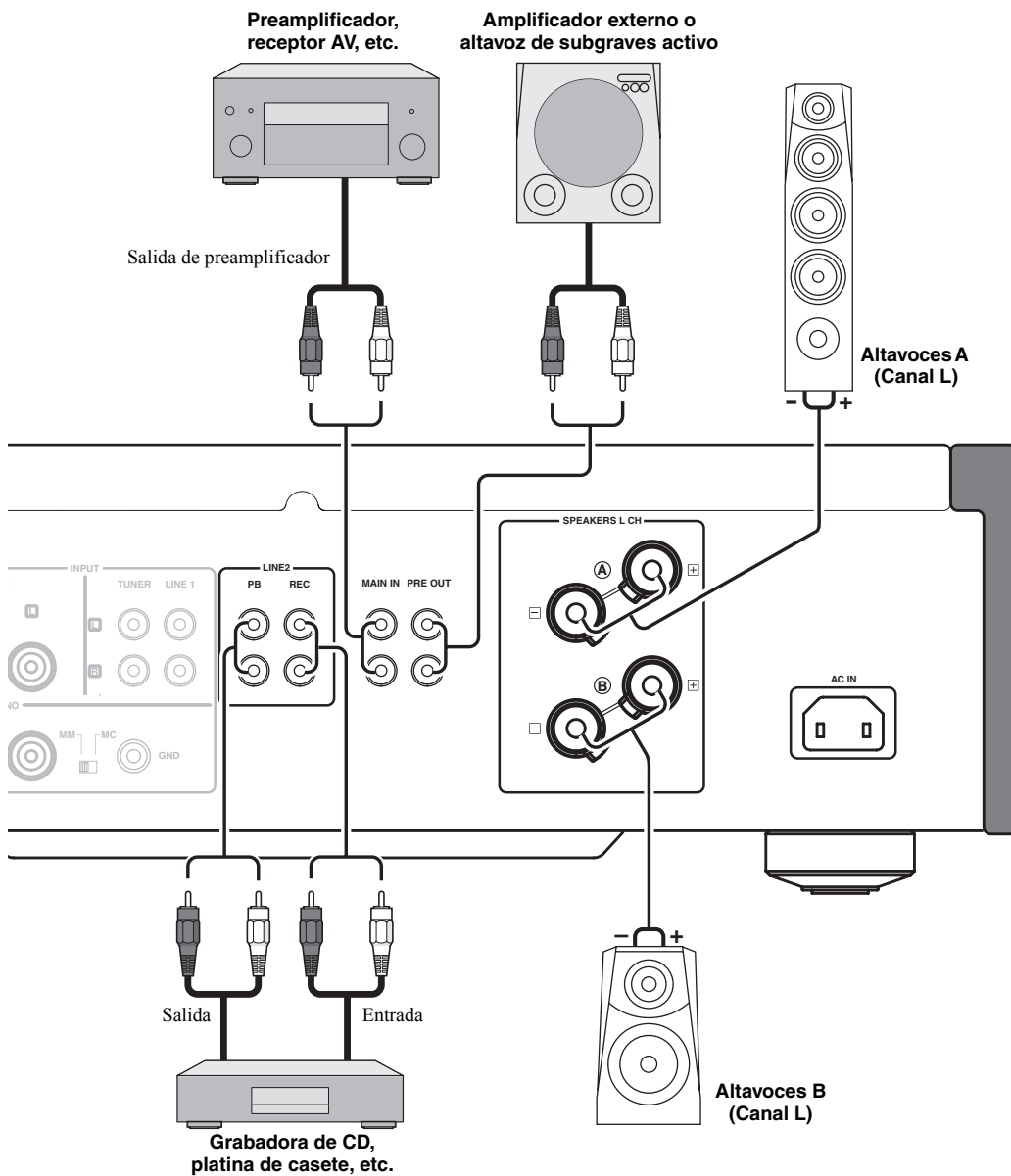

Precaución

- Como el amplificador de potencia de A-S1000 es de tipo equilibrado flotante, no son posibles los tipos de conexiones siguientes:
 - Conexión con el terminal “-” del canal izquierdo y el terminal “-” del canal derecho así como los terminales “+” (Fig. 1).
 - Conexión deliberada con los terminales “-” del canal izquierdo/derecho y pieza metálica del panel trasero de esta unidad, así como el tocarlos accidentalmente.
 - Conexión invertida con el terminal “-” del canal izquierdo y el terminal “-” del canal derecho, (conexión en cruz, Fig. 2).
- No conecte su altavoz de subgraves activo al Terminal SPEAKERS L/R CH. Conéctelo a los jacks PRE OUT de esta unidad.

Fig. 1

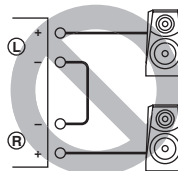
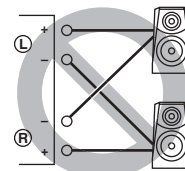

Fig. 2



Precaución

Si utiliza dos juegos (A y B), la impedancia de cada altavoz deberá ser de 8Ω o más alta. Cuando use solamente un juego de altavoces (A o B), use altavoces con una impedancia de 4Ω o más alta.

■ **Conexión de altavoces**

- 1 Quite aproximadamente 10 mm de aislamiento del extremo de cada cable de altavoz y luego retuerza juntos los hilos expuestos del cable para evitar cortocircuitos.

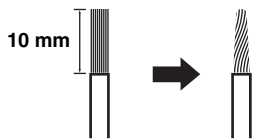

- 2 Desatornille la perilla y luego inserte el cable pelado en el agujero.

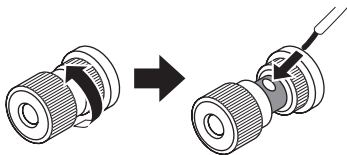

- 3 Apriete la perilla.

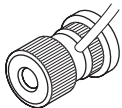

■ **Conexión de los altavoces usando la clavija tipo banana (Excepto los modelos para Europa)**

Primero apriete la perilla y luego inserte la clavija tipo banana en el extremo del terminal correspondiente.

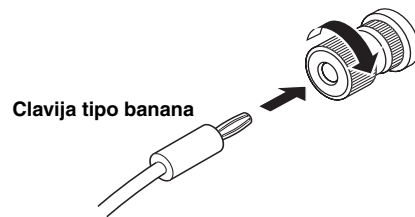

■ **Conexión de los altavoces usando la lengüeta en Y**

- 1 Desatornille la perilla y luego meta la lengüeta en Y entre la parte del anillo y la base.

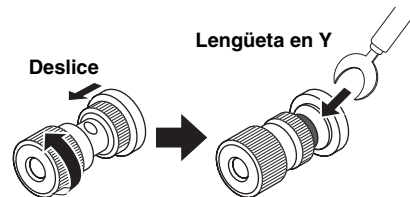

- 2 Apriete la perilla.

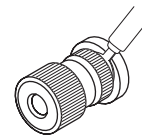

■ Conexión bicable

La conexión bicable separa el altavoz de subgraves de la sección combinada de altavoz de gama central y altavoz de agudos. Un altavoz compatible con bicable tiene cuatro terminales tipo borne. Estos dos juegos de terminales permiten dividir el altavoz en dos secciones independientes. Con estas conexiones, las bocinas de frecuencia media y alta se conectan a un juego de terminales y la bocina de baja frecuencia a otro juego de terminales.

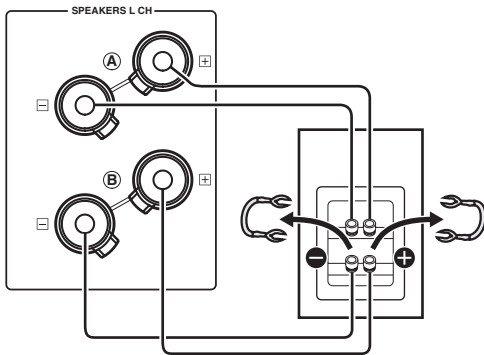

Precaución

Cuando haga conexiones bicable, use altavoces con una impedancia de 4 Ω o más.

Nota

Cuando haga conexiones bicable, quite los cables o puentes de cortocircuito del altavoz.



Para usar las conexiones bicable, ponga el selector SPEAKERS en la posición A+B BI-WIRING.

■ VOLTAGE SELECTOR (Modelos de Asia y Generales solamente)

Precaución

El VOLTAGE SELECTOR del panel trasero de esta unidad debe ajustarse para la tensión de la red eléctrica local ANTES de conectar el cable de alimentación a la toma de CA. Un ajuste incorrecto del VOLTAGE SELECTOR puede ser la causa de que esta unidad se convierta en un posible peligro de incendio.

Gire el VOLTAGE SELECTOR a derecha o izquierda a la posición correcta usando un destornillador de punta plana.

Las tensiones son las siguientes:

..... CA 110/120/220/230–240 V, 50/60 Hz

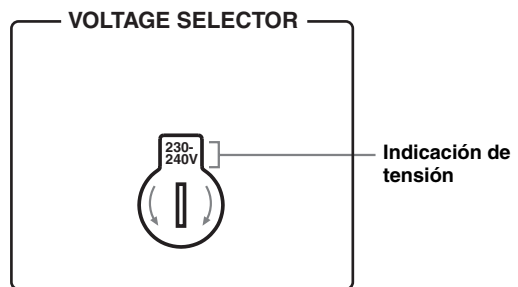

■ Conexión del cable de alimentación

Conecte el cable de alimentación en la entrada AC IN del panel trasero cuando termine todas las conexiones, y luego enchufe el cable de alimentación en la toma de CA.

■ **Tabla de entradas/salidas del A-S1000**

Selector INPUT Jacks de salida	CD	PHONO	TUNER	LINE1	LINE2	MAIN DIRECT	Nota
SPEAKERS	CD	PHONO	TUNER	LINE1	LINE2 PB	MAIN IN	Mientras el selector SPEAKERS está en la posición OFF no salen señales.
PHONES (Auriculares)	CD	PHONO	TUNER	LINE1	LINE2 PB	–	No salen señales por los terminales SPEAKERS ni jacks PRE OUT mientras los auriculares están conectados al jack PHONES.
PRE OUT	CD	PHONO	TUNER	LINE1	LINE2 PB	–	
LINE2 REC	CD	PHONO	TUNER	LINE1	–	–	

La zona sombreada indica que los controles BASS, TREBLE, BALANCE y VOLUME no sirven.



A-S1000 Especificaciones

En esta sección encontrará las especificaciones técnicas para A-S1000.

SECCIÓN DE ALIMENTACIÓN

- Potencia de salida RMS mínima
(8 Ω , 20 Hz a 20 kHz, THD de 0,02%) 90 W + 90 W
(6 Ω , 20 Hz a 20 kHz, THD de 0,02%) 105 W + 105 W
(4 Ω , 20 Hz a 20 kHz, THD de 0,02%) 140 W + 140 W
- Potencia dinámica (IHF) (8/6/4/2 Ω) 105/135/190/220 W
- Potencia de salida máxima
(1 kHz, THD de 0,7%, 4 Ω)
[Modelos del R.U. y Europa solamente]
..... 160 W
- Potencia de salida útil máxima (JEITA)
(1 kHz, THD de 10%, 8/4 Ω)
[Modelos de Asia, General, China y Corea solamente]
..... 115/190 W
- Techo dinámico
8 Ω 0,67 dB
- Potencia de salida IEC [Modelos del R.U. y Europa solamente]
(1 kHz, THD de 0,02%, 8/4 Ω) 90/145 W
- Factor de amortiguación
1 kHz, 8 Ω 160
- Señal de entrada máxima
CD, etc. 2,8 V
PHONO MM (1 kHz) 120 mV
PHONO MC (1 kHz) 7 mV
- Respuesta de frecuencia
CD, etc. (Posición plana, 5 Hz a 100 kHz) +0/-3 dB
CD, etc. (Posición plana, 20 Hz a 20 kHz) +0/-0,3 dB
- Desviación de equalización RIAA
PHONO MM (20 Hz a 20 kHz) \pm 0,5 dB
PHONO MC (20 Hz a 20 kHz) \pm 0,5 dB
- Distorsión armónica total
CD, etc. a SP OUT (20 Hz a 20 kHz, 90 W/8 Ω) 0,015%
PHONOMM a REC (20 Hz a 20 kHz, 2 V) 0,005%
PHONO MC a REC (20 Hz a 20 kHz, 2 V) 0,05%
- Distorsión por intermodulación
CD, etc. a SP OUT
(Salida nominal, 8 Ω) 0,02%
- Relación señal a ruido (red IHF-A)
CD, etc. (150 mV, Entrada cortocircuitada) 98 dB
PHONO MM (5 mV, Entrada cortocircuitada) 93 dB
PHONO MC (500 μ V, Entrada cortocircuitada) 85 dB
- Ruido residual (red IHF-A) 73 μ V

SECCIÓN DE CONTROL

- Sensibilidad de entrada/Impedancia de entrada
CD, etc. 150 mV/47 k Ω
MM 2,5 mV/47 k Ω
MC 100 μ V/50 Ω
MAIN IN 1 V/47 k Ω
- Nivel de salida/impedancia de salida
REC OUT 150 mV/1,5 k Ω
PRE OUT 1 V/1,5 k Ω
- Salida nominal de los auriculares
1 kHz, 32 Ω , THD de 0,2% 23 mW
- Separación de canales
CD, etc. (5,1 k Ω Terminado, 1 kHz/10 kHz) 74/54 dB
PHONO MM (Entrada cortocircuitada,
1 kHz/10 kHz, Vol.: -30 dB) 90/77 dB
PHONO MC (Entrada cortocircuitada,
1 kHz/10 kHz, Vol.: -30 dB) 66/65 dB
- Características de control de tono
BASS
Refuerzo/corte (50 Hz) \pm 9 dB
Frecuencia de transición 350 Hz
TREBLE
Refuerzo/corte (20 kHz) \pm 9 dB
Frecuencia de transición 3,5 kHz
- Silenciamiento de audio -20 dB (aprox.)

GENERALIDADES

- Alimentación
[Modelos de EE.UU. y Canadá] CA 120 V, 60 Hz
[Modelo de Asia] CA 220/230-240 V, 50/60 Hz
[Modelo general] CA 110/120/220/230-240 V, 50/60 Hz
[Modelo de China] CA 220 V, 50 Hz
[Modelo de Corea] CA 220 V, 60 Hz
[Modelo de Australia] CA 240 V, 50 Hz
[Modelos del R.U. y Europa] CA 230 V, 50 Hz
- Consumo 350 W
- Consumo de energía en reposo 80 W
- Consumo de energía en estado de apagado 0 W
- Dimensiones (An x Al x Prof) 435 x 137 x 465 mm
- Peso 22 kg

* Las especificaciones están sujetas a cambios sin previo aviso.

■ Diagrama en bloques

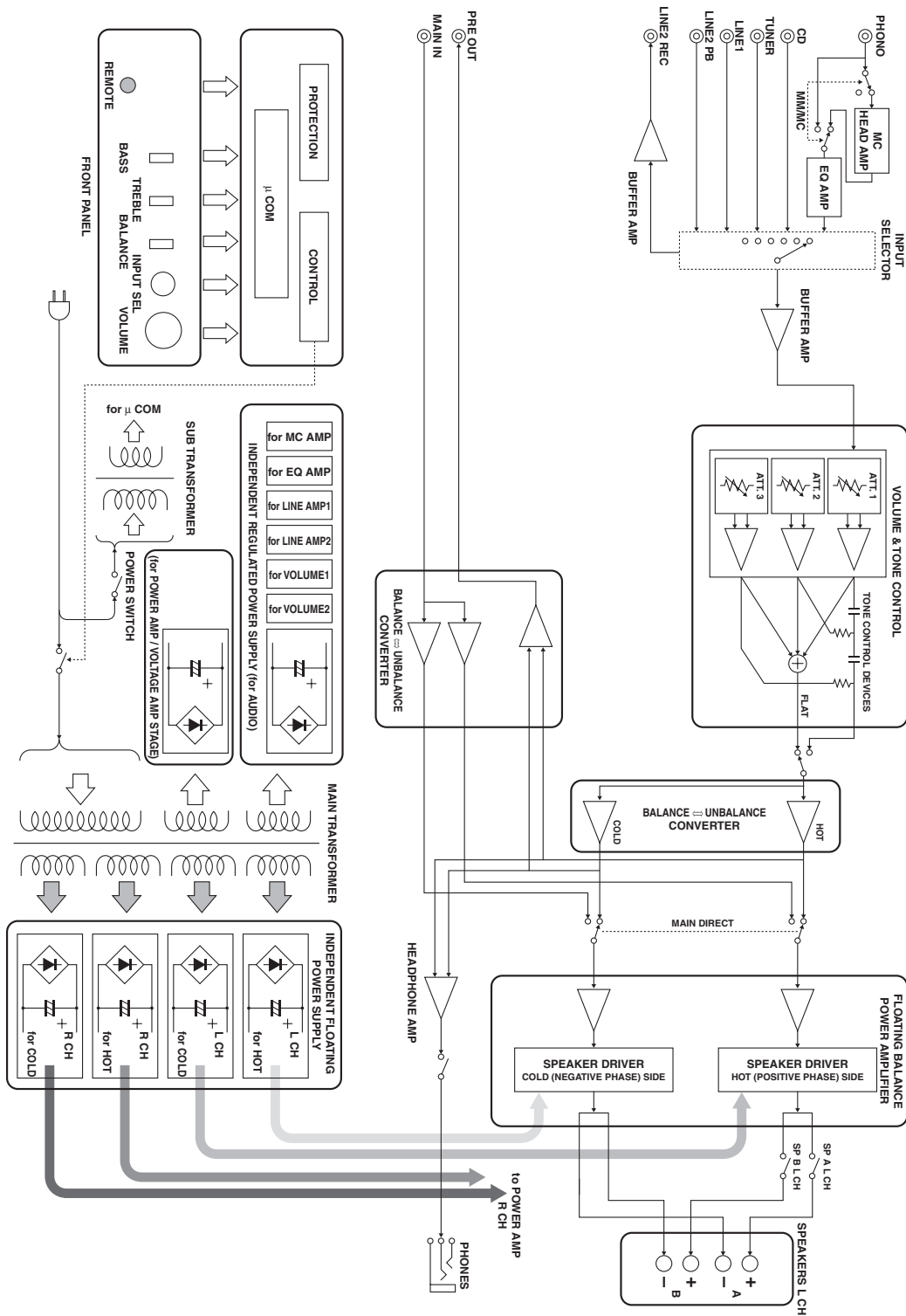

■ Características de control de tono

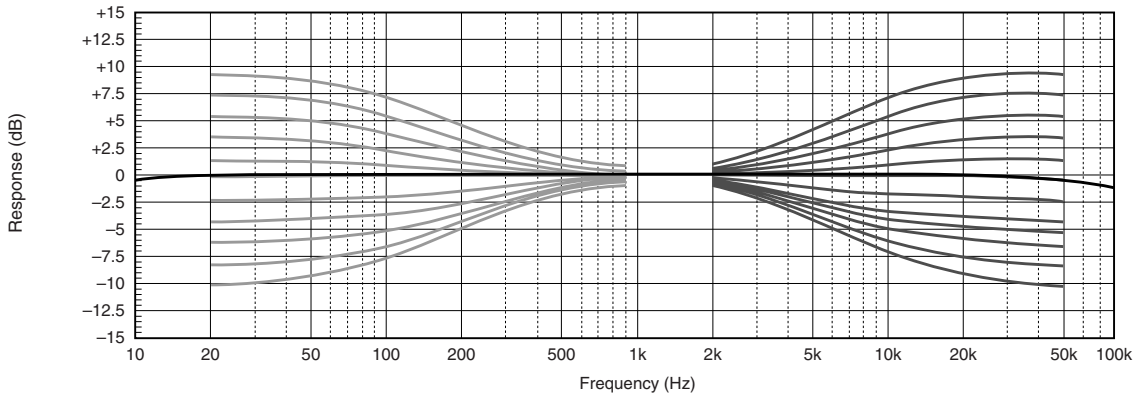

■ Distorsión armónica total

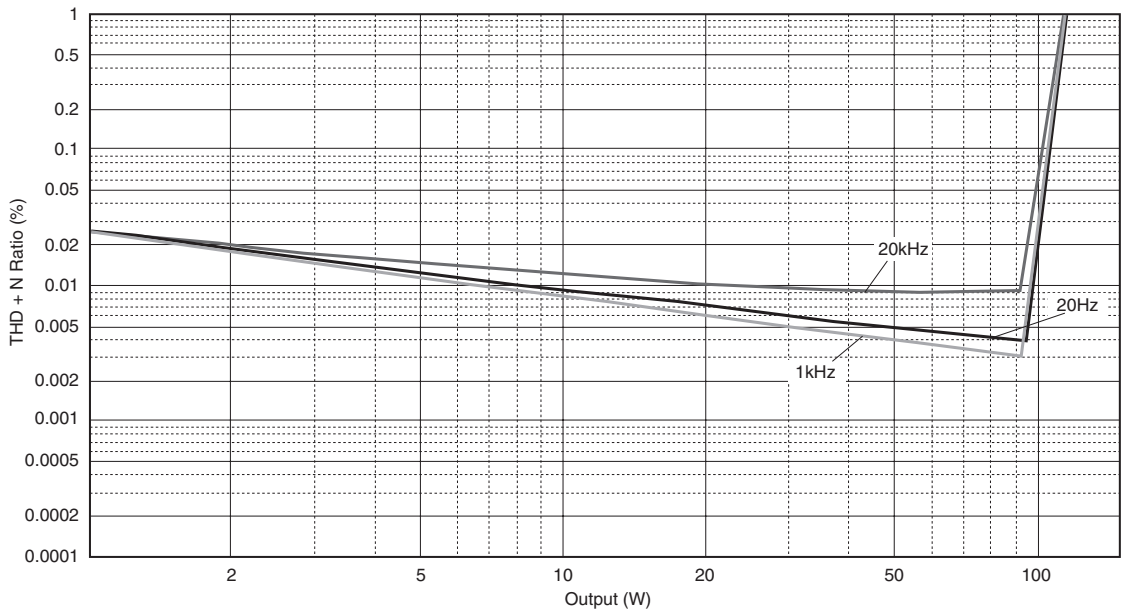

■ Distorsión armónica total (PHONO)

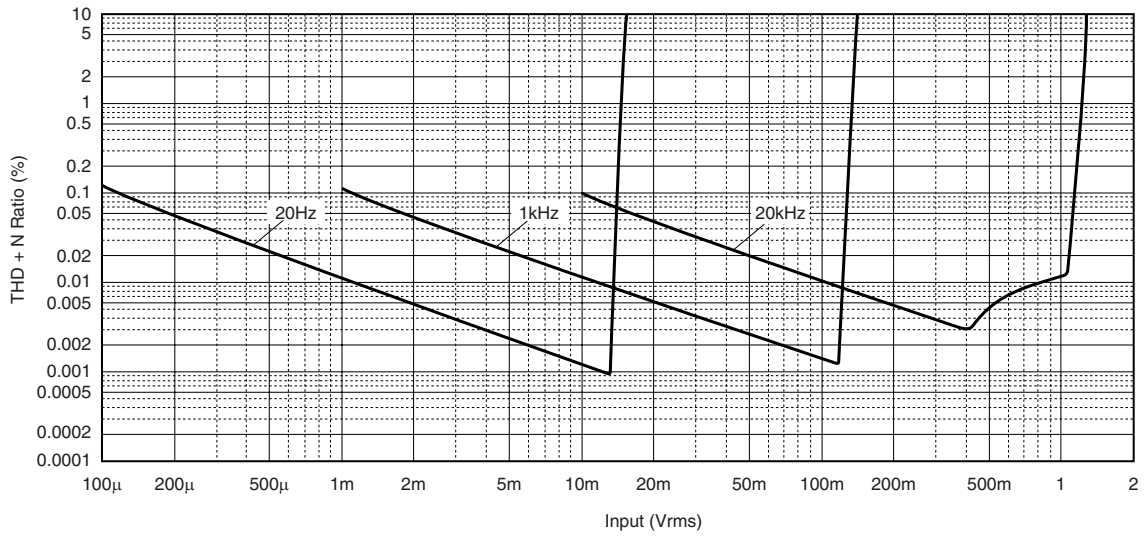

Consulte la tabla de abajo si esta unidad no funciona correctamente. Si el problema que usted tiene no está en la lista de abajo o las instrucciones siguientes no sirven de ayuda, apague esta unidad, desconecte el cable de alimentación y póngase en contacto con el centro de servicio o concesionario Yamaha autorizado más cercano.

Problema	Causa	Remedio	Vea la página
Esta unidad no se enciende.	El cable de alimentación no está conectado a la entrada AC IN del panel trasero o no está enchufado en la toma de CA.	Conecte firmemente el cable de alimentación.	17
	El circuito de protección se ha activado debido a un cortocircuito, etc.	Verifique que los cables de los altavoces no se toquen entre sí, o que no estén cortocircuitados al panel trasero de esta unidad, y luego vuelva a conectar la alimentación de esta unidad.	14
	Esta unidad ha sido expuesta a una descarga eléctrica externa intensa (rayo o electricidad estática intensa).	Apague esta unidad, desconecte el cable de alimentación, vuelva a conectarlo después de 30 segundos y luego utilice normalmente la unidad.	—
El indicador POWER del panel delantero parpadea.	El circuito de protección se ha activado debido a un cortocircuito, etc.	Verifique que los cables de los altavoces no se toquen entre sí, o que no estén cortocircuitados al panel trasero de esta unidad, y luego vuelva a conectar la alimentación de esta unidad.	14
	Hay un problema con los circuitos internos de esta unidad.	Desconecte el cable de alimentación y póngase en contacto con el centro de servicio o concesionario Yamaha autorizado más cercano.	—
El indicador INPUT del panel delantero parpadea y el volumen se reduce cuando se conecta la alimentación de esta unidad.	El circuito de protección se ha activado debido a un cortocircuito, etc.	Verifique que los cables de los altavoces no se toquen entre sí, o que no estén cortocircuitados al panel trasero de esta unidad, y luego vuelva a conectar la alimentación de esta unidad.	14
No se escucha ningún sonido.	Conexiones de los cables de entrada o salida mal hechas.	Conecte correctamente los cables. Si sigue habiendo problemas, los cables están en mal estado.	14
	No se ha seleccionado una fuente de entrada apropiada.	Seleccione la fuente de entrada apropiada con el selector INPUT del panel delantero (o uno de los botones selectores de entrada del mando a distancia).	9, 12
	El conmutador SPEAKERS no está bien ajustado.	Ponga el conmutador SPEAKERS en la posición apropiada.	7
	Las conexiones de los altavoces no están seguras.	Asegure las conexiones.	14
El sonido se apaga repentinamente.	El circuito de protección se ha activado debido a un cortocircuito, etc.	Verifique que los cables de los altavoces no se toquen entre sí, o que no estén cortocircuitados al panel trasero de esta unidad, y luego vuelva a conectar la alimentación de esta unidad.	14
Sólo se oye el altavoz de un lado.	Las conexiones de los cables están mal hechas.	Conecte correctamente los cables. Si sigue habiendo problemas, los cables están en mal estado.	14
	Ajuste incorrecto del control BALANCE.	Ponga el control BALANCE en la posición apropiada.	8
Faltan tonos graves y no hay sonido ambiental.	Los cables + y - están conectados al revés al amplificador o a los altavoces.	Conecte los cables de los altavoces a los terminales + y - correctos.	14
Se oye un sonido de zumbido.	Las conexiones de los cables están mal hechas.	Conecte firmemente las clavijas del cable de audio. Si sigue habiendo problemas, los cables están en mal estado.	14
	No hay conexión del giradiscos al terminal GND.	Conecte el giradiscos al terminal GND de esta unidad.	14

Problema	Causa	Remedio	Vea la página
El nivel del sonido está bajo mientras se reproduce un disco.	El giradiscos está conectado a otros jacks que no son los jacks PHONO.	Conecte el giradiscos a los jacks PHONO.	11
	Ajuste incorrecto del conmutador PHONO del panel trasero.	Ponga el conmutador PHONO en la posición MM o MC según el tipo de cápsula magnética del giradiscos.	11
El sonido se degrada cuando se escucha con los auriculares conectados al reproductor CD conectado a esta unidad.	La alimentación de esta unidad está apagada.	Conecte la alimentación de esta unidad.	6
El mando a distancia no funciona bien.	Distancia o ángulo equivocados.	El mando a distancia funcionará dentro de una distancia de 6 m y sin exceder un ángulo de 30 grados a partir del eje central del panel delantero.	6
	La luz solar directa o de otras luces (lámpara fluorescente tipo inversor, etc.) cae directamente sobre el sensor de mando a distancia de esta unidad.	Cambie la posición de esta unidad.	—
	Las pilas están casi agotadas.	Cambie todas las pilas.	12

Cuidados de esta unidad

Cuando limpie esta unidad no use disolventes químicos (alcohol, diluyente de pintura, etc.) porque éstos pueden dañar el acabado. Use un paño limpio y seco. Para la suciedad difícil de limpiar, moje un paño blando en detergente diluido en agua, escúrralo y luego páselo por la unidad para limpiarla.

Los tornillos de los paneles laterales pueden aflojarse a medida que la madera se expanda y contraiga. En este caso, apriete los tornillos.

Yamaha stond aan de wieg van HiFi

Yamaha's betrokkenheid bij en passie voor muziek begon meer dan een eeuw geleden, toen wij in 1887 ons eerste orgel bouwden. Heden ten dage zijn we de meest toonaangevende producent van piano's en andere muziekinstrumenten ter wereld en zijn we op allerlei andere manieren betrokken bij de wondere wereld van de muziek. Wij fabriceren professionele opname-apparatuur, we ontwerpen concertzalen en we helpen artiesten bij concerten met hun voorbereidingen en de geluidsinstellingen.

Deze kennis en ervaring komen op allerlei manieren ten goede aan onze productie van audiocomponenten. In 1955 brachten wij onze eerste HiFi (High Fidelity) draaitafel op de markt. Daarna waren wij één van de eersten die audio-apparatuur van hoge kwaliteit als serieproduct aanboden en hebben we menig legendarisch stereocomponent vervaardigd.

We hopen dat u zult genieten van de echte Yamaha Natural Sound HiFi ervaring.



Uitblinkers in audio

1920-
1960s

1922: Introductie van onze met de hand opgewonden fonograaf

Vanaf 1955 hebben we een groot aantal HiFi componenten op de markt gebracht, inclusief draaitafels, geïntegreerde versterkers, regelversterkers, eindversterkers en luidsprekers.

NS-20 Monitor luidspreker



NS-20



CA-1000

1970s

CA-1000 Geïntegreerde versterker

Met een eerste klas bediening en vormde de CA-1000 de standaard waaraan andere geïntegreerde versterkers werden afgemeten.

NS-690 Monitor luidspreker



NS-690



NS-1000M

NS-1000M Monitor luidspreker

Een waarlijk legendarische luidspreker die nog hoog staat aangeschreven bij HiFi enthousiasten

B-1 Eindversterker

Een innovatieve eindversterker die in alle trappen gebruik maakte van FET's



B-1



C-2

C-2 Regelversterker

Kreeg de hoogste prijs op de Internationale Muziek en HiFi tentoonstelling te Milaan.

NS-10M Studio Monitor luidspreker

Werd één van de populairste studiomonitors in de wereld.

A-1 Geïntegreerde versterker



PX-1



NS-10M

PX-1 Draaitafel

Yamaha's eerste draaitafel met lineaire arm

1980s

B-6 Eindversterker

Piramidevormige eindversterker met X stroomvoorziening en X versterker

GT-2000/L Draaitafel

Ultraprecieze zwaargewicht speler volgens het GT concept



B-6



GT-2000

CD-1 CD-speler

Eerste CD-speler geïntroduceerd in 1983

B-2x Eindversterker

MX-10000 Eindversterker en

CX-10000 Regelversterker

Versterker die eigenhandig de mogelijkheden van gescheiden componenten herdefinieerde 100-jarige verjaardagsmodel



AX-2000



GT-CD1

AX-2000 Geïntegreerde versterker

Hoge signaal-ruisverhouding (128 dB), met digitale directe weergavefunctie

1990s

GT-CD1 CD-speler

Bovenlader met geïntegreerde gescheiden structuur

MX-1 Eindversterker en

CX-1 Regelversterker

2000s

Soavo-1 en Soavo-2 Natural Sound luidsprekersystemen

A-S2000 Stereoversterker en

CD-S2000 Super Audio CD-speler

A-S1000 Stereoversterker en

CD-S1000 Super Audio CD-speler



Soavo-1



Soavo-2

A-S1000

◆ *Ontwerp met floating gebalanceerd schakeling*

De perfect symmetrische, volledig nieuw ontworpen floating gebalanceerde eindversterker maximaliseert de prestaties van de analoge versterker.

◆ *Parallele volume- en toonregeling*

◆ *Vier onafhankelijke hoogvermogen stroomvoorzieningen*

◆ *Horizontale symmetrische structuur*

◆ *Phono-versterker met volledig gescheiden structuur*

◆ *Nieuw ontwikkelde zware voeten om trillingen te onderdrukken*

■ **Meegeleverde accessoires**

Controleer of u alle volgende onderdelen inderdaad ontvangen hebt.

- Afstandsbediening
- Batterijen (AA, R6, UM-3) (×2)
- Netsnoer
- Veiligheidsbrochure

Inhoudsopgave

Bedieningsorganen en functies.....	6
Aansluitingen.....	14
Technische gegevens.....	20
Oplossen van problemen.....	24

■ **Over deze handleiding**

-  geeft een bedieningstip aan.
- Deze handleiding is gedrukt voor uw toestel geproduceerd werd. Daarom kunnen ontwerp en specificaties gewijzigd zijn als gevolg van verbeteringen enz. Als de handleiding en het product van elkaar verschillen, heeft het product de prioriteit.
- De kleuren op de afbeeldingen in deze handleiding kunnen afwijken van de oorspronkelijke kleuren.
- Lees de “Veiligheidsbrochure” voor u dit toestel gaat gebruiken.

A-S1000 Bedieningsorganen en functies

In dit hoofdstuk leert u de bedieningsorganen van uw A-S1000 beter kennen.

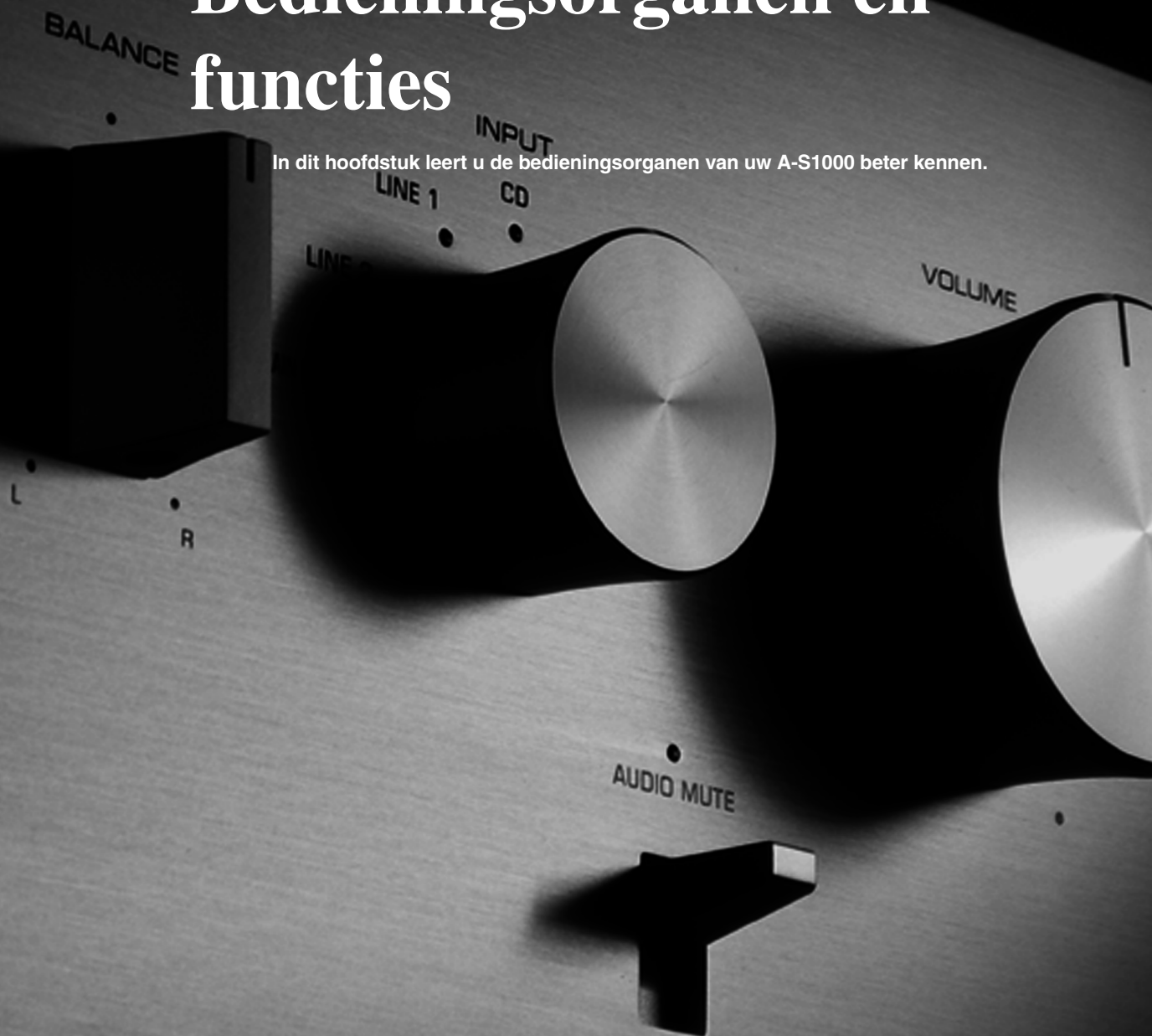

■ Voorpaneel (linkerkant)

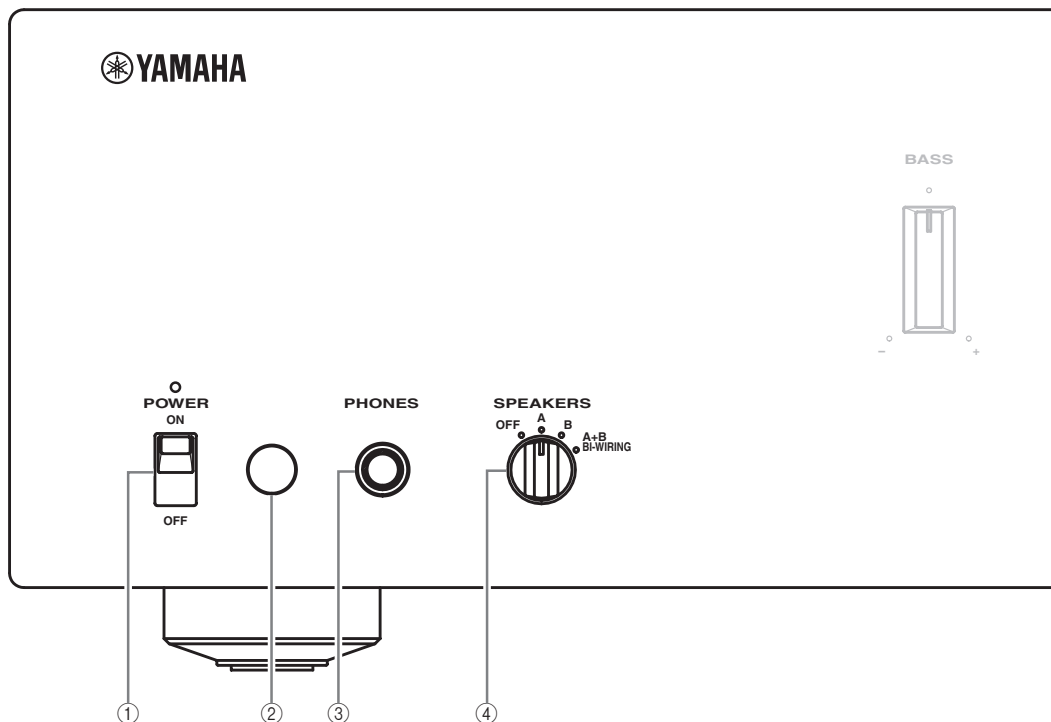

① POWER

Druk naar boven of naar beneden om dit toestel aan of uit te zetten.



De POWER indicator erboven zal oplichten wanneer het toestel aan staat.

Opmerkingen

- Als de POWER indicator knippert wanneer u dit toestel aan zet, dient u de stekker uit het stopcontact te halen en het hoofdstuk over het oplossen van problemen te raadplegen (bladzijde 24).
- Wanneer u dit toestel aan zet, zal het een paar seconden duren voor het toestel geluid kan produceren.

② Sensor voor de afstandsbediening

Deze ontvangt de signalen van de afstandsbediening.



De afstandsbediening zendt een gerichte infraroodstraal uit. Richt de afstandsbediening op de sensor op het voorpaneel van dit toestel wanneer u dit toestel wilt bedienen.

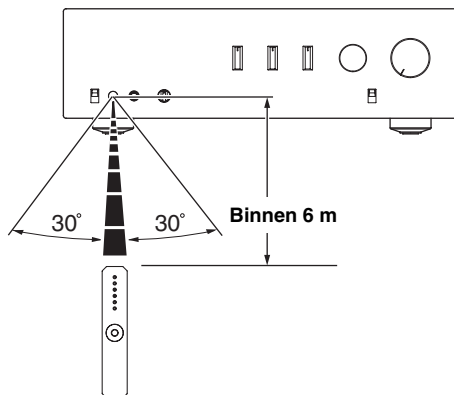

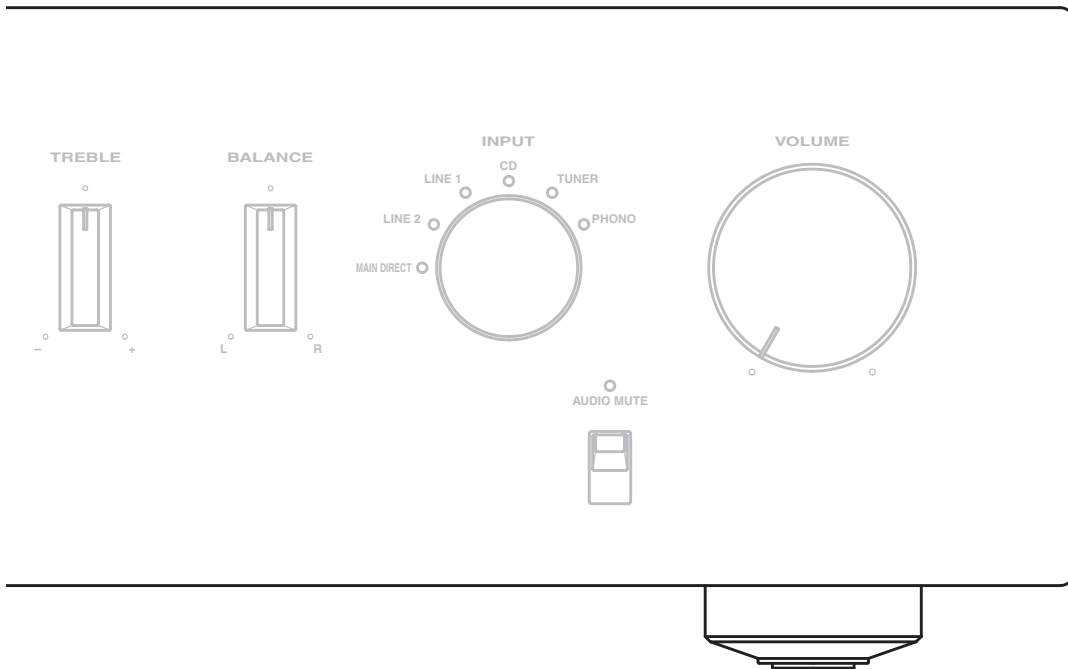

③ PHONES aansluiting

Produceert geluidssignalen waar u ongestoord naar kunt luisteren met een hoofdtelefoon.

Opmerking

Wanneer er een hoofdtelefoon is aangesloten:

- Beide luidsprekersets, aangesloten op de SPEAKERS L/R CH A en op de B aansluitingen, zullen worden uitgeschakeld.
- Er worden geen signalen geproduceerd via de PRE OUT aansluitingen terwijl er signalen worden geproduceerd via de REC aansluitingen.
- U kunt MAIN DIRECT niet selecteren als signaalbron.
- Als er een hoofdtelefoon zit in de PHONES aansluiting terwijl MAIN DIRECT is geselecteerd als signaalbron, zal er geen geluid worden gereproduceerd via de PHONES aansluiting. Gebruik de aansluiting voor een hoofdtelefoon van de voorversterker die is aangesloten op de MAIN IN aansluitingen.

④ SPEAKERS

Hiermee kunt u de set luidsprekers aangesloten op de SPEAKERS L/R CH A en/of B aansluitingen op het achterpaneel aan of uit zetten.

- Kies de OFF (Uit) stand om beide luidsprekersets uit te schakelen.
- Kies de A of B stand om de luidsprekerset die is verbonden met de SPEAKERS L/R CH A of B aansluitingen in te schakelen.
- Kies de A+B BI-WIRING stand om beide luidsprekersets in te schakelen.

Let op

Als u twee sets (A en B) gebruikt, moet de impedantie van elk van de luidsprekers 8Ω of hoger zijn. Wanneer er slechts één set luidsprekers (A of B) gebruikt wordt, dient u luidsprekers met een impedantie van minstens 4Ω te gebruiken.

■ Voorpaneel (rechterkant)

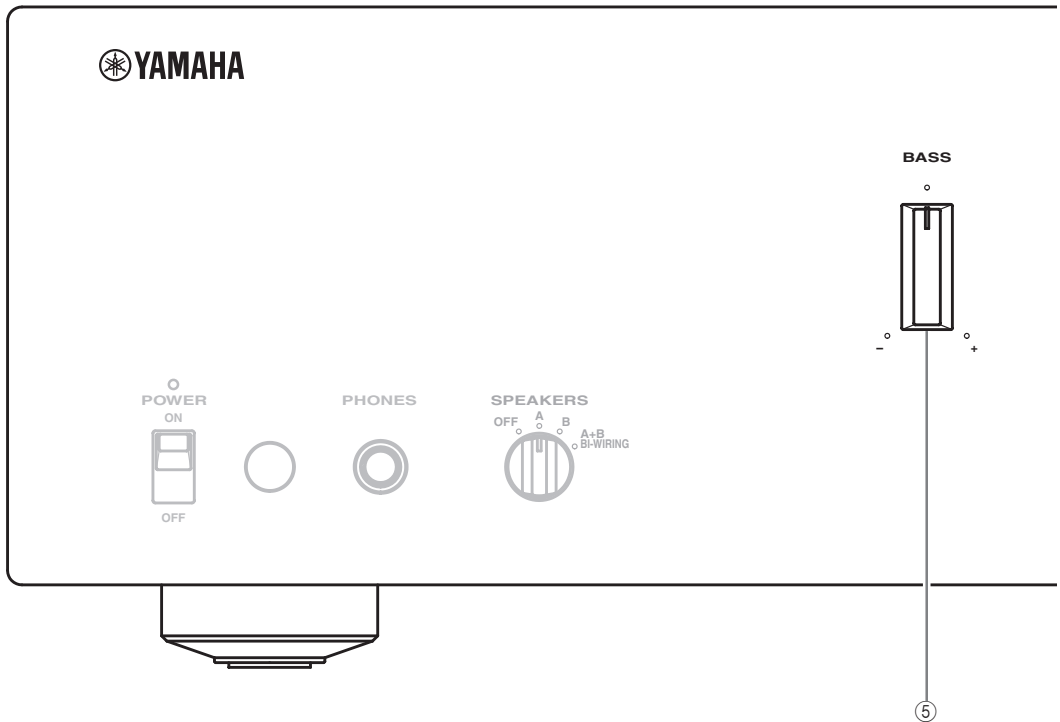

⑤ BASS

Hiermee verhoogt of verlaagt u de versterking van de lage tonen. De middelste stand geeft een neutrale weergave.
Instelbereik: -9 dB t/m $+9$ dB

⑥ TREBLE

Hiermee verhoogt of verlaagt u de versterking van de hoge tonen. De middelste stand geeft een neutrale weergave.
Instelbereik: -9 dB t/m $+9$ dB



Wanneer zowel de BASS als de TREBLE regeling op de middelste stand staan, zullen audiosignalen de schakelingen voor de toonregeling volledig passeren.

Opmerking

De BASS en TREBLE regelingen hebben geen invloed op de signalen die binnenkomen via de MAIN IN aansluitingen (INPUT keuzeknop: MAIN DIRECT) en signalen die worden gereproduceerd via de REC OUT aansluitingen.

⑦ BALANCE

Regelt de geluidsbalans tussen de linker en rechter luidsprekers ter compensatie van afwijkingen die worden veroorzaakt door de opstelling van de luidsprekers of door de omstandigheden in de luisterruimte.

Opmerking

De BALANCE regeling heeft geen invloed op de signalen die binnenkomen via de MAIN IN aansluitingen (INPUT keuzeknop: MAIN DIRECT) en signalen die worden gereproduceerd via de REC OUT aansluitingen.

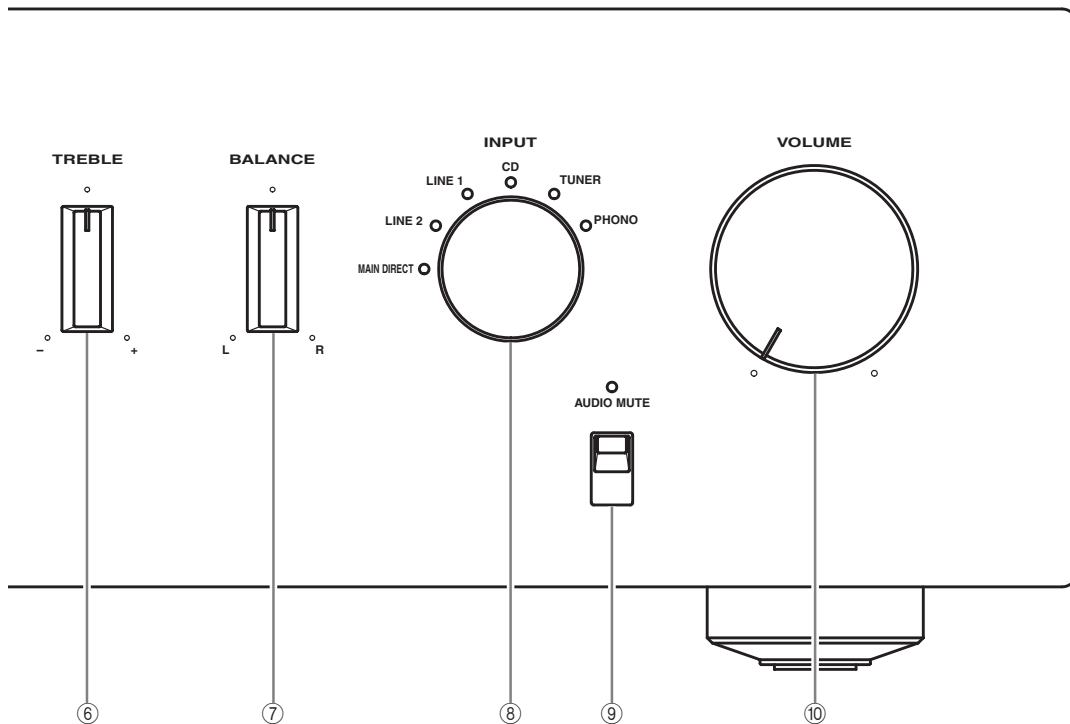

⑧ INPUT keuzeknop

Hiermee kunt u kiezen naar welke signaalbron u wilt luisteren.

De audiosignalen van de geselecteerde signaalbron worden ook gereproduceerd via de REC aansluitingen.



- De namen van de signaalbronnen komen overeen met de namen van de aansluitingen op het achterpaneel.
- Kies de MAIN DIRECT stand om een component te selecteren die is verbonden met de MAIN IN aansluitingen. Wanneer MAIN DIRECT is geselecteerd als signaalbron, zullen er geen signalen worden gereproduceerd via de PRE OUT, REC en PHONES aansluitingen.
- De ingangstelling wordt tot ongeveer 1 week lang bewaard nadat de stroom is uitgeschakeld.

Opmerking

De audiosignalen worden niet gereproduceerd via de REC aansluitingen zolang LINE2 is geselecteerd als signaalbron.

⑨ AUDIO MUTE

Druk naar beneden om het huidige volume in één keer te verminderen met ongeveer 20 dB. Druk nog eens op deze toets om de geluidswaergave op het oorspronkelijke volume voort te zetten.



- De AUDIO MUTE indicator licht op wanneer de geluidswaergave tijdelijk gedempt is.
- U kunt ook VOLUME op het voorpaneel verdraaien of op VOL +/- op de afstandsbediening drukken om de geluidswaergave te hervatten.

⑩ VOLUME

Hiermee regelt u het volume. Dit heeft geen invloed op het REC niveau.

Opmerking

De VOLUME regeling heeft geen effect wanneer u MAIN DIRECT selecteert als signaalbron. Stel in dat geval het volume in met de volumeregeling van de voorversterker die is verbonden met de MAIN IN aansluitingen.

■ Achterpaneel

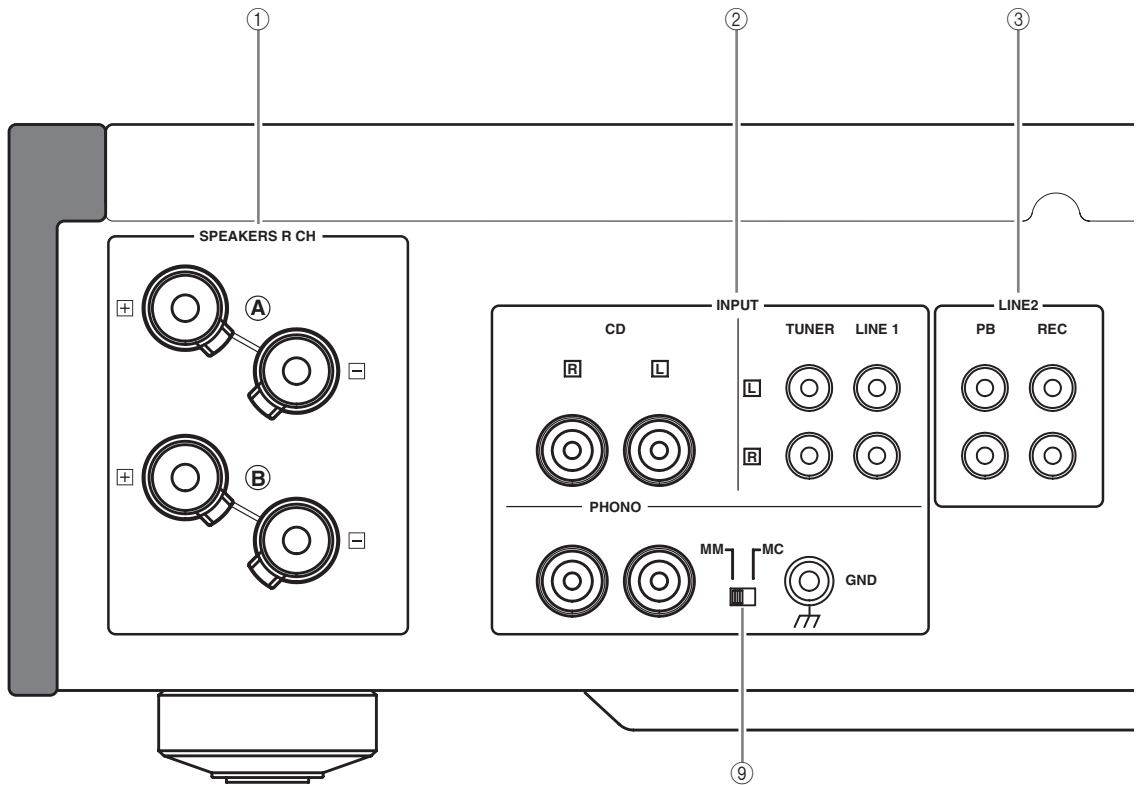

Zie bladzijde 14 voor meer informatie over deze aansluitingen.

① SPEAKERS L/R CH aansluitingen

② INPUT aansluitingen

③ LINE2 aansluitingen

④ MAIN IN aansluitingen

Opmerking

Stel het volume in met de volumeregeling van de voorversterker die is verbonden met de MAIN IN aansluitingen wanneer u MAIN DIRECT selecteert als signaalbron.

⑤ PRE OUT aansluitingen



- Wanneer u audio penstekkers (tulpstekkers) in de PRE OUT aansluitingen doet om de luidsprekers via een externe versterker aan te sturen, is het niet nodig om de SPEAKERS L/R CH aansluitingen te gebruiken.
- De signalen die worden geproduceerd via de PRE OUT aansluitingen ondervinden wel invloed van de BASS en TREBLE instellingen.
- De PRE OUT aansluitingen produceren dezelfde signalen als de SPEAKERS L/R CH aansluitingen.
- Wanneer u een subwoofer gebruikt, dient u deze te verbinden met de PRE OUT aansluitingen en de luidsprekers met de SPEAKERS L/R CH aansluitingen.

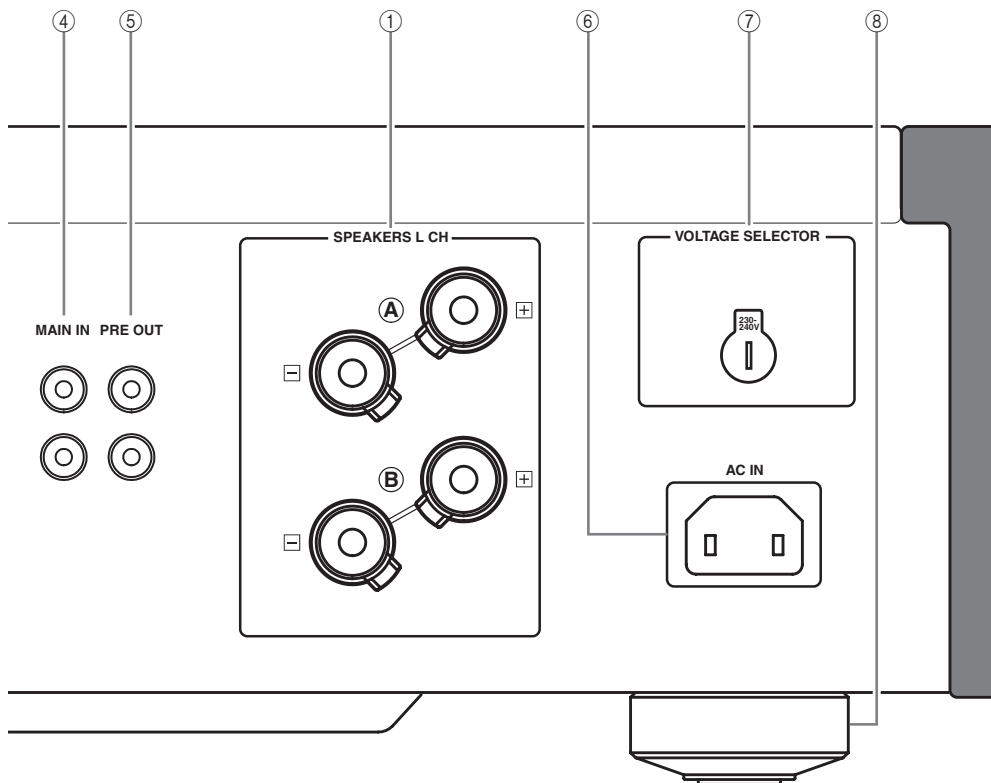

⑥ AC IN

Gebruik deze aansluiting voor het meegeleverde netsnoer.

⑦ VOLTAGE SELECTOR

(Alleen modellen voor Azië en algemene modellen)

De VOLTAGE SELECTOR op het achterpaneel van dit toestel moet worden ingesteld op de ter plekke gebruikte netspanning VOOR u de stekker in het stopcontact steekt. Onjuiste instelling van de VOLTAGE SELECTOR kan dit toestel beschadigen en kan brandgevaar opleveren. Draai de VOLTAGE SELECTOR met de klok mee of er tegenin naar de correcte stand met een gewone schroevendraaier.

De mogelijke voltages zijn als volgt:

..... 110/120/220/230–240 V, 50/60 Hz wisselstroom

⑧ Voetje

Als dit toestel niet recht staat of wiebelt, kunt u de voetjes verstellen door ze te verdraaien.

⑨ PHONO

Hiermee selecteert u het type magnetische cartridge van de draaitafel die is verbonden met de PHONO aansluitingen op het achterpaneel.

- Stel in op de MM stand wanneer de aangesloten draaitafel een zogenaamde “moving magnet” (MM) cartridge heeft.
- Stel in op de MC stand wanneer de aangesloten draaitafel een zogenaamde “moving coil” (MC) cartridge heeft.

Opmerking

U moet dit toestel uit zetten wanneer u de cartridge gaat vervangen.

■ Afstandsbediening

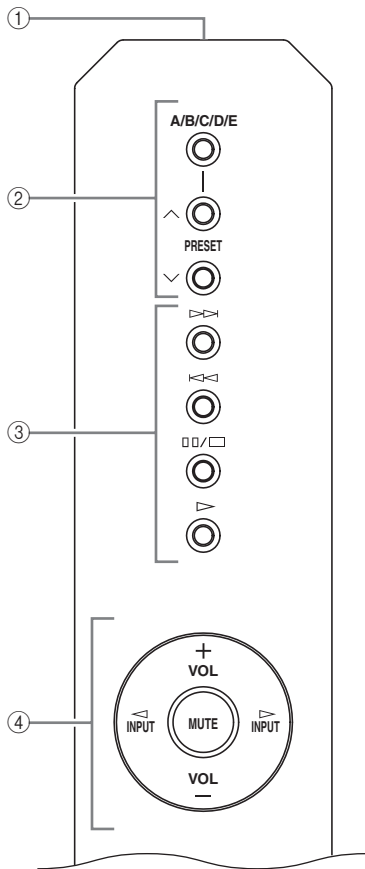

① Infraroodzender

Deze produceert de infrarode bedieningssignalen.

② Bedieningstoetsen Yamaha tuner

Hiermee kunt u een Yamaha tuner (radio) bedienen. Raadpleeg de handleiding van uw tuner voor details.

Opmerking

Niet alle Yamaha tuners zullen met deze afstandsbediening aangestuurd kunnen worden.

③ Bedieningstoetsen Yamaha CD-speler

Hiermee kunt u diverse functies van een Yamaha CD-speler bedienen. Raadpleeg de handleiding van uw CD-speler voor details.



Druk één keer op om te pauzeren en twee keer om de weergave te stoppen.

Opmerking

Niet alle Yamaha CD-spelers zullen met deze afstandsbediening aangestuurd kunnen worden.

④ Bedieningstoetsen versterker

INPUT < / >

Hiermee kunt u kiezen naar welke signaalbron u wilt luisteren.

Opmerkingen

- Wanneer MAIN DIRECT is geselecteerd als signaalbron, zullen er geen signalen worden gereproduceerd via de PRE OUT en REC aansluitingen.
- Als er een hoofdtelefoon zit in de PHONES aansluiting terwijl MAIN DIRECT is geselecteerd als signaalbron, zal er geen geluid worden gereproduceerd via de PHONES aansluiting.

VOL +/-

Hiermee regelt u het volume.

Opmerking

De VOLUME regeling heeft geen effect wanneer u MAIN DIRECT selecteert als signaalbron. Stel in dat geval het volume in met de volumeregeling van de voorversterker die is verbonden met de MAIN IN aansluitingen.

MUTE

Reduceert het huidige volume met ongeveer 20 dB. Druk nog eens op deze toets om de geluidswaergave op het oorspronkelijke volume voort te zetten.



U kunt ook op VOL +/- drukken om de geluidswaergave te hervatten.

■ Inzetten van batterijen in de afstandsbediening

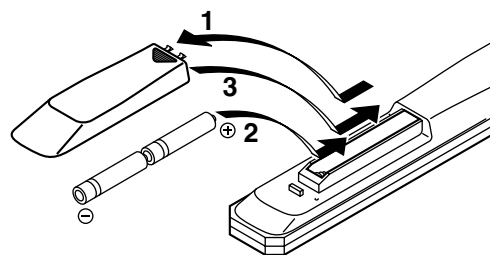

1 Druk op het met gemarkeerde deel en schuif de klep van het batterijvak.

2 Doe de twee meegeleverde batterijen (AA, R6, UM-3) in het vak met de polen (+ en -) de goede kant op zoals aangegeven in het batterijvak.

3 Schuif de klep terug tot deze op zijn plaats vastklikt.



The image shows a close-up, black and white photograph of the rear panel of an A-S1000 audio amplifier. The panel is densely packed with various input and output jacks. At the top, there are two sets of stereo jacks labeled 'INPUT' and 'TUNER'. Below these, there are two sets of stereo jacks labeled 'CD' and 'L'. In the center, there are two large stereo jacks labeled 'R'. At the bottom, there are two sets of stereo jacks labeled 'PHONO', 'MM', and 'MG'. The overall aesthetic is technical and professional, with a focus on the physical connections of the device.

A-S1000 Aansluitingen

In dit gedeelte zult u de verbindingen maken tussen uw A-S1000,
de luidsprekers en uw broncomponenten.

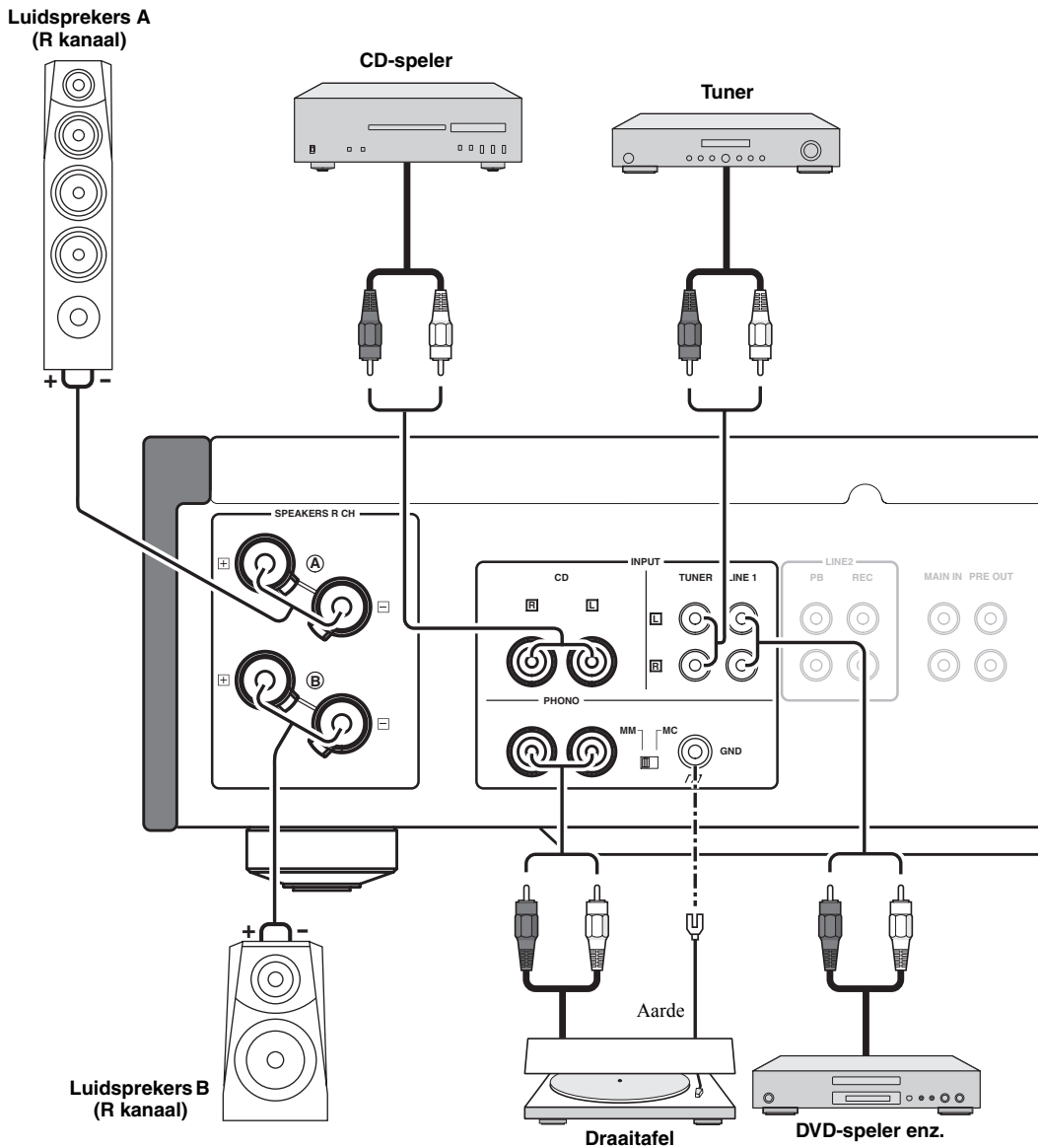

Let op

- Als u twee sets (A en B) gebruikt, moet de impedantie van elk van de luidsprekers 8 Ω of hoger zijn. Wanneer er slechts één set luidsprekers (A of B) gebruikt wordt, dient u luidsprekers met een impedantie van minstens 4 Ω te gebruiken.
- Laat de blote luidsprekerdraden elkaar niet raken en zorg ervoor dat ze geen contact maken met de metalen onderdelen van het toestel. Hierdoor kunnen het toestel en/of de luidsprekers beschadigd raken.
- Alle aansluitingen moeten correct zijn: L (links) op L, R (rechts) op R, “+” op “+” en “-” op “-”. Als de aansluitingen niet kloppen, zal er geen geluid worden weergegeven via de luidsprekers en als de polariteit van de luidspreker-aansluitingen niet correct is, zal de weergave onnatuurlijk klinken met te weinig lage tonen. Raadpleeg tevens de handleidingen van elk van uw componenten.
- Sluit uw draaitafel tevens aan op de GND aansluiting om storende ruis in het signaal te verminderen. Bij sommige draaitafels is het echter mogelijk dat u minder ruis hoort wanneer u de GND aansluiting niet gebruikt.

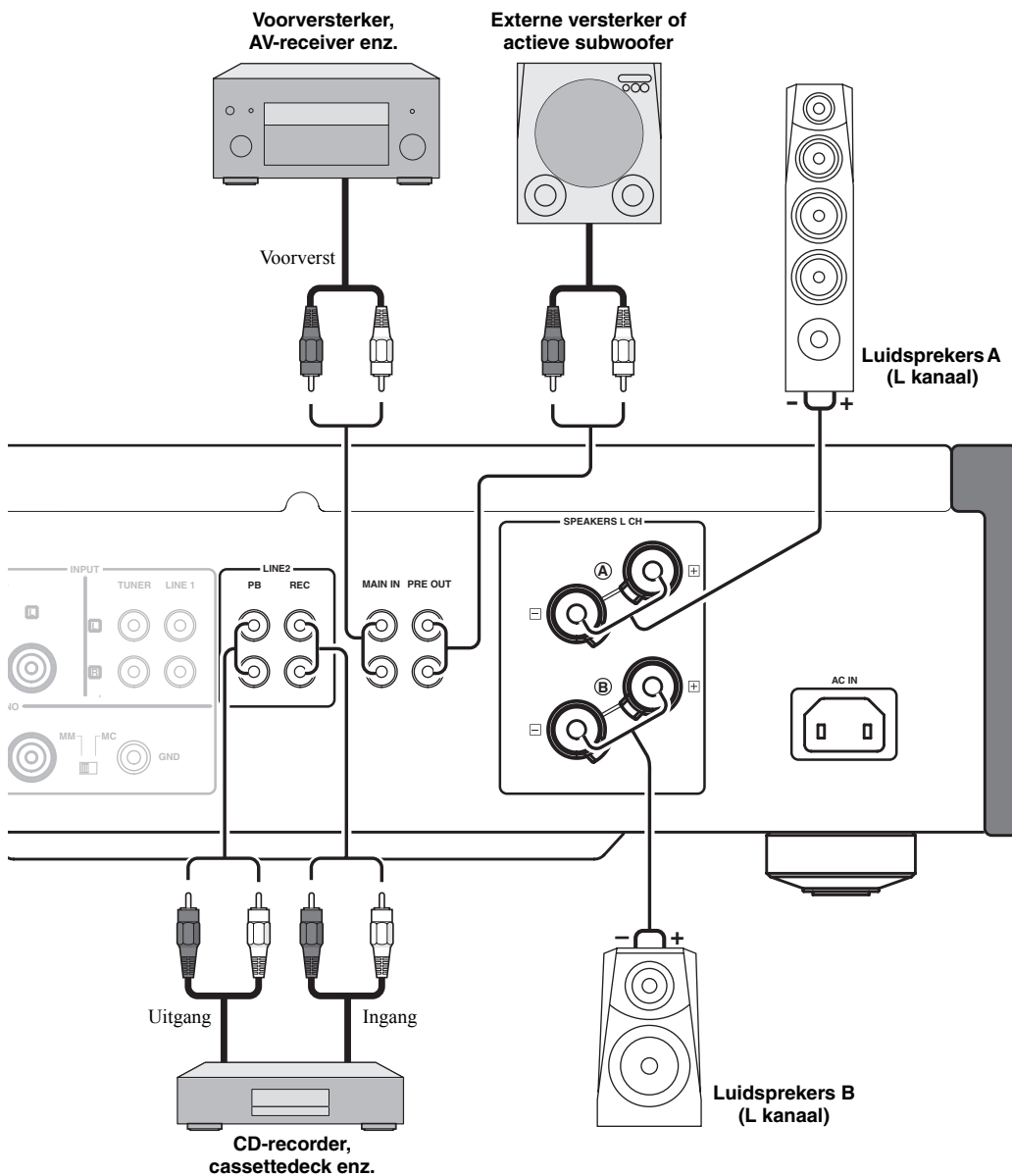

Let op

- Omdat de eindversterker van de A-S1000 van het 'floating' gebalanceerde type is, zijn de volgende soorten verbindingen niet mogelijk:
 - Aansluiten van de “-” aansluiting voor het linker kanaal en de “-” aansluiting voor het rechter kanaal zowel als de “+” aansluitingen (Afb. 1).
 - Opzettelijk aansluiten van de “-” aansluitingen van de linker/rechter kanalen op metalen onderdelen van het achterpaneel van dit toestel, of deze per ongeluk contact laten maken.
 - Omgekeerd aansluiten van de “-” aansluiting voor het linker kanaal en de “-” aansluiting voor het rechter kanaal (gekruiste aansluiting, Afb. 2).
- Sluit uw actieve subwoofer in geen geval aan op de SPEAKERS L/R CH aansluitingen. Gebruik hiervoor de PRE OUT aansluitingen van dit toestel.

Afb. 1

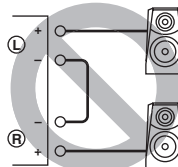

Afb. 2

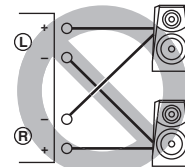

Let op

Als u twee sets (A en B) gebruikt, moet de impedantie van elk van de luidsprekers 8Ω of hoger zijn. Wanneer er slechts één set luidsprekers (A of B) gebruikt wordt, dient u luidsprekers met een impedantie van minstens 4Ω te gebruiken.

■ Aansluiten van luidsprekers

- 1 Strip ongeveer 10 mm van de isolatie van het uiteinde van elk van de luidsprekerkabels en draai de ontblootte draadjes netjes in elkaar om kortsluiting te voorkomen.

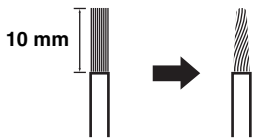

- 2 Schroef de knop los en steek het ontblote draadeind in het gat.

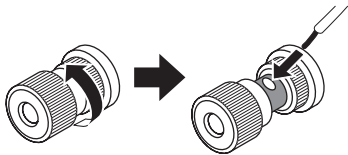

- 3 Maak de knop vast.



■ Aansluiten van de luidsprekers met bananenstekkers (Behalve modellen voor Europa)

Draai eerst de knop vast en steek vervolgens de bananenstekker in het uiteinde van de corresponderende aansluiting.

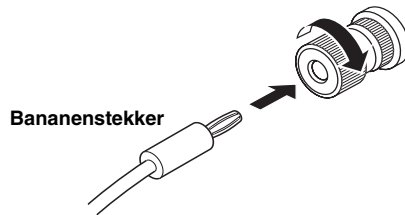

■ Aansluiten van de luidsprekers met de gevorkte kabelschoen

- 1 Schroef de knop los en klem de Y-vormige krimpaansluiting tussen de ringmoer en de voet van de aansluiting.

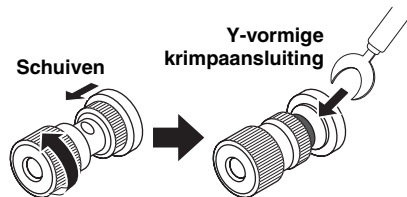

- 2 Maak de knop vast.

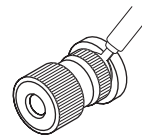

■ Aansluitingen met dubbele bedradingen (Bi)

Door een dubbele bedrading toe te passen kunt u de subwoofer scheiden van het deel voor de middentonen en de tweeters. Een luidsprekerbox voor dubbele bedrading heeft vier aansluitingen. Deze twee sets van elk twee aansluitingen maken het mogelijk de box op te delen in twee onafhankelijke delen. Via deze verbindingen wordt de reproductie van de midden- en hoge tonen via de ene set aansluitingen geleid en die van de lage tonen via een andere set aansluitingen.

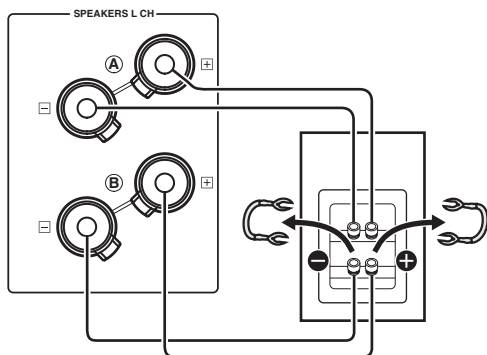

Let op

Bij het maken van verbindingen met dubbele (bi-) bedrading, dient u luidsprekers met een impedantie van minstens 4 Ω te gebruiken.

Opmerking

Bij het maken van verbindingen met dubbele bedrading (bi-), dient u de kortsluitplaatjes of kabels van de luidspreker te verwijderen.



Om dubbele bedrading (bi-wire) verbindingen te kunnen gebruiken, dient u de SPEAKERS keuzeschakelaar op de stand A+B BI-WIRING te zetten.

■ VOLTAGE SELECTOR (Alleen modellen voor Azië en algemene modellen)

Let op

De VOLTAGE SELECTOR op het achterpaneel van dit toestel moet worden ingesteld op de ter plekke gebruikte netspanning VOOR u de stekker in het stopcontact steekt. Onjuiste instelling van de VOLTAGE SELECTOR kan dit toestel beschadigen en kan brandgevaar opleveren.

Draai de VOLTAGE SELECTOR met de klok mee of er tegenin naar de correcte stand met een gewone schroevendraaier.

De mogelijke voltages zijn als volgt:

.....110/120/220/230–240 V, 50/60 Hz wisselstroom

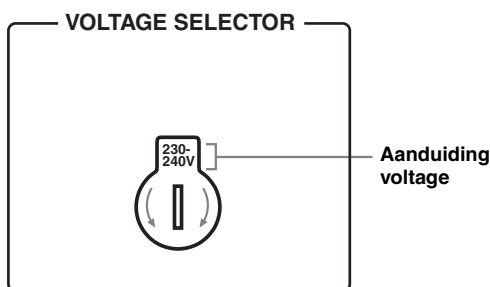

■ Aansluiten van het netsnoer

Verbind het netsnoer pas met de AC IN aansluiting op het achterpaneel wanneer alle verbindingen gemaakt zijn en doe dan pas de stekker in het stopcontact.

A-S1000 Aansluitingen

■ A-S1000 ingang/uitgang tabel

INPUT keuzeknop Uitgangsaanslu	CD	PHONO	TUNER	LINE1	LINE2	MAIN DIRECT	Opmerking
SPEAKERS	CD	PHONO	TUNER	LINE1	LINE2 PB	MAIN IN	Er wordt geen signaal gereproduceerd wanneer de SPEAKERS schakelaar op OFF staat.
PHONES (Hoofdtelefoon)	CD	PHONO	TUNER	LINE1	LINE2 PB	–	Er wordt geen signaal gereproduceerd via de SPEAKERS en PRE OUT aansluitingen wanneer er een hoofdtelefoon is verbonden met de PHONES aansluiting.
PRE OUT	CD	PHONO	TUNER	LINE1	LINE2 PB	–	
LINE2 REC	CD	PHONO	TUNER	LINE1	–	–	

De grijze cellen geven aan gevallen aan waarin de BASS, TREBLE, BALANCE en VOLUME regelingen niet werken.



A-S1000 Technische gegevens

In dit gedeelte treft u de technische gegevens voor de A-S1000 aan.

VERSTERKER GEDEELTE

- Minimum RMS uitgangsvermogen
(8 Ω , 20 Hz t/m 20 kHz, 0,02% THV) 90 W + 90 W
(6 Ω , 20 Hz t/m 20 kHz, 0,02% THV) 105 W + 105 W
(4 Ω , 20 Hz t/m 20 kHz, 0,02% THV) 140 W + 140 W
- Dynamisch vermogen (IHF) (8/6/4/2 Ω) 105/135/190/220 W
- Maximum uitgangsvermogen
(1 kHz, 0,7% THV, 4 Ω)
[Alleen modellen voor het V.K. en Europa]
..... 160 W
- Maximaal bruikbaar uitgangsvermogen (JEITA)
(1 kHz, 10% THV, 8/4 Ω)
[Alleen modellen voor Azië,
China en Korea en algemene modellen] 115/190 W
- Dynamisch bereik
8 Ω 0,67 dB
- IEC uitgangsvermogen [Alleen modellen voor het V.K. en Europa]
(1 kHz, 0,02% THV, 8/4 Ω) 90/145 W
- Dempingsfactor
1 kHz, 8 Ω 160
- Maximum ingangssignaal
CD, enz. 2,8 V
PHONO MM (1 kHz) 120 mV
PHONO MC (1 kHz) 7 mV
- Frequentierespons
CD, enz. (Vlakke stand, 5 Hz t/m 100 kHz) +0/-3 dB
CD, enz. (Vlakke stand, 20 Hz t/m 20 kHz) +0/-0,3 dB
- RIAA Equalisatie-deviatie
PHONO MM (20 Hz t/m 20 kHz) \pm 0,5 dB
PHONO MC (20 Hz t/m 20 kHz) \pm 0,5 dB
- Totale harmonische vervorming
CD, enz. naar SP OUT (20 Hz t/m 20 kHz, 90 W/8 Ω) 0,015%
PHONO MM naar REC (20 Hz t/m 20 kHz, 2 V) 0,005%
PHONO MC naar REC (20 Hz t/m 20 kHz, 2 V) 0,05%
- Intermodulaire vervorming
CD, enz. naar SP OUT
(Opgegeven vermogen, 8 Ω) 0,02%
- Signaal-ruis verhouding (IHF-A netwerk)
CD, enz. (150 mV, Ingang kortgesloten) 98 dB
PHONO MM (5 mV, Ingang kortgesloten) 93 dB
PHONO MC (500 μ V, Ingang kortgesloten) 85 dB
- Restruis (IHF-A netwerk) 73 μ V

BEDIENINGSGEDEELTE

- Ingangsgevoeligheid/Ingangsimpedantie
CD, enz. 150 mV/47 k Ω
MM 2,5 mV/47 k Ω
MC 100 μ V/50 Ω
MAIN IN 1 V/47 k Ω
- Uitgangsniveau/Uitgangsimpedantie
REC OUT 150 mV/1,5 k Ω
PRE OUT 1 V/1,5 k Ω
- Opgegeven vermogen hoofdtelefoon
1 kHz, 32 Ω , 0,2% THV 23 mW
- Kanaalscheiding
CD, enz. (5,1 k Ω afgesloten, 1 kHz/10 kHz) 74/54 dB
PHONO MM (Ingang kortgesloten, 1 kHz/10 kHz, Vol.:-30 dB)
..... 90/77 dB
PHONO MC (Ingang kortgesloten, 1 kHz/10 kHz, Vol.:-30 dB)
..... 66/65 dB
- Karakteristieken toonregeling
BASS
Versterking/Verzwakking (50 Hz) \pm 9 dB
Turnover frequentie 350 Hz
TREBLE
Versterking/Verzwakking (20 kHz) \pm 9 dB
Turnover frequentie 3,5 Hz
- Geluidswaergerve dempen -ongeveer 20 dB

ALGEMEEN

- Stroomvoorziening
[Modellen voor de V.S. en Canada] 120 V, 60 Hz wisselstroom
[Modellen voor Azië] 220/230-240 V, 50/60 Hz wisselstroom
[Algemene modellen]
..... 110/120/220/230-240 V, 50/60 Hz wisselstroom
[Modellen voor China] 220 V, 50 Hz wisselstroom
[Modellen voor Korea] 220 V, 60 Hz wisselstroom
[Modellen voor Australië] 240 V, 50 Hz wisselstroom
[Modellen voor het V.K. en Europa] .. 230 V, 50 Hz wisselstroom
- Stroomverbruik 350 W
- Stroomverbruik ingeschakeld, zonder waergerve 80 W
- Stroomverbruik, uitgeschakeld 0 W
- Afmetingen (B x H x D) 435 x 137 x 465 mm
- Gewicht 22 kg

* Technische gegevens kunnen zonder kennisgeving gewijzigd worden.

■ Schema

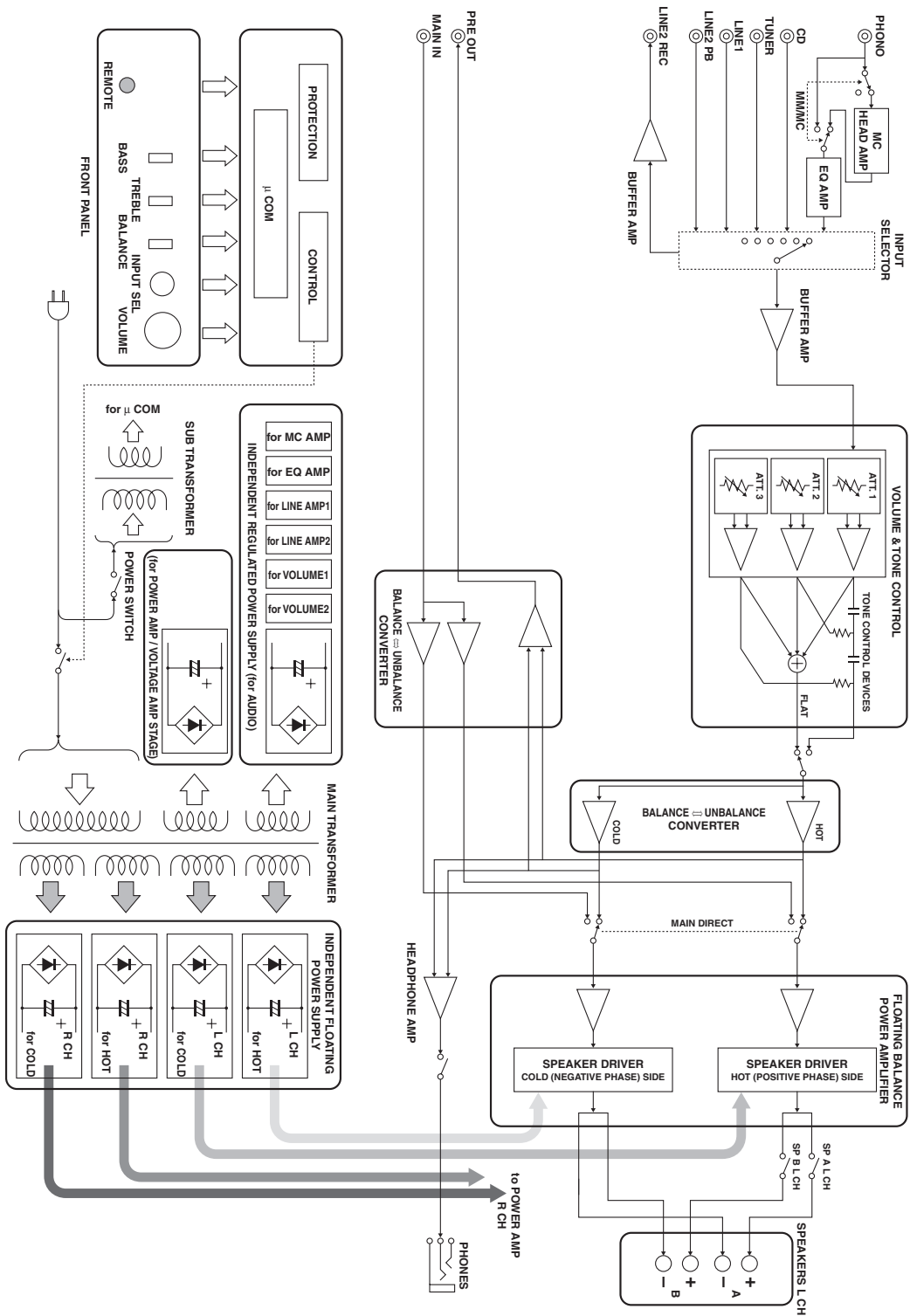

■ Karakteristieken toonregeling

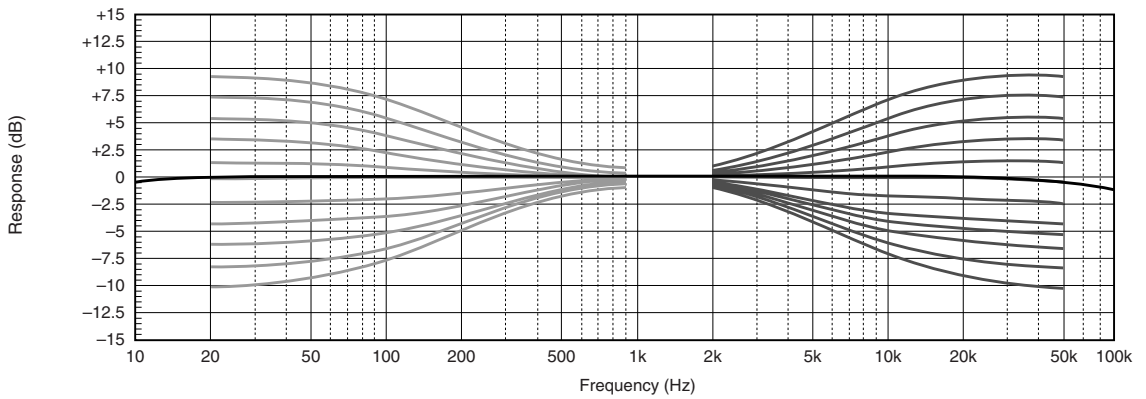

■ Totale harmonische vervorming

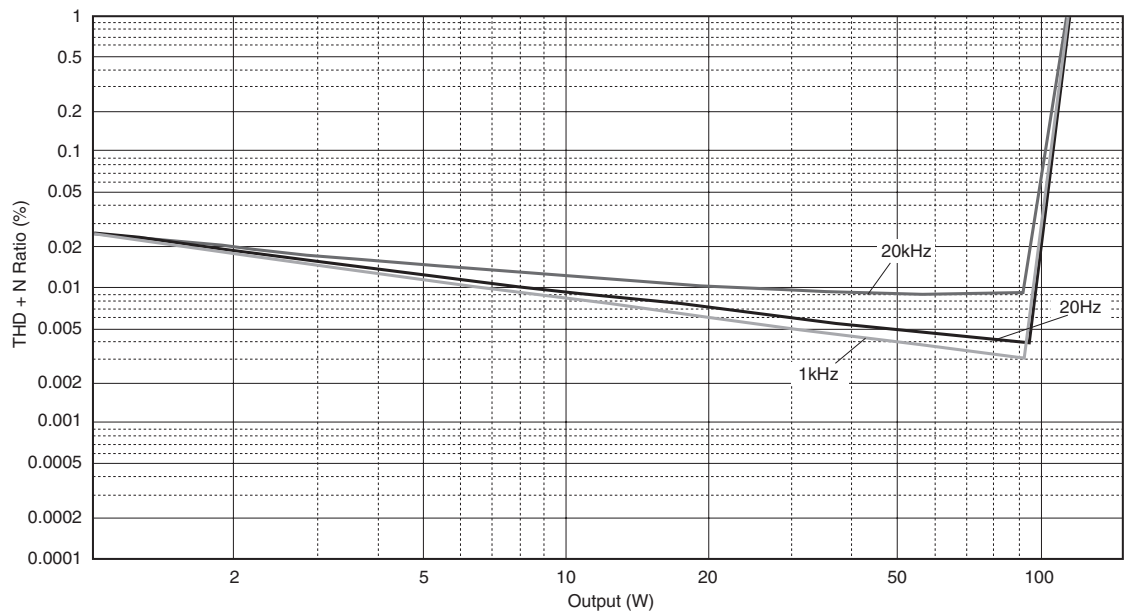

■ Totale harmonische vervorming (PHONO)

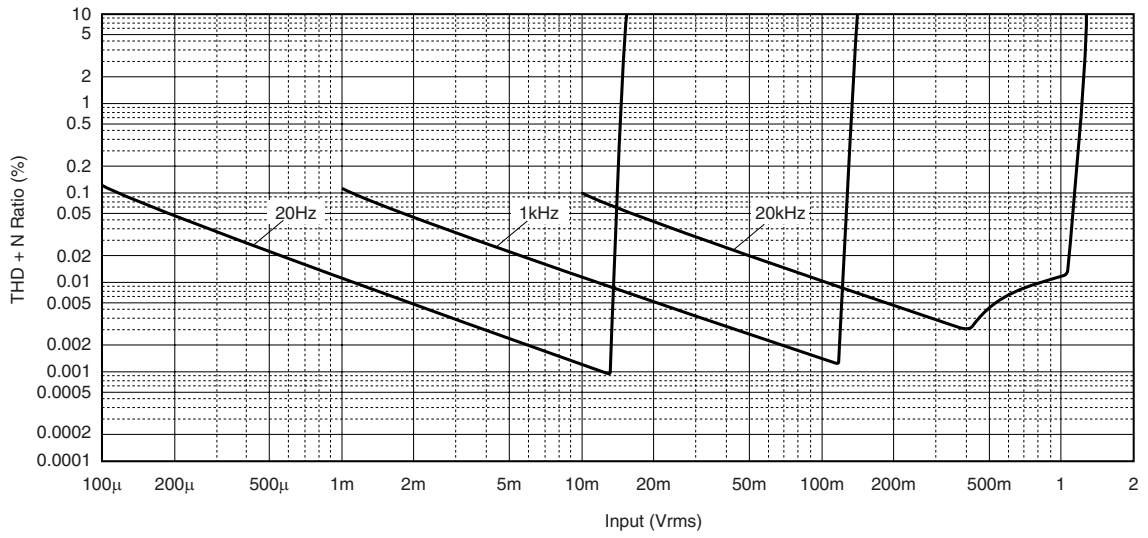

Raadpleeg de tabel hieronder wanneer het toestel niet naar behoren functioneert. Als het probleem niet hieronder vermeld staat, of als de aanwijzingen het probleem niet verhelpen, zet het toestel dan uit (standby), haal de stekker uit het stopcontact en neem contact op met uw dichtstbijzijnde Yamaha dealer of servicecentrum.

Probleem	Oorzaak	Oplossing	Zie bladzijde
Dit toestel gaat niet aan.	Het netsnoer zit niet goed in de AC IN aansluiting op het achterpaneel of de stekker zit niet in het stopcontact.	Sluit het netsnoer op de juiste manier aan.	17
	De beveiliging is in werking getreden vanwege kortsluiting enz.	Controleer of de luidsprekerbedrading elkaar niet raakt of contact maakt met het achterpaneel van dit toestel en zet vervolgens het toestel weer aan.	14
	Het toestel heeft blootgestaan aan een sterke, externe elektrische schok (bijvoorbeeld een blikseminslag of een ontlading van statische elektriciteit).	Zet het toestel uit (standby), haal de stekker uit het stopcontact, wacht 30 seconden voor u de stekker weer terug doet en probeer het toestel vervolgens weer gewoon te gebruiken.	—
De POWER indicator op het voorpaneel knippert twee keer.	De beveiliging is in werking getreden vanwege kortsluiting enz.	Controleer of de luidsprekerbedrading elkaar niet raakt of contact maakt met het achterpaneel van dit toestel en zet vervolgens het toestel weer aan.	14
	Er is een probleem met de interne schakelingen van dit toestel.	Haal de stekker uit het stopcontact en neem contact op met uw dichtstbijzijnde erkende Yamaha dealer of servicecentrum.	—
De INPUT indicator op het voorpaneel knippert en het volume wordt laag of uit gezet wanneer u het toestel aan zet.	De beveiliging is in werking getreden vanwege kortsluiting enz.	Controleer of de luidsprekerbedrading elkaar niet raakt of contact maakt met het achterpaneel van dit toestel en zet vervolgens het toestel weer aan.	14
Geen geluid.	In- of uitgangskabels niet op de juiste manier aangesloten.	Sluit de kabels op de juiste wijze aan. Indien het probleem blijft voortbestaan, zijn de kabels vermoedelijk defect.	14
	Er is geen geschikte signaalbron geselecteerd.	Selecteer een geschikte signaalbron met INPUT op het voorpaneel (of met de ingangskuzetoetsen op de afstandsbediening).	9, 12
	De SPEAKERS schakelaar staat niet in de juiste stand.	Zet de SPEAKERS schakelaar in de juiste stand.	7
	De luidsprekers zijn niet goed aangesloten.	Sluit de luidsprekers op de juiste manier aan.	14
Het geluid valt plotseling uit.	De beveiliging is in werking getreden vanwege kortsluiting enz.	Controleer of de luidsprekerbedrading elkaar niet raakt of contact maakt met het achterpaneel van dit toestel en zet vervolgens het toestel weer aan.	14
Alleen de luidspreker aan de ene kant doet het.	Bedrading niet op de juiste manier aangesloten.	Sluit de kabels op de juiste wijze aan. Indien het probleem blijft voortbestaan, zijn de kabels vermoedelijk defect.	14
	De BALANCE regeling is niet correct ingesteld.	Zet BALANCE in de juiste stand.	8
De lage tonen klinken te zwak en de weergave is sfeerloos.	De + en – draden zijn verkeerd aangesloten op de versterker of de luidsprekers.	Sluit de luidsprekerdraden correct aan op de + en – aansluitingen.	14
U hoort een zeker "gebrom".	Bedrading niet op de juiste manier aangesloten.	Sluit de audiostekkers stevig en op de juiste manier aan. Indien het probleem blijft voortbestaan, zijn de kabels vermoedelijk defect.	14
	De draaitafel is niet verbonden met de GND aansluiting.	Verbind de draaitafel met de GND aansluiting van dit toestel.	14

Probleem	Oorzaak	Oplossing	Zie bladzijde
Het volume is te laag bij weergave van een plaat.	De draaitafel is aangesloten op andere dan de PHONO aansluitingen.	Verbind de draaitafel met de PHONO aansluitingen.	11
	Incorrecte instelling van de PHONO schakelaar op het achterpaneel.	Zet de PHONO schakelaar op MM of MC aan de hand van het type magnetische cartridge van de draaitafel in kwestie.	11
Het geluid klinkt slecht wanneer u luistert via een hoofdtelefoon die is aangesloten op een CD-speler verbonden met dit toestel.	Dit toestel is uitgeschakeld.	Zet het toestel aan.	6
De afstandsbediening werkt niet of niet naar behoren.	Te ver weg of onder te scherpe hoek gebruikt.	De afstandsbediening werkt binnen een maximaal bereik van 6 m en binnen een hoek van 30 graden ten opzichte van loodrecht op het voorpaneel.	6
	Direct zonlicht of sterke verlichting (vooral van TL lampen enz.) valt op de sensor voor de afstandsbediening van dit toestel.	Stel het toestel anders op.	—
	De batterijen raken leeg.	Vervang alle batterijen.	12

Goed zorgen voor uw toestel

Gebruik geen chemische oplosmiddelen (bijv. alcohol of verfverdunder enz.) wanneer u dit toestel schoonmaakt; deze kunnen de afwerking aantasten. Gebruik een schone, droge doek. Voor hardnekkig vuil kunt u een zachte doek vochtig maken met verdund afwasmiddel ('sopje') en het toestel vervolgens afnemen met de aldus bevochtigde doek.

De schroeven van de zijpanelen kunnen na verloop van tijd los gaan zitten omdat het hout kan gaan 'werken' (uitzetten en krimpen). Draai in een dergelijk geval de schroeven weer aan.

Высокоточное воспроизведение HiFi начиналось вместе с Yamaha

Вовлечение Yamaha в музыку и страсть к ней уходит более чем на век назад, когда в 1887 г. был построен наш первый язычковый орган. В данный момент мы являемся ведущим производителем пианино и других музыкальных инструментов в мире, и также вовлечены в музыку во многих других отношениях. Мы производим профессиональное записывающее оборудование, мы проектируем концертные залы, и мы помогаем исполнителям при планировании и настройке звучания концертов.

Данное знание и опыт во многом оказывает благоприятное воздействие на наше производство аудиокомпонентов. Мы представили наш первый HiFi (высокоточное воспроизведение) проигрыватель в 1955 г. Впоследствии мы были одними из первых, кто начал массовое производство высококачественного аудиооборудования, и представили много легендарных стереофонических компонентов.

Надеемся, что вы получите настоящее HiFi удовольствие от высокоточного воспроизведения Yamaha Natural Sound.



Превосходство в достижениях в сфере аудиокомпонентов

1920-
1960s

1922: Мы представили высококачественный фонограф с ручным вращением.

С 1955 г. мы выпустили большое количество компонентов HiFi, включая проигрыватели, тюнеры, встроенные усилители, управляющие усилители, усилители мощности и колонки.

Контрольная колонка NS-20



NS-20



CA-1000

1970s

Встроенный усилитель CA-1000

С ориентацией на класс А, CA-1000 установила стандарт для встроенных усилителей.

Контрольная колонка NS-690

Контрольная колонка NS-1000M

Истинно легендарная колонка все еще почитается HiFi энтузиастами

Усилитель мощности В-1

Передовой усилитель мощности, использующий полевые транзисторы на всех этапах

Управляющий усилитель С-2

Завоевал главный приз на Миланской международной музыкальной и HiFi выставке.

Студийная контрольная колонка NS-10M

Стала наиболее популярной студийной контрольной колонкой в мире.

Встроенный усилитель А-1

Проигрыватель РХ-1

Первый проигрыватель Yamaha с линейным трекингом



NS-690



NS-1000M



B-1



C-2



PX-1



NS-10M

1980s

Усилитель мощности В-6

Пирамидообразный усилитель мощности с энергообеспечением X и усилителем X

Проигрыватель GT-2000/L

Сверхточный тяжелый проигрыватель, включающий концепцию GT

CD-проигрыватель CD-1

Первый CD-проигрыватель представлен в 1983 г.

Усилитель мощности В-2х

Усилитель мощности МХ-10000 и

Управляющий усилитель СХ-10000

Усилитель, который переопределил возможности отдельных компонентов.

100-я юбилейная модель

Встроенный усилитель АХ-2000

Высокое соотношение сигнал/шум (128 дБ), с функцией цифрового направления



B-6



GT-2000



AX-2000



GT-CD1

1990s

CD-проигрыватель GT-CD1

Проигрыватель с загрузкой сверху с интегрированной раздельной структурой

Усилитель мощности МХ-1 и

Управляющий усилитель СХ-1

2000s

Акустические системы естественного звучания Soavo-1 и звучания Soavo-2

Стерефонический усилитель А-S2000 и Super Audio CD-проигрыватель CD-S2000

Стерефонический усилитель А-S1000 и Super Audio CD-проигрыватель CD-S1000



Soavo-1



Soavo-2

A-S1000

◆ **Конструкция с плавающей уравновешенной схемой**

Идеально симметричный, полностью новый плавающий уравновешенный усилитель мощности максимизирует отдачу аналогового усилителя.

◆ **Параллельная настройка громкости и тональности**

◆ **Четыре независимых энергоисточника с высокой мощностью**

◆ **Горизонтальная симметричная структура**

◆ **Фоновый усилитель с полностью дискретной структурой**

◆ **Вновь разработанные ножки для тяжелого веса для блокирования вибраций**

■ **Поставляемые аксессуары**

Пожалуйста, убедитесь в получении всех следующих аксессуаров.

- Пульт ДУ
- Батарейки (AA, R6, UM-3) (×2)
- Кабель питания
- Брошюра по безопасности

◆ **Содержание**

Системы управления и функции	6
Соединения.....	14
Технические характеристики	20
Возможные неисправности и способы по их устранению	24

■ **О данном руководстве**

- ✱ означает совет для облегчения управления.
- Данное руководство отпечатано до производства. Дизайн и технические характеристики могут частично изменяться с целью улучшения качества и т.д. В случае, если имеются различия между руководством и аппаратом, приоритет отдается аппарату.
- Цвет изображений в данном руководстве может отличаться от настоящего цвета.
- Перед использованием данного аппарата, изучите “Брошюру по безопасности”

A-S1000

Системы управления и функции

В данном разделе описываются системы управления и функции A-S1000.

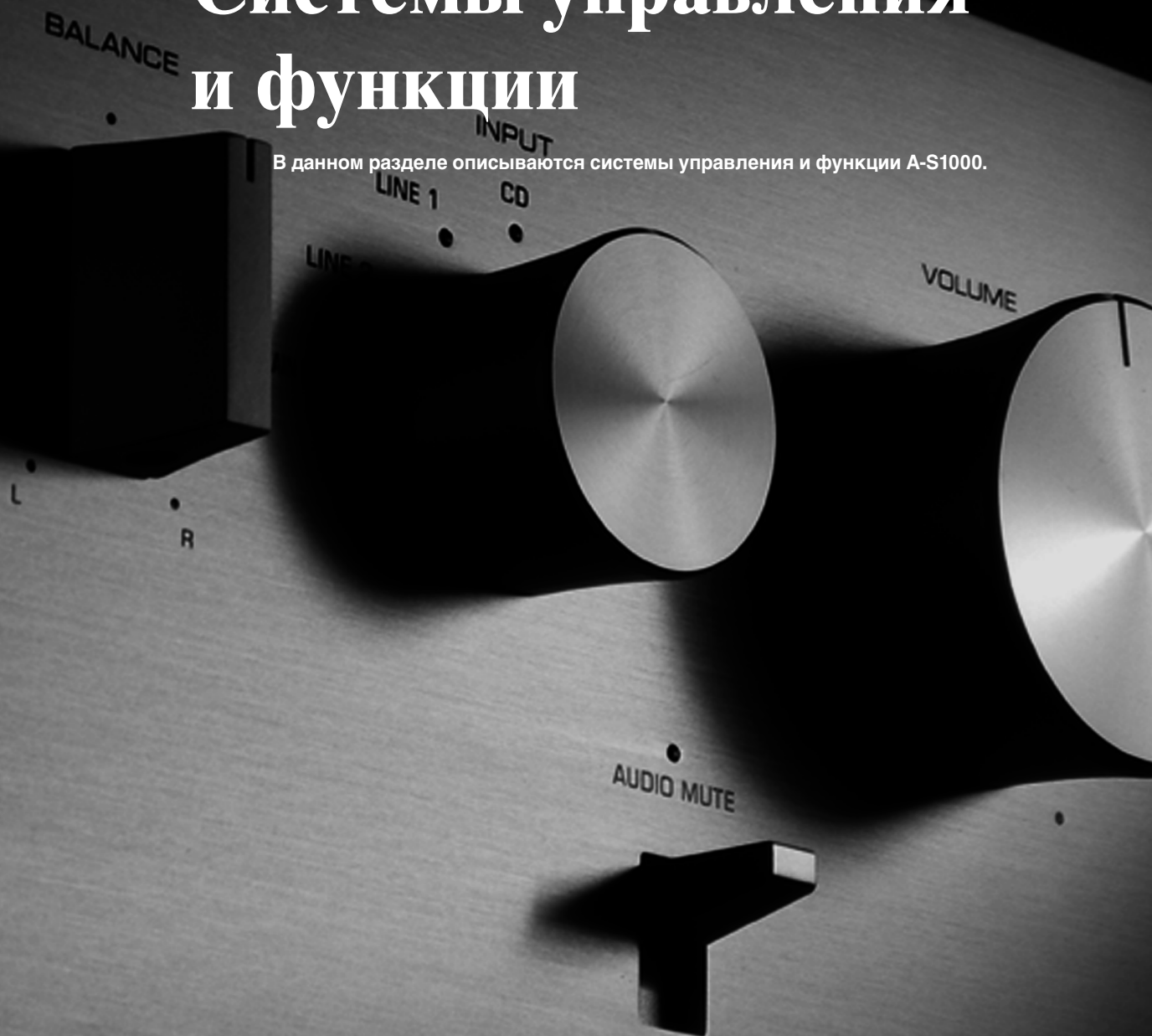

■ Фронтальная панель (левая сторона)

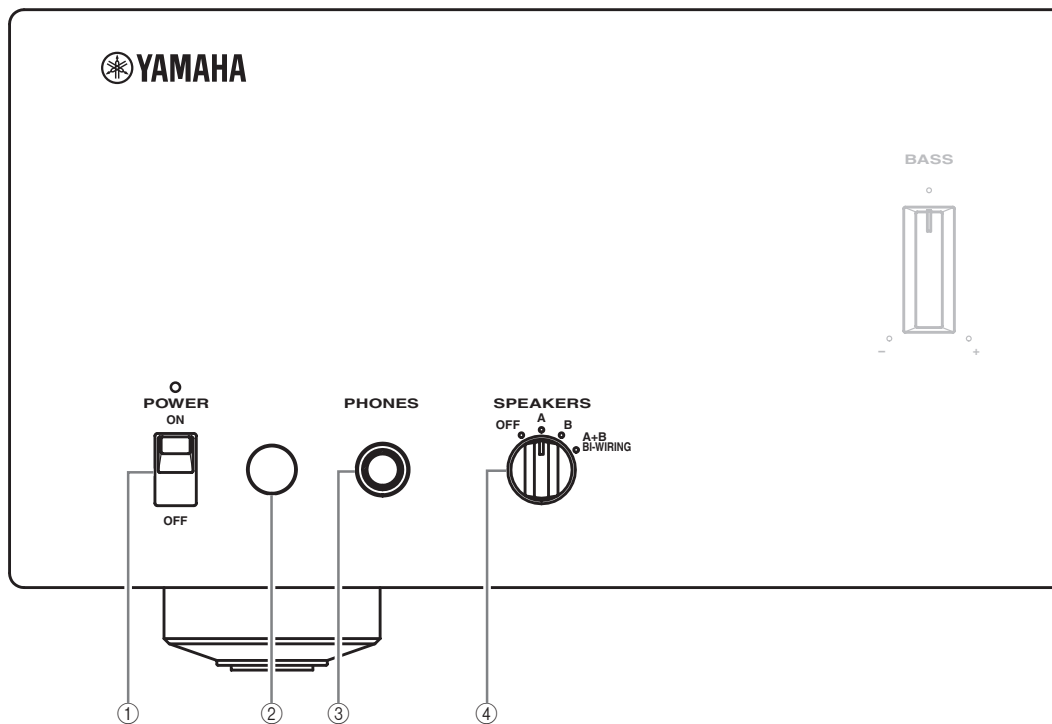

① POWER

Нажмите вверх или вниз для включения или отключения данного аппарата.



При включении данного аппарата, высвечивается вышеуказанный индикатор POWER.

Примечания

- Если, при включении данного аппарата, мигает индикатор POWER, отсоедините силовой кабель и смотрите раздел по устранению неисправностей (стр. 24).
- При включении данного аппарата, до вывода звучания от данного аппарата потребуется несколько секунд.

② Сенсор дистанционного управления

Прием сигналов от пульта ДУ.



Пульт ДУ передает направленный инфракрасный луч. Во время управления, обязательно направляйте пульт ДУ прямо на сенсор ДУ на фронтальной панели данного аппарата.

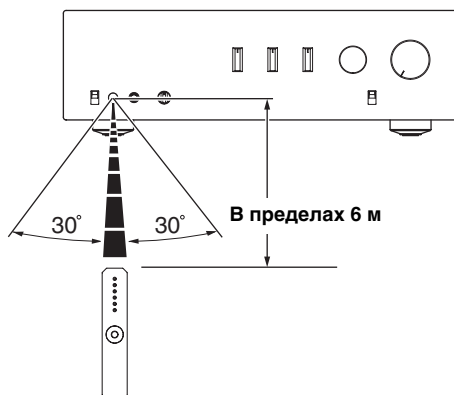

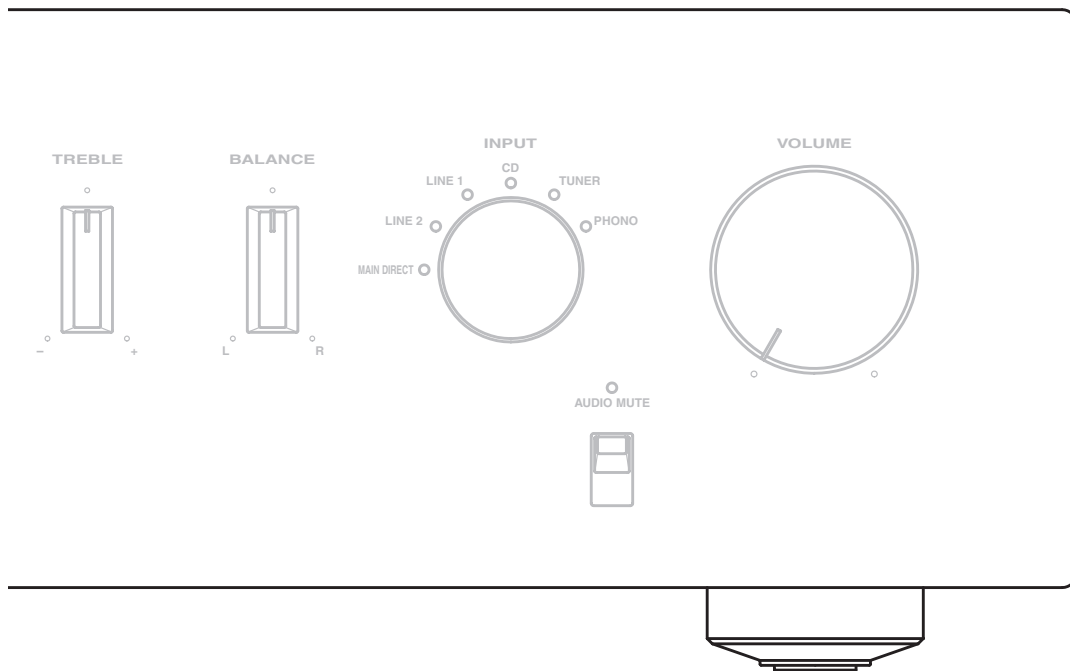

③ Гнездо PHONES

Вывод звучания для индивидуального прослушивания с использованием наушников.

Примечание

При подключении наушников:

- Отключаются обе акустические системы, подключенные к терминалам SPEAKERS L/R CH A и B.
- Не выводятся сигналы на гнезда PRE OUT, в то время как сигналы выводятся на гнезда REC.
- Невозможно выбрать функцию MAIN DIRECT как источник приема.
- При подключении наушников в гнездо PHONES, и если MAIN DIRECT выбран в качестве источника приема, звучание от гнезда PHONES отсутствует. Используйте гнездо наушников предварительного усилителя, подключенного к гнездам MAIN IN.

④ SPEAKERS

Включение или отключение акустической системы, подключенной к терминалам SPEAKERS L/R CH A и/или B на задней панели.

- Для отключения обеих акустических систем, переключите на позицию OFF.
- Переключите на позицию A или B для включения акустической системы, подключенной к терминалам SPEAKERS L/R CH A или B.
- Для включения обеих акустических систем, переключите на позицию A+B BI-WIRING.

Предупреждение

При использовании двух систем (A и B), импеданс каждой колонки должен быть 8 Ω или выше. При использовании только одной акустической системы (A или B), используйте колонки с импедансом 4 Ω или выше.

■ Фронтальная панель (правая сторона)

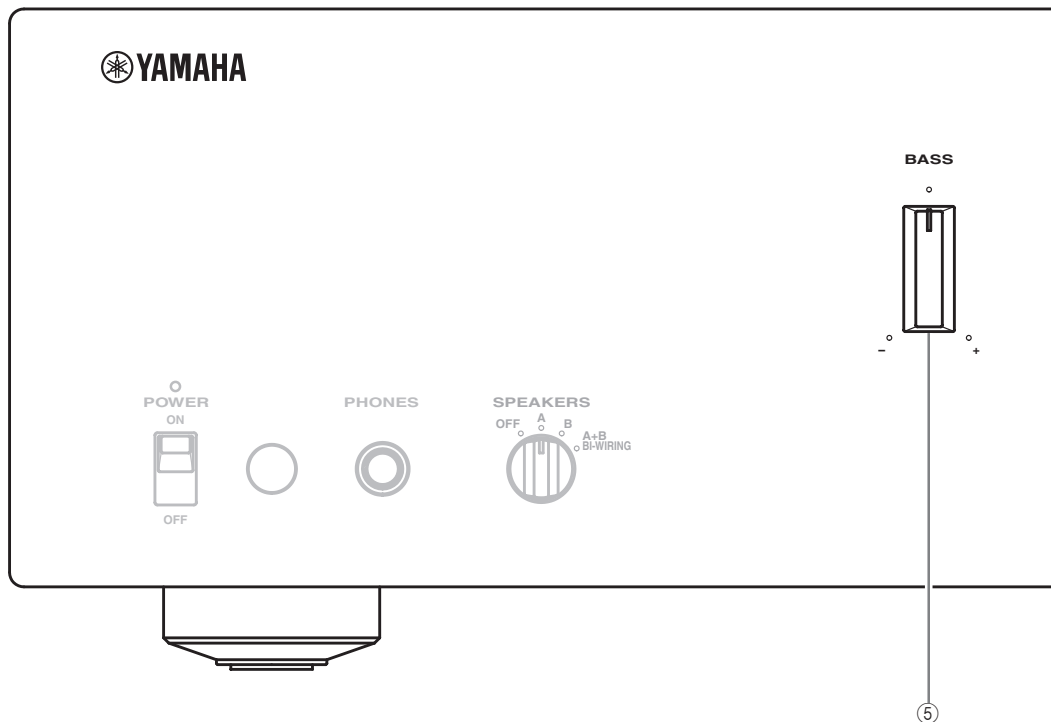

⑤ BASS

Увеличение или уменьшение низкочастотной характеристики. На центральной позиции воспроизводится ровная амплитудно-частотная характеристика.

Диапазон настройки: -9 дБ – +9 дБ

⑥ TREBLE

Увеличение или уменьшение характеристики высоких частот. На центральной позиции воспроизводится ровная амплитудно-частотная характеристика.

Диапазон настройки: -9 дБ – +9 дБ



При установке регуляторов BASS и TREBLE на центральную позицию, аудиосигнал обходит схему управления тональностью.

Примечание

Регуляторы BASS и TREBLE не влияют на сигналы, поступающие на гнезда MAIN IN (селектор INPUT: MAIN DIRECT) и сигналы, выводящиеся на гнезда REC OUT.

⑦ BALANCE

Настройка баланса звучания от левой и правой колонок с целью компенсации дисбаланса звучания, вызванного расположением колонок, или комнатных условий.

Примечание

Регулятор BALANCE не влияет на сигналы, поступающие на гнезда MAIN IN (селектор INPUT: MAIN DIRECT) и сигналы, выводящиеся на гнезда REC OUT.

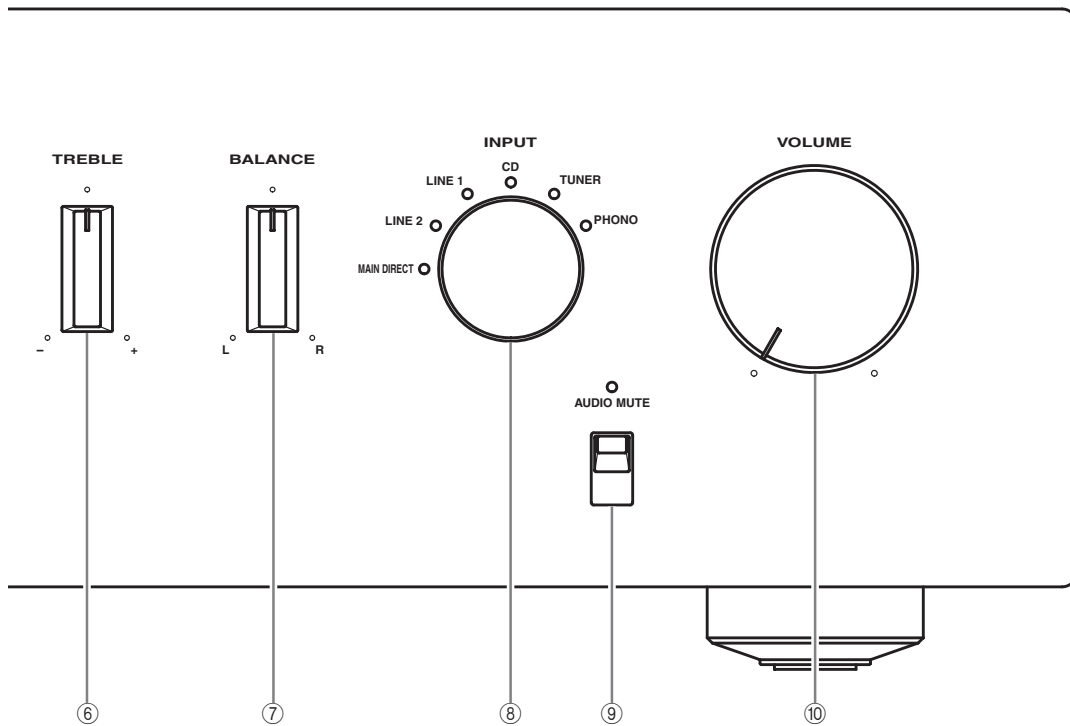

⑧ Селектор INPUT

Выбор желаемого источника поступающего сигнала для прослушивания. Аудиосигналы выбранного источника приема также выводятся на гнезда REC.



- Названия источников приема соответствуют названиям соединительных гнезд на задней панели.
- Переключите на позицию MAIN DIRECT для выбора компонента, подключенного к гнездам MAIN IN. При выборе MAIN DIRECT в качестве источника приема, сигналы на гнезда PRE OUT, REC, и PHONES не выводятся.
- Настройка приема сохраняется примерно 1 неделю после отключения питания.

Примечание

Пока в качестве источника приема выбран LINE2, аудиосигналы не выводятся на гнезда REC.

⑨ AUDIO MUTE

Нажмите вниз для уменьшения текущего уровня громкости приблизительно на 20 дБ. Нажмите еще раз для возобновления звучания на предыдущем уровне громкости.



- При включении функции приглушения, высвечивается индикатор AUDIO MUTE.
- Для возобновления вывода звучания, можно также повернуть VOLUME на фронтальной панели или нажать VOL +/- на пульте ДУ.

⑩ VOLUME

Управление уровнем громкости. Не воздействует на уровень REC.

Примечание

Регулятор VOLUME не срабатывает при выборе MAIN DIRECT в качестве источника приема. Настраивайте уровень громкости с помощью регулятора громкости на предусилителе, подключенном к гнездам MAIN IN.

■ Задняя панель

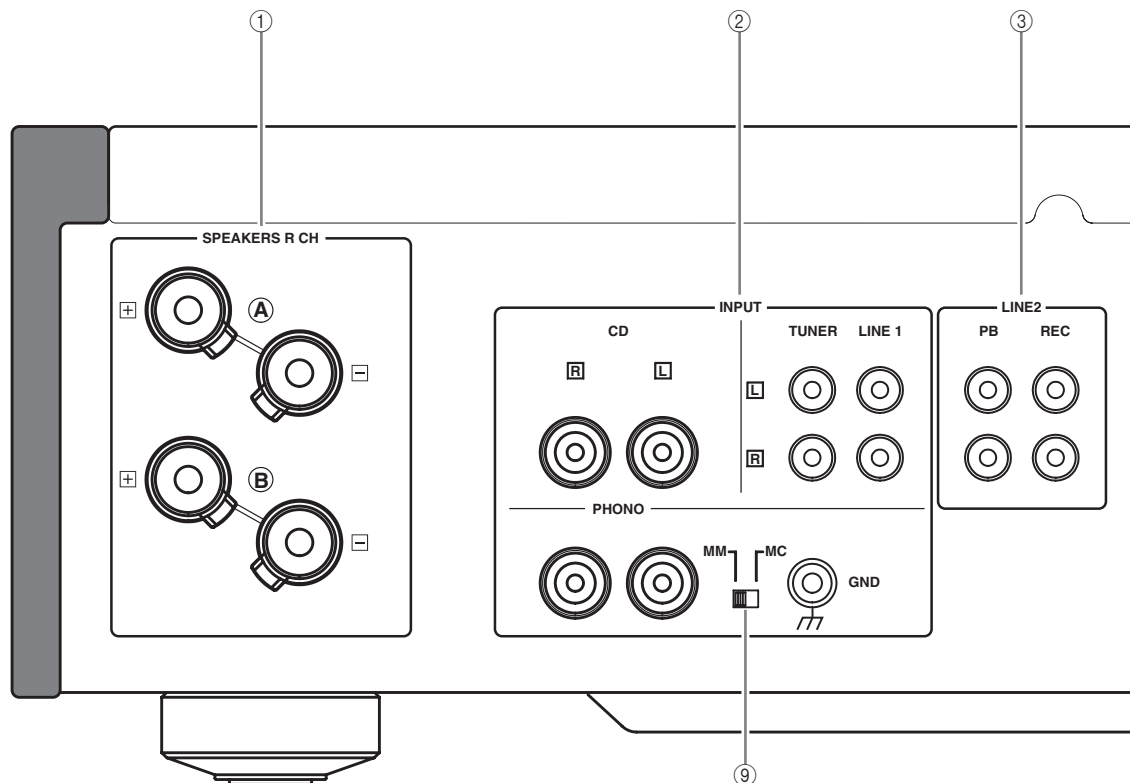

Смотрите стр. 14 для информации по подключению.

① Терминалы SPEAKERS L/R CH

② Гнезда INPUT

③ Гнезда LINE2

④ Гнезда MAIN IN

Примечание

При выборе MAIN DIRECT в качестве источника приема, настраивайте уровень громкости с помощью регулятора громкости на предусилителе, подключенном к гнездам MAIN IN.

⑤ Гнезда PRE OUT



- При подключении аудиопетельной вилки к гнездам PRE OUT для управления колонками от внешнего усилителя, нет необходимости в использовании терминалов SPEAKERS L/R CH.
- Сигнал, выводимый на гнезда PRE OUT, подвергается влиянию настроек BASS и TREBLE.
- Гнезда PRE OUT выводят сигнал одинакового канала с соответствующими терминалами SPEAKERS L/R CH.
- При использовании сабвуфера, подключите его к гнездам PRE OUT, а колонки - к терминалам SPEAKERS L/R CH.

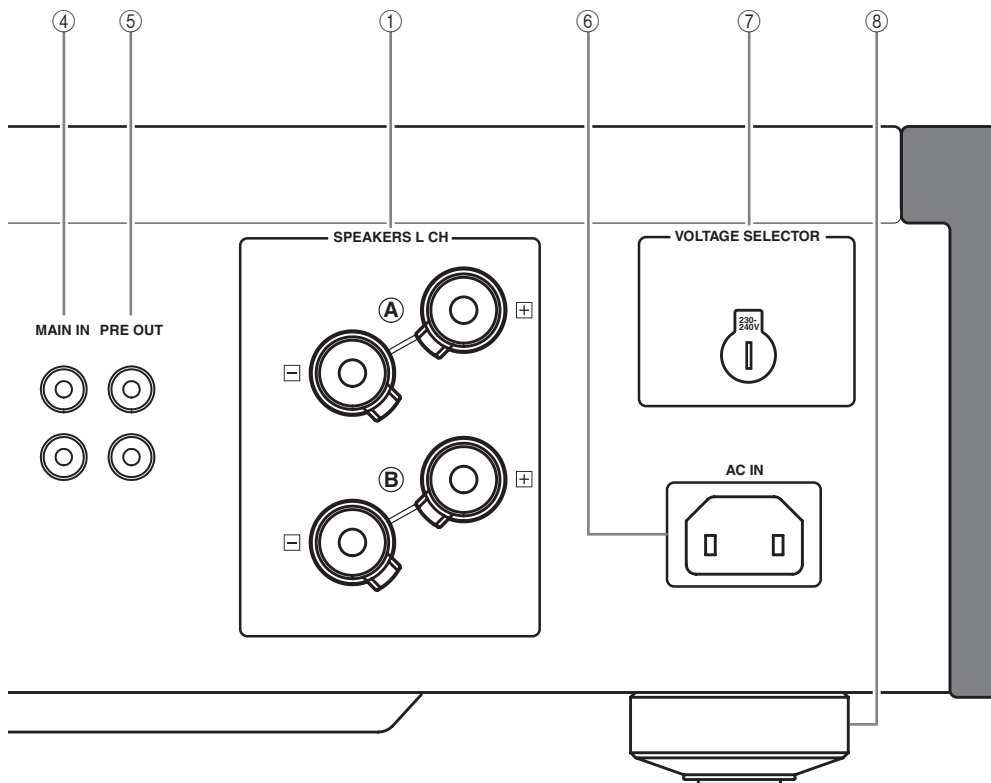

⑥ AC IN

Данный вход используется для подключения поставляемого силового кабеля.

⑦ VOLTAGE SELECTOR

(Только модель для Азии и общая модель)

Селектор VOLTAGE SELECTOR на задней панели данного аппарата должен быть установлен на местное напряжение ДО подключения силового кабеля к розетке переменного тока. Неправильная установка VOLTAGE SELECTOR может повредить данный аппарат и создать риск возможного пожара.

Поворачивая VOLTAGE SELECTOR по часовой или против часовой стрелки с помощью отвертки, установите его на соответствующую позицию.

Имеются следующие напряжения:

..... 110/120/220/230–240 В переменного тока,
50/60 Гц

⑧ Ножка

Если данный аппарат неустойчив, можно отрегулировать высоту ножки, поворачивая ее.

⑨ PHONO

Выбор типа магнитной головки звукоснимателя проигрывателя, подключенного к гнездам PHONO на задней панели.

- Если подключенный проигрыватель оборудован головкой звукоснимателя с подвижным магнитом (MM), установите на позицию MM.
- Если подключенный проигрыватель оборудован головкой звукоснимателя с подвижной катушкой (MC), установите на позицию MC.

Примечание

При замене головки звукоснимателя, обязательно отключите данный аппарат.

■ Пульт ДУ

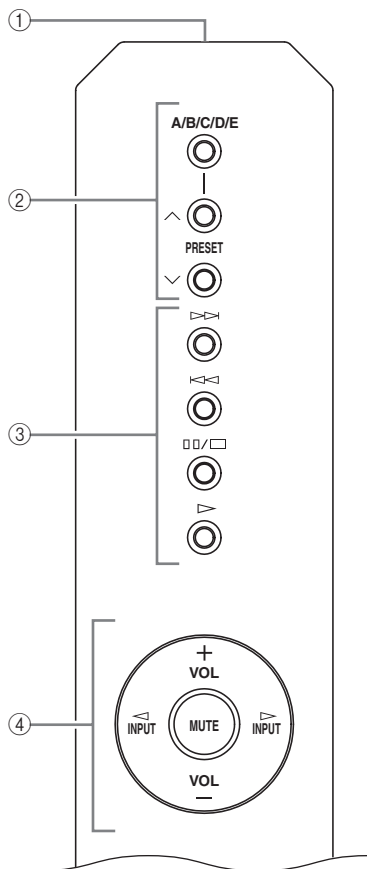

① **Передатчик инфракрасного сигнала**
Вывод инфракрасных сигналов управления.

② **Кнопки управления тюнером Yamaha**
Управление функциями тюнера Yamaha. Подробнее, смотрите инструкцию по эксплуатации к тюнеру.

Примечание

Данный пульт ДУ не может управлять всеми тюнерами Yamaha.

③ **Кнопки управления CD-проигрывателем Yamaha**
Управление различными функциями CD-проигрывателя Yamaha. Подробнее, смотрите инструкцию по эксплуатации к CD-проигрывателю.



Нажмите один раз для паузы, и два раза для остановки воспроизведения.

Примечание

Данный пульт ДУ не может управлять всеми тюнерами CD-проигрывателями Yamaha.

④ Кнопки управления усилителем

INPUT < / >

Выбор желаемого источника поступающего сигнала для прослушивания.

Примечания

- При выборе MAIN DIRECT в качестве источника приема, сигналы на гнезда PRE OUT и REC не выводятся.
- При подключении наушников в гнездо PHONES, и если MAIN DIRECT выбран в качестве источника приема, звучание от гнезда PHONES отсутствует.

VOL +/-

Управление уровнем громкости.

Примечание

Регулятор VOLUME не срабатывает при выборе MAIN DIRECT в качестве источника приема. Настраивайте уровень громкости с помощью регулятора громкости на предусилителе, подключенном к гнездам MAIN IN.

MUTE

Уменьшение текущего уровня громкости приблизительно на 20 дБ. Нажмите еще раз для возобновления звучания на предыдущем уровне громкости.



Для возобновления вывода звучания, также можно нажать VOL +/-.

■ Установка батареек в пульт ДУ

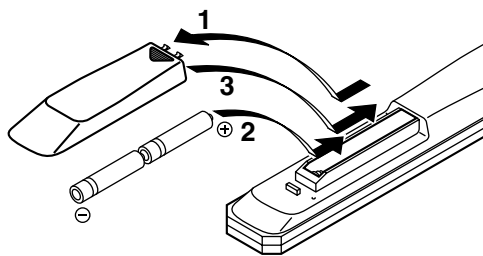

1 **Нажмите на и вытяните крышку отделения для батареек.**

2 **Вставьте две поставляемые батарейки (AA, R6, UM-3) в соответствии с обозначениями полярности (+ / -) на внутренней стороне отделения для батареек.**

3 **Задвиньте крышку обратно на место до щелчка.**

A black and white photograph showing a close-up of various audio connectors on a device. The connectors are arranged in a row and include labels for 'CD', 'L', 'R', 'PHONO', 'MM', and 'MG'. The 'L' and 'R' labels are in small square boxes. The 'PHONO' label is in a larger font. The 'MM' and 'MG' labels are in a smaller font. The connectors are metallic and have a hexagonal shape. The background is dark and out of focus.

A-S1000 Соединения

В данном разделе описаны соединения между A-S1000, колонками,
и компонентами-источниками.

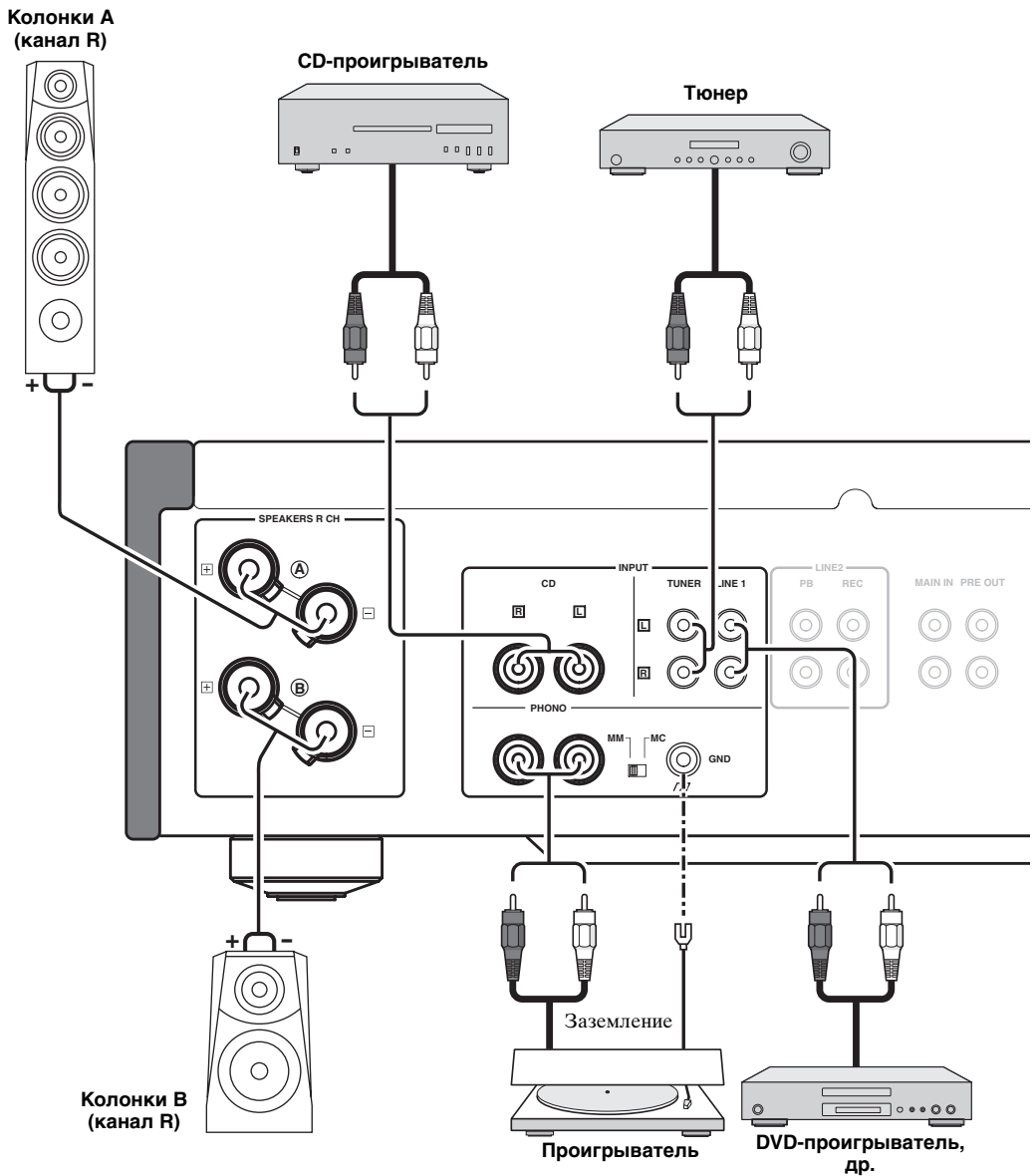

Предупреждение

- При использовании двух систем (A и B), импеданс каждой колонки должен быть 8 Ω или выше. При использовании только одной акустической системы (A или B), используйте колонки с импедансом 4 Ω или выше.
- Открытые провода колонок не должны соприкасаться друг с другом, или с любой металлической частью данного аппарата. Это может привести к поломке данного аппарата и/или колонок.
- Все подключения должны быть правильными: L (левый) к L, R (правый) к R, "+" к "+" и "-" к "-". Звучание от колонок будет отсутствовать при неправильном выполнении подключений, и звучание будет неестественным с отсутствием низкочастотного сигнала при несоблюдении полярности при подключении колонок. Также, смотрите инструкцию к каждому компоненту.
- Подключите проигрыватель к терминалу GND для снижения шума в сигнале. Однако, на некоторых проигрывателях, шум может быть низким и без подключения к терминалу GND.

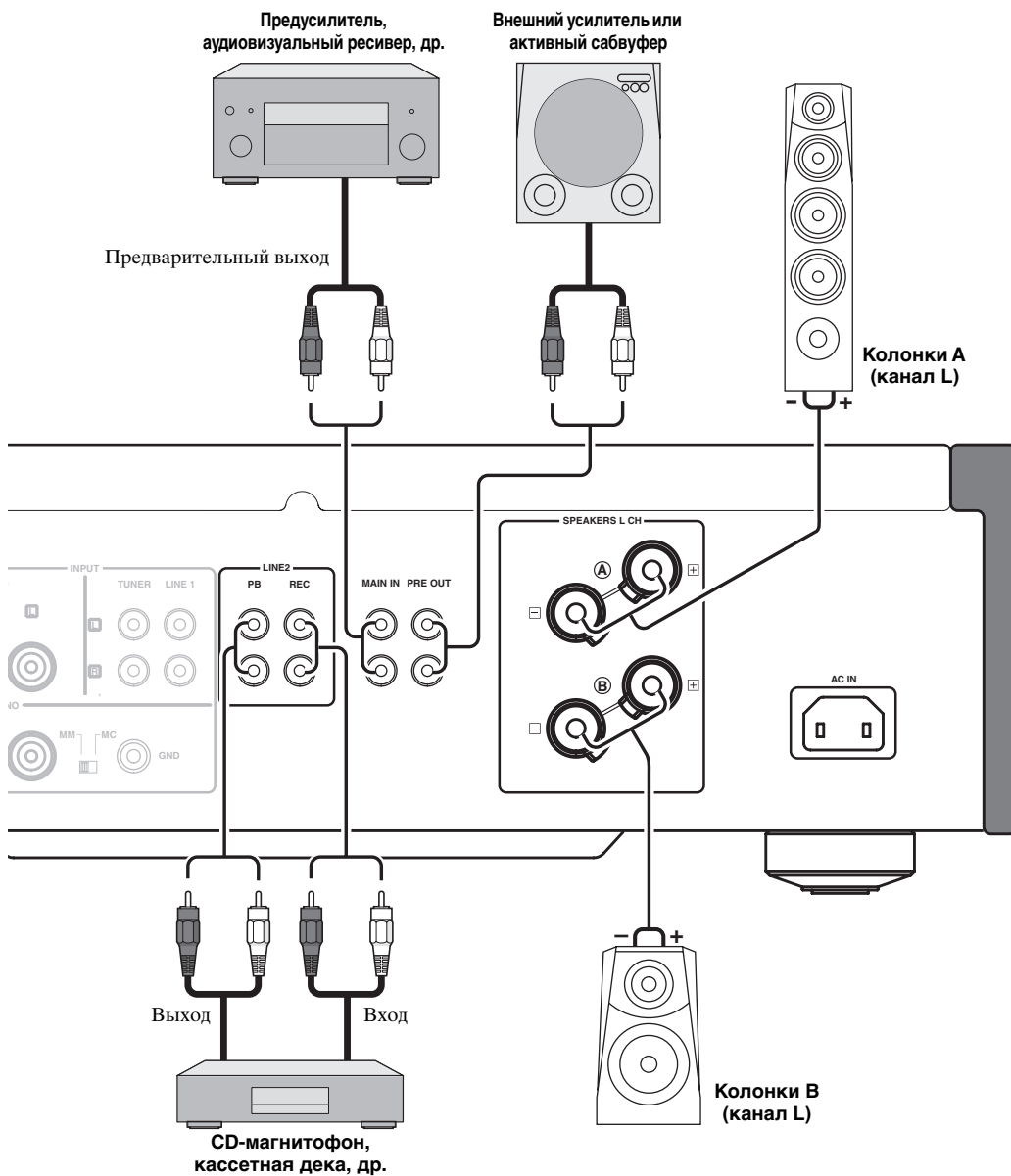

Предупреждение

- Так как усилитель мощности A-S1000 относится к плавающему сбалансированному типу, невозможно выполнить следующие типы соединений:
 - Подключение к терминалу “-” левого канала и терминалу “-” правого канала, а также к терминалам “+” (Рис. 1).
 - Преднамеренное подключение к терминалам “-” левого/правого канала и металлической части на задней панели данного аппарата, а также при случайном соприкосновении с ними.
 - Подключение к инвертированным терминалу “-” левого канала и терминалу “-” правого канала (скрещенное соединение, Рис. 2).
- Не подключайте активный сабвуфер к терминалу SPEAKERS L/R CH. Подключите его к гнездам PRE OUT данного аппарата.

Рис. 1



Рис. 2



Предупреждение

При использовании двух систем (А и В), импеданс каждой колонки должен быть 8 Ω или выше. При использовании только одной акустической системы (А или В), используйте колонки с импедансом 4 Ω или выше.

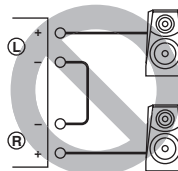
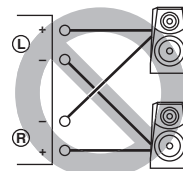
■ Подключение колонок

Удалите приблизительно 10 мм изоляционного слоя на концах каждого кабеля колонки и скрутите открытые провода кабеля для предотвращения короткого замыкания.

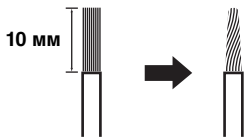

- 1 Открутите головку и затем вставьте оголенный провод в отверстие.

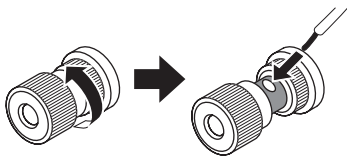

- 2 Закрутите головку.



- Подключение колонок через банановый штекер (Кроме моделей для Европы)

Сначала, закрутите головку и затем вставьте банановый штекер в конец соответствующего терминала.



- Подключение колонок через вилкообразный наконечник

Открутите головку и затем вставьте вилкообразный наконечник между кольцевой частью и основанием.

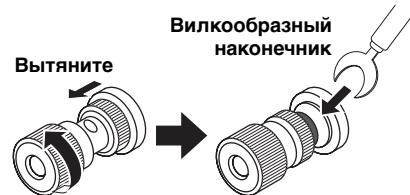

- 3 Закрутите головку.

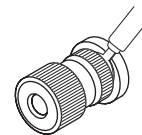

■ Двухпроводное соединение

Двухпроводное соединение позволяет отделить раздел низкочастотного динамика от комбинированного раздела среднечастотного и высокочастотного динамика. Колонка, совместимая с двухпроводным соединением, оборудована четырьмя соединительными терминалами. Данные два набора терминалов позволяют разделить колонку на два независимых раздела. При данных подключениях, средне- и высокочастотные динамики подключаются к одному набору терминалов, и низкочастотный динамик к другой набору терминалов.

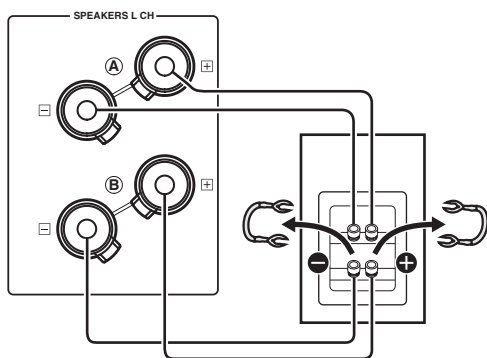

Предупреждение

При выполнении двухпроводных соединений, используйте колонки с импедансом 4 Ω или выше.

Примечание

При выполнении двухпроводных соединений, удалите замыкающие мостики или кабели на колонке.



Для использования двухпроводных соединений, переключите селектор SPEAKERS на позицию A+B BI-WIRING.

■ VOLTAGE SELECTOR (Только модель для Азии и общая модель)

Предупреждение

Селектор VOLTAGE SELECTOR на задней панели данного аппарата должен быть установлен на местное напряжение ДО подключения силового кабеля к розетке переменного тока. Неправильная установка VOLTAGE SELECTOR может повредить данный аппарат и создать риск возможного пожара.

Поворачивая VOLTAGE SELECTOR по часовой или против часовой стрелки с помощью отвертки, установите его на соответствующую позицию.

Имеются следующие напряжения:

.....110/120/220/230–240 В переменного тока,
50/60 Гц

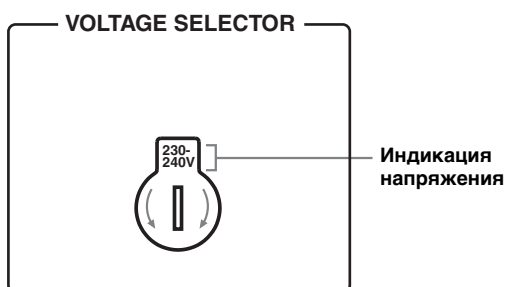

■ Подключение силового кабеля

По завершению всех соединений, подключите силовой кабель к AC IN, и затем подключите силовой кабель к сети переменного тока.

■ Таблица входов/выходов A-S1000

Селектор INPUT Выходные	CD	PHONO	TUNER	LINE1	LINE2	MAIN DIRECT	Примечание
SPEAKERS	CD	PHONO	TUNER	LINE1	LINE2 PB	MAIN IN	Никакие сигналы не выводятся, пока селектор SPEAKERS находится на позиции OFF.
PHONES (Наушники)	CD	PHONO	TUNER	LINE1	LINE2 PB	-	Сигналы на терминалы SPEAKERS и гнезда PRE OUT не выводятся, пока к гнезду PHONES подключены наушники.
PRE OUT	CD	PHONO	TUNER	LINE1	LINE2 PB	-	
LINE2 REC	CD	PHONO	TUNER	LINE1	-	-	

Затененный участок показывает, что органы управления BASS, TREBLE, BALANCE и VOLUME не действуют.



A-S1000 Технические характеристики

В данном разделе приведены технические спецификации для A-S1000.

РАЗДЕЛ НАПРЯЖЕНИЯ

- Минимальное среднеквадратическое выходное напряжение
(8 Ω, 20 Гц – 20 кГц, 0,02% ОНИ) 90 Ватт + 90 Ватт
(6 Ω, 20 Гц – 20 кГц, 0,02% ОНИ) 105 Ватт + 105 Ватт
(4 Ω, 20 Гц – 20 кГц, 0,02% ОНИ) 140 Ватт + 140 Ватт
- Динамическое напряжение (ИНФ) (8/6/4/2 Ω)
..... 105/135/190/220 Ватт
- Максимальное выходное напряжение
(1 кГц, 0,7% ОНИ, 4 Ω) [Только модели для
Соединенного Королевства Великобритании и
Северной Ирландии, и Европы]
..... 160 Ватт
- Максимальная полезная выходная мощность (JEITA)
(1 кГц, 10% ОНИ, 8/4 Ω)
[Только модели для Азии, Китая,
Кореи и общая модель] 115/190 Ватт
- Динамическая мощность
8 Ω 0,67 дБ
- Выходное напряжение ИЕС [Только модели для
Соединенного Королевства Великобритании и Северной
Ирландии, и Европы]
(1 кГц, 0,02% ОНИ, 8/4 Ω) 90/145 Ватт
- Коэффициент затухания
1 кГц, 8 Ω 160
- Максимальный входной сигнал
CD, т.д. 2,8 В
PHONO MM (1 кГц) 120 мВ
PHONO MC (1 кГц) 7 мВ
- Частотная характеристика
CD, др. (Сбалансированное положение, 5 Гц – 100 кГц)
..... +0/-3 дБ
CD, др. (Сбалансированное положение, 20 Гц – 20 кГц)
..... +0/-0,3 дБ
- Выравнивание отклонения RIAA
PHONO MM (20 Гц – 20 кГц) ± 0,5 дБ
PHONO MC (20 Гц – 20 кГц) ± 0,5 дБ
- Общее нелинейное искажение
CD, т.д. на SP OUT (20 Гц – 20 кГц, 90 Ватт/8 Ω) 0,015%
PHONO MM на REC (20 Гц – 20 кГц, 2 В) 0,005%
PHONO MC на REC (20 Гц – 20 кГц, 2 В) 0,05%
- Интермодуляционное искажение
CD, т.д. на SP OUT
(Номинальная выходная мощность, 8 Ω) 0,02%
- Соотношение сигнал/шум (Сеть ИНФ-А)
CD, т.д. (150 мВ, Вход замкнутый) 98 дБ
PHONO MM (5 мВ, Вход замкнутый) 93 дБ
PHONO MC (500 μV, Вход замкнутый) 85 дБ
- Остаточный шум (Сеть ИНФ-А) 73 μV

РАЗДЕЛ УПРАВЛЕНИЯ

- Чувствительность приема/Импеданс приема
CD, т.д. 150 мВ/47 кΩ
MM 2,5 мВ/47 кΩ
MC 100 μV/50 Ω
MAIN IN 1 В/47 кΩ
- Уровень выхода/Импеданс выхода
REC OUT 150 мВ/1,5 кΩ
PRE OUT 1 В/1,5 кΩ
- Номинальная выходная мощность наушников
1 кГц, 32 Ω, 0,2% ОНИ 23 мВатт
- Разделение канала
CD, т.д. (5,1 кΩ замкнутый, 1 кГц/10 кГц) 74/54 дБ
PHONO MM
(Вход замкнутый, 1 кГц/10 кГц, Громкость:-30 дБ)
..... 90/77 дБ
PHONO MC
(Вход замкнутый, 1 кГц/10 кГц, Громкость:-30 дБ)
..... 66/65 дБ
- Характеристики управления тональностью
BASS
Усиление/Ослабление (50 Гц) ±9 дБ
Частота переворачивания 350 Гц
TREBLE
Усиление/Ослабление (20 кГц) ±9 дБ
Частота переворачивания 3,5 кГц
- Приглушение звучания -20 дБ (Прибл.)

ОБЩИЙ РАЗДЕЛ

- Напряжение
[Модели для США и Канады]
..... 120 В переменного тока, 60 Гц
[Модель для Азии]
..... 220/230-240 В переменного тока, 50/60 Гц
[Общая модель]
..... 110/120/220/230-240 В переменного тока, 50/60 Гц
[Модель для Китая] 220 В переменного тока, 50 Гц
[Модель для Кореи] 220 В переменного тока, 60 Гц
[Модель для Австралии]
..... 240 В переменного тока, 50 Гц
[Модели для Соединенного Королевства
Великобритании и Северной Ирландии, и Европы]
..... 230 В переменного тока, 50 Гц
- Электропотребление 350 Ватт
- Энергопотребление в режиме простоя 80 Ватт
- Энергопотребление в выключенном состоянии 0 Ватт
- Габариты (Ш x В x Г) 435 x 137 x 465 мм
- Вес 22 кг

* Технические характеристики могут изменяться без уведомления.

■ Стобиковая диаграмма

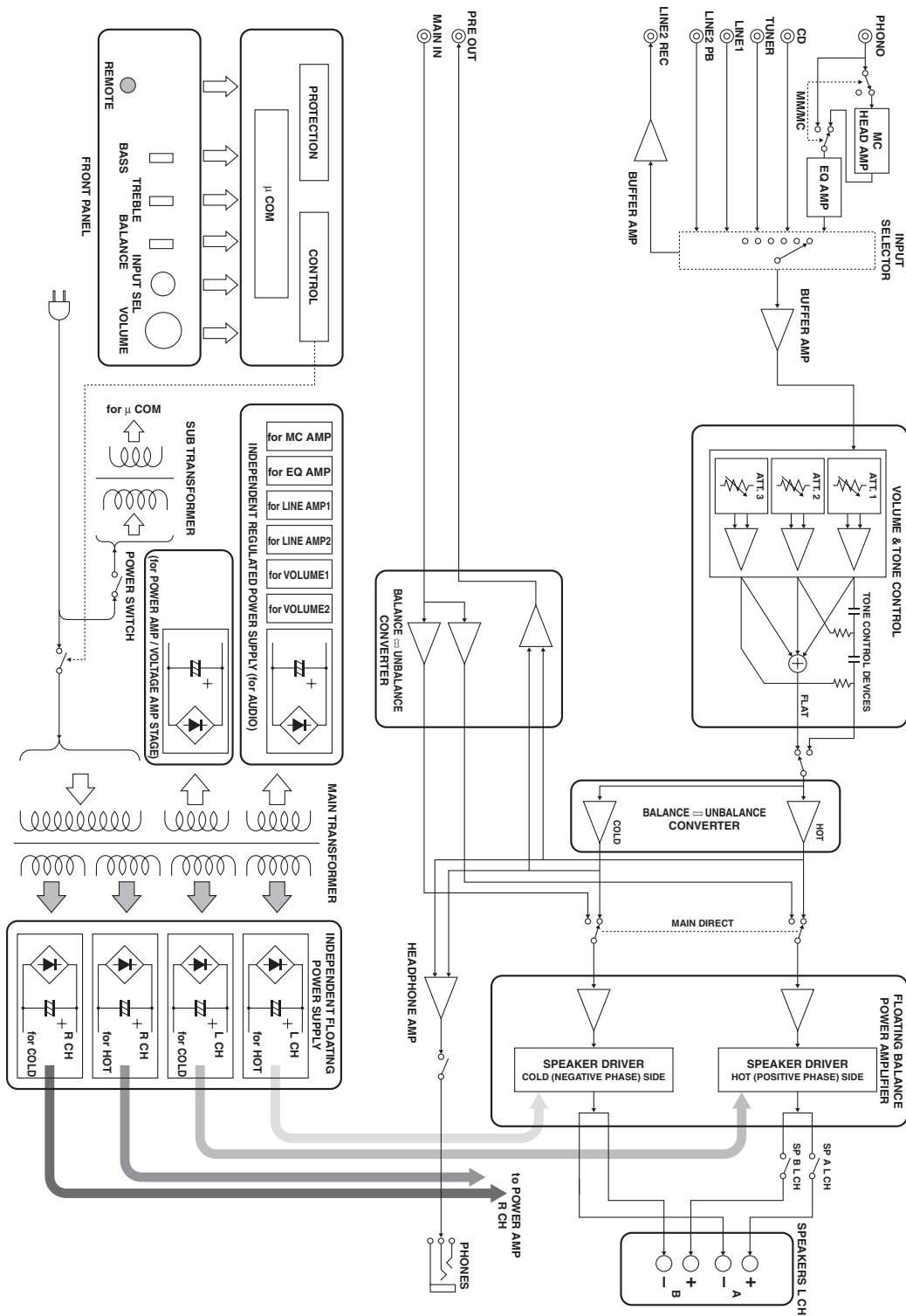

■ Характеристики управления тональностью

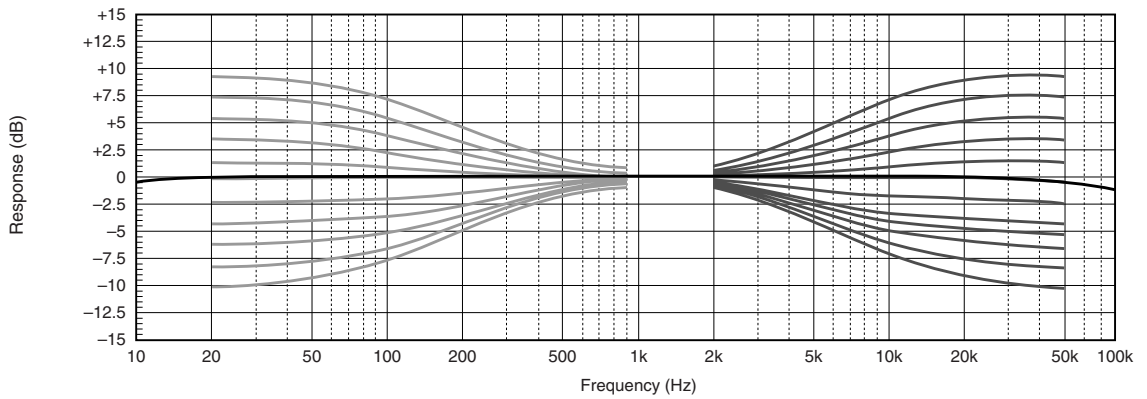

■ Общее нелинейное искажение

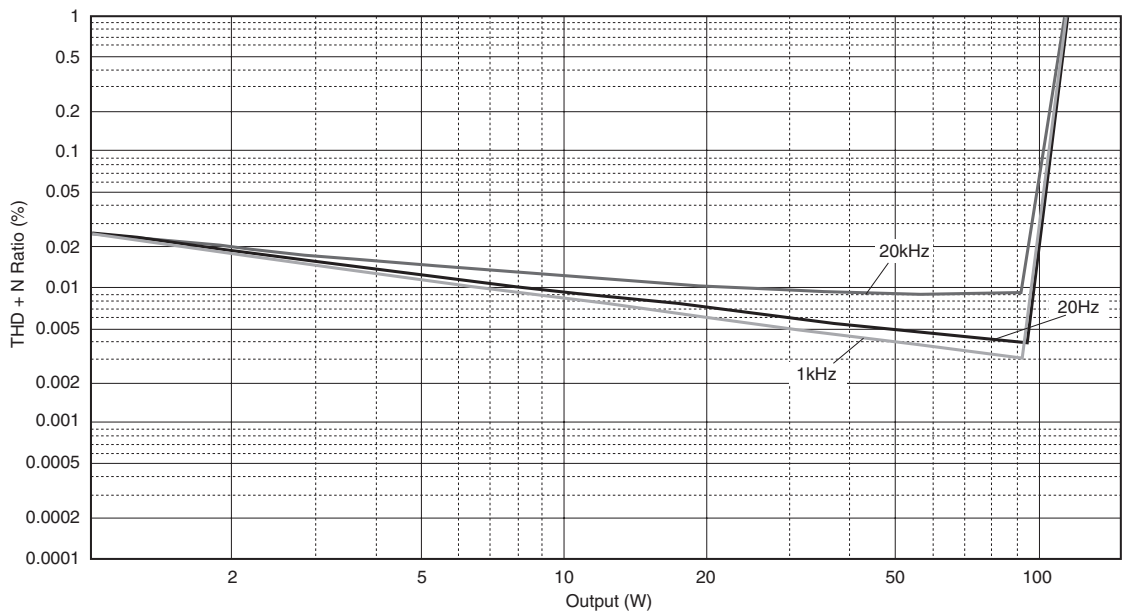

■ Общее нелинейное искажение (PHONO)

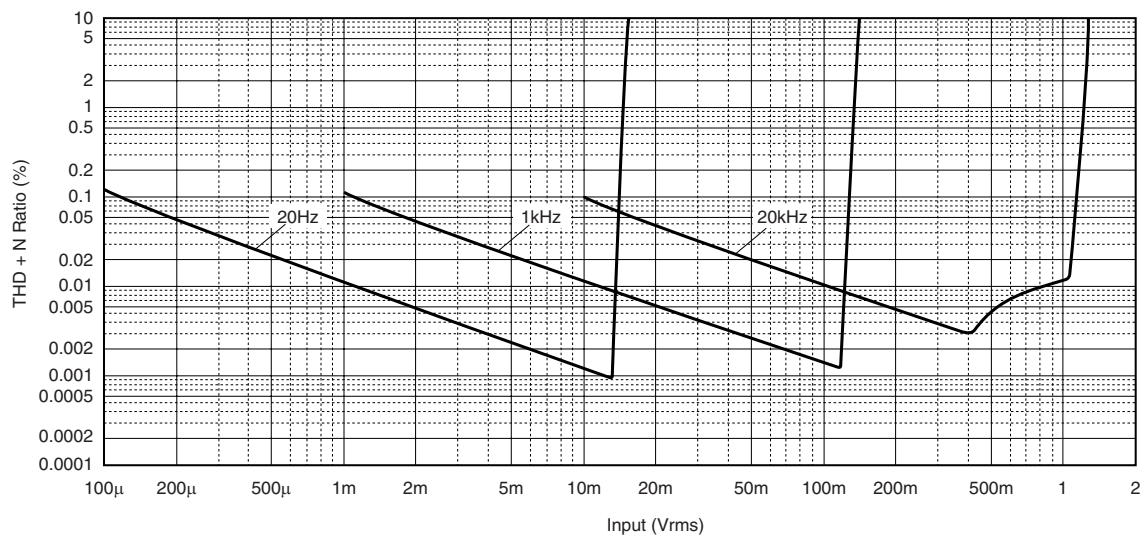

Возможные неисправности и способы по их устранению

Если данный аппарат работает несоответствующим образом, воспользуйтесь таблицей ниже для устранения ошибки. В случае, если неисправность не указана в таблице, или вы не смогли исправить ошибку, следуя инструкциям таблицы, отключите данный аппарат, отсоедините силовой кабель, и обратитесь к ближайшему авторизованному дилеру Yamaha или сервис-центр.

Неисправность	Причина	Способ устранения	Смотрите стр.
Данный аппарат не включается.	Силовой кабель не подключен к AC IN на задней панели или не подключен к сети переменного тока.	Надежно подключите силовой кабель.	17
	Была активизирована схема защиты из-за короткого замыкания, т.д.	Убедитесь, что провода колонок не соприкасаются друг с другом, или не замкнуты коротко с задней панелью данного аппарата, и затем снова включите питание данного аппарата.	14
	Данный аппарат подвергся сильному электрическому напряжению от внешних источников (например, молния или сильное статическое электричество).	Отключите данный аппарат, отсоедините силовой кабель, подключите его к розетке через 30 секунд, и пользуйтесь как обычно.	—
Мигает индикатор POWER на фронтальной панели.	Была активизирована схема защиты из-за короткого замыкания, т.д.	Убедитесь, что провода колонок не соприкасаются друг с другом, или не замкнуты коротко с задней панелью данного аппарата, и затем снова включите питание данного аппарата.	14
	Имеется проблема с внутренними схемами данного аппарата.	Отсоедините силовой кабель и обратитесь к ближайшему авторизованному дилеру Yamaha или сервис-центр.	—
При включении данного аппарата, мигает индикатор INPUT на фронтальной панели, и снижается уровень громкости.	Была активизирована схема защиты из-за короткого замыкания, т.д.	Убедитесь, что провода колонок не соприкасаются друг с другом, или не замкнуты коротко с задней панелью данного аппарата, и затем снова включите питание данного аппарата.	14
Отсутствует звучание.	Кабеля входа/выхода были подключены неправильно.	Надежно подключите кабели. Если неисправность все еще остается, кабели могут быть дефектными.	14
	Не был выбран соответствующий источник.	С помощью селектора INPUT на фронтальной панели (или одной из селекторных кнопок источника на пульте ДУ), выберите соответствующий источник приема.	9, 12
	Неправильно установлен переключатель SPEAKERS.	Установите переключатель SPEAKERS на соответствующую позицию.	7
	Колонки подключены ненадежно.	Надежно подключите колонки.	14
Внезапное отключение звучания.	Была активизирована схема защиты из-за короткого замыкания, т.д.	Убедитесь, что провода колонок не соприкасаются друг с другом, или не замкнуты коротко с задней панелью данного аппарата, и затем снова включите питание данного аппарата.	14
Звучание исходит только от колонки на одной стороне.	Кабели подключены неправильно.	Надежно подключите кабели. Если неисправность все еще остается, кабели могут быть дефектными.	14
	Неправильная установка настройки BALANCE.	Установите настройку BALANCE на соответствующую позицию.	8
Недостаток басов или отсутствие окружения.	Противоположное подключение проводов + и – на усилителе или колонках.	Подключите провода колонок к правильным фазам + и –.	14
Слышен “гудящий” звук.	Кабели подключены неправильно.	Надежно подключите штекеры аудиокабелей. Если неисправность все еще остается, кабели могут быть дефектными.	14
	Отсутствует соединение между проигрывателем и терминалом GND.	Подключите проигрыватель к терминалу GND данного аппарата.	14

Неисправность	Причина	Способ устранения	Смотрите стр.
Низкий уровень громкости при воспроизведении записи.	Проигрыватель подключен к другим гнездам, а не к гнездам PHONO.	Подключите проигрыватель к гнездам PHONO.	11
	Неправильная установка для переключателя PHONO на задней панели.	Переключите переключатель PHONO на позицию MM или MC, в соответствии с типом магнитной головки звукоснимателя проигрывателя.	11
Деградация звучания при прослушивании через наушники, подключенные к CD-проигрывателю, подключенному к данному аппарату.	Питание данного аппарата отключено.	Включите питание данного аппарата.	6
Пульт ДУ не работает надлежащим образом.	Слишком далеко или неправильный угол.	Пульт ДУ работает при максимальном диапазоне расстояния до 6 м и угле внесевого отклонения от фронтальной панели, не превышающем 30 градусов.	6
	Прямое попадание солнечных лучей или освещения (от инвертной флуоресцентной лампы, т.д.) на сенсор ДУ данного аппарата.	Измените месторасположение данного аппарата.	—
	Слабое напряжение в батарейках.	Поменяйте все батарейки.	12

Уход за данным аппаратом

При вытирании данного аппарата, не используйте химические растворители (например, алкоголь или разбавитель, др.); это может повредить отделку. Используйте чистую, сухую ткань. При сильном загрязнении, смочите мягкую ткань в моющем растворе, разбавленном водой, выжмите ее, и затем начисто протрите данный аппарат тканью.

По мере расширения и сжатия дерева, винты на боковых панелях могут ослабеть. В таком случае, затяните винты.



© 2008 YAMAHA CORPORATION All rights reserved.

YAMAHA ELECTRONICS CORPORATION, USA 6660 ORANGETHORPE AVE., BUENA PARK, CALIF. 90620, U.S.A.
YAMAHA CANADA MUSIC LTD. 135 MILNER AVE., SCARBOROUGH, ONTARIO M1S 3R1, CANADA
YAMAHA ELECTRONIK EUROPA G.m.b.H. SIEMENSSTR. 22-34, 25462 RELINGEN BEI HAMBURG, GERMANY
YAMAHA ELECTRONIQUE FRANCE S.A. RUE AMBROISE CROIZAT BP70 CROISSY-BEAUBOURG 77312 MARNE-LA-VALLEE CEDEX02, FRANCE
YAMAHA ELECTRONICS (UK) LTD. YAMAHA HOUSE, 200 RICKMANSWORTH ROAD WATFORD, HERTS WD18 7GQ, ENGLAND
YAMAHA SCANDINAVIA A.B. J A WETTERGRENS GATA 1, BOX 30053, 400 43 VÄSTRA FRÖLUNDA, SWEDEN
YAMAHA MUSIC AUSTRALIA PTY. LTD. LEVEL 1, 99 QUEENSBRIDGE STREET, SOUTHBANK, VIC 3006, AUSTRALIA

YAMAHA CORPORATION
Printed in Malaysia ◀ WN63070

Stereo Amplifier
Amplificateur Stéréo

SAFETY BROCHURE
BROCHURE SUR LA SECURITE
SICHERHEITSBROSCHÜRE
SÄKERHETSANVISNINGAR
VOLANTINO SULLA SICUREZZA
FOLLETO DE SEGURIDAD
VEILIGHEIDSBROCHURE
БРОШЮРА ПО БЕЗОПАСНОСТИ

Caution: Read this before operating your unit.

- 1 To assure the finest performance, please read this manual carefully. Keep it in a safe place for future reference.
- 2 Install this sound system in a well ventilated, cool, dry, clean place – away from direct sunlight, heat sources, vibration, dust, moisture, and/or cold. Allow ventilation space of at least 30 cm on the top, 20 cm on the left and right, and 20 cm on the back of this unit.
- 3 Locate this unit away from other electrical appliances, motors, or transformers to avoid humming sounds.
- 4 Do not expose this unit to sudden temperature changes from cold to hot, and do not locate this unit in an environment with high humidity (i.e. a room with a humidifier) to prevent condensation inside this unit, which may cause an electrical shock, fire, damage to this unit, and/or personal injury.
- 5 Avoid installing this unit where foreign objects may fall onto this unit and/or this unit may be exposed to liquid dripping or splashing. On the top of this unit, do not place:
 - Other components, as they may cause damage and/or discoloration on the surface of this unit.
 - Burning objects (i.e. candles), as they may cause fire, damage to this unit, and/or personal injury.
 - Containers with liquid in them, as they may fall and liquid may cause electrical shock to the user and/or damage to this unit.
- 6 Do not cover this unit with a newspaper, tablecloth, curtain, etc. in order not to obstruct heat radiation. If the temperature inside this unit rises, it may cause fire, damage to this unit, and/or personal injury.
- 7 Do not plug in this unit to a wall outlet until all connections are complete.
- 8 Do not operate this unit upside-down. It may overheat, possibly causing damage.
- 9 Do not use force on switches, knobs and/or cords.
- 10 When disconnecting the power cable from the wall outlet, grasp the plug; do not pull the cable.
- 11 Do not clean this unit with chemical solvents; this might damage the finish.
- 12 Only voltage specified on this unit must be used. Using this unit with a higher voltage than specified is dangerous and may cause fire, damage to this unit, and/or personal injury. Yamaha will not be held responsible for any damage resulting from use of this unit with a voltage other than specified.
- 13 To prevent damage by lightning, keep the power cord disconnected from a wall outlet or the unit during a lightning storm.
- 14 Do not attempt to modify or fix this unit. Contact qualified Yamaha service personnel when any service is needed. The cabinet should never be opened for any reasons.
- 15 When not planning to use this unit for long periods of time (i.e. vacation), disconnect the AC power plug from the wall outlet.
- 16 Install this unit near the AC outlet and where the AC power plug can be reached easily.
- 17 Be sure to read the “Troubleshooting” section in the owner’s manual on common operating errors before concluding that this unit is faulty.
- 18 Before moving this unit, press POWER downward to turn off this unit and then disconnect the AC power plug from the AC wall outlet.
- 19 **VOLTAGE SELECTOR** (Asia and General models only)
The VOLTAGE SELECTOR on the rear panel of this unit must be set for your local main voltage BEFORE plugging into the AC wall outlet. Voltages are:
.....AC 110/120/220/230–240 V, 50/60 Hz
- 20 The batteries shall not be exposed to excessive heat such as sunshine, fire or like.
- 21 Excessive sound pressure from earphones and headphones can cause hearing loss.

As long as this unit is connected to the AC wall outlet, it is not disconnected from the AC power source even if you turn off this unit by POWER.

WARNING
TO REDUCE THE RISK OF FIRE OR ELECTRIC SHOCK, DO NOT EXPOSE THIS UNIT TO RAIN OR MOISTURE.



This symbol mark is according to the EU directive 2002/96/EC.

This symbol mark means that electrical and electronic equipment, at their end-of-life, should be disposed of separately from your household waste. Please act according to your local rules and do not dispose of your old products with your normal household waste.

■ Notes on batteries

- Change all of the batteries if you notice that the operation range of the remote control decreases.
- Use AA, R6, UM-3 batteries.
- Make sure that the polarities are correct. See the illustration inside the battery compartment.
- Remove the batteries if the remote control is not used for an extended period of time.
- Do not use old batteries together with new ones.
- Do not use different types of batteries (such as alkaline and manganese batteries) together. Read the packaging carefully as these different types of batteries may have the same shape and color.
- If the batteries have leaked, dispose of them immediately. Avoid touching the leaked material or letting it come into contact with clothing, etc. Clean the battery compartment thoroughly before installing new batteries.
- Do not throw away batteries with general house waste; dispose of them correctly in accordance with your local regulations.

■ Handling the remote control

- The area between the remote control and this unit must be clear of large obstacles.
- Do not spill water or other liquids on the remote control.
- Do not drop the remote control.
- Do not leave or store the remote control in the following types of conditions:
 - places of high humidity, such as near a bath
 - places of high temperature, such as near a heater or a stove
 - places of extremely low temperatures
 - dusty places
- Do not expose the remote control sensor to strong lighting, in particular, an inverter type fluorescent lamp; otherwise, the remote control may not work properly. If necessary, position this unit away from direct lighting.

Limited Guarantee for European Economic Area (EEA) and Switzerland

Thank you for having chosen a Yamaha product. In the unlikely event that your Yamaha product needs guarantee service, please contact the dealer from whom it was purchased. If you experience any difficulty, please contact Yamaha representative office in your country. You can find full details on our website (<http://www.yamaha-hifi.com/> or <http://www.yamaha-uk.com/> for U.K. resident).

The product is guaranteed to be free from defects in workmanship or materials for a period of two years from the date of the original purchase. Yamaha undertakes, subject to the conditions listed below, to have the faulty product or any part(s) repaired, or replaced at Yamaha's discretion, without any charge for parts or labour. Yamaha reserves the right to replace a product with that of a similar kind and/or value and condition, where a model has been discontinued or is considered uneconomic to repair.

Conditions

1. The original invoice or sales receipt (showing date of purchase, product code and dealer's name) MUST accompany the defective product, along with a statement detailing the fault. In the absence of this clear proof of purchase, Yamaha reserves the right to refuse to provide free of charge service and the product may be returned at the customer's expense.
2. The product MUST have been purchased from an AUTHORISED Yamaha dealer within the European Economic Area (EEA) or Switzerland.
3. The product must not have been the subject of any modifications or alterations, unless authorised in writing by Yamaha.
4. The following are excluded from this guarantee:
 - a. Periodic maintenance and repair or replacement of parts due to normal wear and tear.
 - b. Damage resulting from:
 - (1) Repairs performed by the customer himself or by an unauthorised third party.
 - (2) Inadequate packaging or mishandling, when the product is in transit from the customer. Please note that it is the customer's responsibility to ensure the product is adequately packaged when returning the product for repair.
 - (3) Misuse, including but not limited to (a) failure to use the product for its normal purpose or in accordance with Yamaha's instructions on the proper use, maintenance and storage, and (b) installation or use of the product in a manner inconsistent with the technical or safety standards in force in the country where it is used.
 - (4) Accidents, lightning, water, fire, improper ventilation, battery leakage or any cause beyond Yamaha's control.
 - (5) Defects of the system into which this product is incorporated and/or incompatibility with third party products.
 - (6) Use of a product imported into the EEA and/or Switzerland, not by Yamaha, where that product does not conform to the technical or safety standards of the country of use and/or to the standard specification of a product sold by Yamaha in the EEA and/or Switzerland.
 - (7) Non AV (Audio Visual) related products.
(Products subject to "Yamaha AV Guarantee Statement" are defined in our website at <http://www.yamaha-hifi.com/> or <http://www.yamaha-uk.com/> for U.K. resident.)
5. Where the guarantee differs between the country of purchase and the country of use of the product, the guarantee of the country of use shall apply.
6. Yamaha may not be held responsible for any losses or damages, whether direct, consequential or otherwise, save for the repair or replacement of the product.
7. Please backup any custom settings or data, as Yamaha may not be held responsible for any alteration or loss to such settings or data.
8. This guarantee does not affect the consumer's statutory rights under applicable national laws in force or the consumer's rights against the dealer arising from their sales/purchase contract.

Attention: Veuillez lire ce qui suit avant d'utiliser l'appareil.

- 1 Pour utiliser l'appareil au mieux de ses possibilités, lisez attentivement ce mode d'emploi. Conservez-le soigneusement pour référence.
- 2 Installez cet appareil audio dans un endroit bien aéré, frais, sec et propre – à l'abri de la lumière directe du soleil, des sources de chaleur ou de vibration, des poussières, de l'humidité et du froid. Ménagez un espace libre d'au moins 30 cm au-dessus, 20 cm sur la gauche et la droite et 20 cm à l'arrière de l'appareil pour qu'il soit bien ventilé.
- 3 Placez l'appareil loin des équipements, moteurs et transformateurs électriques, pour éviter les ronflements parasites.
- 4 N'exposez pas l'appareil à des variations brutales de température, ne le placez pas dans un environnement très humide (par exemple dans une pièce contenant un humidificateur) car cela peut entraîner la condensation d'humidité à l'intérieur de l'appareil qui elle-même peut être responsable de secousse électrique, d'incendie, de dommage à l'appareil ou de blessure corporelle.
- 5 Evitez d'installer l'appareil dans un endroit où des objets peuvent tomber, ainsi que là où l'appareil pourrait être exposé à des éclaboussures ou des gouttes d'eau. Sur le dessus de l'appareil, ne placez pas:
 - D'autres appareils qui peuvent endommager la surface de l'appareil ou provoquer sa décoloration.
 - Des objets se consumant (par exemple, une bougie) qui peuvent être responsables d'incendie, de dommage à l'appareil ou de blessure corporelle.
 - Des récipients contenant des liquides qui peuvent être à l'origine de secousse électrique ou de dommage à l'appareil.
- 6 Ne couvrez pas l'appareil d'un journal, d'une nappe, d'un rideau, etc. car cela empêcherait l'évacuation de la chaleur. Toute augmentation de la température intérieure de l'appareil peut être responsable d'incendie, de dommage à l'appareil ou de blessure corporelle.
- 7 Ne branchez pas la fiche du cordon d'alimentation de l'appareil sur une prise secteur aussi longtemps que tous les raccordements n'ont pas été effectués.
- 8 Ne pas faire fonctionner l'appareil à l'envers. Il risquerait de chauffer et d'être endommagé.
- 9 N'exercez aucune force excessive sur les commutateurs, les boutons et les cordons.
- 10 Pour débrancher la fiche du cordon d'alimentation au niveau de la prise secteur, saisissez la fiche et ne tirez pas sur le cordon.
- 11 Ne nettoyez pas l'appareil au moyen d'un solvant chimique, ce qui pourrait endommager la finition.
- 12 N'alimentez l'appareil qu'à partir de la tension prescrite. Alimenter l'appareil sous une tension plus élevée est dangereux et peut être responsable d'incendie, de dommage à l'appareil ou de blessure corporelle. Yamaha ne saurait être tenue responsable des dommages résultant de l'alimentation de l'appareil sous une tension autre que celle prescrite.
- 13 Pour éviter les dommages dus à la foudre, débranchez le cordon d'alimentation de la prise secteur ou de l'appareil pendant les orages électriques.
- 14 Ne tentez pas de modifier ni de réparer l'appareil. Consultez le service Yamaha compétent pour toute réparation qui serait requise. Le coffret de l'appareil ne doit jamais être ouvert, quelle que soit la raison.
- 15 Si vous envisagez de ne pas vous servir de l'appareil pendant une longue période (par exemple, pendant les vacances), débranchez la fiche du cordon d'alimentation au niveau de la prise secteur.
- 16 Installez cet appareil à proximité de la prise secteur et à un emplacement où la fiche d'alimentation est facilement accessible.
- 17 Lisez la section intitulée "Guide de dépannage" où figurent une liste d'erreurs de manipulation ordinaires avant de conclure à une anomalie de l'appareil.
- 18 Avant de déplacer cet appareil, appuyez sur POWER pour le mettre hors tension, puis débranchez la fiche câble d'alimentation de la prise murale.
- 19 **VOLTAGE SELECTOR**
(Modèle pour l'Asie et modèle Standard seulement)
Le commutateur VOLTAGE SELECTOR placé sur le panneau arrière de cet appareil doit être convenablement positionné AVANT de brancher la fiche du cordon d'alimentation secteur. Les tensions d'alimentation possibles sont:
.....CA 110/120/220/230–240 V, 50/60 Hz
- 20 Les piles ne doivent pas être exposées à une chaleur extrême, par exemple au soleil, à une flamme, etc.
- 21 Une pression excessive du son par les écouteurs et le casque d'écoute peut entraîner la perte de l'ouïe.

L'appareil est relié au bloc d'alimentation tant qu'il reste branché à la prise de courant murale, même si vous mettez l'appareil hors tension en appuyant sur POWER.

AVERTISSEMENT
POUR RÉDUIRE LES RISQUES D'INCENDIE OU DE SECOUSSE ÉLECTRIQUE, N'EXPOSEZ PAS CET APPAREIL À LA PLUIE OU À L'HUMIDITÉ.



Ce symbole est conforme à la directive européenne 2002/96/EC.

Ce symbole indique que l'élimination des équipements électriques et électroniques en fin de vie doit s'effectuer à l'écart de celle de vos déchets ménagers.

Veuillez respecter les réglementations locales et veillez à garder séparés vos anciens produits et vos déchets ménagers usuels lors de leur élimination.

■ Remarques concernant les piles

- Changez toutes les piles lorsque vous remarquez que la portée de la télécommande est plus courte.
- Utilisez des piles AA, R6 ou UM-3.
- Assurez-vous que les pôles sont correctement orientés. Voir l'illustration à l'intérieur du logement des piles.
- Retirez les piles si la télécommande n'est pas utilisée pendant un certain temps.
- N'utilisez pas tout à la fois des piles neuves et des piles usagées.
- N'utilisez pas non plus des piles de deux types différents (par exemple, des piles alcalines et des piles au manganèse). Lisez attentivement les indications portées sur le boîtier des piles car leur apparence peut être la même bien que leur type diffère.
- Si les piles ont fui, mettez-les au rebut immédiatement. Dans la mesure du possible, ne touchez pas le produit qui a fui et évitez qu'il ne vienne en contact avec vos vêtements, etc. Nettoyez soigneusement le logement des piles avant de mettre en place des piles neuves.
- Ne vous débarrassez pas des piles comme s'il s'agissait ordures ménagères; traitez-les conformément à la réglementation locale.

■ Manipulation du boîtier de télécommande

- Entre le boîtier de télécommande et l'appareil l'espace doit être libre d'obstacles.
- Ne renversez aucun liquide sur le boîtier de télécommande.
- Ne laissez pas tomber le boîtier de télécommande.
- Ne conservez pas, ne rangez pas le boîtier de télécommande dans les endroits suivants:
 - très humides, par exemple près d'un bain
 - très chauds, par exemple près d'un appareil de chauffage ou d'un poêle
 - exposés à des températures très basses
 - poussiéreux
- Ne pas exposer le capteur de télécommande à une lumière puissante, en particulier à une lampe fluorescente à ondeur, sinon le boîtier de télécommande ne fonctionnera pas correctement. Le cas échéant, faites en sorte que le boîtier ne soit pas directement éclairé.

Garantie Limitée pour l'Espace Économique Européenne et la Suisse

Merci d'avoir porté votre choix sur un produit Yamaha. Dans l'hypothèse où vous devriez recourir au service de notre garantie après-vente, veuillez contacter votre revendeur Yamaha. Si vous rencontrez la moindre difficulté, n'hésitez pas à contacter directement Yamaha dans votre pays de résidence. Vous pouvez trouver toutes informations complémentaires sur notre site Web (<http://www.yamaha-hifi.com/> ou <http://www.yamaha-uk.com/> pour les résidents au Royaume-Uni).

Yamaha garantit votre produit contre tout défaut de fabrication, pièces et main d'œuvre, pour une durée de 2 ans à compter de la première date de vente au détail. Yamaha s'engage, dans les conditions décrites ci-après, à procéder à la réparation du produit défectueux (ou d'un quelconque de ses composants) ou à son remplacement à l'appréciation de Yamaha en prenant à sa charge les coûts relatifs aux pièces détachées et à la main d'œuvre. Yamaha se réserve le droit de remplacer le produit par un modèle semblable, de par sa valeur et ses caractéristiques, dès lors que la commercialisation dudit produit a cessé ou bien lorsque sa réparation s'avère économiquement injustifiée.

Conditions

1. La facture d'achat originelle ou un justificatif d'achat correspondant (indiquant la date d'achat, la référence du produit et le nom du revendeur) DOIT accompagner le produit défectueux, ainsi qu'une description précise du dysfonctionnement constaté. En l'absence de cette preuve d'achat, Yamaha se réserve le droit de refuser le service de la garantie et le produit peut être restitué aux frais du consommateur.
2. Le produit DOIT avoir été acheté par un distributeur agréé Yamaha au sein de l'Espace Economique Européen ou en Suisse.
3. Le produit doit n'avoir fait l'objet d'aucune modification ou altération, sauf accord écrit de Yamaha.
4. Les cas suivants font obstacle à l'application de la garantie:
 - a. Entretien périodique et réparation ou remplacement de pièces ayant subi une usure ou défaillance normale.
 - b. Dommages résultant de:
 - (1) Réparation effectuée par le consommateur lui-même ou par un tiers non autorisé.
 - (2) Emballage ou manutention inadéquats lors du transport du produit pour réparation. Veuillez noter qu'il est de la responsabilité de l'expéditeur de s'assurer que le produit est correctement emballé.
 - (3) Utilisation non-conforme du produit, correspondant aux cas non limitatifs (a) d'utilisation non-conforme à l'objet normal du produit ou non-conforme aux instructions d'utilisation, de maintenance ou d'installation publiées par Yamaha, (b) ou d'utilisation du produit incompatible avec les normes techniques ou de sécurité en vigueur au sein du pays d'utilisation.
 - (4) Accidents, foudre, dégât des eaux, incendie, ventilation incorrecte, fuite de pile ou toute autre cause échappant au contrôle de Yamaha.
 - (5) Les défauts de la configuration dans laquelle ce produit est incorporé et/ou l'incompatibilité avec des produits tiers.
 - (6) Produit importé au sein de l'EEE, et/ou en Suisse, par une autre entité que Yamaha, dès lors que ce produit n'est pas conforme aux normes techniques ou de sécurité du pays d'utilisation et/ou aux normes des produits commercialisés par Yamaha au sein de l'EEE et/ou en Suisse.
 - (7) Produits non audiovisuels.
(Les produits soumis à une "Déclaration de Garantie AV de Yamaha" sont indiqués sur notre site Web à l'adresse <http://www.yamaha-hifi.com/> ou <http://www.yamaha-uk.com/> pour les résidents au Royaume-Uni.)
5. Lorsque la garantie diffère entre le pays d'achat et le pays d'utilisation du produit, la garantie du pays d'utilisation est applicable.
6. Yamaha ne saurait être tenu pour responsable de quelconques pertes ou dommages, directs, consécutifs ou autres, sa responsabilité au titre de la garantie étant strictement limitée à la réparation ou au remplacement du produit.
7. Nous vous invitons à sauvegarder toutes les données ou réglages personnalisés de votre produit, Yamaha ne pouvant être tenu responsable de leur modification ou perte.
8. La présente garantie laisse intégralement subsister les droits que le consommateur peut détenir au titre de la garantie légale en vigueur ou au titre du contrat de vente conclu avec son revendeur.

Vorsicht: Vor der bedienung dieses gerätes durchlesen.

- 1 Um optimales Leistungsvermögen sicherzustellen, lesen Sie bitte die Anleitung aufmerksam durch. Bewahren Sie die Anleitung danach für spätere Nachschlagzwecke sorgfältig auf.
- 2 Diese Anlage muß an einem gut belüfteten, kühlen, trockenen und sauberen Ort aufgestellt werden – geschützt vor direkter Sonnenbestrahlung, Wärmequellen, Vibrationen, Staub, Feuchtigkeit und sehr niedrigen Temperaturen. Um eine einwandfreie Wärmeableitung zu gewährleisten, muß an der Oberseite ein Abstand von mindestens 30 cm, rechts und links mindestens 20 cm und ebenfalls 20 cm an der Geräterückseite eingehalten werden.
- 3 Stellen Sie dieses Gerät entfernt von anderen elektrischen Haushaltgeräten, Motoren oder Transformatoren auf, um Brummgeräusche zu vermeiden.
- 4 Setzen Sie dieses Gerät keinen plötzlichen Temperaturänderungen von kalt auf warm aus, und stellen Sie dieses Gerät nicht an Orten mit hoher Luftfeuchtigkeit auf (z.B. in Räumen mit Luftbefeuchtern), um Kondensation im Inneren des Gerätes zu vermeiden, da es anderenfalls zu elektrischen Schlägen, Feuer, Beschädigung dieses Gerätes und/oder zu persönlichen Verletzungen kommen kann.
- 5 Vermeiden Sie die Aufstellung dieses Gerätes an Orten, an welchen Fremdkörper in das Gerät fallen können bzw. an welchen Flüssigkeiten auf das Gerät verschüttet werden können. Stellen Sie auf der Oberseite des Gerätes niemals folgendes auf:
 - Andere Komponenten, da diese Beschädigung und/oder Verfärbung der Oberfläche dieses Gerätes verursachen können.
 - Brennende Objekte (z.B. Kerzen), da diese Feuer, Beschädigung des Gerätes und/oder persönliche Verletzungen verursachen können.
 - Mit Flüssigkeiten gefüllte Behälter, da diese umfallen und die Flüssigkeit auf das Gerät verschütten können, wodurch es zu elektrischen Schlägen für den Anwender und/oder zu Beschädigung des Gerätes kommen kann.
- 6 Decken Sie dieses Gerät niemals mit Zeitungen, Tischdecken, Vorhängen usw. ab, damit die Wärmeabfuhr nicht behindert wird. Falls die Temperatur im Inneren des Gerätes ansteigt, kann es zu Feuer, Beschädigung des Gerätes und/oder zu persönlichen Verletzungen kommen.
- 7 Schließen Sie dieses Gerät erst an eine Wandsteckdose an, nachdem alle anderen Anschlüsse ausgeführt wurden.
- 8 Stellen Sie dieses Gerät niemals mit der Unterseite nach oben auf, da es sonst beim Betrieb zu Überhitzung mit möglichen Beschädigungen kommen kann.
- 9 Wenden Sie niemals Gewalt bei der Bedienung der Schalter, Knöpfe und/oder Kabel an.
- 10 Wenn Sie das Netzkabel von der Wandsteckdose abtrennen, fassen Sie immer den Netzstecker an; ziehen Sie niemals an dem Kabel.
- 11 Reinigen Sie dieses Gerät niemals mit chemisch behandelten Tüchern; anderenfalls kann das Finish beschädigt werden.
- 12 Verwenden Sie nur die für dieses Gerät vorgeschriebene Netzspannung. Falls Sie eine höhere als die vorgeschriebene Netzspannung verwenden, kann es zu Feuer, Beschädigung dieses Gerätes und/oder zu persönlichen Verletzungen kommen. Yamaha kann nicht verantwortlich gemacht werden für Schäden, die auf die Verwendung dieses Gerätes mit einer anderen als der vorgeschriebenen Spannung zurückzuführen sind.
- 13 Um Schäden durch Blitzeinschlag zu vermeiden, ziehen Sie das Netzkabel bei Gewitter ab.
- 14 Versuchen Sie niemals ein Modifizieren oder Ändern dieses Gerätes. Falls eine Wartung erforderlich ist, wenden Sie sich bitte an einen Yamaha-Kundendienst. Das Gehäuse sollte niemals selbst geöffnet werden.
- 15 Falls Sie das Gerät für längere Zeit nicht verwenden (z.B. während der Ferien), ziehen Sie den Netzstecker von der Netzdose ab.
- 16 Stellen Sie dieses Gerät in der Nähe der Steckdose und so, dass der Netzstecker gut zugänglich ist.
- 17 Lesen Sie unbedingt den Abschnitt „Störungsbeseitigung“ in dieser Anleitung durch, um zu erfahren, wie Sie zunächst im Hinblick auf häufige Bedienfehler prüfen, bevor Sie entscheiden, dass das Gerät defekt ist.
- 18 Bevor Sie dieses Gerät an einen anderen Ort transportieren, drücken Sie die POWER-Taste, um das Gerät auszuschalten, und ziehen Sie danach den Netzstecker von der Netzdose ab.
- 19 **VOLTAGE SELECTOR**
(Nur Modelle für Asien und Universalmodell)
Der VOLTAGE SELECTOR an der Rückseite dieses Gerätes muss auf Ihre örtliche Netzspannung eingestellt werden, BEVOR Sie den Netzstecker in die Steckdose einstecken. Die folgenden Netzspannungen werden verwendet:
..... 110/120/220/230–240 V Wechselspannung, 50/60 Hz
- 20 Die Batterien dürfen nicht zu starker Hitze ausgesetzt werden, wie durch Sonnenlicht, Feuer o.ä.
- 21 Zu starker Schalldruck von Ohrhörern und Kopfhörern kann zu Gehörschäden führen.

Dieses Gerät ist nicht vom Netz abgetrennt, solange der Netzstecker eingesteckt ist, auch wenn Sie das Gerät selber mit dem Schalter POWER ausschalten.

WARNUNG

UM DIE GEFAHR EINES FEUERS ODER EINES ELEKTROSCHOCKS ZU VERMEIDEN, DARF DAS GERÄT WEDER REGEN NOCH FEUCHTIGKEIT AUSGESETZT WERDEN.



Dieses Symbol entspricht der EU-Richtlinie 2002/96/EC.

Dieses Symbol bedeutet, dass elektrische und elektronische Geräte am Ende ihrer Lebensdauer getrennt vom normalen Hausmüll entsorgt werden sollten. Handeln Sie bitte der örtlichen Gesetzgebung entsprechend und entsorgen Sie Ihre alten Produkte nicht über den normalen Hausmüll.

■ Hinweise zu den Batterien

- Wechseln Sie alle Batterien aus, wenn die Reichweite der Fernbedienung merklich nachlässt.
- Verwenden Sie Mignonzellen (AA, R6).
- Achten Sie auf richtige Polarität. Siehe die Abbildung im Batteriefach.
- Nehmen Sie die Batterien aus dem Batteriefach, wenn die Fernbedienung für längere Zeit nicht verwendet werden soll.
- Verwenden Sie niemals alte Batterien gemeinsam mit neuen Batterien.
- Verwenden Sie niemals gleichzeitig Batterien unterschiedlichen Typs (wie z.B. Alkali- und Manganbatterien). Lesen Sie die Aufschrift auf der Verpackung aufmerksam durch, da diese unterschiedlichen Batterietypen gleiche Form und Farbe aufweisen können.
- Falls die Batterien auslaufen sollten, entsorgen Sie diese unverzüglich. Vermeiden Sie eine Berührung des ausgelaufenen Materials, und lassen Sie dieses niemals in Kontakt mit Ihrer Kleidung usw. kommen. Reinigen Sie das Batteriefach gründlich, bevor Sie neue Batterien einsetzen.
- Die Batterien nicht mit dem normalen Haushaltsmüll wegwerfen, sondern in Übereinstimmung mit den örtlichen Vorschriften entsorgen.

■ Handhabung der Fernbedienung

- Der Bereich zwischen der Fernbedienung und diesem Gerät muss frei von Hindernissen sein.
- Achten Sie darauf, dass kein Wasser oder andere Flüssigkeiten auf die Fernbedienung verschüttet werden.
- Lassen Sie die Fernbedienung nicht fallen.
- Belassen oder lagern Sie die Fernbedienung niemals unter den folgenden Bedingungen:
 - Stellen mit hoher Feuchtigkeit, wie zum Beispiel in der Nähe eines Bades
 - Stellen mit hohen Temperaturen, wie zum Beispiel in der Nähe einer Heizung oder eines Ofens
 - Stellen mit extreme niedrigen Temperaturen
 - Staubige Orte
- Setzen Sie den Fernbedienungssensor niemals einer starken Lichtquelle aus, und besonders keiner Beleuchtung durch Inverter-Leuchtstofflampen, da anderenfalls die Fernbedienung vielleicht nicht richtig arbeiten kann. Falls erforderlich, stellen Sie dieses Gerät an einer anderen Stelle außerhalb des direkten Sonnenlichts auf.

Begrenzte Garantie für den Europäischen Wirtschaftsraum (EWR) und die Schweiz

Herzlichen Dank, dass Sie sich für ein Yamaha Produkt entschieden haben. In dem unwahrscheinlichen Fall, dass die Garantie für das Yamaha-Produkt in Anspruch genommen werden muss, wenden Sie sich bitte an den Händler, bei dem es gekauft wurde. Sollten Sie auf Schwierigkeiten stoßen, wenden Sie sich bitte an die Yamaha Repräsentanz in Ihrem Land. Auf unserer Internetseite (<http://www.yamaha-hifi.com/> oder <http://www.yamaha-uk.com/> für Einwohner Großbritanniens) finden Sie alle Einzelheiten.

Wir garantieren für einen Zeitraum von zwei Jahren ab ursprünglichem Kaufdatum, dass dieses Produkt frei von Verarbeitungs- oder Materialfehlern ist. Yamaha verpflichtet sich, gemäß der nachstehend angeführten Bedingungen, ein fehlerhaftes Produkt (oder Teile desselben) kostenfrei (gilt für Teile und Arbeit) zu reparieren oder auszutauschen. Diese Entscheidung obliegt ausschließlich Yamaha. Yamaha behält sich vor, das Produkt gegen ein in Art und/oder Wert und Zustand ähnliches Produkt auszutauschen, wenn das entsprechende Modell nicht mehr erzeugt wird, oder die Reparatur als unrentabel angesehen wird.

Bedingungen

1. Dem defekten Produkt MUSS die Originalrechnung oder der Originalkaufbeleg (der Beleg muss das Kaufdatum, den Produkt-Code und den Namen des Händlers aufweisen) beigelegt werden, ebenso eine Fehlerbeschreibung. Bei Fehlen einer eindeutigen Kaufbestätigung behält sich Yamaha das Recht vor, den kostenfreien Service abzulehnen und das Produkt auf Kosten des Kunden zu retournieren.
2. Das Produkt MUSS von einem AUTORISIERTEN Yamaha-Händler innerhalb des Europäischen Wirtschaftsraums (EWR) oder der Schweiz gekauft worden sein.
3. Es wurden keine wie auch immer gearteten Änderungen am Produkt vorgenommen, außer diese wurden von Yamaha schriftlich genehmigt.
4. Folgendes ist von der Garantie ausgeschlossen:
 - a. Regelmäßige Wartung und Reparatur oder Austausch von Verschleißteilen.
 - b. Schaden durch:
 - (1) Vom Kunden selber oder von nichtbefugten Dritten ausgeführte Reparaturen.
 - (2) Unsachgemäße Verpackung oder Handhabung während des Transports vom Kunden. Beachten Sie bitte, dass die sachgerechte Verpackung des zur Reparatur gebrachten Produkts in der Verantwortung des Retournierenden liegt.
 - (3) Unsachgemäße Verwendung, einschließlich der, jedoch nicht beschränkt auf, (a) die Verwendung des Produkts zu anderen als den normalen Zwecken oder Behandlung entgegen die Anweisungen Yamahas zur korrekten Handhabung, Wartung oder Lagerung und (b) die Installation oder Verwendung des Produkts auf andere Weise als dies den technischen oder Sicherheitsstandards jenes Landes entspricht, in dem das Produkt verwendet wird.
 - (4) Unfälle, Blitzschlag, Wasser, Feuer, ungeeignete Belüftung, Auslaufen der Batterie oder jedem anderen Grund, den Yamaha nicht beeinflussen kann.
 - (5) Defekte an jenem System, an welches dieses Produkt angeschlossen wird und/oder die Inkompatibilität mit Produkten anderer Hersteller.
 - (6) Die Verwendung eines nicht von Yamaha in den EWR und/oder die Schweiz importierten Produkts, wenn dieses Produkt nicht den technischen oder Sicherheitsstandards jenes Landes, in dem es verwendet wird, und/oder der standardisierten Produktspezifikation für von Yamaha im EWR und/oder der Schweiz vertriebene Produkte, entspricht.
 - (7) Andere als für den AV- (audio-visuellen) Bereich bestimmte Produkte. (Produkte, die der „Yamaha AV-Garantieerklärung“ unterliegen, sind auf unserer Website bei <http://www.yamaha-hifi.com/> oder <http://www.yamaha-uk.com/> für Einwohner Großbritanniens definiert.)
5. Wenn es Unterschiede in den Garantiebedingungen zwischen jenem Land in dem das Produkt gekauft wurde, und jenem in dem das Produkt verwendet wird, finden die Garantiebedingungen jenes Landes Anwendung, in dem das Produkt verwendet wird.
6. Yamaha kann für keinerlei Verluste oder Schäden, ob direkt, in Konsequenz oder anderweitig, verantwortlich gemacht werden, außer bezüglich der Reparatur oder des Ersatzes eines Produkts.
7. Legen Sie bitte Kopien aller persönlichen Einstellungen und Daten an, da Yamaha weder für irgendwelche Änderungen noch für den Verlust solcher Daten verantwortlich gemacht werden kann.
8. Diese Garantie beeinflusst nicht die gesetzlichen Verbraucherrechte unter dem geltenden nationalen Recht oder die Verbraucherrechte gegenüber dem Händler, die durch einen Kaufvertrag entstehen.

Observera: Läs detta innan enheten tas i bruk.

- 1 Läs noga denna bruksanvisning för att kunna ha största möjliga nöje av enheten. Förvara bruksanvisningen nära till hands för framtida referens.
- 2 Installera denna ljudanläggning på ett väl ventilerat, svalt, torrt, rent ställe, och håll den borta från ställen som utsätts för solsken, värmekällor, vibrationer, damm, fukt och/eller kyla. Lämna ett fritt utrymme på minst 30 cm ovanför enheten, minst 20 cm på höger och vänster sida och minst 20 cm på baksidan.
- 3 Placera enheten på behörigt avstånd från andra elapparater, motorer, transformatorer och annat som kan orsaka störningar.
- 4 Utsätt inte enheten för hastiga temperaturväxlingar och placera den inte på ett ställe där luftfuktigheten är hög (t.ex. nära en luftfuktare) då fuktbildning i enheten skapar risk för brand, elstötar, skador på enheten eller personskador.
- 5 Placera inte enheten på ett ställe där främmande föremål kan tränga in i den eller där den kan utsättas för droppar eller vattenstänk. Placera aldrig det följande ovanpå enheten:
 - Övriga apparater då sådana kan orsaka skador och/eller missfärgning av enhetens hölje.
 - Brännbara föremål (t.ex. stearinljus) då sådana skapar risk för brand, skador på enheten och/eller personskador.
 - Vätskebehållare som kan falla och spilla vätska över enheten, vilket skapar risk för elstötar och/eller skador på enheten.
- 6 Täck aldrig över enheten med en tidning, duk, gardin el.dyl. då detta skapar risk för överhettning. En alltför hög temperatur inuti enheten kan leda till brand, skador på enheten och/eller personskador.
- 7 Anslut inte enheten till ett vägguttag förrän samtliga övriga anslutningar slutförts.
- 8 Använd aldrig enheten vänd upp och ned. Detta kan leda till överhettning som orsakar skador.
- 9 Hantera inte tangenter, regler och kablar onödigt hårdhänt.
- 10 Fatta tag i själva kontakten när nätkabeln kopplas bort från vägguttaget; dra aldrig i kabeln.
- 11 Använd aldrig några kemiska lösningar för rengöring då dessa kan skada ytbehandlingen.
- 12 Använd endast den spänning som står angiven på enheten. Anslutning till en strömkälla med högre spänning än den angivna kan orsaka brand, skador på enheten och/eller personskador. Yamaha åtar sig inget ansvar för skador beroende på att enheten används med en spänning utöver den angivna.
- 13 Koppla vid åskväder loss nätkabeln från nätuttaget eller förstärkaren för att skydda förstärkaren från skador på grund av åsknerslag.
- 14 Försök aldrig att utföra egna reparationer. Kontakta en kvalificerad tekniker från Yamaha om servicebehov föreligger. Du får inte under några omständigheter ta av höljet.
- 15 Koppla bort nätkabeln från vägguttaget om enheten inte ska användas under en längre tid (t.ex. under semestern).
- 16 Installera denna enhet nära ett vägguttag och där stickkontakten lätt kan kommas åt.
- 17 Läs avsnittet "Felsökning" i bruksanvisningen för vanliga driftsproblem innan du förutsätter att enheten är söndrig.
- 18 Innan enheten flyttas ska du trycka på POWER nedåt för att stänga av denna enhet och sedan koppla bort nätkabeln från vägguttaget.
- 19 **VOLTAGE SELECTOR**
(Endast modell till Asien och allmän modell)
VOLTAGE SELECTOR (spänningsomkopplare) på denna enhets bakpanel måste ställas in på den lokala nätspänningen FÖRE anslutning till nätuttaget. Spänningarna är:
..... 110/120/220/230–240 V nätspänning, 50/60 Hz
- 20 Utsätt inte batterierna för kraftig värme från exempelvis solljus, eld eller liknande.
- 21 För hög ljudtryck från örönsnäckor eller hörlurar kan orsaka hörselörlust.

Så länge den här enheten är ansluten till vägguttaget, är den inte bortkopplad från nätströmmen, även om enheten stängs av med POWER.

VARNING

UTSÄTT INTE ENHETEN FÖR REGN ELLER FUKT DÅ DETTA SKAPAR RISK FÖR BRAND ELLER ELSTÖTAR.



Den här symbolmarkeringen överensstämmer med EU-direktivet 2002/96/EC.

Den här symbolmarkeringen innebär att elektrisk och elektronisk utrustning, när de tjänat ut, ska kastas bort avskilt från hushållsavfallet. Följ gällande lokala regler och kasta inte bort dina gamla produkter tillsammans med ditt vanliga hushållsavfall.

■ Att observera angående batterierna

- Byt ut alla batteri när du upptäcker att fjärrkontrollens räckvidd minskar.
- Använd batterier av storlek och typ AA/R6/UM-3.
- Kontrollera att batteriets poler är vända åt korrekt håll (se illustrationen inuti batterifacket).
- Ta ut batterierna, om fjärrkontrollen inte ska användas på ett bra tag.
- Använd inte gamla batterier tillsammans med nya.
- Använd inte olika typer av batterier (t.ex. alkaliska batterier och manganbatterier) tillsammans. Läs noga vad som står på batteriförpackningen, eftersom dessa olika typer av batterier kan ha samma form och färg.
- Gör dig av med batterierna omedelbart om de skulle ha läckt. Undvik att vidröra det ämne som har läckt ut, och försök undvika att det kommer i kontakt med kläder etc. Rengör batterifacket noggrant innan nya batterier isätts.
- Kasta inte batterier tillsammans med vanliga sopor, utan avyttra dem i enlighet med lokala bestämmelser.

■ Hantering av fjärrkontrollen

- Inga stora hinder får förekomma mellan fjärrkontrollen och förstärkaren.
- Spill inte vatten eller andra vätskor på fjärrkontrollen.
- Tappa inte fjärrkontrollen.
- Fjärrkontrollen ska inte läggas eller förvaras på platser där följande förhållanden råder:
 - hög luftfuktighet, som t.ex. nära ett bad
 - hög temperatur, som t.ex. nära ett värmeelement eller en kamin
 - extrem kyla
 - mycket dammig
- Utsätt inte fjärrkontrollens sensor för stark belysning, eftersom det kan göra att fjärrkontrollen inte fungerar ordentligt. Undvik särskilt inverterat ljus från en lysrörlampa. Flytta vid behov förstärkaren för att skydda den från direkt ljus.

Begränsad garanti inom EES-området och Schweiz

Tack för att du har valt en produkt från Yamaha. Var god kontakta återförsäljaren av produkten, om din Yamaha-produkt av någon oförutsedd anledning kräver garantiservice. Var god kontakta Yamahas representantkontor i ditt land, om något problem uppstår. Fullständig information återfinns på vår webbplats (<http://www.yamaha-hifi.com/> eller <http://www.yamaha-uk.com/> för boende i Storbritannien).

Produkten garanteras vara felfri när det gäller utförande och material i en period på två år från ursprungligt inköpsdatum. Yamaha åtar sig att, i enlighet med nedanstående villkor, reparera, eller efter eget gottfinnande byta ut, en felaktig produkt eller någon av dess delar, utan att debitera för delar eller arbete. Yamaha förbehåller sig rätten att byta ut en produkt mot en av liknande typ och/eller värde och skick, då en viss modell har upphört eller anses oekonomisk att reparera.

Villkor

1. Ursprunglig faktura eller ursprungligt försäljningskvitto (där inköpsdatum, produktkod och återförsäljarens namn står angivet) MÅSTE följa med den felaktiga produkten, tillsammans med uppgifter om aktuellt fel. I avsaknad av ett tydligt bevis på inköp förbehåller sig Yamaha rätten att vägra erbjuda avgiftsfri service och produkten kan då komma att återsändas på kundens bekostnad.
2. Produkten MÅSTE vara köpt av en AUKTORISERAD Yamaha-återförsäljare i ett EES-land eller Schweiz.
3. Produkten får inte ha blivit utsatt för någon modifiering eller förändring, såvida inte skriftligt tillstånd för detta erhållits av Yamaha.
4. Denna garanti inkluderar ej följande:
 - a. Periodiskt underhåll och reparation eller utbyte av delar på grund av normal förslitning.
 - b. Skada orsakad av:
 - (1) Reparation utförd av kunden själv eller av en icke-auktoriserad tredje part.
 - (2) Bristfällig emballering eller ovarsam hantering under transporten av produkten från kunden. Observera att det är kundens ansvar att se till att produkten är ordentligt emballerad, när produkten sänds in för reparation.
 - (3) Felaktig användning, inklusive men ej begränsat till (a) underlåtenhet att använda produkten för dess normala syfte eller i enlighet med Yamahas anvisningar för korrekt användning, underhåll och förvaring och (b) installation eller användning av produkten på ett sätt som är oförenligt med de tekniska eller säkerhetsmässiga normer som gäller i det land där produkten används.
 - (4) Olycka, åska, vatten, brand, dålig ventilation, batteriläckage eller någonting annat utanför Yamahas kontroll.
 - (5) Fel på det system som denna produkt införlivas i och/eller inkompatibilitet med tredje parts produkter.
 - (6) Användning av en produkt importerad till ett EES-land och/eller Schweiz, ej av Yamaha, där den produkten inte är i överensstämmelse med de tekniska eller säkerhetsmässiga normer som gäller i användarlandet och/eller med standardspecifikationen för en produkt såld av Yamaha i EES-området och/eller Schweiz.
 - (7) Produkter utan audiovisuell anknytning.
(Produkter föremål för "Yamaha AV Guarantee Statement" definieras på vår webbplats: <http://www.yamaha-hifi.com/> eller <http://www.yamaha-uk.com/> för boende i Storbritannien.)
5. Om garantin skiljer sig åt mellan inköpslandet och användarlandet för produkten, så ska den garanti som gäller i användarlandet tillämpas.
6. Yamaha kan ej hållas ansvarigt för några förluster eller skador, vare sig direkta, indirekta eller av annat slag, utom reparationen eller utbytet av produkten.
7. Se till att säkerhetskopiera eventuella egna inställningar eller data, eftersom Yamaha inte kan hållas ansvarigt för några ändringar eller förluster av sådana inställningar eller data.
8. Denna garanti påverkar ej konsumentens lagstadgade rättigheter enligt gällande nationella lagar eller konsumentens rättigheter gentemot återförsäljaren, vilka uppkommit genom gällande försäljnings/köpekontrakt.

Attenzione: Prima di usare quest'unità.

- 1 Per assicurarsi le migliori prestazioni dell'unità, leggere questo manuale per intero. Conservarlo poi in un luogo sicuro per poterlo riutilizzare al momento del bisogno.
- 2 Installare questo sistema audio in un luogo ben ventilato, asciutto e pulito, lontano da luce solare diretta, sorgenti di calore, vibrazioni, polvere, umidità e/o temperature estreme. Per garantire una buona ventilazione, lasciare sempre almeno 30 cm di spazio superiormente, 20 cm sulla destra e la sinistra e 20 cm sul retro dell'unità.
- 3 Installare quest'unità lontano da elettrodomestici, motori o trasformatori, perché possono causare rumori.
- 4 Non esporre quest'unità a variazioni repentine della temperatura ambiente e non installarle in stanze molto umide (ad esempio dove è in uso un umidificatore) per evitare che in essa si formi condensa, che a sua volta può causare folgorazioni, incendi, guasti e/o ferite.
- 5 Evitare di installare l'unità in una posizione dove possa su di essa cadere oggetti o liquidi. Inoltre, non posare su di essa:
 - Altri componenti, dato che possono causare danni e/o lo scolorimento della superficie dell'apparecchio.
 - Candele o altri oggetti che bruciano, dato che possono causare incendi, danni all'unità e/o ferite a persone.
 - Contenitori di liquidi, dato che possono cadere e causare folgorazioni all'utente e guasti a quest'unità.
- 6 Non coprire quest'unità con giornali, tovaglie, tende o altro per non impedirne la dispersione del calore. Se la temperatura al suo interno dovesse salire, può causare incendi, guasti e/o ferite.
- 7 Non collegare quest'unità ad una presa di corrente sino a che tutti i suoi collegamenti sono completi.
- 8 Non usare l'unità capovolta. Potrebbe surriscaldarsi e guastarsi.
- 9 Non agire con forza eccessiva su interruttori, manopole e/o cavi.
- 10 Per scollegare un cavo, tirare la spina e mai il cavo stesso.
- 11 Non pulire mai quest'unità con solventi ed altre sostanze chimiche. Essi possono danneggiarne le finiture.
- 12 Usare solo corrente elettrica del voltaggio indicato sull'adesivo apposto ad esso affisso. L'uso di voltaggi superiori è pericoloso e può causare incendi, guasti e/o ferite. Yamaha non può venire considerata responsabile di danni risultanti dall'uso di quest'unità con un voltaggio superiore a quello prescritto.
- 13 Per evitare danni dovuti a fulmini, scollegare il cavo di alimentazione dalla presa di corrente durante temporali.
- 14 Non tentare di modificare o riparare quest'unità. Affidare qualsiasi riparazione a personale qualificato Yamaha. In particolare, non aprirla mai per alcun motivo.
- 15 Se si prevede di non dover fare uso di quest'unità per qualche tempo, ad esempio per andare in vacanza, scollegarne la spina di alimentazione dalla presa di corrente.
- 16 Installare quest'unità vicino ad una presa di corrente alternata ed in una posizione in cui la spina di alimentazione possa venire raggiunta facilmente.
- 17 Accertarsi di leggere la sezione "Diagnostica" del manuale dell'utente sui comuni problemi di funzionamento prima di concludere che l'unità è difettosa.
- 18 Prima di spostare questa unità, premere POWER in basso per spegnere questa unità e quindi scollegare la spina di alimentazione a corrente alternata dalla presa di rete a corrente alternata.
- 19 VOLTAGE SELECTOR (Solo modelli per Asia e Generale) Il selettore di voltaggio VOLTAGE SELECTOR sul pannello posteriore dell'unità deve essere impostato per il voltaggio locale PRIMA di collegarsi all'alimentazione CA. I voltaggi sono:
.....C.a. da 110/120/220/230–240 V, 50/60 Hz
- 20 Le batterie non devono venire esposte a calore eccessivo, ad esempio luce solare diretta, fiamme, ecc.
- 21 Il volume eccessivo in cuffia e l'uso eccessivo di cuffie possono danneggiare gravemente l'udito.

Fintanto che quest'unità è collegata ad una presa di corrente alternata, non è del tutto spenta anche se la si spegne con il comando POWER.

AVVERTENZA

PER RIDURRE IL RISCHIO DI INCENDI E FOLGORAZIONI, NON ESPORRE QUEST'UNITÀ A PIOGGIA O UMIDITÀ.



Il simbolo utilizzato è conforme alla norma europea 2002/96/EC.

Questo simbolo significa che gli equipaggiamenti elettrici ed elettronici giunti alla fine del loro ciclo di vita, devono essere smaltiti separatamente dai vostri normali rifiuti.

Agite secondo la vostra normativa locale e non smaltite i vostri vecchi prodotti con i rifiuti normali di casa.

■ Note sulle batterie

- Cambiare tutte le batterie se si nota che il campo di funzionamento del telecomando diminuisce.
- Usare batterie AA, R6, UM-3.
- Controllare che le polarità delle batterie siano orientate correttamente. Controllare in proposito le illustrazioni dell'interno del vano batterie.
- Rimuovere le batterie se si ritiene di non dover usare il telecomando per qualche tempo.
- Non mescolare batterie vecchie e nuove.
- Non usare insieme batterie di tipo differente, ad esempio alcaline e al manganese. Leggere attentamente le avvertenze sulla batteria, dato che batterie diverse possono avere lo stesso colore e la stessa forma.
- Se le batterie perdono, gettarle immediatamente. Non toccare l'acido da esse uscito e non farlo entrare in contatto con abiti ed altri oggetti. Pulire immediatamente e accuratamente il vano batterie, e solo allora installare batterie nuove.
- Non gettare le batterie nelle immondizie. Sbarazzarsene in accordo con le norme di legge.

■ Trattamento del telecomando

- L'area fra il telecomando e quest'unità deve essere libera da ostacoli.
- Non versare acqua o altri liquidi sul telecomando.
- Non far cadere il telecomando.
- Non lasciare o custodire il telecomando in ambienti come i seguenti:
 - luoghi molto umidi, ad esempio un bagno
 - luoghi esposti a temperature elevate, ad esempio vicino a stufe o caloriferi
 - luoghi estremamente freddi
 - luoghi polverosi
- Non esporre il sensore del telecomando a luce intensa, in particolare proveniente da luci a fluorescenza, altrimenti il telecomando potrebbe non funzionare più bene. Se necessario allontanare quest'unità dalla luce.

Garanzia limitata per l'Area Economica Europea (AEE) e la Svizzera

Vi ringraziamo per aver scelto un prodotto Yamaha. Nel caso raro in cui il vostro prodotto abbia bisogno di riparazioni in garanzia, entrare in contatto con il negozio in cui era stato acquistato. Se si avessero difficoltà, entrare in contatto con il rappresentante di Yamaha per il proprio paese. Sono disponibili maggiori dettagli nel nostro sito (<http://www.yamaha-hifi.com/> o <http://www.yamaha-uk.com/>, per i residenti nel Regno Unito).

Il prodotto viene garantito esente da difetti di fabbricazione e di materiali per un periodo di due anni a partire dalla data di acquisto originale. Yamaha si impegna, entro i limiti delle condizioni illustrate di seguito, a riparare (o sostituire, a discrezione esclusiva di Yamaha) il prodotto difettoso o qualsiasi sua parte senza alcun addebito per le parti o per il lavoro. Yamaha si riserva il diritto di sostituire un prodotto con uno di tipo, valore e/o condizione simile nel caso un modello particolare non sia più in produzione o sia considerato troppo costoso da riparare.

Condizioni della garanzia

1. La fattura o ricevuta originale di pagamento (recante la data di acquisto, il numero di codice del prodotto e il nome del negozio di acquisto) DEVE accompagnare sempre il prodotto difettoso unita ad una dichiarazione descrittiva del problema accusato. In mancanza di prova esauriva dell'avvenuto acquisto, Yamaha si riserva in diritto di rifiutare di fornire riparazioni gratuite ed il prodotto può venire restituito a spese dell'utente.
2. Il prodotto DEVE esser stato acquistato da un rivenditore Yamaha AUTORIZZATO all'interno dell'Area Economica Europea (EEA) o in Svizzera.
3. Il prodotto non deve esser modificato o alterato se non dietro autorizzazione scritta di Yamaha.
4. Quanto segue viene escluso dalla presente garanzia:
 - a. Manutenzione periodica e riparazioni o sostituzione di pezzi dovute a normale invecchiamento.
 - b. Danni risultato di:
 - (1) Riparazioni eseguite dal cliente stesso o da terze parti non autorizzate.
 - (2) Imballaggio o trattamento inadeguato nel corso della spedizione del prodotto da parte del cliente. Tener presente che, al momento dell'invio del prodotto per riparazioni, è responsabilità del cliente l'assicurarsi che questo sia imballato adeguatamente.
 - (3) L'uso scorretto, compresi ma senza limitazioni (a) il mancato uso del prodotto per il suo scopo previsto o in accordo con le istruzioni di Yamaha per l'uso corretto, la manutenzione e la conservazione e (b) l'installazione o uso del prodotto in modo non conforme agli standard tecnici e di sicurezza in vigore nel paese di uso.
 - (4) Gli incidenti, i fulmini, l'acqua, gli incendi, la ventilazione scorretta, la perdita di acido dalle batterie o qualsiasi altra causa non sotto il controllo di Yamaha.
 - (5) Difetti di un sistema nel quale il prodotto è stato incorporato e/o incompatibilità con prodotti di terze parti.
 - (6) L'uso di un prodotto importato nella EEA e/o in Svizzera, non prodotto da Yamaha, nel caso il prodotto non sia conforme agli standard tecnici o di sicurezza del paese di uso e/o alle caratteristiche tecniche standard dei prodotti Yamaha da vendersi nell'AEE e/o in Svizzera.
 - (7) Prodotti non legati al campo AV (Audio Video).
(I prodotti soggetti allo "Yamaha AV Guarantee Statement" sono definiti nel sito <http://www.yamaha-hifi.com/>, o <http://www.yamaha-uk.com/> nel caso dei residenti nel Regno Unito.)
5. Dove i termini della garanzia differiscono fra il paese di acquisto e il paese di uso del prodotto, vale la garanzia del paese di uso.
6. Yamaha non può venire considerata responsabile di perdite o danni, diretti, indiretti, consequenziali o di altro tipo, se non in termini di riparazione o sostituzione del prodotto.
7. Fare una copia di riserva di impostazioni o dati personalizzati, dato che Yamaha non può venire considerata responsabile di qualsiasi alterazione o perdita di tali impostazioni o dati.
8. Questa garanzia non influenza i diritti statuari dell'utente stabiliti dalle leggi applicabili in vigore o i diritti sul negoziante derivanti dal contratto di vendita/acquisto.

Precaución: Lea las indicaciones siguientes antes de utilizar este aparato.

- 1 Para asegurar el mejor rendimiento de este aparato, lea atentamente este manual. Y luego guárdelo en un lugar seguro para poder consultarlo en el futuro en caso de ser necesario.
- 2 Instale este sistema de sonido en un lugar bien ventilado, fresco, seco y limpio, alejado de la luz solar directa, fuentes de calor, vibración, polvo, humedad y/o frío. Deje un espacio de ventilación de 30 cm como mínimo en la parte superior de la unidad, 20 cm por los lados derecho e izquierdo y 20 cm por la parte trasera.
- 3 Coloque este aparato lejos de otros aparatos eléctricos, motores o transformadores, para evitar así los ruidos de zumbido.
- 4 No exponga este aparato a cambios bruscos de temperaturas, del frío al calor, ni lo coloque en lugares muy húmedos (una habitación con deshumidificador, por ejemplo), para impedir así que se forme condensación en su interior, lo que podría causar una descarga eléctrica, un incendio, daños en el aparato y/o lesiones a las personas.
- 5 Evite instalar este aparato en un lugar donde puedan caerle encima objetos extraños o donde quede expuesto al goteo o a la salpicadura de líquidos. Encima de este aparato no ponga:
 - Otros componentes, porque pueden causar daños y/o decoloración en la superficie de este aparato.
 - Objetos con fuego (velas, por ejemplo), porque pueden causar un incendio, daños en el aparato y/o lesiones a las personas.
 - Recipientes con líquidos, porque pueden caerse y derramar el líquido, causando descargas eléctricas al usuario y/o dañando el aparato.
- 6 No tape este aparato con un periódico, mantel, cortina, etc. para no impedir el escape del calor. Si aumenta la temperatura en el interior del aparato, esto puede causar un incendio, daños en el aparato y/o lesiones a las personas.
- 7 No enchufe este aparato a una toma de corriente hasta después de haber terminado todas las conexiones.
- 8 No ponga el aparato al revés. Podría recalentarse y posiblemente causar daños.
- 9 No utilice una fuerza excesiva con los conmutadores, los controles y/o los cables.
- 10 Cuando desconecte el cable de la alimentación de la toma de corriente, sujete la clavija y tire de ella; no tire del propio cable.
- 11 No limpie este aparato con disolventes químicos porque podría estropear el acabado.
- 12 Utilice solamente la tensión especificada en este aparato. Utilizar el aparato con una tensión superior a la especificada resulta peligroso y puede producir un incendio, daños en el aparato y/o lesiones a las personas. Yamaha no se hará responsable de ningún daño debido al uso de este aparato con una tensión diferente de la especificada.
- 13 Para evitar daños debidos a rayos, durante una tormenta eléctrica, mantenga el cable de alimentación desconectado de la toma de corriente de la pared o de la unidad.
- 14 No intente modificar ni arreglar este aparato. Póngase en contacto con el personal de servicio Yamaha cualificado cuando necesite realizar alguna reparación. La caja no deberá abrirse nunca por ninguna razón.
- 15 Cuando no piense utilizar este aparato durante mucho tiempo (es decir, cuando se ausente de casa por vacaciones, etc.) desconecte el cable de alimentación de la toma de corriente.
- 16 Instale esta unidad cerca de la toma de CA y donde se pueda alcanzar fácilmente la clavija de alimentación de CA.
- 17 Asegúrese de leer la sección “Solución de problemas” del manual del usuario sobre los errores comunes de operación antes de dar por concluido que su aparato está averiado.
- 18 Antes de trasladar este aparato, pulse POWER hacia abajo para desconectar la alimentación del mismo, y luego desconecte el cable de alimentación de CA de la toma de corriente de CA.
- 19 **VOLTAGE SELECTOR**
(Modelos de Asia y Generale solamente)
El selector VOLTAGE SELECTOR del panel posterior de este aparato deberá ponerse en la posición correspondiente a la tensión empleada en su localidad ANTES de conectar el aparato a la red de alimentación de CA. Las tensiones son:
.....CA 110/120/220/230–240 V, 50/60 Hz
- 20 Las pilas no deberán exponerse a un calor excesivo como, por ejemplo, la luz solar directa, el fuego o algo similar.
- 21 La presión acústica excesiva de los auriculares puede causar pérdida auditiva.

Aunque usted apague esta unidad con POWER, esta unidad no se desconectará de la fuente de alimentación de CA mientras esté conectada a la toma de CA.

ADVERTENCIA

PARA REDUCIR EL RIESGO DE INCENDIO O DESCARGA ELÉCTRICA, NO EXPONGA ESTA UNIDAD A LA LLUVIA NI A LA HUMEDAD.



Este símbolo sigue la normativa de la UE 2002/96/EC.

Este símbolo significa que el equipamiento eléctrico y electrónico y sus residuos no deben desecharse junto con la basura doméstica.

Le rogamos que haga caso de la normativa local y no deseché los productos viejos junto con la basura doméstica.

■ Notas acerca de las pilas

- Cambie todas las pilas si nota que el margen de control del mando a distancia se reduce.
- Use pilas AA, R6, UM-3.
- Asegúrese de que las polaridades estén bien puestas. Vea la ilustración del interior del compartimiento de las pilas.
- Quite las pilas si no va a usar el mando a distancia durante mucho tiempo.
- No utilice pilas viejas y nuevas juntas.
- No utilice juntas pilas de tipos diferentes (alcalinas y de manganeso, por ejemplo). Lea las indicaciones de las pilas con atención porque hay tipos diferentes que pueden tener la misma forma y color.
- Si las pilas tienen fugas, tírelas inmediatamente. Evite tocar el material que sale de las pilas o dejar que éste entre en contacto con ropas, etc. Limpie a fondo el compartimiento de las pilas antes de instalar otras nuevas.
- No tire las pilas con la basura de casa; disponga correctamente de ellas según los reglamentos de su localidad.

■ Manejo del mando a distancia

- En el área entre el mando a distancia y esta unidad no deberá haber obstáculos.
- No derrame agua u otros líquidos en el mando a distancia.
- No deje caer el mando a distancia.
- No deje ni guarde el mando a distancia en las condiciones siguientes:
 - lugares de humedad alta como, por ejemplo, cerca de un baño
 - lugares de alta temperatura como, por ejemplo, cerca de una calefacción o estufa
 - lugares con temperaturas demasiado bajas
 - lugares polvorientos
- No exponga el sensor del mando a distancia a una luz intensa, y en particular a una lámpara fluorescente tipo inversor, o el mando a distancia no funcionará bien. Si es necesario, aleje esta unidad de la luz directa.

Garantía limitada para el Área Económica Europea (AEE) y Suiza

Gracias por haber elegido un producto Yamaha. En el caso poco probable de que su producto Yamaha necesite el servicio que concede la garantía, póngase en contacto por favor con el concesionario a quien adquirió el producto. Si usted tiene alguna dificultad, póngase en contacto por favor con la oficina representativa de Yamaha en su país. Podrá encontrar todos los detalles necesarios en nuestros sitios Web (<http://www.yamaha-hifi.com/> o <http://www.yamaha-uk.com/> para los residentes del Reino Unido).

El producto tiene una garantía de dos años, a partir de la fecha de la compra original, que cubre las reparaciones de las averías que pueda tener debido a defectos en la mano de obra o en los materiales empleados en su fabricación. Yamaha se compromete, sujeto a las condiciones listadas más abajo, a reparar el producto o cualquier pieza (o piezas) que tenga defectos, o a sustituirlo, a discreción de Yamaha, sin cobrar ningún honorario por las piezas o la mano de obra. Yamaha se reserva el derecho de reemplazar un producto por otro de clase y/o precio y condiciones similares, en el caso de que éste no se fabrique más o se considere que las reparaciones resultan poco económicas.

Condiciones de la garantía

1. El producto defectuoso DEBERÁ ir acompañado de la factura o recibo de venta original (que muestre la fecha de la compra, el código del producto y el nombre del concesionario), junto con una explicación que describa detalladamente la avería. Si falta esta prueba clara de la compra, Yamaha se reserva el derecho a no proveer el servicio de reparaciones gratis, y el producto podrá ser devuelto al cliente corriendo éste con todos los gastos relacionados con el envío.
2. El producto DEBERÁ haber sido adquirido en el establecimiento de un concesionario Yamaha AUTORIZADO dentro del Área Económica Europea (AEE) o Suiza.
3. El producto no deberá haber sido sometido a ninguna modificación ni alteración, a menos que ésta haya sido autorizada por escrito por Yamaha.
4. De esta garantía se excluye lo siguiente:
 - a. El mantenimiento periódico y la reparación o sustitución de piezas debidos al desgaste natural.
 - b. Los daños debidos a:
 - (1) Reparaciones realizadas por el propio cliente o por un tercero que no cuente con ninguna autorización.
 - (2) Embalaje inadecuado o maltrato, cuando el producto está siendo transportado desde el lugar de residencia del cliente. Tenga en cuenta que el cliente es el responsable de embalar el producto adecuadamente cuando éste es devuelto para ser reparado.
 - (3) Mal uso, incluyendo, pero sin limitarse a: (a) no usar el producto de forma normal o no seguir las instrucciones de uso, mantenimiento y almacenamiento apropiadas indicadas por Yamaha, y (b) instalación o uso del producto de forma inconsistente con las normas técnicas o de seguridad vigentes en el país donde éste se utiliza.
 - (4) Accidentes, rayos, agua, fuego, ventilación inadecuada, fuga de pilas o cualquier otra causa fuera del control de Yamaha.
 - (5) Defectos del sistema en el que se incorpora este producto e/o incompatibilidad con productos de terceros.
 - (6) Uso de un producto importado en la EEA y/o Suiza, no por Yamaha, donde ese producto no cumple con las normas técnicas o de seguridad del país donde se usa y/o con la especificación estándar de un producto vendido por Yamaha en la EEA y/o en Suiza.
 - (7) Productos que no están relacionados con AV (audiovisual).
(Los productos sujetos a la "Declaración de Garantía de AV de Yamaha" se definen en nuestro sitio Web <http://www.yamaha-hifi.com/> o <http://www.yamaha-uk.com/> para los residentes del Reino Unido.)
5. Cuando las garantías del país donde se compra el producto y del país donde éste se usa son diferentes se aplicará la garantía del país donde se usa el producto.
6. Yamaha no se hará responsable de ninguna pérdida o daño directo, emergente o de cualquier otro tipo; sólo se hará responsable de la reparación o sustitución del producto.
7. Haga una copia de seguridad de cualquier configuración o datos personalizados, ya que Yamaha no se hará responsable de ninguna alteración o pérdida que tal configuración o datos puedan sufrir.
8. Esta garantía no afecta a los derechos legales del consumidor bajo las leyes nacionales aplicables vigentes, ni a los derechos del consumidor contra el concesionario surgidos de su contrato de venta/compra.

Let op: Lees het volgende voor u dit toestel in gebruik neemt.

- 1 Om er zeker van te kunnen zijn dat u de optimale prestaties uit uw toestel haalt, dient u deze handleiding zorgvuldig door te lezen. Bewaar de handleiding op een veilige plek zodat u er later nog eens iets in kunt opzoeken.
- 2 Installeer dit toestel op een goed geventileerde, koele, droge, schone plek – uit direct zonlicht, uit de buurt van warmtebronnen, trillingen, stof, vocht en/of kou. Zorg voor een ventilatieruimte van tenminste 30 cm ruimte aan de bovenkant, 20 cm aan de rechter- en linkerkant en 20 cm aan de achterkant van dit toestel.
- 3 Plaats dit toestel uit de buurt van andere elektrische apparatuur, motoren of transformatoren om storend gebrom te voorkomen.
- 4 Stel dit toestel niet bloot aan plotselinge temperatuurswisselingen van koud naar warm en plaats het toestel niet in een omgeving met een hoge vochtigheidsgraad (bijv. in een ruimte met een luchtbevochtiger) om te voorkomen dat zich binnenin het toestel condens vormt, wat zou kunnen leiden tot elektrische schokken, brand, schade aan dit toestel en/of persoonlijk letsel.
- 5 Vermijd plekken waar andere voorwerpen op het toestel kunnen vallen, of waar het toestel bloot staat aan druppelende of spattende vloeistoffen. Plaats de volgende dingen niet bovenop dit toestel:
 - Andere componenten, daar deze schade kunnen veroorzaken en/of de afwerking van dit toestel kunnen doen verkleuren.
 - Brandende voorwerpen (bijv. kaarsen), daar deze brand, schade aan dit toestel en/of persoonlijk letsel kunnen veroorzaken.
 - Voorwerpen met vloeistoffen, daar deze elektrische schokken voor de gebruiker en/of schade aan dit toestel kunnen veroorzaken wanneer de vloeistof daaruit in het toestel terecht komt.
- 6 Dek het toestel niet af met een krant, tafellaken, gordijn enz. zodat de koeling niet belemmerd wordt. Als de temperatuur binnenin het toestel te hoog wordt, kan dit leiden tot brand, schade aan het toestel en/of persoonlijk letsel.
- 7 Steek de stekker van dit toestel pas in het stopcontact als alle aansluitingen gemaakt zijn.
- 8 Gebruik het toestel niet wanneer het ondersteboven is geplaatst. Het kan hierdoor oververhit raken wat kan leiden tot schade.
- 9 Gebruik geen overdreven kracht op de schakelaars, knoppen en/of snoeren.
- 10 Wanneer u de stekker uit het stopcontact haalt, moet u aan de stekker zelf trekken, niet aan het snoer.
- 11 Maak dit toestel niet schoon met chemische oplosmiddelen; dit kan de afwerking beschadigen.
- 12 Gebruik alleen het op dit toestel aangegeven voltage. Gebruik van dit toestel bij een hoger voltage dan aangegeven is gevaarlijk en kan leiden tot brand, schade aan het toestel en/of persoonlijk letsel. Yamaha aanvaardt geen aansprakelijkheid voor enige schade veroorzaakt door gebruik van dit toestel met een ander voltage dan hetgeen aangegeven staat.
- 13 Om schade als gevolg van blikseminslag te voorkomen, dient u de stekker uit het stopcontact te halen wanneer het onweert.
- 14 Probeer niet zelf wijzigingen in dit toestel aan te brengen of het te repareren. Neem contact op met erkend Yamaha servicepersoneel wanneer u vermoedt dat het toestel reparatie heeft. Probeer in geen geval de behuizing open te maken.
- 15 Wanneer u dit toestel voor langere tijd niet zult gebruiken (bijv. vakantie), dient u de stekker uit het stopcontact te halen.
- 16 Installeer dit toestel in de buurt van een stopcontact op een plek waar u de stekker en het stopcontact gemakkelijk kunt bereiken.
- 17 Lees het hoofdstuk “Oplossen van problemen” in de handleiding over veel voorkomende vergissingen bij de bediening voor u de conclusie trekt dat het toestel een storing of defect vertoont.
- 18 Voor u dit toestel verplaatst, dient u POWER naar beneden te drukken om dit toestel uit te schakelen, waarna u de stekker uit het stopcontact dient te halen.
- 19 **VOLTAGE SELECTOR**
(Alleen modellen voor Azië en Algemene modellen)
De VOLTAGE SELECTOR op het achterpaneel van dit toestel moet worden ingesteld op de ter plekke gebruikte netspanning VOOR u de stekker in het stopcontact steekt. De geschikte voltages zijn als volgt:
..... 110/120/220/230–240 V, 50/60 Hz wisselstroom
- 20 De batterijen mogen niet worden blootgesteld aan hitte, zoals door direct zonlicht, vuur of iets dergelijks.
- 21 Een te hoge geluidsdruk (volume) van een oortelefoon of hoofdtelefoon kan leiden tot gehoorschade.

Zolang dit toestel is aangesloten op het stopcontact, is de stroomvoorziening niet afgesloten, ook niet wanneer u het toestel uitschakelt met POWER.

WAARSCHUWING

OM DE RISICO'S VOOR BRAND OF ELEKTRISCHE SCHOKKEN TE VERMINDEREN, MAG U DIT TOESTEL IN GEEN GEVAL BLOOTSTELLEN AAN VOCHT OF REGEN.



Dit symbool stemt overeen met de EU-richtlijn 2002/96/EC.

Dit symbool betekent dat elektrische en elektronische apparaten aan het einde van hun levensduur moeten worden aangeboden voor gescheiden afvalverzameling.

Leef de plaatselijke voorschriften na en bied uw oude producten niet aan bij het gewone huisvuil.

■ Opmerkingen over batterijen

- Verwissel alle batterijen wanneer u merkt dat het bereik van de afstandsbediening minder wordt.
- Gebruik AA, R6, UM-3 batterijen.
- Zorg ervoor dat de polen de goede kant op zitten. Bekijk daarvoor de afbeelding binnenin het batterijvak.
- Haal de batterijen eruit wanneer u de afstandsbediening langere tijd niet zult gebruiken.
- Gebruik geen oude en nieuwe batterijen door elkaar.
- Gebruik geen verschillende soorten batterijen door elkaar (alkali en gewone (mangaan) batterijen bijvoorbeeld). Lees de informatie op de verpakking aandachtig door, want de verschillende soorten batterijen kunnen erg op elkaar lijken.
- Als de batterijen zijn gaan lekken, moet u ze onmiddellijk weggooien. Raak het uit de batterijen gelekte materiaal niet aan en zorg ervoor dat het niet op uw kleding enz. komt. Maak het batterijvak goed schoon voor u er nieuwe batterijen in doet.
- Gooi batterijen nooit samen met gewoon huishoudelijk afval weg; neem bij het weggooien van batterijen de plaatselijk geldende regelgeving in acht.

■ Omgaan met de afstandsbediening

- Er mogen zich geen grote obstakels bevinden tussen de afstandsbediening en het te bedienen toestel.
- Mors geen water of andere vloeistoffen op de afstandsbediening.
- Laat de afstandsbediening niet vallen.
- Laat de afstandsbediening niet liggen en bewaar hem niet op de volgende plekken:
 - zeer vochtige plekken, bijvoorbeeld bij een bad
 - plekken waar de temperatuur hoog kan oplopen, zoals naast de verwarming of kachel
 - heel koude plekken
 - stoffige plekken
- Stel de afstandsbediening niet bloot aan sterke verlichting, in het bijzonder van TL lampen en dergelijke; anders is het mogelijk dat de afstandsbediening niet goed werkt. Indien nodig dient u dit toestel uit direct licht te zetten.

Beperkte garantie voor de Europese Economische Ruimte en Zwitserland

Hartelijk dank dat u een Yamaha-product hebt gekozen. In het onwaarschijnlijke geval dat uw Yamaha-product tijdens de garantie dient te worden gerepareerd, dient u contact op te nemen met de dealer bij wie u het hebt gekocht. Indien u moeilijkheden ervaart, gelieve dan contact op te nemen met de vertegenwoordiging van Yamaha in uw land. U vindt de gegevens op onze website (<http://www.yamaha-hifi.com/> of <http://www.yamaha-uk.com/> voor inwoners van het V.K.).

Er wordt gegarandeerd dat het product vrij is van gebreken in fabricage en materialen voor een periode van twee jaren te rekenen vanaf de originele aankoop. Yamaha zorgt ervoor, met inachtneming van onderstaande voorwaarden, dat een product dat gebreken vertoont wordt gerepareerd of dat om het even welke onderdelen worden gerepareerd of vervangen (naar goeddunken van Yamaha) zonder kosten voor de onderdelen of werkuren. Yamaha behoudt zich het recht voor om een product te vervangen door een gelijkaardig met dezelfde eigenschappen en waarde, indien een model niet meer leverbaar is of het onrendabel is dit te repareren.

Vooraardelen

1. De originele factuur of de kassabon (met vermelding van de aankoopdatum, de productcode en de naam van de dealer) MOET worden gevoegd bij het product dat gebreken vertoont, samen met een verklaring waaruit het gebrek blijkt. Ingeval van afwezigheid van dit duidelijk aankoopbewijs, behoudt Yamaha zich het recht voor om gratis service te weigeren en kan het product op kosten van de klant worden teruggezonden.
2. Het product MOET zijn gekocht bij een ERKENDE Yamaha dealer binnen de Europese Economische Ruimte (EEA) of Zwitserland.
3. Het product mag geen wijzigingen of veranderingen hebben ondergaan, tenzij deze schriftelijk door Yamaha werden toegestaan.
4. Het volgende is van garantie uitgesloten:
 - a. Regelmatig onderhoud of reparaties of vervanging van onderdelen vanwege normale slijtage.
 - b. Schade die voortkomt uit:
 - (1) Reparaties uitgevoerd door de klant zelf of een ongemachtigde derde.
 - (2) Een onjuiste verpakking of oneigenlijk gebruik wanneer het product door de klant wordt verstuurd. Het is belangrijk te weten dat het de verantwoordelijkheid is van diegene die het product terugstuurt dat het product adequaat is ingepakt wanneer hij of zij het product terugstuurt met het oog op reparatie.
 - (3) Oneigenlijk gebruik, met inbegrip van maar niet beperkt tot (a) verzuim om het product voor normale doeleinden te gebruiken of te gebruiken overeenkomstig de instructies van Yamaha met betrekking tot eigenlijk gebruik, onderhoud en opslag, en (b) installatie of gebruik van het product op een manier die niet overeenkomt met de van toepassing zijnde technische of veiligheidsnormen in de landen van gebruik.
 - (4) Ongevallen, blikseminslag, waterschade, brandschade, een onjuiste ventilatie, lekkende batterijen of een oorzaak die buiten de controle van Yamaha ligt.
 - (5) Gebreken aan het systeem waarin het product wordt ingebouwd en/of onverenigbaarheid met derde producten.
 - (6) Gebruik van een product dat in de Europese Economische Ruimte en/of Zwitserland werd ingevoerd, maar niet door Yamaha, en dat niet voldoet aan de technische of veiligheidsnormen van het land van gebruik en/of de standaardspecificaties van producten die door Yamaha in de Europese Economische Ruimte en/of Zwitserland worden verkocht.
 - (7) Producten die niet AV (audiovisueel) gerelateerd zijn.
(De producten die onderworpen zijn aan de "Yamaha AV garanti voorwaarden" worden gedefinieerd op onze website: <http://www.yamaha-hifi.com/> of <http://www.yamaha-uk.com/> voor inwoners van het V.K.)
5. Indien de garantie verschilt tussen het land van aankoop en het land van gebruik, zal de garantie van het land van gebruik van toepassing zijn.
6. Yamaha kan niet aansprakelijk worden gesteld voor verlies of beschadiging, hetzij rechtstreeks of onrechtstreeks of anders, behalve voor de reparatie of vervanging van het product.
7. Maak kopieën van douaneformulieren of gegevens omdat Yamaha niet aansprakelijk kan worden gesteld voor om het even welke wijzigingen aan of verlies van dergelijke formulieren en gegevens.
8. Deze garantie heeft noch invloed op de statutaire rechten van klanten die van toepassing zijn binnen het kader van de nationale wetgevingen, noch op de rechten van klanten ten opzichte van de dealer die voortkomen uit hun overeenkomst tot verkoop/aankoop.

Предупреждение: Внимательно изучите это перед использованием аппарата.

- 1 Для обеспечения наилучшего результата, пожалуйста, внимательно изучите данную инструкцию. Храните ее в безопасном месте для будущих справок.
- 2 Данную систему следует устанавливать в хорошо проветриваемых, прохладных, сухих, чистых местах, не подвергающихся прямому воздействию солнечных лучей, вдали от источников тепла, вибрации, пыли, влажности и/или холода. Для достаточной вентиляции, следует оставить свободным минимальное пространство 30 см сверху, 20 см слева и справа, и 20 см сзади от данного аппарата.
- 3 Во избежание шумов и помех, данный аппарат следует размещать на некотором расстоянии от других электрических приборов, двигателей, или трансформаторов.
- 4 Во избежание накопления влаги внутри данного аппарата, что может вызвать электрошок, пожар, привести к поломке данного аппарата, и/или представлять угрозу жизни, не следует размещать данный аппарат в среде, подверженной резким изменениям температуры с холодной на жаркую, или в среде с повышенной влажностью (например, в крышке данного аппарата, не следует располагать).
- 5 Не устанавливайте данный аппарат в местах, где есть риск падения других посторонних объектов на данный аппарат, и/или где данный аппарат может подвергнуться попаданию капель или брызгов жидкостей. На крышке данного аппарата, не следует располагать:
 - Другие компоненты, так как это может привести к поломке и/или отщеплению поверхности данного аппарата.
 - Горящие объекты (например, свечи), так как это может привести к пожару, поломке данного аппарата, и/или представлять угрозу жизни.
 - Емкости с жидкостями, так как при их падении, жидкости могут вызвать поражение пользователя электрическим током и/или привести к поломке данного аппарата.
- 6 Во избежание прерывания охлаждения данного аппарата, не следует покрывать данный аппарат газетой, скатертью, занавеской и т.д. Повышение температуры внутри данного аппарата может привести к пожару, поломке данного аппарата, и/или представлять угрозу жизни.
- 7 Пока все соединения не завершены, не следует подключать данный аппарат к розетке.
- 8 Не используйте данный аппарат, установив его верхней стороной вниз. Это может привести к перегреву и возможной поломке.
- 9 Не применяйте силу по отношению к переключателям, ручкам и/или проводам.
- 10 При отсоединении силового кабеля питания от розетки, вытягивайте его, удерживая за вилку; ни в коем случае не тяните кабель.
- 11 Не применяйте различные химические составы для очистки данного аппарата; это может привести к разрушению покрывающего слоя.
- 12 Используйте данный аппарат с соблюдением напряжения, указанном на данном аппарате. Использование данного аппарата при более высоком напряжении, превышающем указанное, является опасным, и может стать причиной пожара, поломки данного аппарата, и/или представлять угрозу жизни. Yamaha не несет ответственности за любую поломку или ущерб вследствие использования данного аппарата при напряжении, не соответствующем указанному напряжению.
- 13 Во избежание поломки от молнии, силовой кабель должен быть отсоединен от розетки или аппарата во время грозы.
- 14 Не пробуйте модифицировать или починить данный аппарат. При необходимости, свяжитесь с квалифицированным сервис центром Yamaha. Корпус аппарата не должен открываться ни в коем случае.
- 15 Если вы не собираетесь использовать данный аппарат в течение продолжительного промежутка времени (например, во время отпуска), отключите силовой кабель переменного тока от розетки.
- 16 Данный аппарат следует устанавливать возле розетки переменного тока, куда можно свободно протянуть силовой кабель.
- 17 Перед тем, как прийти к заключению о поломке данного аппарата, обязательно изучите раздел “Возможные неисправности и способы по их устранению” в инструкции по эксплуатации, где описаны часто встречающиеся ошибки во время использования.
- 18 Перед перемещением данного аппарата, нажмите кнопку POWER вниз для отключения данного аппарата, и затем отсоедините силовую кабель переменного тока от розетки переменного тока.
- 19 **VOLTAGE SELECTOR**
(Только модель для Азии и общая модель)
Переключатель VOLTAGE SELECTOR на задней панели данного аппарата должен быть установлен на местное напряжение ДО подключения к сети переменного тока. Переключаемые напряжения:
.....110/120/220/230–240 В переменного тока, 50/60 Гц
- 20 Батарейки не должны подвергаться нагреву от солнечных лучей, огня или похожих источников.
- 21 Излишнее звуковое давление от внутриушных телефонов и наушников может привести к потере слуха.

Данный аппарат считается не отключенным от источника переменного тока все то время, пока он подключен к сети переменного тока, даже если данный аппарат был выключен через POWER.

ПРЕДУПРЕЖДЕНИЕ
ВО ИЗБЕЖАНИЕ ПОЖАРА ИЛИ УДАРА
ЭЛЕКТРИЧЕСКИМ ТОКОМ, НЕ ПОДВЕРГАЙТЕ ДАННЫЙ
АППАРАТ ВОЗДЕЙСТВИЯМ ДОЖДЯ ИЛИ ВЛАГИ.



Данный символ-отметка соответствует директиве EC 2002/96/EC.

Данный символ-отметка обозначает, что электрическое и электронное оборудование по окончании службы должны выбрасываться отдельно от домашнего мусора. Пожалуйста, следуйте местным правилам, и не выбрасывайте старые изделия вместе с обычным домашним мусором.

■ Примечания по батарейкам

- Если вы заметили, что зона управления пульта ДУ уменьшилась, замените все батарейки.
- Используйте батарейки AA, R6, UM-3.
- Убедитесь в правильности полярностей. Смотрите иллюстрацию внутри отделения для батареек.
- Если пульт ДУ не используется в течение продолжительного времени, извлеките батарейки.
- Не используйте старые батарейки вместе с новыми.
- Не используйте различные типы батареек (например, щелочные и марганцовые батарейки) одновременно. Внимательно изучите упаковку, так как такие различные типы батареек могут иметь одинаковую форму и цвет.
- При протекании батареек, немедленно извлеките их. Избегайте контакта с материалом протекания или не давайте одежде и т.д. соприкасаться с материалом протекания. Перед установкой новых батареек, тщательно протрите отделение для батареек.
- Использованные батарейки следует выбрасывать не как обычные домашние отходы, а в соответствии с местными правилами.

■ Использование пульта ДУ

- На участке между пультом ДУ и данным аппаратом не должно быть больших препятствий.
- Избегайте проливания воды или других жидкостей на пульт ДУ.
- Не роняйте пульт ДУ.
- Не оставляйте или храните пульт ДУ в местах со следующими видами условий:
 - местах с повышенной влажностью, например, возле ванной
 - в местах с повышенной температурой, например, возле обогревателя или плиты
 - в местах с предельно низкими температурами
 - в запыленных местах
- Не подвергайте сенсор ДУ попаданию сильного света, в особенности, от флуоресцентной лампы инвертерного типа; в противном случае, пульт ДУ может работать несоответствующим образом. При необходимости, передвиньте данный аппарат подальше от прямого попадания света.



© 2008 YAMAHA CORPORATION All rights reserved.

YAMAHA ELECTRONICS CORPORATION, USA 6660 ORANGETHORPE AVE., BUENA PARK, CALIF. 90620, U.S.A.
YAMAHA CANADA MUSIC LTD. 135 MILNER AVE., SCARBOROUGH, ONTARIO M1S 3R1, CANADA
YAMAHA ELECTRONIK EUROPA G.m.b.H. SIEMENSSTR. 22-34, 25462 RELINGEN BEI HAMBURG, GERMANY
YAMAHA ELECTRONIQUE FRANCE S.A. RUE AMBROISE CROIZAT BP70 CROISSY-BEAUBOURG 77312 MARNE-LA-VALLEE CEDEX02, FRANCE
YAMAHA ELECTRONICS (UK) LTD. YAMAHA HOUSE, 200 RICKMANSWORTH ROAD WATFORD, HERTS WD18 7GQ, ENGLAND
YAMAHA SCANDINAVIA A.B. J A WETTERGRENS GATA 1, BOX 30053, 400 43 VÄSTRA FRÖLUNDA, SWEDEN
YAMAHA MUSIC AUSTRALIA PTY. LTD. LEVEL 1, 99 QUEENSBRIDGE STREET, SOUTHBANK, VIC 3006, AUSTRALIA

YAMAHA CORPORATION
Printed in Malaysia © WN63130