



YAMAHA  
Clavinova  
CLP-110

# Clavinova® CLP-110

## Руководство пользователя

Перед началом работы с инструментом прочитайте раздел «Меры безопасности» на стр. 6-7.

### **ВАЖНО!**

Убедитесь, что напряжение в розетке соответствует напряжению, указанному на инструменте. В некоторых случаях инструмент может быть снабжен переключателем напряжения, который расположен рядом с сетевым кабелем. Убедитесь, что положение переключателя соответствует напряжению, используемому в вашем регионе. При поставке переключатель напряжения установлен на напряжение 240 В. Плоской отверткой поверните переключатель так, чтобы обозначение соответствующего напряжения было расположено возле указателя на панели.



Clavinova

# SPECIAL MESSAGE SECTION

**PRODUCT SAFETY MARKINGS:** Yamaha electronic products may have either labels similar to the graphics shown below or molded/stamped facsimiles of these graphics on the enclosure. The explanation of these graphics appears on this page. Please observe all cautions indicated on this page and those indicated in the safety instruction section.

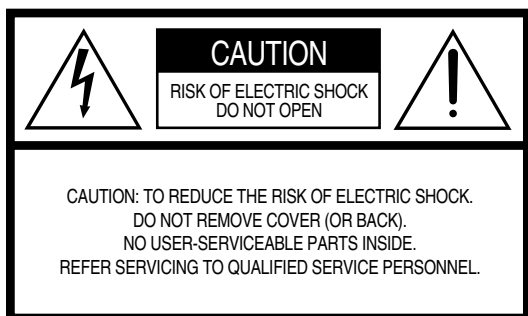

See bottom of Keyboard enclosure for graphic symbol markings.



The exclamation point within the equilateral triangle is intended to alert the user to the presence of important operating and maintenance (servicing) instructions in the literature accompanying the product.

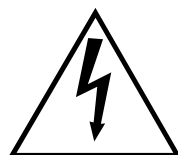

The lightning flash with arrowhead symbol, within the equilateral triangle, is intended to alert the user to the presence of uninsulated “dangerous voltage” within the product’s enclosure that may be of sufficient magnitude to constitute a risk of electrical shock.

**IMPORTANT NOTICE:** All Yamaha electronic products are tested and approved by an independent safety testing laboratory in order that you may be sure that when it is properly installed and used in its normal and customary manner, all foreseeable risks have been eliminated. DO NOT modify this unit or commission others to do so unless specifically authorized by Yamaha. Product performance and/or safety standards may be diminished. Claims filed under the expressed warranty may be denied if the unit is/has been modified. Implied warranties may also be affected.

**SPECIFICATIONS SUBJECT TO CHANGE:** The information contained in this manual is believed to be correct at the time of printing. However, Yamaha reserves the right to change or modify any of the specifications without notice or obligation to update existing units.

**ENVIRONMENTAL ISSUES:** Yamaha strives to produce products that are both user safe and environmentally friendly. We sincerely believe that our products and the production methods used to produce them, meet these goals. In keeping with both the letter and the spirit of the law, we want you to be aware of the following:

**Battery Notice:** This product MAY contain a small non-rechargeable battery which (if applicable) is soldered in place. The average life span of this type of battery is approximately five years. When replacement becomes necessary, contact a qualified service representative to perform the replacement.

**Warning:** Do not attempt to recharge, disassemble, or incinerate this type of battery. Keep all batteries away from children. Dispose of used batteries promptly and as regulated by applicable laws. Note: In some areas, the servicer is required by law to return the defective parts. However, you do have the option of having the servicer dispose of these parts for you.

**Disposal Notice:** Should this product become damaged beyond repair, or for some reason its useful life is considered to be at an end, please observe all local, state, and federal regulations that relate to the disposal of products that contain lead, batteries, plastics, etc.

**NOTICE:** Service charges incurred due to lack of knowledge relating to how a function or effect works (when the unit is operating as designed) are not covered by the manufacturer’s warranty, and are therefore the owners responsibility. Please study this manual carefully and consult your dealer before requesting service.

**NAME PLATE LOCATION:** The graphic below indicates the location of the name plate. The model number, serial number, power requirements, etc., are located on this plate. You should record the model number, serial number, and the date of purchase in the spaces provided below and retain this manual as a permanent record of your purchase.

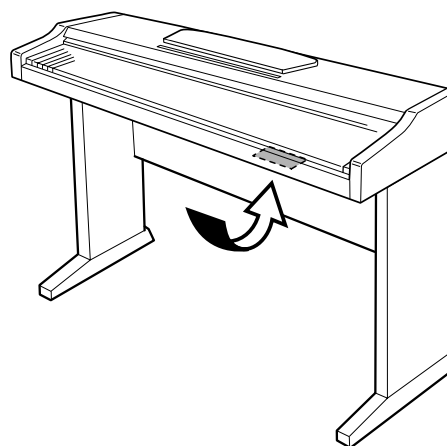

**Model** \_\_\_\_\_

**Serial No.** \_\_\_\_\_

**Purchase Date** \_\_\_\_\_

# Clavinova®



Благодарим за покупку пианино Yamaha Clavinova! Мы рекомендуем внимательно прочитать это руководство, чтобы полностью использовать все передовые и удобные функции пианино Clavinova. Мы также советуем вам хранить это руководство в надежном и доступном месте для дальнейшего использования.

## Об этом руководстве

---

Руководство состоит из трех основных разделов: «Введение», «Справочник» и «Приложение».

### ■ Введение (стр. 2):

С этим разделом следует ознакомиться в первую очередь.

### ■ Справочник (стр. 13):

Раздел содержит подробные сведения о настройке функций инструмента.

### ■ Приложение (стр. 33):

В этом разделе содержатся справочные материалы.

- \* Модель CLP-110 в этом руководстве пользователя обозначается как CLP/Clavinova.
- \* Рисунки являются только примерами, на вашем инструменте все может выглядеть иначе.

#### **УВЕДОМЛЕНИЕ ОБ АВТОРСКИХ ПРАВАХ**

В этом продукте объединены и использованы компьютерные программы и содержимое, авторские права на которые принадлежат корпорации Yamaha или получены ею по лицензии от других фирм. К ним относятся без ограничения все компьютерное ПО, MIDI-файлы, данные WAVE и звукозаписи. Несанкционированное использование таких программ и данных, выходящее за рамки личного использования, запрещено соответствующими законами. Нарушение авторских прав преследуется по закону.

**НЕ СОЗДАВАЙТЕ, НЕ РАСПРОСТРАНЯЙТЕ И НЕ ИСПОЛЬЗУЙТЕ НЕЗАКОННЫЕ КОПИИ.**

#### **Товарные знаки:**

- Apple и Macintosh являются зарегистрированными товарными знаками корпорации Apple Computer.
- Windows является зарегистрированным товарным знаком корпорации Microsoft.
- Все остальные товарные знаки являются собственностью соответствующих владельцев.

**Clavinova-Computer Connection** — это дополнительное руководство для начинающих, в котором рассказывается о том, как использовать цифровое пианино Clavinova с персональным компьютером и настроить систему Clavinova-компьютер (не рассчитано на конкретную модель). Документ доступен в виде файла PDF на английском языке по адресу в Интернете:

**Сайт цифрового пианино Clavinova (только на английском):**

<http://www.yamahaclavinova.com/>

**Библиотека руководств по продуктам Yamaha:**

<http://www2.yamaha.co.jp/manual/english/>

# Оглавление

---

## Введение

SPECIAL MESSAGE SECTION .....	2
Об этом руководстве.....	3
Список применений .....	5
МЕРЫ БЕЗОПАСНОСТИ .....	6
Дополнительные принадлежности .....	8
Обслуживание.....	8
Возможности.....	9
Подготовка к работе.....	10
Крышка клавиатуры.....	10
Пюпитр .....	10
Включение питания .....	11
Регулировка громкости.....	11
Наушники .....	12

## Справочник

Компоненты.....	14
Прослушивание демонстрационных песен.....	15
Прослушивание 50 встроенных песен для фортепьяно .....	16
Выбор и воспроизведение тембров.....	17
Выбор тембров.....	17
Использование правой педали .....	17
Добавление к звуку вариаций – эффект реверберации .....	18
Наложение тембров (режим Dual) .....	19
Транспонирование .....	20
Тонкая настройка высоты звука .....	20
Использование метронома .....	21
Об интерфейсе MIDI .....	23
Подключение компьютера .....	24
Функции MIDI .....	26
Выбор канала обмена MIDI-данными.....	26
Функция Local.....	26
Функция изменения программы .....	27
Функция изменения управления .....	27
Устранение неполадок .....	28
Дополнения и модули.....	28
Сборка подставки для клавиатуры .....	29
Предметный указатель .....	31

## Приложение

Формат MIDI-данных.....	34
Таблица реализации MIDI .....	38
Технические характеристики .....	39

# Список применений

---

Этот указатель может пригодиться для того, чтобы быстро найти страницы с описанием неясного вопроса.

## Прослушивание

---

- Прослушивание демонстрационных песен с разными тембрами ..... «Прослушивание демонстрационных песен» — 15
- Прослушивание песен из списка 50 хитов для фортепьяно ..... «Прослушивание 50 встроенных песен для фортепьяно» — 16

## Игра на клавиатуре

---

- Использование правой педали ..... «Использование правой педали» — 17
- Выбор нужной высоты аккомпанемента ..... «Транспонирование» — 20
- Тонкая настройка высоты звука при игре в сопровождении других инструментов или музыки с компакт-диска ..... «Тонкая настройка высоты звука» — 20

## Изменение тембров

---

- Просмотр списка тембров ..... «Выбор тембров» — 17
- Имитация концертного зала ..... «Добавление к звуку вариаций — эффект реверберации» — 18
- Сочетание двух тембров ..... «Наложение тембров (режим Dual)» — 19

## Игра на клавиатуре

---

- Игра в четком устойчивом ритме ..... «Использование метронома» — 21

## Подключение Clavinova к другим устройствам

---

- Что такое MIDI ..... «Об интерфейсе MIDI» — 23
- Подключение к компьютеру ..... «Подключение компьютера» — 24

## Сборка

---

- Сборка и разборка цифрового пианино Clavinova ..... «Сборка подставки для клавиатуры» — 29-30

# МЕРЫ БЕЗОПАСНОСТИ

## ВНИМАТЕЛЬНО ПРОЧИТАЙТЕ ПЕРЕД ЭКСПЛУАТАЦИЕЙ

\* Сохраните это руководство, чтобы можно было обратиться к нему в дальнейшем.

### ПРЕДУПРЕЖДЕНИЕ

Во избежание серьезных травм и даже смерти от удара электрическим током, короткого замыкания, повреждения оборудования, пожара и других опасностей, всегда соблюдайте основные меры безопасности, перечисленные далее. К этим мерам, в частности, относится следующее.

#### Электропитание/кабель питания

- Используйте только напряжение, нужное для вашего инструмента. Нужное напряжение указано на инструменте.
- Периодически проверяйте штепсельную вилку и удаляйте с нее грязь и пыль, которые могут на ней скапливаться.
- Используйте только кабель питания и разъем, входящие в комплект поставки.
- Кабель питания не должен находиться рядом с источниками тепла (нагревателями, радиаторами и др.). Не допускайте также чрезмерного сгибания и повреждения кабеля, не ставьте на него тяжелые предметы и держите его в таком месте, где на него нельзя наступить, задеть ногой или что-нибудь по нему перекатить.

#### Не открывать

- Не следует открывать инструмент и пытаться разбирать его, а также каким-либо образом модифицировать его внутренние компоненты. В инструменте нет компонентов, которые должен обслуживать пользователь. При появлении неисправности немедленно прекратите эксплуатацию и обратитесь за помощью к специалистам центра технического обслуживания Yamaha.

#### Бережь от воды

- Не держите инструмент там, где он может попасть под дождь, а также рядом с водой, в сырых и влажных помещениях; не ставьте на него емкости с жидкостью, которая может разлиться и попасть в отверстия.
- Никогда не вставляйте и не вынимайте штепсельную вилку влажными руками.

#### Бережь от огня

- Не ставьте на инструмент зажженные свечи и другие подобные предметы. Горящий предмет может упасть и вызвать пожар.

#### При внештатных ситуациях

- В случае износа и повреждения кабеля питания или разъема, а также при внезапном исчезновении звука во время эксплуатации, при появлении необычного запаха и дыма немедленно отключите электропитание, выньте вилку из розетки и обратитесь за помощью к специалистам центра технического обслуживания корпорации Yamaha.

### ВНИМАНИЕ!

Во избежание нанесения серьезных травм себе и окружающим, а также повреждения инструмента и другого имущества всегда соблюдайте следующие основные меры безопасности.

#### Электропитание/кабель питания

- Извлекая штепсельную вилку из инструмента или из розетки, никогда не тяните за шнур, держитесь за саму вилку. В противном случае можно повредить кабель.
- Отключайте инструмент от электросети, если планируете не использовать его в течение длительного времени, а также во время грозы.
- Не подключайте инструмент к электрической розетке с помощью переходника. Это может привести к снижению качества звука или перегреву розетки.

#### Сборка

- Внимательно прочитайте документацию, описывающую процесс сборки. Неправильная последовательность сборки инструмента может привести к его повреждению или нанести травму.

#### Место установки

- Во избежание деформации панели и повреждения внутренних компонентов не держите инструмент в помещениях с избыточной вибрацией, а также в местах, где слишком пыльно, холодно или жарко (например на солнце, рядом с нагревателем или в машине в дневное время).
- Не пользуйтесь инструментом в непосредственной близости от телевизора, радиоприемника, стереооборудования, мобильного телефона и других электроприборов. Иначе в инструменте, телевизоре или радиоприемнике может возникать шум.
- Во избежание случайного падения инструмента не оставляйте его на неустойчивой поверхности.
- Перед перемещением инструмента отсоедините все кабели.
- Не устанавливайте инструмент вплотную к стене (необходим хотя бы 3-сантиметровый зазор), поскольку это может вызвать плохую циркуляцию воздуха и, как следствие, перегрев инструмента.

## Подключение

- Прежде чем подключать инструмент к другим электронным компонентам, следует отключить их от сети. Перед включением или отключением электронных компонентов установите минимальный уровень громкости. Убедитесь также в том, что на всех компонентах установлен минимальный уровень громкости, и во время игры на инструменте постепенно увеличьте громкость до нужной.

## Обслуживание

- Для чистки инструмента пользуйтесь мягкой сухой или слегка влажной тканью. Никогда не используйте пятновыводители, растворители, жидкие очистители или чистящие салфетки с пропиткой.

## Меры безопасности при эксплуатации

- Будьте осторожным, чтобы крышка клавиатуры не защемила вам пальцы, и не вставляйте пальцы или руку в отверстия на инструменте.
- Не засовывайте бумагу и другие предметы в отверстия на крышке, панели и клавиатуре. Если это произошло, немедленно выключите питание и отсоедините инструмент от электросети. Затем свяжитесь со специалистами центра корпорации Yamaha.
- Не кладите на инструмент предметы из винила, пластмассы или резины: это может обесцветить панель и клавиатуру.
- Не садитесь на инструмент и не ставьте на него тяжелые предметы, не давите сильно на кнопки, выключатели и разъемы.
- Не пользуйтесь высокой или раздражающей громкостью долго: это может повредить слух. В этом случае обратитесь к врачу.

## Использование скамейки (если есть)

- Во избежание случайного падения скамейки не оставляйте ее в неустойчивом положении.
- Не качайтесь на скамейке и не играйте стоя на ней. Неправильное использование скамейки может привести к травме.
- Скамейка предназначена только для одного человека.
- Если винты скамейки разболтались из-за длительного использования, затяните их отверткой.

Корпорация Yamaha не несет ответственности за повреждения, вызванные неправильной эксплуатацией или модификацией инструмента, а также за потерянные или испорченные данные.

Всегда выключайте инструмент, если он не используется.

# Дополнительные принадлежности

---

- Сборник партитур «50 greats for the Piano»
- Руководство пользователя  
В этом руководстве содержатся полные инструкции по работе с цифровым пианино Clavinova.
- Краткое руководство по эксплуатации
- Скамейка  
В зависимости от места покупки скамейка может входить или не входить в комплект.
- Правая педаль

## Обслуживание

---

Для чистки инструмента пользуйтесь мягкой сухой или слегка влажной тканью.

### **ВНИМАНИЕ!**

Не используйте для очистки бензол, растворитель, стиральный порошок или химически обработанную ткань. Не ставьте на инструмент виниловые, пластмассовые и резиновые предметы. В противном случае панель и клавиатура могут обесцветиться или испортиться.

### **ВНИМАНИЕ!**

Перед началом работы с инструментом прочитайте раздел «Меры безопасности» на стр. 6-7.

### ■ **Настройка**

В отличие от акустического фортепьяно, цифровое пианино Clavinova не нуждается в настройке. Оно всегда остается полностью настроенным.

### ■ **Транспортировка**

Цифровое пианино Clavinova можно перевозить вместе с другими вещами. Перемещать инструмент можно как в собранном, так и в разобранном виде.

Клавиатура должна перевозиться в горизонтальном положении. Не наклоняйте ее и не ставьте набор. Не подвергайте инструмент чрезмерной вибрации или тряске.

# Возможности

Yamaha Clavinova CLP-110 представляет удивительно реалистичный звук, возможность игры в тембре рояля, оригинальную технологию генерации тона корпорации Yamaha **AWM Stereo Sampling** для создания ярких музыкальных тембров и клавиатуру **Graded Hammer**, где вес и чувствительность клавиши зависят от ее положения.

Тембры Grand Piano 1 и 2 используют новые сэмплы концертного рояля. Для тембра E. Piano 1 используется один сэмпл, зависящий от силы нажатия (динамическое сэмплирование), а для тембра E. Piano 2 — два. Поэтому звук CLP-110 очень похож на звук настоящего фортепьяно.

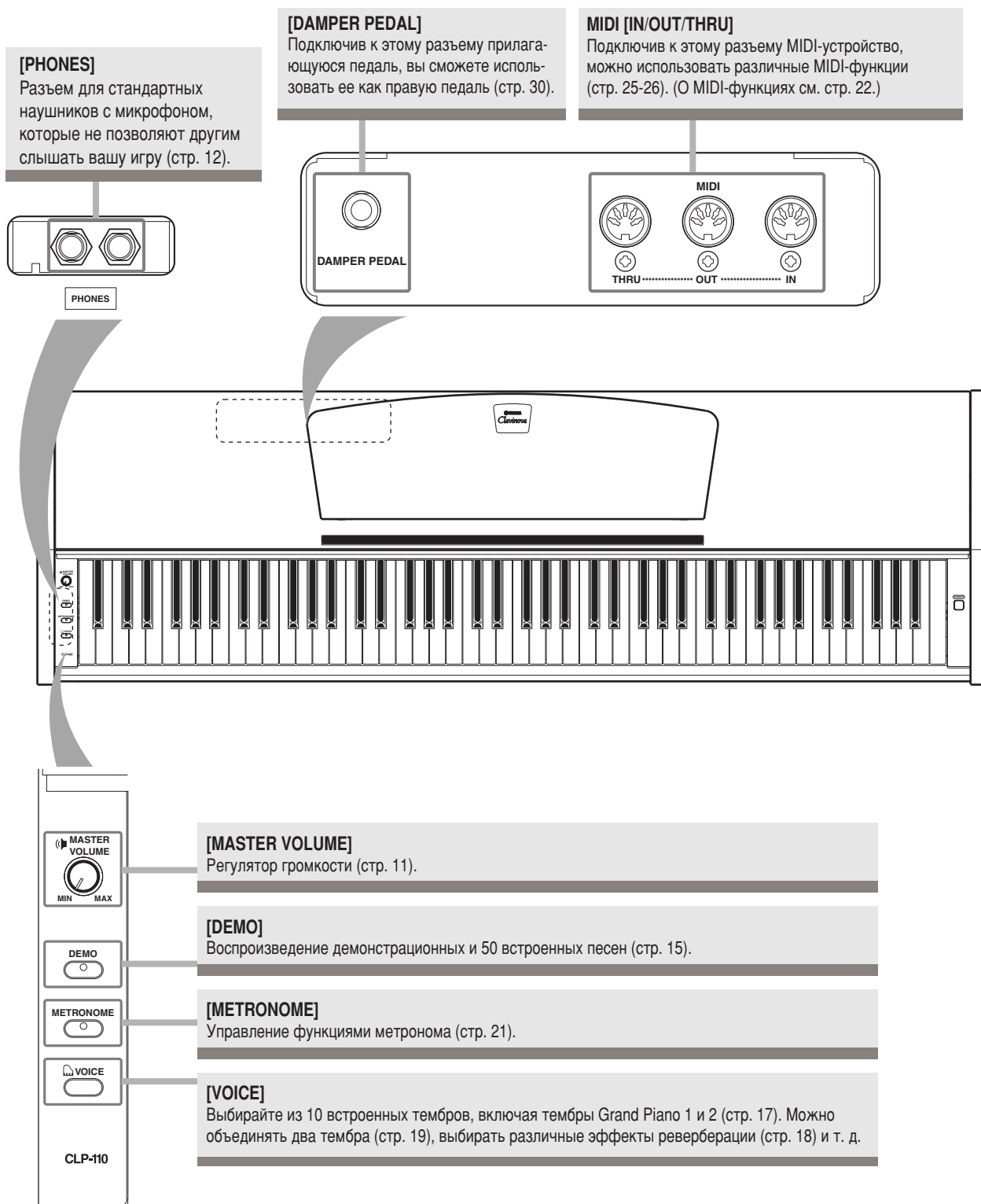

# Подготовка к работе

## Крышка клавиатуры

### Чтобы открыть крышку клавиатуры:

Немного приподнимите крышку и продвиньте ее вперед.

### Чтобы закрыть крышку клавиатуры:

Потяните крышку на себя и осторожно опустите ее на клавиатуру.

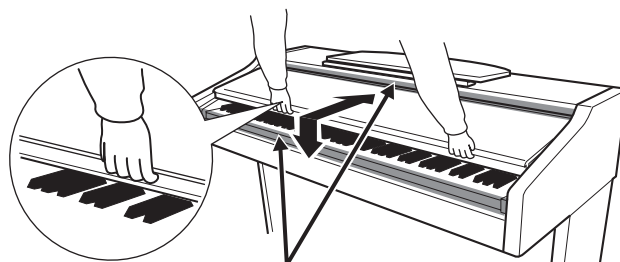

**ВНИМАНИЕ!**

Когда вы открываете или закрываете крышку, будьте внимательны, чтобы не повредить пальцы.

**ВНИМАНИЕ!**

Открывая и закрывая крышку, держите ее двумя руками. Не отпускайте крышку, пока она не откроется или не закроется полностью. Не зажмите свои или чужие пальцы (особенно пальцы детей) между крышкой и корпусом.

**ВНИМАНИЕ!**

Не кладите на крышку клавиатуры металлические предметы или бумагу. При открытии крышки мелкие предметы могут попасть внутрь корпуса пианино, и извлечь их оттуда будет практически невозможно. Это может привести к поражению током, короткому замыканию, пожару и иным серьезным повреждениям инструмента.

## Пюпитр

### Чтобы поднять пюпитр:

1. Наклоните пюпитр на себя, насколько возможно.
2. Опустите металлические фиксаторы справа и слева на оборотной стороне пюпитра.
3. Наклоните пюпитр назад так, чтобы он опирался на фиксаторы.

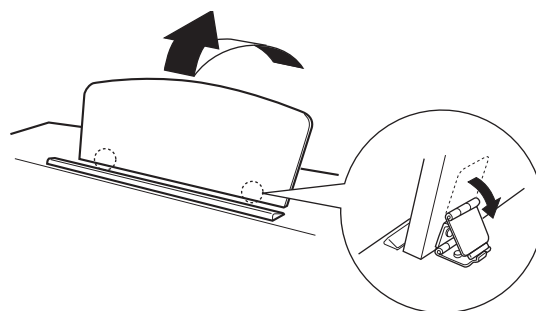

### Чтобы опустить пюпитр:

1. Наклоните пюпитр на себя, насколько возможно.
2. Поднимите металлические фиксаторы (они находятся на оборотной стороне пюпитра).
3. Осторожно наклоняйте пюпитр назад, пока он полностью не встанет на место.

**ВНИМАНИЕ!**

Не используйте пюпитр, если он поднят наполовину. Опуская пюпитр, придерживайте его, пока он полностью не опустится на место.

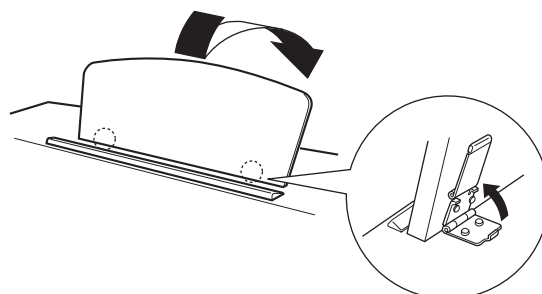

# Включение питания

## 1. Подсоединение кабеля питания

Вставьте кабель: один конец в разъем AC INLET на цифровом пианино Clavinova, а второй конец в стандартную стенную розетку.

В некоторых странах в комплект поставки может входить переходник для подключения к розеткам с другим расположением контактов.

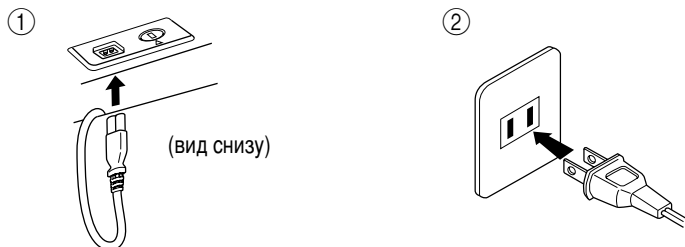

(В разных странах штепсельные вилки отличаются по форме.)

## 2. Включение питания

Нажмите кнопку [POWER].

- Загорится индикатор питания, расположенный в левом конце клавиатуры.

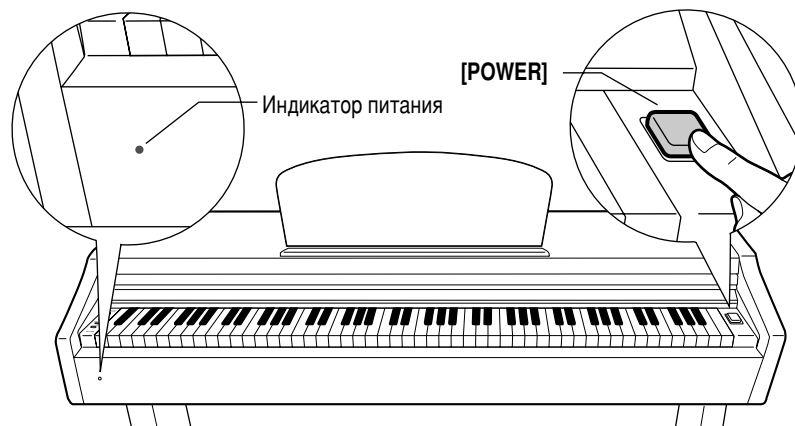

Если вы готовы выключить питание, снова нажмите кнопку [POWER].

- Индикатор питания погаснет.

### К СВЕДЕНИЮ

#### Индикатор питания

Если закрыть крышку клавиатуры, не выключая инструмент, индикатор продолжает гореть, показывая, что в инструмент поступает питание.

# Регулировка громкости

Начав игру, установите оптимальную громкость регулятором [MASTER VOLUME].



### ВНИМАНИЕ!

Не используйте пианино Clavinova на высоком уровне громкости длительное время, это может повредить слух.

### ТЕРМИНОЛОГИЯ

**MASTER VOLUME** – уровень громкости всей клавиатуры

### К СВЕДЕНИЮ

Регулятором [MASTER VOLUME] можно также настроить громкость выходного канала наушников (разъем [PHONES]).

# Наушники

Подсоедините наушники к одному из разъемов [PHONES] (Наушники).

На инструменте есть два разъема [PHONES].

Можно подсоединить два комплекта стандартных стереонаушников. (Если используется один комплект наушников, его можно подсоединить к любому разъему.)

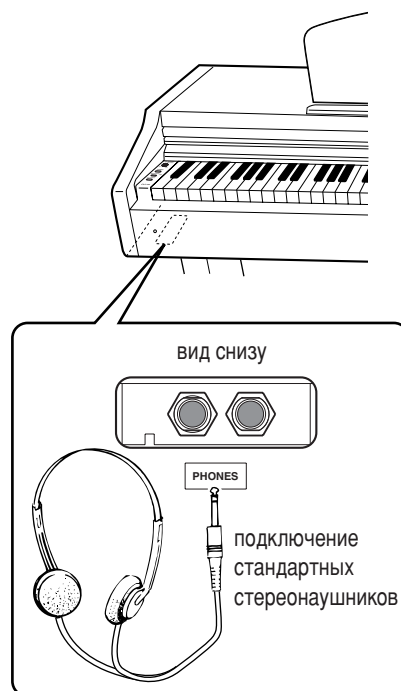

## Использование крючка для наушников

Крючок для наушников входит в комплект пианино CLP-110, чтобы можно было вешать наушники на корпус. Закрепите крючок для наушников на корпусе с помощью двух винтов (4 × 10мм) как показано на рисунке.

### **ВНИМАНИЕ!**

Не вешайте на этот крючок ничего, кроме наушников. В противном случае можно повредить пианино или крючок.

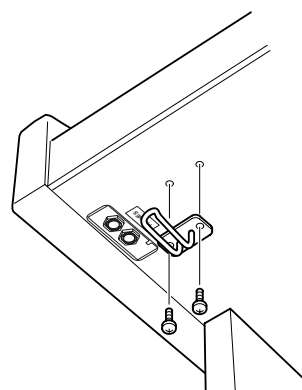

# Справочник

Раздел содержит подробные сведения о настройке различных функций инструмента.

---

Компоненты .....	14
Прослушивание демонстрационных песен .....	15
Прослушивание 50 встроенных песен для фортепьяно .....	16
Выбор и воспроизведение тембров .....	17
Выбор тембров .....	17
Использование правой педали .....	17
Добавление к звуку вариаций – эффект реверберации .....	18
Наложение тембров (режим Dual) .....	19
Транспонирование .....	20
Тонкая настройка высоты звука .....	20
Использование метронома .....	21
Об интерфейсе MIDI .....	23
Подключение компьютера .....	24
Функции MIDI .....	26
Выбор канала обмена MIDI-данными .....	26
Функция Local .....	26
Функция изменения программы .....	27
Функция изменения управления .....	27
Устранение неполадок .....	28
Дополнения и модули .....	28
Сборка подставки для клавиатуры .....	29
Предметный указатель .....	31

# Компоненты

## Верхняя панель (CLP-110)

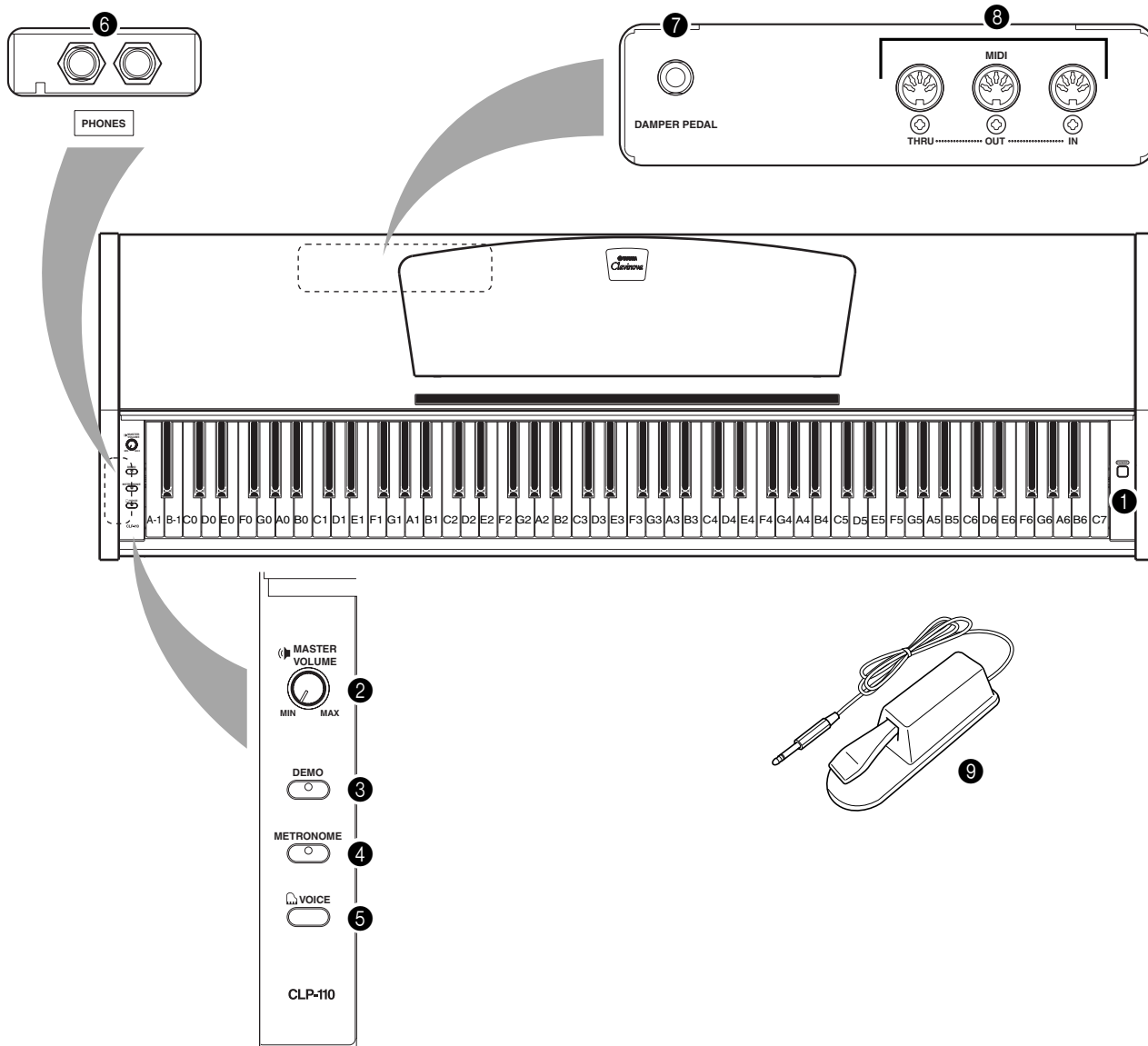

1	[POWER].....	11
2	[MASTER VOLUME].....	11
3	[DEMO].....	15
4	[METRONOME].....	21
5	[VOICE].....	17-19

6	[PHONES].....	12
7	[DAMPER PEDAL].....	17, 30
8	MIDI [IN] [OUT] [THRU].....	23
9	Правая педаль.....	17, 30

# Прослушивание демонстрационных песен

Демонстрационные песни помогут лучше узнать возможности тембров цифрового пианино CLP-110.

## ДЕЙСТВИЯ

### 1. Включение питания

(Если питание выключено.) Нажмите кнопку [POWER].  
Начав игру, установите оптимальную громкость регулятором [MASTER VOLUME].

### 2. Включение режима демонстрации

Чтобы включить режим демонстрации, нажмите кнопку [DEMO].  
Загорится индикатор кнопки [DEMO].

### 3. Воспроизведение демонстрации тембра

Чтобы выбрать демонстрационную песню и начать ее воспроизведение, при нажатой кнопке [DEMO] нажмите одну из клавиш C1-A1.  
Воспроизведение демонстрационных песен начнется с выбранной мелодии и будет продолжаться пока его не остановят.

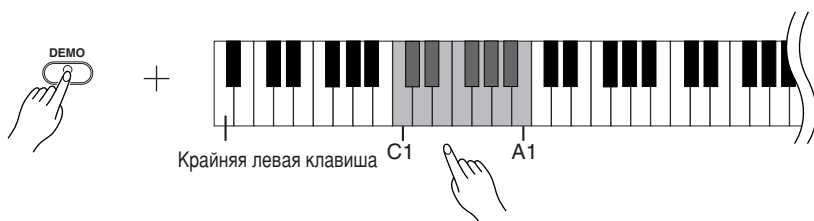

#### Список демонстрационных песен

Все демонстрационные песни, кроме трех песен, перечисленных ниже, созданы компанией Yamaha (© Yamaha Corporation, 2002).

О том, какой тембр соответствует той или иной клавише, можно узнать в списке тембров на стр. 17.

Перечисленные ниже демонстрационные песни являются отрывками из произведений со слегка измененной аранжировкой.

Клавиша	Название тембра	Название	Композитор
C1	GrandPiano1	Утешение 3	Ф. Лист
E1	Harpsichord1	Гавот	И.С. Бах
F1	Harpsichord2	Инвенция 1	И.С. Бах

#### Настройка громкости

Для настройки громкости используйте регулятор [MASTER VOLUME].

### 4. Остановка демонстрации тембра

Чтобы прервать воспроизведение, нажмите кнопку [DEMO].

#### ПРИМЕЧАНИЕ

Более подробная информация о характеристиках каждого тембра содержится в списке тембров на стр. 17.

#### ТЕРМИНОЛОГИЯ

**Режим** — состояние инструмента, в котором можно выполнить определенную функцию. В демонстрационном режиме можно слушать демонстрационные песни.

#### ПРИМЕЧАНИЕ

Темп демонстрационных песен изменять нельзя.

# Прослушивание 50 встроенных песен для фортепьяно

В инструмент Clavinova встроено 50 песен для фортепьяно. Можно просто прослушать эти песни. Можно также обратиться к прилагаемому сборнику «50 Greats for the Piano» с нотами 50 встроенных песен.

## ДЕЙСТВИЯ

### 1. Включение режима встроенных песен

Чтобы включить режим песен для фортепьяно, нажмите кнопку [DEMO]. Загорится индикатор кнопки [DEMO].

### 2. Прослушивание встроенной песни

Чтобы выбрать мелодию и начать ее воспроизведение, при нажатой кнопке [DEMO] нажмите одну из клавиш C2-C#6. Чтобы последовательно воспроизвести все встроенные песни, при нажатой кнопке [DEMO] нажмите клавишу D6.

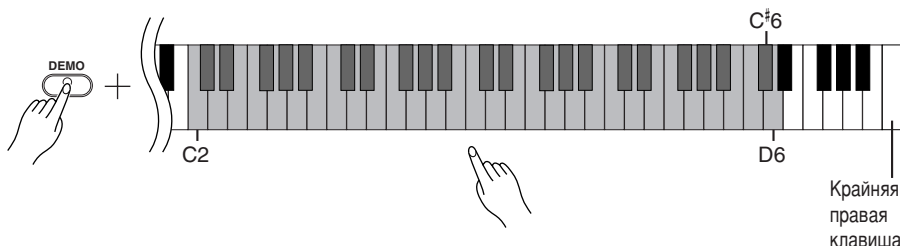

#### Настройка громкости

Для настройки громкости используйте регулятор [MASTER VOLUME].

### 3. Остановка воспроизведения

Воспроизведение автоматически заканчивается после завершения выбранной встроенной песни. Чтобы остановить песню во время воспроизведения (или непрерывного воспроизведения), нажмите кнопку [DEMO].

- Как продолжить воспроизведение другой песни, описано выше в пункте 2.

#### ТЕРМИНОЛОГИЯ

**Песня** – в цифровом пианино CLP-110 песней называются данные исполняемого произведения. Это также относится к демонстрационным песням и встроенным мелодиям для фортепьяно.

#### К СВЕДЕНИЮ

Одновременно с воспроизведением встроенной песни можно играть на клавишах. Можно изменить тембр для клавиатуры.

#### К СВЕДЕНИЮ

Можно настроить тип реверберации (стр. 18), который будет использоваться для тембра клавиатуры и воспроизведения встроенной песни.

#### ПРИМЕЧАНИЕ

При выборе и начале воспроизведения новой встроенной песни автоматически выбирается темп по умолчанию.

#### ПРИМЕЧАНИЕ

О том, как настроить темп воспроизведения встроенной песни, можно узнать на стр. 21.

#### ПРИМЕЧАНИЕ

Если выбрана другая песня (или другая песня выбрана во время воспроизведения последовательности песен), соответственно будет выбран подходящий тип реверберации.

#### ПРИМЕЧАНИЕ

В режиме песен для фортепьяно прием MIDI данных невозможен. Данные песен для фортепьяно не передаются через разъемы MIDI.

# Выбор и воспроизведение тембров

## Выбор тембров

### Действия

Чтобы выбрать и запустить тембр, при нажатой кнопке [VOICE], нажмите одну из клавиш C1 – A1.

Начав игру, настройте громкость регулятором [MASTER VOLUME].

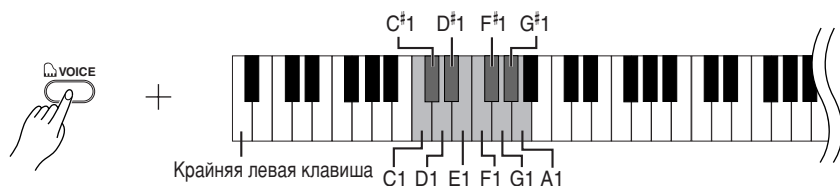

Клавиша	Название тембра	Описание
C1	Grand Piano 1	Записи сэмплов полного концертного рояля. Этот тембр превосходно подходит для исполнения классических музыкальных произведений, а также других произведений, исполняемых на акустическом фортепьяно.
C#1	Grand Piano 2	Объемный и чистый звук фортепьяно с яркой реверберацией. Подходит для популярной музыки.
D1	E.PIANO 1	Звук электрического пианино, создаваемый с помощью частотной модуляции. Подходит для популярной музыки.
D#1	E.PIANO 2	Звук электрического пианино, где молоточки ударяют по металлическим пластинкам. Мягкий тон при легком нажатии на клавиши и агрессивный при более сильном.
E1	Harpsichord 1	Звучание этого инструмента характерно для музыки барокко. Клавесин – это струнный инструмент, который не реагирует на силу нажатия на клавиши.
F1	Harpsichord 2	Тот же самый тембр, звучащий на октаву выше для получения более яркого звука.
F#1	Vibraphone	Виброфон со сравнительно мягкими колотушками. Используется типичный для виброфона эффект тремоло.
G1	Church Organ 1	Типичный звук органа с регистрами 8 футов, 4 фута и 2 фута. Хорош для исполнения духовной музыки периода барокко.
G#1	Church Organ 2	Звук полной копулы органа, часто ассоциируемый с Токкатой и Фугой И.С. Баха.
A1	Strings	Объемный звук большого струнного ансамбля. Попробуйте соединить этот тембр с фортепьяно в режиме DUAL.

## Использование правой педали

К цифровому пианино Clavinova можно подключить правую педаль (стр. 30).

Правая педаль работает так же как правая педаль акустического фортепьяно. Если правая педаль нажата, нота звучит дольше. Если педаль отпустить, звук прекратится.



Пока нажата правая педаль, все проигрываемые ноты будут звучать дольше.

### К СВЕДЕНИЮ

Чтобы понять особенности различных тембров, можно прослушать демонстрационные песни для каждого из них (стр. 15).

### ТЕРМИНОЛОГИЯ

**Тембр** – в цифровом пианино Clavinova под тембром понимают тон или оттенок тона.

### ПРИМЕЧАНИЕ

При выборе тембра автоматически включаются наиболее подходящие для него тип и глубина реверберации.

### ПРИМЕЧАНИЕ

Если правая педаль не работает, убедитесь, что шнур педали правильно подключен к главной части (стр. 30).

### ПРИМЕЧАНИЕ

Правая педаль не должна быть нажата в момент ее подключения или отсоединения.

### ПРИМЕЧАНИЕ

При подключении или отсоединении правой педали питание должно быть отключено.

# Добавление к звуку вариаций — эффект реверберации

Эта настройка позволяет выбирать различные эффекты цифровой реверберации, которые добавляют звуку глубину и выразительность, создавая реалистичную акустическую среду.

## ДЕЙСТВИЯ

Если реверберация выбрана, она включается автоматически.

Чтобы выбрать тип реверберации, при нажатой кнопке **[VOICE]** нажмите одну из клавиш C2 – E2.



Клавиша	Тип реверберации	Описание
C2	Room	Этот параметр добавляет звуку непрерывный эффект реверберации, сходный с акустической реверберацией, которую слышно в комнате.
C#2	Hall1	Чтобы звук реверберации был шире, используйте параметр HALL 1. Этот эффект имитирует естественную реверберацию небольшого концертного зала.
D2	Hall2	Чтобы звук реверберации был действительно широким, используйте параметр HALL 2. Этот эффект имитирует естественную реверберацию большого концертного зала.
D#2	Stage	Имитирует реверберацию сцены.
E2	Off	Без эффекта.

## Настройка глубины реверберации

Чтобы настроить глубину реверберации для выбранного тембра, при нажатой кнопке **[VOICE]** нажмите одну из клавиш C3 – G#4. Диапазон глубины — от 0 до 20.

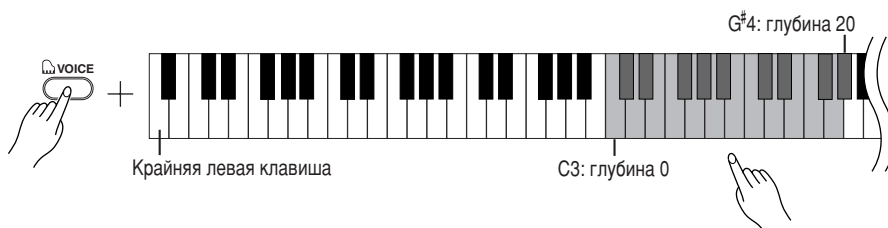

Чем правее расположена клавиша, которую нажимают, тем выше будет значение глубины реверберации.

### К СВЕДЕНИЮ

Параметры типа реверберации по умолчанию (в том числе параметр OFF) и ее глубина свои для каждого тембра.

### К СВЕДЕНИЮ

Глубина 0: без эффекта.  
Глубина 20: максимальная глубина реверберации.

# Наложение тембров (режим Dual)

На всей клавиатуре можно одновременно играть двумя тембрами. Это позволяет имитировать мелодический дуэт или сочетать два похожих тембра для получения более насыщенного звука.

## Действия

### 1. Включение режима Dual

При нажатой кнопке [VOICE] нажмите две клавиши из клавиш C1 – A1 одновременно (или нажмите одну клавишу, удерживая другую).  
Доступные тембры указаны в списке тембров на стр. 17.

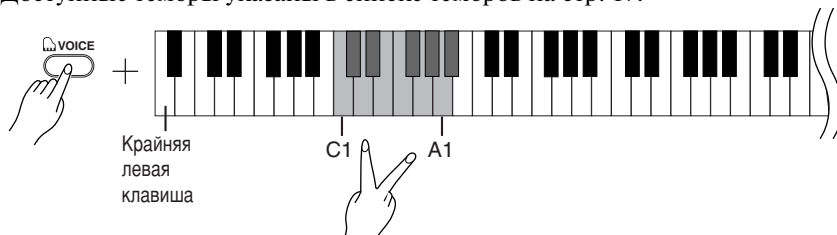

В соответствии с очередностью тембров, показанной в списке тембров (стр. 17), тембр, выбранный для клавиши, расположенной левее, становится тембром Voice 1, другой — Voice 2.

Следующие параметры можно задать только в режиме Dual.

#### Установка октавы

Высоту тона можно смещать на целую октаву вверх и вниз отдельно для тембров 1 и 2. В зависимости от комбинации тембров в режиме наложения, звучание может улучшиться, если один из тембров транспонировать на октаву вверх или вниз.

При нажатой кнопке [VOICE] нажмите одну из клавиш C5 – F5.

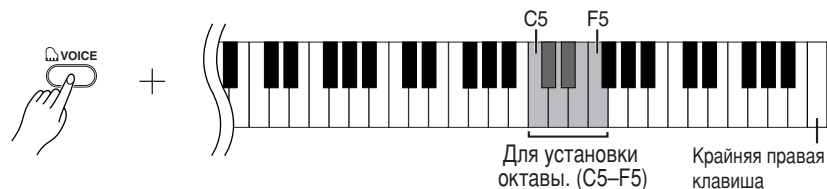

клавиша C5: -1 (Voice 1), клавиша C#5: 0 (Voice 1), клавиша D5: +1 (Voice 1), клавиша D#5: -1 (Voice 2), клавиша E5: 0 (Voice 2),

#### Установка баланса

Один из тембров можно выбрать в качестве главного, а другой может звучать в мягкой приглушенной манере.

Удерживая кнопку [VOICE], нажмите одну из клавиш F#5 – F#6.

При установке значения 0 оба тембра в режиме Dual будут звучать одинаково. Значения меньше 0 увеличивают громкость тембра Voice 2 по сравнению с тембром Voice 1, а значения больше 0 увеличивают громкость тембра Voice 1 по сравнению с Voice 2.

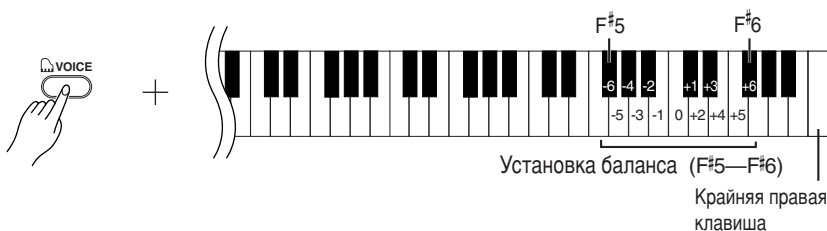

### 2. Выход из режима Dual и возврат в обычный режим игры

При нажатой кнопке [VOICE] нажмите одну из клавиш C1 – A1.

#### ПРИМЕЧАНИЕ

В режиме Dual нельзя выбрать один и тот же тембр для тембров Voice 1 и Voice 2.

#### К СВЕДЕНИЮ

Реверберация в режиме Dual. Приоритетным является тип реверберации, выбранный для тембра 1 (Voice 1). Если реверберация отключена, будет использоваться тип реверберации второго тембра (Voice 2). Параметр глубины реверберации (стр. 18) будет применяться только к тембру Voice 1.

# Транспонирование

Функция транспонирования в цифровом пианино Clavinova позволяет повышать или понижать высоту звука всей клавиатуры с интервалом равным полутону, что дает возможность легко подобрать высоту звука клавиатуры, соответствующую диапазону голоса певца или других инструментов. Например, если установить величину транспонирования на 5, то при нажатии на клавиатуре клавиши С (до) будет звучать нота F (фа). Таким образом можно играть песню также как в тональности до-мажор, а цифровое пианино Clavinova транспонирует звук в тональность фа-мажор.

## Действия

Чтобы установить величину транспонирования, при нажатой клавише A-1 и C#0 нажмите одну из клавиш F#2 – F#3.



Нажатие на клавишу C3 задает обычную высоту звука клавиатуры. Нажатие на первую клавишу слева от C3 (=B2) транспонирует звук клавиатуры на полтона вниз, нажатие второй клавиши слева (=Bb2) транспонирует звук на целый тон (два полтона) вниз и т. д. до клавиши F#2, транспонирующей звук на шесть полтонов вниз. Таким же образом происходит транспонирование звука вверх, только используются клавиши, расположенные справа от клавиши C3, до клавиши F#3, которая транспонирует звук на шесть полтонов вверх.

## ТЕРМИНОЛОГИЯ

**Транспонирование** — изменение тональности песни. На цифровом пианино Clavinova транспонирование изменяет высоту звука всей клавиатуры.

## К СВЕДЕНИЮ

Ноты ниже и выше диапазона Ля субконтроктавы. До пятой октавы цифрового пианино CLP-110 звучат соответственно на одну октаву выше или ниже.

# Тонкая настройка высоты звука

Можно настроить высоту звука всего инструмента. Эта функция полезна, если на цифровом пианино Clavinova играют в сопровождении других инструментов или музыки с компакт-диска.

## Действия

### Увеличение высоты (с интервалом примерно 0,2 Гц):

Одновременно держите клавиши A-1 и B-1 и нажмите любую клавишу между клавишами C3 и B3.

### Уменьшение высоты (с интервалом примерно 0,2 Гц):

Одновременно держите клавиши A-1 и A#-1 и нажмите любую клавишу между клавишами C3 и B3.

### Восстановление стандартной высоты

Одновременно держите клавиши A-1, A#-1 и B-1 и нажмите любую клавишу между клавишами C3 и B3.

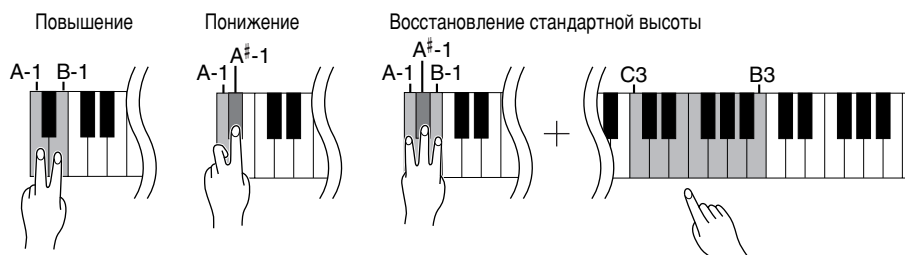

Диапазон значений: 427,0–453,0 Гц  
Стандартная высота: 440,0 Гц

## ТЕРМИНОЛОГИЯ

**Гц (герц)** — это единица измерения частоты звука, соответствующая числу колебаний звуковой волны в секунду.

# Использование метронома

В цифровое пианино Clavinova встроен метроном (устройство, задающее темп), что удобно для упражнений.

## Действия

### 1. Запуск метронома

Чтобы включить метроном, нажмите кнопку [METRONOME].

#### Задаёт частоту сигнала метронома

При нажатой кнопке [METRONOME] нажмите одну из клавиш C3 – F3.

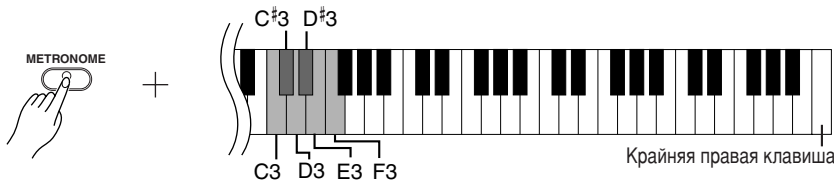

клавиша C3: Без сильных долей такта, клавиша C#3: 2/4, клавиша D3: 3/4, клавиша D#3: 4/4, клавиша E3: 5/4, клавиша F3: 6/4

#### Регулировка темпа

Темп метронома и воспроизведения встроенной песни можно регулировать в диапазоне от 32 до 280 ударов в минуту.

При нажатой кнопке [METRONOME] последовательно нажмите клавиши C4–A4, чтобы задать трехзначное число.

Вводите число, начиная с самой левой цифры. Например, чтобы установить темп 95, последовательно нажмите клавиши C4 (0), A4 (9) и F4 (5).

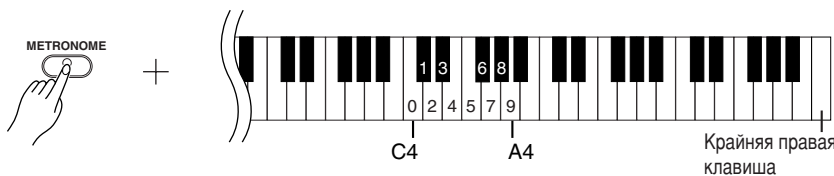

Для увеличения темпа метронома на единицу при нажатой кнопке [METRONOME] нажмите клавишу C#5. Для уменьшения темпа метронома на единицу при нажатой кнопке [METRONOME] нажмите клавишу B4.

Для увеличения темпа метронома на десять при нажатой кнопке [METRONOME] нажмите клавишу D5. Для уменьшения темпа метронома на десять при нажатой кнопке [METRONOME] нажмите клавишу A#4.

Для установки темпа по умолчанию (исходный темп метронома или исходный темп песни) при нажатой кнопке [METRONOME] нажмите клавишу C5.

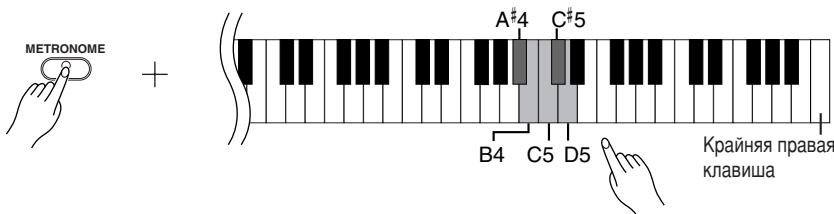

#### ПРИМЕЧАНИЕ

Во время воспроизведения встроенной песни в зависимости от данных песни можно установить темп метронома в диапазоне от 20 до 400 ударов в минуту.

## Настройка громкости

Громкость метронома можно менять.

Чтобы задать громкость, при нажатой кнопке [METRONOME] нажмите одну из клавиш C1 – G2.



Чем правее расположена клавиша, тем выше громкость.

## 2. Остановка метронома

Отключить метроном можно, нажав кнопку [METRONOME].

# Об интерфейсе MIDI

MIDI (цифровой интерфейс для музыкальных инструментов) — это стандартный формат передачи и приема данных. Он позволяет перемещать рабочие данные и команды между MIDI-устройствами и персональными компьютерами.

При помощи MIDI-интерфейса можно управлять MIDI-устройством, подключенным к пианино Clavinova, или управлять пианино Clavinova с подключенного MIDI-устройства или компьютера.

## MIDI-разъемы

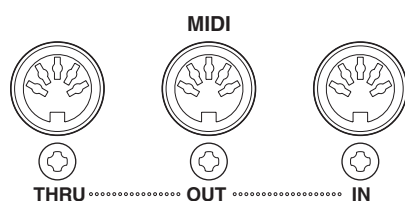

**MIDI [IN]:** Для приема MIDI-данных.  
**MIDI [OUT]:** Для передачи MIDI-данных.  
**MIDI [THRU]:** Для передачи данных, полученных через разъем MIDI [IN], без изменения.

## MIDI-кабели

Подготовьте соответствующие MIDI-кабели.

### К СВЕДЕНИЮ

Рабочие MIDI-данные и команды передаются в виде цифровых значений.

### К СВЕДЕНИЮ

Так как MIDI-данные, которые можно передавать и получать, зависят от типа MIDI-устройства, проверьте по таблице реализации интерфейса MIDI, какие данные и команды может передавать и принимать ваше устройство. Таблицу реализации интерфейса MIDI для Clavinova см. на стр. 38.

### К СВЕДЕНИЮ

Подробную информацию об интерфейсе MIDI можно получить из различных журналов и других изданий.

# Подключение компьютера

---

Подключив компьютер к разьему MIDI, можно прослушивать музыкальные данные с него на пианино Clavinova.

**ПРИМЕЧАНИЕ** Если Clavinova используется для прослушивания, то тембры, которых нет на пианино Clavinova, будут искажаться.

**Clavinova-Computer Connection** – это дополнительное руководство для начинающих, в котором рассказывается о том, как использовать цифровое пианино Clavinova с персональным компьютером и настроить систему Clavinova-компьютер (руководство не рассчитано на какую-либо конкретную модель). Получить этот документ в виде файла PDF на английском языке можно по следующему адресу в Интернете:

**Сайт цифрового пианино Clavinova (на английском языке):**

<http://www.yamahaclavinova.com/>

**Библиотека руководств по продуктам Yamaha:**

<http://www2.yamaha.co.jp/manual/english/>

**Подключить пианино Clavinova к ПК можно двумя способами.**

1. При помощи MIDI-интерфейса и MIDI-разъемов цифрового пианино Clavinova (стр. 25).
2. При помощи USB-порта компьютера и USB-интерфейса (модель UX256, UX96 или UX16) (стр. 25).

**ПРИМЕЧАНИЕ** Перед подключением цифрового пианино Clavinova к персональному компьютеру отключите питание как компьютера, так и инструмента. Соединив устройства и установив переключатель, включите сначала компьютер, а затем пианино Clavinova.

## 1. При помощи MIDI-интерфейса и MIDI-разъемов цифрового пианино Clavinova

### Подключение

Используйте MIDI-интерфейс для подключения ПК к пианино Clavinova с помощью специальных MIDI-кабелей.

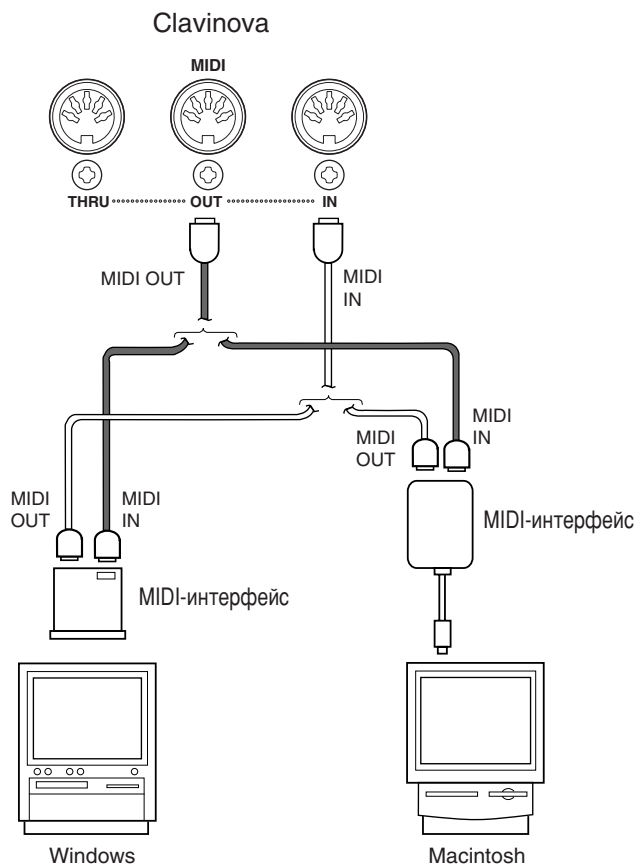

## 2. Подключение Clavinova через USB-порт компьютера и USB-интерфейс, например UX256, UX96 или UX16

При помощи USB-кабеля подключите USB-порт компьютера к USB-интерфейсу (например UX256, UX96 или UX16). Установите драйвер (который был получен вместе с USB-интерфейсом) на компьютер и подключите USB-интерфейс к пианино Clavinova, используя последовательный кабель или MIDI-кабели. За более подробной информацией обращайтесь к руководству по USB-интерфейсу.

### Пример подсоединения USB-интерфейса к пианино Clavinova с использованием MIDI-кабелей

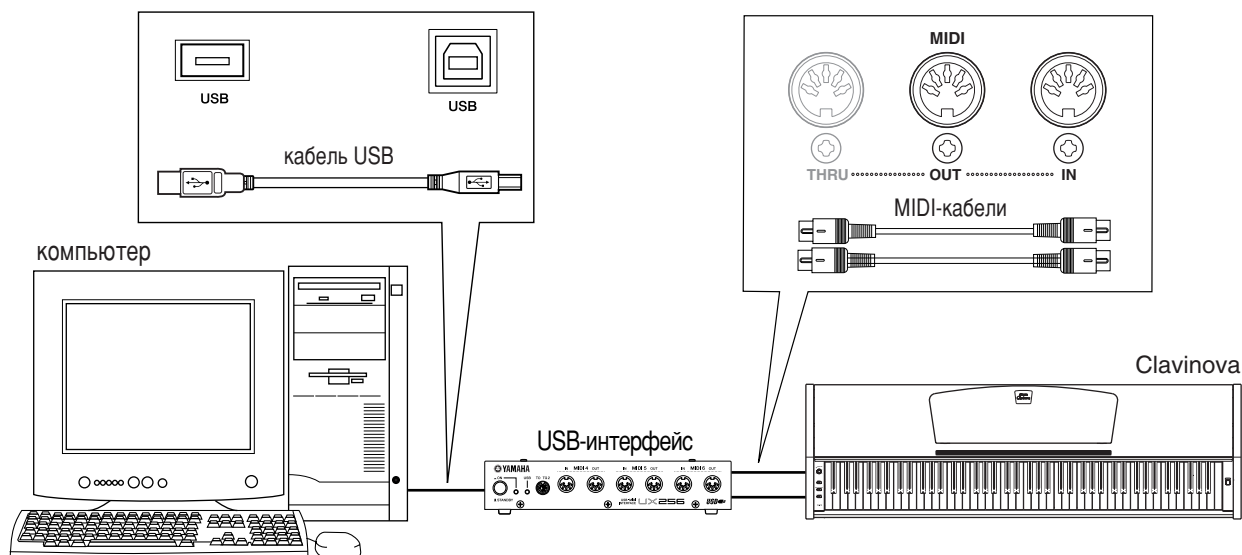

# Функции MIDI

Можно задать настройки MIDI-интерфейса.

Дополнительную информацию о MIDI вы можете получить в разделе О MIDI-интерфейсе (стр. 23).

## Выбор канала обмена MIDI-данными

При настройке управления MIDI-интерфейсом для успешной передачи данных MIDI-каналы передающего и принимающего оборудования должны быть приведены в соответствие.

С помощью этого параметра можно указать канал, по которому цифровое пианино Clavinova будет передавать или принимать MIDI-данные.

### Действия

#### Настройка передающего канала

Держа клавиши A-1 и C<sup>#</sup>0, нажмите одну из клавиш C1 – E2.

#### Настройка принимающего канала

Держа клавиши A-1 и C<sup>#</sup>0, нажмите одну из клавиш C4 – F5.

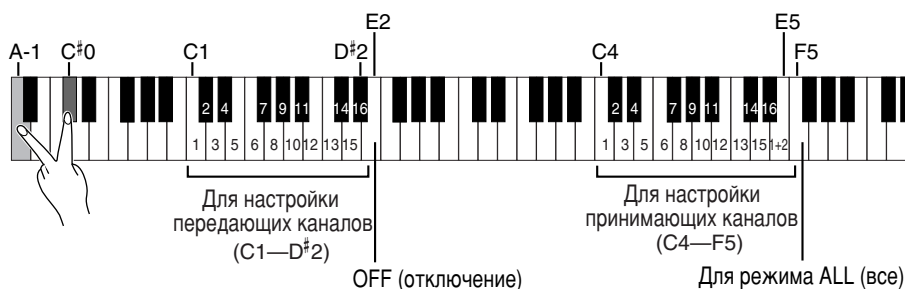

## Функция Local

Функция Local дает возможность управлять работой встроенного тон-генератора с клавиатуры CLP-110, т.е. встроенные тембры могут проигрываться прямо на клавиатуре. Это возможно, если функция Local включена (выбран параметр Local Control On), т.е. внутренний тон-генератор контролируется локально, с клавиатуры инструмента.

Если эта функция отключена (выбран параметр Local control OFF), встроенные тембры не будут воспроизводиться с клавиатуры CLP-110, но при нажатии клавиш соответствующая MIDI-информация все равно передается через разъем MIDI OUT. Одновременно с этим встроенный тон-генератор реагирует на MIDI-информацию, полученную через разъем MIDI IN.

### Действия

Удерживая клавиши A-1 и C<sup>#</sup>0, нажмите клавишу C6.

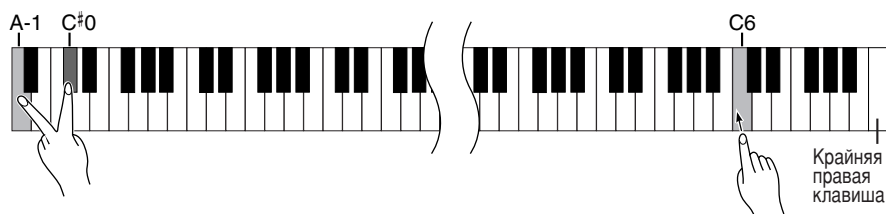

### ПРИМЕЧАНИЕ

Данные демонстрационных и встроенных песен не передаются через MIDI.

### ПРИМЕЧАНИЕ

В режиме Dual данные тембра Voice 1 передаются по специально указанному каналу, а тембра Voice 2 – по следующему каналу. Если в этом режиме передающий канал отключен, данные не передаются.

### К СВЕДЕНИЮ

ALL:

Режим приема нескольких тембров (Multi-timbre). Он позволяет одновременно принимать партии по всем 16 каналам MIDI, т.е. Clavinova может воспроизводить песни, полученные с компьютера или секвенсера по нескольким каналам.

1+2:

Режим приема 1+2. Он позволяет одновременно принимать данные только по каналам 1 и 2, т.е. Clavinova может воспроизводить песни, полученные с компьютера или секвенсера по каналам 1 и 2.

### К СВЕДЕНИЮ

Изменение программы и другие подобные сообщения не влияют на настройки панели CLP-110 или звучание нот, проигрываемых на клавиатуре.

### ПРИМЕЧАНИЕ

В режиме демонстрационных и встроенных песен Clavinova не принимает MIDI-данные.

# Функция изменения программы

Обычно CLP-110 реагирует на номера изменения MIDI-программы, полученные с внешней клавиатуры или от другого MIDI-устройства, выбирая для соответствующего канала тембр с соответствующим номером (тембр на клавиатуре не изменяется). При выборе одного из своих тембров, цифровое пианино CLP-110 обычно передает номер изменения MIDI-программы. Если внешнее MIDI-устройство настроено на прием данных, на нем будет выбран тембр или программа с соответствующим номером.

При помощи этой функции можно запретить прием и передачу номеров изменения программы, т. е. выбранные на пианино CLP-110 тембры не будут влиять на внешнее MIDI-устройство.

## Действия

Удерживая клавиши A-1 и C#0, нажмите клавишу C#6.

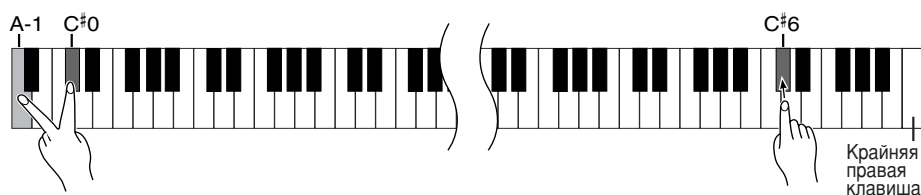

# Функция изменения управления

Обычно CLP-110 реагирует на данные об изменении элементов управления MIDI, полученные с внешнего MIDI-устройства или клавиатуры, что приводит к тому, что на тембр в соответствующем канале влияет педаль, а также другие настройки управления, полученные с этого устройства (это не воздействует на тембр клавиатуры). Пианино CLP-110 также передает информацию об изменении элементов управления MIDI-интерфейсом при работе педали или других элементов управления.

При помощи этой функции можно запретить прием и передачу данных об изменении элементов управления так, что, например, педаль и другие элементы управления CLP-110 не будут влиять на внешнее MIDI-устройство.

## Действия

Держа клавиши A-1 и C#0, нажмите клавишу D6.

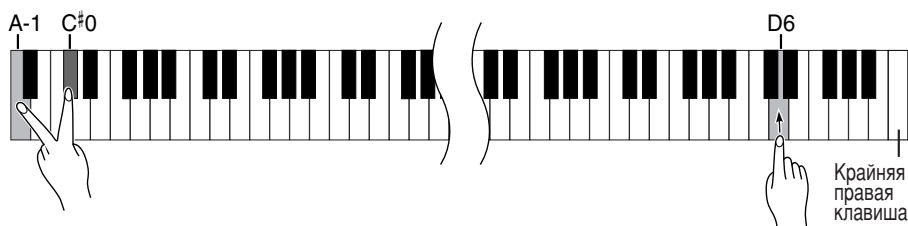

### К СВЕДЕНИЮ

Информацию о номерах изменения программы для всех тембров CLP-110 см. на стр. 34 в разделе «Формат MIDI-данных».

### К СВЕДЕНИЮ

Более детальную информацию об изменении элементов управления, которые можно использовать в CLP-110, см. в разделе «Формат MIDI-данных» на стр. 34.

# Устранение неполадок

---

Проблема	Возможные причины и способы устранения
Clavinova не включается.	Clavinova неправильно подключена к розетке. Проверьте подключение кабеля к разъему на Clavinova и к розетке (стр. 11).
При включении и отключении питания слышны щелчки и хлопки.	Так всегда происходит при подаче и отключении электропитания.
Слышен шум из динамиков или наушников.	Шум может быть следствием помех, вызванных использованием мобильного телефона в непосредственной близости от Clavinova. Отключите мобильный телефон или перенесите его подальше от Clavinova.
Общий уровень громкости слишком низкий или звук отсутствует вообще.	<ul style="list-style-type: none"><li>• Выбрана слишком низкая громкость. Установите нужную громкость при помощи регулятора [MASTER VOLUME].</li><li>• Убедитесь, что к разъему для наушников не подключены наушники.</li><li>• Убедитесь, что для функции Local (стр. 26) выбран параметр ON.</li></ul>
Правая педаль не работает или звук прерывается, даже если она не нажата.	Возможно, кабель педали подключен неправильно. Убедитесь, что кабель педали надежно вставлен в разъем [DAMPER PEDAL] (стр. 30).

## Дополнения и модули

---

### Дополнения

#### **Скамейка BC-100**

Удобная скамейка, сделанная специально для игры на цифровом пианино Clavinova корпорации Yamaha.

#### **Стереонаушники HPE-160**

Легкие и эффективные наушники с мягкими прокладками для ушей.

### Дополнительные модули

#### **Модуль DOU-10 Disk Orchestra Unit**

Ряд MIDI-функций для записи и воспроизведения, а также ПО Yamaha DOC, Disklavier PianoSoft™ и диск с файлами General MIDI/Standard MIDI для расширения возможностей воспроизведения.

# Сборка подставки для клавиатуры

## ⚠ ВНИМАНИЕ!

- Будьте внимательны: не перепутайте компоненты и устанавливайте их в правильном направлении. Выполняйте сборку согласно следующей инструкции.
- Для сборки требуется не менее двух человек.
- Используйте винты только указанного размера. Использование других винтов может повредить инструмент.
- После завершения сборки каждой части затяните винты.
- Для разборки инструмента выполните инструкцию в обратном порядке.

Приготовьте крестовую (+) отвертку.

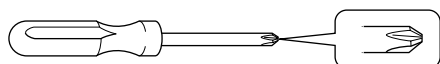

Выньте из пакета следующие комплектующие.

### Детали сборки

Винты с плоской головкой 6 X 16 мм - 8 шт.

Кабель питания



Правая педаль

Держатели для кабеля - 2 шт.

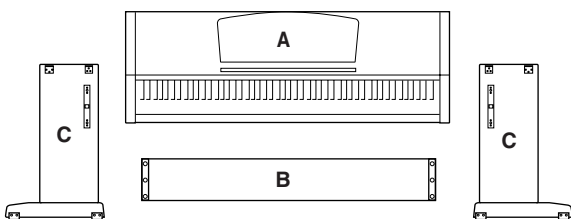

## 1. Присоедините центральную панель (В) к боковым панелям (С).

Центральная панель (В) устанавливается между боковыми панелями (С). Скобы на каждой стороне центральной панели должны располагаться лицевой стороной к задней стенке подставки для клавиатуры. Расположите квадратные отверстия скоб центральной панели над кронштейнами боковых панелей, затем опустите центральную панель. Каждая сторона центральной панели закрепляется при помощи двух шурупов 6 x 16 мм с плоской головкой.

## 2. Установите основную часть (А).

### ⚠ ВНИМАНИЕ!

- Следите за тем, чтобы не защемить пальцы между основным устройством и задней или боковыми панелями. Будьте чрезвычайно осторожны и не уроните основную часть.
- Держите клавиатуру только так, как показано на рисунке.

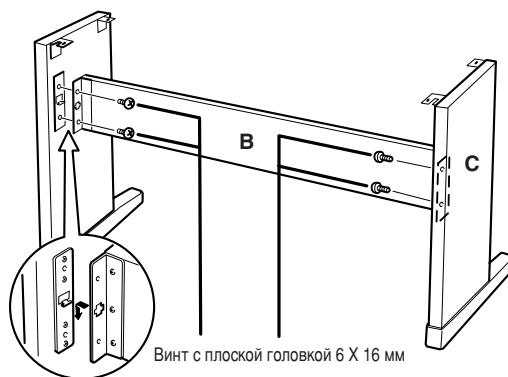

Закрепите основную часть (А) на боковых панелях (С) при помощи шурупов на ее нижней панели (по направлению к задней стенке основной части) прямо за пазами в скобах, расположенных наверху боковых панелей. Продвиньте основную часть вперед до упора. Совместите отверстия нижней панели основной части с отверстиями в скобах на боковых панелях. (Расположите инструмент по центру так, чтобы зазоры справа и слева были одинаковыми, как показано на рисунке.) Затем используйте четыре винта с плоской головкой 6 x 16 мм, чтобы закрепить основную часть. Два винта можно закрепить спереди, а два сзади.

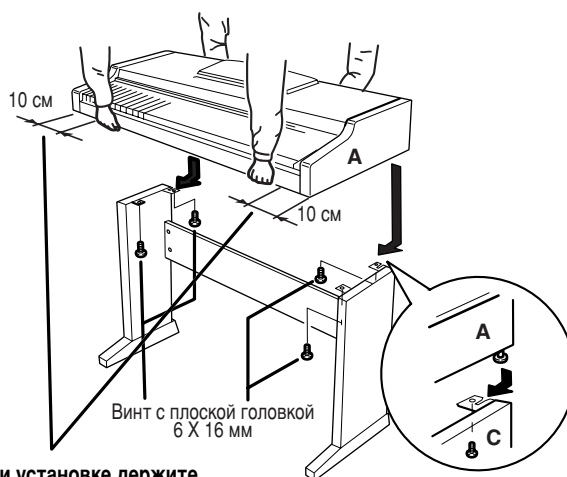

При установке держите руки на расстоянии не менее 10 см от краев.

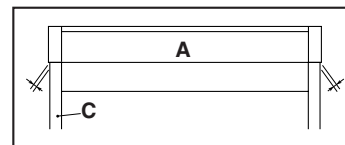

### ПРИМЕЧАНИЕ

Если отверстия в скобах на передней панели не совмещены с отверстиями для винтов, расположите боковые панели параллельно сторонам основной части.

### 3. Установите селектор напряжения и подсоедините кабель питания.

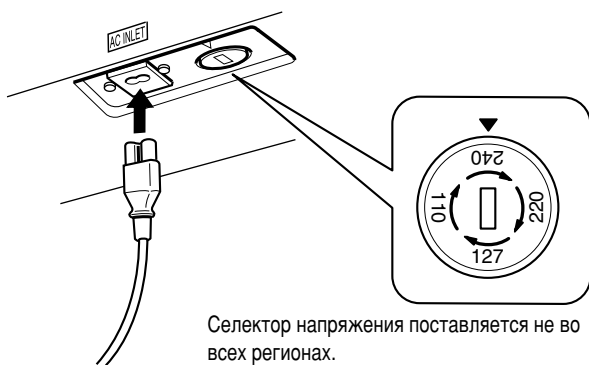

Селектор напряжения поставляется не во всех регионах.

В некоторых регионах используется переключатель напряжения. Прежде чем подключать кабель питания, проверьте, правильно ли он установлен. Для установки переключателя на 110, 127, 220 или 240 В с помощью отвертки поверните диск так, чтобы правильное напряжение для вашего региона находилось напротив указателя на панели. При поставке переключатель напряжения установлен на напряжение в 240 В. Выбрав соответствующее напряжение, подключите кабель питания к разъему AC INLET и к электросети. В некоторых регионах для подключения к электросети требуются переходники с соответствующим расположением контактов.

#### ⚠ ПРЕДУПРЕЖДЕНИЕ

Неправильная установка напряжения может серьезно повредить цифровое пианино Clavinova или вызвать неправильную работу.

#### • Подключение правой педали

Для использования функций педали следует подсоединить правую педаль к цифровому пианино Clavinova.

Подключите кабель педали к разъему [DAMPER PEDAL], расположенному внизу цифрового пианино Clavinova.

Присоедините два держателя кабеля к пианино Clavinova, как это показано на рисунке, и зажмите его в держателях.

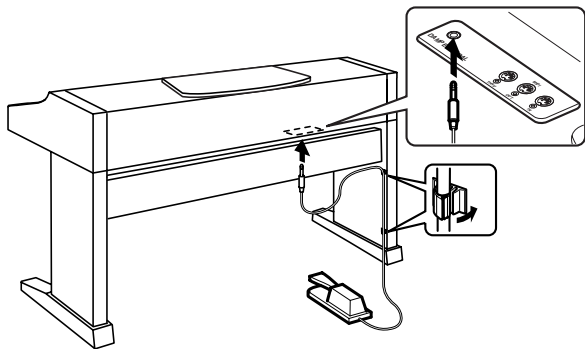

После сборки проверьте следующее.

- Не осталось ли лишних деталей?  
→ Проверьте сборку и исправьте ошибки.
- Не мешает ли пианино Clavinova открывать двери и перемещать предметы?  
→ Поставьте цифровое пианино Clavinova в удобное место.
- Не болтается ли инструмент Clavinova, когда вы его трясете (об этом можно судить по шуму)?  
→ Затяните все винты.
- Кабели педали и питания плотно вставлены в разъемы?  
→ Проверьте соединения.
- Если основная часть инструмента скрипит или неустойчива, когда вы играете на клавишах, посмотрите схему сборки и затяните все винты.

При переноске собранного инструмента всегда беритесь за нижнюю часть основного блока.

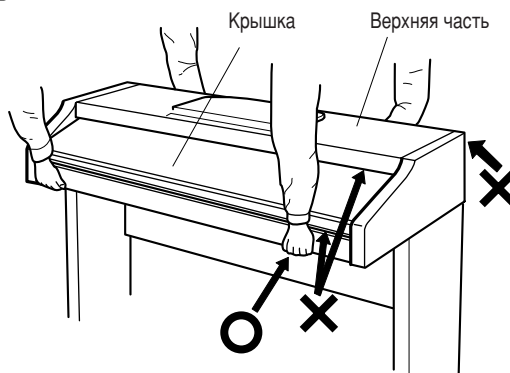

#### ⚠ ВНИМАНИЕ!

- Не беритесь за крышку клавиатуры или ее верхнюю часть. Неправильная эксплуатация может привести к выходу инструмента из строя или к травме.

# Предметный указатель

## 0–9

- 50 Greats for the Piano ..... 16  
50 песен для фортепьяно ..... 16

## D

- DAMPER PEDAL ..... 14, 17, 30  
DEMO ..... 14, 15

## M

- MASTER VOLUME ..... 11, 14  
METRONOME ..... 14, 21  
MIDI ..... 23  
MIDI [IN] [OUT] [THRU] ..... 14  
MIDI-кабели ..... 23, 25  
MIDI-разъемы ..... 23, 25

## P

- PHONES ..... 12, 14  
POWER ..... 11, 14

## V

- VOICE ..... 14, 17–19

## Г

- громкость  
50 песен для фортепьяно ..... 16  
демонстрационные песни ..... 15  
метроном ..... 22

## Д

- демонстрация ..... 14, 15  
дополнительные принадлежности ..... 8

## З

- запуск и остановка воспроизведения  
50 песен для фортепьяно ..... 16  
демонстрационные песни ..... 15

## К

- крышка клавиатуры ..... 10

## M

- меры безопасности ..... 6–7

## H

- наложение тембров (режим Dual) ..... 19  
настройка  
    глубина реверберации ..... 18  
    темп метронома ..... 21  
наушники ..... 12, 14

## П

- песни → 50 встроенных песен для фортепьяно .... 16  
песня ..... 16  
подключение персонального компьютера ..... 24  
правая педаль ..... 14, 17, 30  
пюпитр ..... 10

## P

- реверберация ..... 18  
режим Dual ..... 19

## C

- сборка ..... 29–30

## T

- таблица характеристик MIDI ..... 38  
тембр ..... 14, 17–19  
технические характеристики ..... 39  
транспонирование ..... 20  
транспортировка ..... 8

## У

- устранение неполадок ..... 28

## Ф

- формат MIDI-данных ..... 34

ДЛЯ ЗАМЕТОК

# Приложение

---

This section introduces reference material.

In diesem Abschnitt finden Sie Referenzmaterial.

Cette section présente le matériel de référence.

В этом разделе содержатся материалы, ссылки на которые есть в данном руководстве.

MIDI Data Format / MIDI-Datenformat / Format des données MIDI / Формат MIDI-данных.....	34
Таблица реализации MIDI / MIDI Implementierung stabelle /	
Feuille dimplantation MIDI / Таблица реализации MIDI .....	38
Specifications / Technische Daten / Caracteristiques techniques / Технические характеристики.....	39

# MIDI Data Format / MIDI-Datenformat / Format des données MIDI / Формат MIDI-данных

If you're already very familiar with MIDI, or are using a computer to control your music hardware with computer-generated MIDI messages, the data provided in this section can help you to control the CLP-110.

Falls Sie bereits mit MIDI vertraut sind oder einen Computer zur Erzeugung von MIDI-Steuermeldungen für die Instrumente verwenden, können Sie sich zur Steuerung des CLP-110 nach den im folgenden Abschnitt aufgeführten Spezifikationen richten.

## 1. NOTE ON/OFF

Data format: [9nH] -> [kk] -> [vv]

9nH = Note ON/OFF event (n = channel number)  
kk = Note number (Transmit: 09H ~ 78H = A-2 ~ C8 /  
Receive: 00H ~ 7FH = C-2 ~ G8)\*  
vv = Velocity (Key ON = 01H ~ 7FH, Key OFF = 00H)

Data format: [8nH] -> [kk] -> [vv] (reception only)

8nH = Note OFF event (n = channel number)  
kk = Note number: 00H ~ 7FH = C-2 ~ G8  
vv = Velocity

\* If received value exceeds the supported range for the selected voice, the note is adjusted by the necessary number of octaves.

## 2. CONTROL CHANGE

Data format: [BnH] -> [cc] -> [vv]

BnH = Control change (n = channel number)  
cc = Control number  
vv = Data Range

### (1) Bank Select

ccH	Parameter	Data Range (vvH)
00H	Bank Select MSB	00H:Normal
20H	Bank Select LSB	00H...7FH

Bank selection processing does not occur until receipt of next Program Change message.

### (2) Main Volume (reception only)

ccH	Parameter	Data Range (vvH)
07H	Volume MSB	00H...7FH

### (3) Expression

ccH	Parameter	Data Range (vvH)
0BH	Expression MSB	00H...7FH

### (4) Damper

ccH	Parameter	Data Range (vvH)
40H	Damper MSB	00H...7FH

### (5) Sostenuto

ccH	Parameter	Data Range (vvH)
42H	Sostenuto	00H-3FH:off, 40H-7FH:on

### (6) Soft Pedal

ccH	Parameter	Data Range (vvH)
43H	Soft Pedal	00H-3FH:off, 40H-7FH:on

### (7) Effect1 Depth (Reverb Send Level)

ccH	Parameter	Data Range (vvH)
5BH	Effect1 Depth	00H...7FH

Adjusts the reverb send level.

### (8) Effect4 Depth (Variation Effect Send Level)

ccH	Parameter	Data Range (vvH)
5EH	Effect4 Depth	00H...7FH

Si vous êtes très familier avec l'interface MIDI ou si vous utilisez un ordinateur pour commander votre matériel de musique au moyen de messages MIDI générés par ordinateur, les données suivantes vous seront utiles et vous aideront à commander le CLP-110.

Если вы знакомы с MIDI или используете компьютер для управления музыкальными устройствами при помощи создаваемых компьютером MIDI-сообщений, данные из этого раздела помогут вам управлять пианино CLP-110.

## 3. MODE MESSAGES

Data format: [BnH] -> [cc] -> [vv]

BnH = Control event (n = channel number)  
cc = Control number  
vv = Data Range

### (1) All Sound Off

ccH	Parameter	Data Range (vvH)
78H	All Sound Off	00H

Switches off all sound from the channel. Does not reset Note On and Hold On conditions established by Channel Messages.

### (2) Reset All Controllers

ccH	Parameter	Data Range (vvH)
79H	Reset All Controllers	00H

Resets controllers as follows.

Controller	Value
Expression	127 (max)
Damper Pedal	0 (off)
Sostenuto	0 (off)
Soft Pedal	0 (off)

### (3) Local Control (reception only)

ccH	Parameter	Data Range (vvH)
7AH	Local Control	00H (off), 7FH (on)

### (4) All Notes Off

ccH	Parameter	Data Range (vvH)
7BH	All Notes Off	00H

Switches OFF all the notes that are currently ON on the specified channel. Any notes being held by the damper or sostenuto pedal will continue to sound until the pedal is released.

### (5) Omni Off (reception only)

ccH	Parameter	Data Range (vvH)
7CH	Omni Off	00H

Same processing as for All Notes Off.

### (6) Omni On (reception only)

ccH	Parameter	Data Range (vvH)
7DH	Omni On	00H

Same processing as for All Notes Off.

### (7) Mono (reception only)

ccH	Parameter	Data Range (vvH)
7EH	Mono	00H

Same processing as for All Sound Off.

### (8) Poly (reception only)

ccH	Parameter	Data Range (vvH)
7FH	Poly	00H

Same processing as for All Sound Off.

- When control change reception is turned OFF in the Function mode, control change data will not be transmitted or received except for Bank Select and Mode messages.
- Local on/off, OMNI on/off are not transmitted. (The appropriate note off number is supplied with "All Note Off" transmission).
- When a voice bank MSB/LSB is received, the number is stored in the internal buffer regardless of the received order, then the stored value is used to select the appropriate voice when a program change message is received.
- The Multi-timbre and Poly modes are always active. No change occurs when OMNI ON, OMNI OFF, MONO, or POLY mode messages are received.

#### 4. PROGRAM CHANGE

Data format: [CnH] -> [ppH]

CnH = Program event (n = channel number)

ppH = Program change number

P.C.#=Program Change number

CLP-110	MSB	LSB	P.C.#
Grand Piano 1	0	122	0
Grand Piano 2	0	112	0
E.Piano 1	0	122	5
E.Piano 2	0	122	4
Harpsichord 1	0	122	6
Harpsichord 2	0	123	6
Vibraphone	0	122	11
Church Organ 1	0	123	19
Church Organ 2	0	122	19
Strings	0	122	48

- When program change reception is turned OFF in the Function mode, no program change data is transmitted or received. Also, Bank MSB/LSB is not transmitted or received.

#### 5. SYSTEM REALTIME MESSAGES

[rrH]

F8H: Timing clock

FAH: Start

FCH: Stop

FEH: Active sensing

Data	Transmission	Reception
F8H	Transmitted every 96 clocks	Received as 96-clock tempo timing when MIDI clock is set to External.
FAH	Song start	Song start Not received when the MIDI clock is set to Internal.
FCH	Song stop	Song stop Not received when the MIDI clock is set to Internal.
FEH	Transmitted every 200 milliseconds	If a signal is not received via MIDI for more than 400 milliseconds, the same processing will take place for All Sound Off, All Notes Off and Reset All Controllers as when those signals are received.

- Caution: If an error occurs during MIDI reception, the Damper, Sostenuto, and Soft effects for all channels are turned off and an All Note Off occurs.

#### 6. SYSTEM EXCLUSIVE MESSAGES (Universal System Exclusive)

##### (1) Universal Realtime Message

Data format: [F0H] -> [7FH] -> [XnH] -> [04H] -> [01H] -> [IIH] -> [mmH] -> [F7H]

##### MIDI Master Volume

- Simultaneously changes the volume of all channels.
- When a MIDI master volume message is received, the volume only has affect on the MIDI receive channel, not the panel master volume.

F0H = Exclusive status

7FH = Universal Realtime

7FH = ID of target device

04H = Sub-ID #1=Device Control Message

01H = Sub-ID #2=Master Volume

//H = Volume LSB

mmH = Volume MSB

F7H = End of Exclusive

or

F0H = Exclusive status

7FH = Universal Realtime

XnH = When n is received n=0~F, whichever is received.

X = don't care

04H = Sub-ID #1=Device Control Message

01H = Sub-ID #2=Master Volume

//H = Volume LSB

mmH = Volume MSB

F7H = End of Exclusive

##### (2) Universal Non-Realtime Message (GM On)

##### General MIDI Mode On

Data format: [F0H] -> [7EH] -> [XnH] -> [09H] -> [01H] -> [F7H]

F0H = Exclusive status

7EH = Universal Non-Realtime

7FH = ID of target device

09H = Sub-ID #1=General MIDI Message

01H = Sub-ID #2=General MIDI On

F7H = End of Exclusive

or

F0H = Exclusive status

7EH = Universal Non-Realtime

XnH = When received, n=0~F.

X = don't care

09H = Sub-ID #1=General MIDI Message

01H = Sub-ID #2=General MIDI On

F7H = End of Exclusive

When the General MIDI mode ON message is received, the MIDI system will be reset to its default settings.

This message requires approximately 50ms to execute, so sufficient time should be allowed before the next message is sent.

## 7. SYSTEM EXCLUSIVE MESSAGES (XG Standard)

### (1) XG Native Parameter Change

Data format: [F0H] -> [43H] -> [1nH] -> [4CH] -> [hhH] -> [mmH] -> [lH] -> [ddH] -> [F7H]

F0H = Exclusive status  
 43H = YAMAHA ID  
 1nH = When received, n=0~F.  
 When transmitted, n=0.  
 4CH = Model ID of XG  
 hhH = Address High  
 mmH = Address Mid  
 lH = Address Low  
 ddH = Data  
 |  
 F7H = End of Exclusive

Data size must match parameter size (2 or 4 bytes).

When the XG System On message is received, the MIDI system will be reset to its default settings.

The message requires approximately 50ms to execute, so sufficient time should be allowed before the next message is sent.

### (2) XG Native Bulk Data (reception only)

Data format: [F0H] -> [43H] -> [0nH] -> [4CH] -> [aaH] -> [bbH] -> [hhH] -> [mmH] -> [lH] -> [ddH] ->...-> [ccH] -> [F7H]

F0H = Exclusive status  
 43H = YAMAHA ID  
 0nH = When received, n=0~F.  
 When transmitted, n=0.  
 4CH = Model ID of XG  
 aaH = ByteCount  
 bbH = ByteCount  
 hhH = Address High  
 mmH = Address Mid  
 lH = Address Low  
 ddH = Data  
 | |  
 | |  
 ccH = Check sum  
 F7H = End of Exclusive

- Receipt of the XG SYSTEM ON message causes reinitialization of relevant parameters and Control Change values. Allow sufficient time for processing to execute (about 50 msec) before sending the CLP-110 another message.
- XG Native Parameter Change message may contain two or four bytes of parameter data (depending on the parameter size).
- For information about the Address and Byte Count values, refer to Table 1 below. Note that the table's Total Size value gives the size of a bulk block. Only the top address of the block (00H, 00H, 00H) is valid as a bulk data address.

## 8. SYSTEM EXCLUSIVE MESSAGES (Clavinova MIDI Format)

Data format: [F0H] -> [43H] -> [73H] -> [xxH] -> [nnH] -> [F7H]

F0H = Exclusive status  
 43H = Yamaha ID  
 73H = Clavinova ID  
 01H = Product ID (CLP common)  
**or**  
 7F = Extended Product ID  
 xxH = Product ID (CLP-110: 24H)  
 nnH = Substatus  
 nn Control  
 02H Internal MIDI clock  
 03H External MIDI clock  
 06H Bulk Data (the bulk data follows 06H)  
 F7H = End of Exclusive

- \* When nn=02H or 03H, Clavinova common ID (01H) is recognized as well as 75H.

## 9. SYSTEM EXCLUSIVE MESSAGES (Special Control)

Data format: [F0H] -> [43H] -> [73H] -> [66H] -> [11H] -> [0nH] -> [ccH] -> [vvH] -> [F7H]

F0H = Exclusive status  
 43H = Yamaha ID  
 73H = Clavinova ID  
 7FH = Extended Product ID  
 xxH = Product ID (CLP-110: 24H)  
 11H = Special control  
 0nH = Control MIDI change (n=channel number)  
 cc = Control number  
 vv = Value  
 F7H = End of Exclusive

Control	Channel	ccH	vvH
Split Point	Always 00H	14H	14H : Split Key Number
Metronome	Always 00H	1BH	00H : off 01H : - 02H : 2/4 03H : 3/4 04H : 4/4 05H : 5/4 06H : 6/4 7FH : No accent
Damper Level	ch: 00H-0FH	3DH	(Sets the Damper Level for each channel) 00H-7FH
Channel Detune	ch: 00H-0FH	43H	(Sets the Detune value for each channel) 00H-7FH
Voice Reserve	ch: 00H-0FH	45H	00H : Reserve off 7FH : on*

- \* When Volume, Expression is received for Reserve On, they will be effective from the next Key On. Reserve Off is normal.

## 10. SYSTEM EXCLUSIVE MESSAGES (Others)

Data format: [F0H] -> [43H] -> [1nH] -> [27H] -> [30H] -> [00H] -> [00H] -> [mmH] -> [lH] -> [ccH] -> [F7H]

Master Tuning (XG and last message priority) simultaneously changes the pitch of all channels.

F0H = Exclusive Status  
 43H = Yamaha ID  
 1nH = When received, n=0~F.  
 When transmitted, n=0.  
 27H = Model ID of TG100  
 30H = Sub ID  
 00H =  
 00H =  
 mmH = Master Tune MSB  
 lH = Master Tune LSB  
 ccH = don't care (under 7FH)  
 F7H = End of Exclusive

**<Table 1>****MIDI Parameter Change table (SYSTEM)**

Address (H)	Size (H)	Data (H)	Parameter	Description	Default value (H)
00 00 00	4	020C - 05F4(*1)	MASTER TUNE	-50 - +50[cent]	00 04 00 00
01				1st bit 3 - 0 → bit 15 - 12	400
02				2nd bit 3 - 0 → bit 11 - 8	
03				3rd bit 3 - 0 → bit 7 - 4	
				4th bit 3 - 0 → bit 3 - 0	
04	1	00 - 7F	MASTER VOLUME	0 - 127	7F
05	1	—	—		
06	1	34 - 4C(*2)	TRANSPOSE	-12 - +12[semitones]	40
7E		00	XG SYSTEM ON	00=XG system ON	
7F		00	RESET ALL PARAMETERS	00=ON (receive only)	
TOTAL SIZE 07					

\*1: Values lower than 020CH select -50 cents. Values higher than 05F4H select +50 cents.

\*2: Values from 28H through 33H are interpreted as -12 through -1. Values from 4DH through 58H are interpreted as +1 through +12.

**<Table 2>****MIDI Parameter Change table (EFFECT 1)**

Refer to the "Effect MIDI Map" for a complete list of Reverb, Chorus and Variation type numbers.

Address (H)	Size (H)	Data (H)	Parameter	Description	Default value (H)
02 01 00	2	00-7F	REVERB TYPE MSB	Refer to Effect MIDI Map	01(=HALL1)
		00-7F	REVERB TYPE LSB	00 : basic type	00
02 01 40	2	00-7F	VARIATION TYPE MSB	Refer to Effect MIDI Map	00(=Effect off)
		00-7F	VARIATION TYPE LSB	00 : basic type	00

• "VARIATION" refers to the EFFECT on the panel.

**<Table 3>****MIDI Parameter Change table (MULTI PART)**

Address (H)	Size (H)	Data (H)	Parameter	Description	Default value (H)
08 nn 11	1	00 - 7F	DRY LEVEL	0 - 127	7F
nn = Part Number					

**• Effect MIDI Map****REVERB**

	MSB	LSB
ROOM	02H	10H
HALL 1	01H	10H
HALL 2	01H	11H
STAGE	03H	10H

**EFFECT**

	MSB	LSB
CHORUS	42H	10H
PHASER	48H	10H
TREMOLO	46H	10H
DELAY	05H	10H

Function	Transmitted	Recognized	Remarks
BasicDefault ChannelChanged	1 1 - 16	1 1 - 16	
Default ModeMessages Altered	3 X *****	1 X X	*1 Poly Mode only
Note Number: True voice	9 - 120 *****	0 - 127 0 - 127	
VelocityNote ON Note OFF	O 9nH, v=1 - 127 O 9nH, v=0	O 9nH, v=1 - 127 O 9nH, v=0 or 8nH	
AfterKeys TouchChs	X X	X X	
Pitch Bender	X	X	
Control Change0, 32 7 11 64 66 67 91 94	O O X O X X O X	O O O O O O O O	Bank Select Volume Expression Damper Sostenuto Soft pedal Reverb Depth Effect Depth
Program Change: True #	O *****	O	
System Exclusive	O	O	
: Song Position Common: Song Select : Tune	X X X	X X X	
System: Clock Real Time: Commands	O O	O O	
: All sounds off Aux: Reset All Controllers : Local ON/OFF Messages: All Notes OFF : Active Sense : Reset	O O X O O X	O (120, 126, 127) O (121) O (122) O (123 - 125) O X	
Notes : *1 = Recieve Mode is always multi timbre and Poly mode.			

Mode 1: OMNI ON, POLYMode 2: OMNI ON, MONOO : Yes

Mode 3: OMNI OFF, POLYMode 4: OMNI OFF, MONOX : No

# Specifications / Technische Daten / Caracteristiques techniques / Технические характеристики

Элемент	CLP-110
Клавиатура	88 клавиш (A-1 - C7)
Источник звука	Стерео сэмплирование AWM Stereo Sampling
Полифония	Максимум 32 ноты
Выбор тембров	10
Эффект	Реверберация
Громкость	Общая громкость
Элементы управления	Dual, Metronome, Transpose
Pedal	Damper
Демонстрационные песни	10 демонстрационных песен тембров, 50 встроенных песен
Гнезда/разъемы	MIDI (IN/OUT/THRU), PHONES 2, DAMPER PEDAL
Основные усилители	20 Вт 2
Динамики	Овальные (12 см 6 см) 2
Размеры (ширина длина высота) (с пюпитром)	1345 мм 426 мм 814 мм [52-15/16" 16-3/4" 32-1/2"] (1345 мм 426 мм 967 мм) [53-15/16" 16-3/4" 38-11/16"]
Вес	36 кг (79 фунтов и 6 унций)
Дополнительные принадлежности	Руководство пользователя, набор партитур «50 greats for the Piano», скамейка (входит или не входит в поставку в зависимости от места покупки), краткое справочное руководство, правая педаль

- \* Specifications and descriptions in this owner's manual are for information purposes only. Yamaha Corp. reserves the right to change or modify products or specifications at any time without prior notice. Since specifications, equipment or options may not be the same in every locale, please check with your Yamaha dealer.
- \* Die technischen Daten und Beschreibungen in dieser Bedienungsanleitung dienen nur der Information. Yamaha Corp. behält sich das Recht vor, Produkte oder deren technische Daten jederzeit ohne vorherige Ankündigung zu verändern oder zu modifizieren. Da die technischen Daten, das Gerät selbst oder Sonderzubehör nicht in jedem Land gleich sind, setzen Sie sich im Zweifel bitte mit Ihrem Yamaha-Händler in Verbindung.
- \* Les caractéristiques techniques et les descriptions du mode d'emploi ne sont données que pour information. Yamaha Corp. se réserve le droit de changer ou modifier les produits et leurs caractéristiques techniques à tout moment sans aucun avis. Du fait que les caractéristiques techniques, les équipements et les options peuvent différer d'un pays à l'autre, adressez-vous au distributeur Yamaha le plus proche.
- \* Технические характеристики и их описания в данном руководстве пользователя предназначены только для общего сведения. Корпорация Yamaha сохраняет за собой право изменять и модифицировать продукты и их технические характеристики без предварительного уведомления. Поскольку технические характеристики, входящее в комплект оборудование и его параметры могут иметь некоторые отличия в зависимости от страны, свяжитесь с местным торговым представительством корпорации Yamaha для получения дополнительных сведений.

ДЛЯ ЗАМЕТОК

**ДЛЯ ЗАМЕТОК**

ДЛЯ ЗАМЕТОК

# IMPORTANT SAFETY INSTRUCTIONS

## INFORMATION RELATING TO PERSONAL INJURY, ELECTRICAL SHOCK, AND FIRE HAZARD POSSIBILITIES HAS BEEN INCLUDED IN THIS LIST.

**WARNING-** When using any electrical or electronic product, basic precautions should always be followed. These precautions include, but are not limited to, the following:

- 1.** Read all Safety Instructions, Installation Instructions, Special Message Section items, and any Assembly Instructions found in this manual **BEFORE** making any connections, including connection to the main supply.
- 2.** Main Power Supply Verification: Yamaha products are manufactured specifically for the supply voltage in the area where they are to be sold. If you should move, or if any doubt exists about the supply voltage in your area, please contact your dealer for supply voltage verification and (if applicable) instructions. The required supply voltage is printed on the name plate. For name plate location, please refer to the graphic found in the Special Message Section of this manual.
- 3.** This product may be equipped with a polarized plug (one blade wider than the other). If you are unable to insert the plug into the outlet, turn the plug over and try again. If the problem persists, contact an electrician to have the obsolete outlet replaced. Do **NOT** defeat the safety purpose of the plug.
- 4.** Some electronic products utilize external power supplies or adapters. Do **NOT** connect this type of product to any power supply or adapter other than one described in the owners manual, on the name plate, or specifically recommended by Yamaha.
- 5.** **WARNING:** Do not place this product or any other objects on the power cord or place it in a position where anyone could walk on, trip over, or roll anything over power or connecting cords of any kind. The use of an extension cord is not recommended! If you must use an extension cord, the minimum wire size for a 25' cord (or less) is 18 AWG. **NOTE:** The smaller the AWG number, the larger the current handling capacity. For longer extension cords, consult a local electrician.
- 6.** Ventilation: Electronic products, unless specifically designed for enclosed installations, should be placed in locations that do not interfere with proper ventilation. If instructions for enclosed installations are not provided, it must be assumed that unobstructed ventilation is required.
- 7.** Temperature considerations: Electronic products should be installed in locations that do not significantly contribute to their operating temperature. Placement of this product close to heat sources such as; radiators, heat registers and other devices that produce heat should be avoided.
- 8.** This product was **NOT** designed for use in wet/damp locations and should not be used near water or exposed to rain. Examples of wet/damp locations are; near a swimming pool, spa, tub, sink, or wet basement.
- 9.** This product should be used only with the components supplied or; a cart, rack, or stand that is recommended by the manufacturer. If a cart, rack, or stand is used, please observe all safety markings and instructions that accompany the accessory product.
- 10.** The power supply cord (plug) should be disconnected from the outlet when electronic products are to be left unused for extended periods of time. Cords should also be disconnected when there is a high probability of lightning and/or electrical storm activity.
- 11.** Care should be taken that objects do not fall and liquids are not spilled into the enclosure through any openings that may exist.
- 12.** Electrical/electronic products should be serviced by a qualified service person when:
  - a. The power supply cord has been damaged; or
  - b. Objects have fallen, been inserted, or liquids have been spilled into the enclosure through openings; or
  - c. The product has been exposed to rain; or
  - d. The product does not operate, exhibits a marked change in performance; or
  - e. The product has been dropped, or the enclosure of the product has been damaged.
- 13.** Do not attempt to service this product beyond that described in the user-maintenance instructions. All other servicing should be referred to qualified service personnel.
- 14.** This product, either alone or in combination with an amplifier and headphones or speaker/s, may be capable of producing sound levels that could cause permanent hearing loss. **DO NOT** operate for a long period of time at a high volume level or at a level that is uncomfortable. If you experience any hearing loss or ringing in the ears, you should consult an audiologist. **IMPORTANT:** The louder the sound, the shorter the time period before damage occurs.
- 15.** Some Yamaha products may have benches and/or accessory mounting fixtures that are either supplied as a part of the product or as optional accessories. Some of these items are designed to be dealer assembled or installed. Please make sure that benches are stable and any optional fixtures (where applicable) are well secured **BEFORE** using. Benches supplied by Yamaha are designed for seating only. No other uses are recommended.

## PLEASE KEEP THIS MANUAL

## FCC INFORMATION (U.S.A.)

### 1. **IMPORTANT NOTICE: DO NOT MODIFY THIS UNIT!**

This product, when installed as indicated in the instructions contained in this manual, meets FCC requirements. Modifications not expressly approved by Yamaha may void your authority, granted by the FCC, to use the product.

2. **IMPORTANT:** When connecting this product to accessories and/or another product use only high quality shielded cables. Cable/s supplied with this product **MUST** be used. Follow all installation instructions. Failure to follow instructions could void your FCC authorization to use this product in the USA.
3. **NOTE:** This product has been tested and found to comply with the requirements listed in FCC Regulations, Part 15 for Class "B" digital devices. Compliance with these requirements provides a reasonable level of assurance that your use of this product in a residential environment will not result in harmful interference with other electronic devices. This equipment generates/uses radio frequencies and, if not installed and used according to the instructions found in the users manual, may cause interference harmful to the operation of

other electronic devices. Compliance with FCC regulations does not guarantee that interference will not occur in all installations. If this product is found to be the source of interference, which can be determined by turning the unit "OFF" and "ON", please try to eliminate the problem by using one of the following measures:

Relocate either this product or the device that is being affected by the interference.

Utilize power outlets that are on different branch (circuit breaker or fuse) circuits or install AC line filter/s.

In the case of radio or TV interference, relocate/reorient the antenna. If the antenna lead-in is 300 ohm ribbon lead, change the lead-in to co-axial type cable.

If these corrective measures do not produce satisfactory results, please contact the local retailer authorized to distribute this type of product. If you can not locate the appropriate retailer, please contact Yamaha Corporation of America, Electronic Service Division, 6600 Orangethorpe Ave, Buena Park, CA90620

The above statements apply **ONLY** to those products distributed by Yamaha Corporation of America or its subsidiaries.

\* This applies only to products distributed by YAMAHA CORPORATION OF AMERICA.

(class B)

### IMPORTANT NOTICE FOR THE UNITED KINGDOM

#### Connecting the Plug and Cord

**IMPORTANT.** The wires in this mains lead are coloured in accordance with the following code:

BLUE : NEUTRAL  
BROWN : LIVE

As the colours of the wires in the mains lead of this apparatus may not correspond with the coloured markings identifying the terminals in your plug proceed as follows:

The wire which is coloured BLUE must be connected to the terminal which is marked with the letter N or coloured BLACK.

The wire which is coloured BROWN must be connected to the terminal which is marked with the letter L or coloured RED.

Making sure that neither core is connected to the earth terminal of the three pin plug.

(2 wires)

- This applies only to products distributed by Yamaha-Kemble Music (U.K.) Ltd.

**CAUTION:** TO PREVENT ELECTRIC SHOCK, MATCH WIDE BLADE OF PLUG TO WIDE SLOT, FULLY INSERT.

**ATTENTION:** POUR ÉVITER LES CHOCS ÉLECTRIQUES, INTRODUIRE LA LAME LA PLUS LARGE DE LA FICHE DANS LA BORNE CORRESPONDANTE DE LA PRISE ET POUSSER JUSQU' AU FOND.

(polarity)

- This applies only to products distributed by Yamaha Canada Music Ltd.
- Ceci ne s'applique qu'aux produits distribués par Yamaha Canada Musique Ltée.

For details of products, please contact your nearest Yamaha or the authorized distributor listed below.

Pour plus de détails sur les produits, veuillez-vous adresser à Yamaha ou au distributeur le plus proche de vous figurant dans la liste suivante.

Die Einzelheiten zu Produkten sind bei Ihrer unten aufgeführten Niederlassung und bei Yamaha Vertragshändlern in den jeweiligen Bestimmungsländern erhältlich.

Подробнее об инструменте можно узнать у уполномоченного представителя корпорации Yamaha в вашем регионе.

## NORTH AMERICA

### CANADA

**Yamaha Canada Music Ltd.**  
135 Milner Avenue, Scarborough, Ontario,  
M1S 3R1, Canada  
Tel: 416-298-1311

### U.S.A.

**Yamaha Corporation of America**  
6600 Orangethorpe Ave., Buena Park, Calif. 90620,  
U.S.A.  
Tel: 714-522-9011

## CENTRAL & SOUTH AMERICA

### MEXICO

**Yamaha de Mexico S.A. De C.V.,  
Departamento de ventas**  
Javier Rojo Gomez No.1149, Col. Gpe Del  
Moral, Deleg. Iztapalapa, 09300 Mexico, D.F.  
Tel: 686-00-33

### BRAZIL

**Yamaha Musical do Brasil LTDA.**  
Av. Rebouças 2636, São Paulo, Brasil  
Tel: 011-853-1377

### ARGENTINA

**Yamaha de Panamá S.A. Sucursal de Argentina**  
Viamonte 1145 Piso2-B 1053,  
Buenos Aires, Argentina  
Tel: 1-4371-7021

### PANAMA AND OTHER LATIN AMERICAN COUNTRIES/ CARIBBEAN COUNTRIES

**Yamaha de Panamá S.A.**  
Torre Banco General, Piso 7, Urbanización Marbella,  
Calle 47 y Aquilino de la Guardia,  
Ciudad de Panamá, Panamá  
Tel: 507-269-5311

## EUROPE

### THE UNITED KINGDOM

**Yamaha-Kemble Music (U.K.) Ltd.**  
Sherbourne Drive, Tilbrook, Milton Keynes,  
MK7 8BL, England  
Tel: 01908-366700

### IRELAND

**Danfay Ltd.**  
61D, Sallynoggin Road, Dun Laoghaire, Co. Dublin  
Tel: 01-2859177

### GERMANY/SWITZERLAND

**Yamaha Europa GmbH.**  
Siemensstraße 22-34, 25462 Rellingen,  
F.R. of Germany  
Tel: 04101-3030

### AUSTRIA

**Yamaha Music Austria**  
Schleiergasse 20, A-1100 Wien Austria  
Tel: 01-60203900

### THE NETHERLANDS

**Yamaha Music Nederland**  
Kanaalweg 18G, 3526KL, Utrecht, The Netherlands  
Tel: 030-2828411

### BELGIUM

**Yamaha Music Belgium**  
Keiberg Imperiastraat 8, 1930 Zaventem, Belgium  
Tel: 02-7258220

### FRANCE

**Yamaha Musique France,  
Division Claviers**  
BP 70-77312 Marne-la-Vallée Cedex 2, France  
Tel: 01-64-61-4000

### ITALY

**Yamaha Musica Italia S.P.A.**  
Viale Italia 88, 20020 Lainate (Milano), Italy  
Tel: 02-935-771

### SPAIN/PORTUGAL

**Yamaha-Hazen Electronica Musical, S.A.**  
Ctra. de la Coruna km. 17, 200, 28230  
Las Rozas (Madrid) Spain  
Tel: 91-201-0700

### GREECE

**Philippe Nakas S.A.**  
Navarinou Street 13, P.Code 10680, Athens, Greece  
Tel: 01-364-7111

### SWEDEN

**Yamaha Scandinavia AB**  
J. A. Wettergrens Gata 1  
Box 30053  
S-400 43 Göteborg, Sweden  
Tel: 031 89 34 00

### DENMARK

**YS Copenhagen Liaison Office**  
Generatorvej 8B  
DK-2730 Herlev, Denmark  
Tel: 44 92 49 00

### FINLAND

**F-Musiikki Oy**  
Kluuvikatu 6, P.O. Box 260,  
SF-00101 Helsinki, Finland  
Tel: 09 618511

### NORWAY

**Norsk filial av Yamaha Scandinavia AB**  
Grini Næringspark 1  
N-1345 Østerås, Norway  
Tel: 67 16 77 70

### ICELAND

**Skifan HF**  
Skeifan 17 P.O. Box 8120  
IS-128 Reykjavik, Iceland  
Tel: 525 5000

### OTHER EUROPEAN COUNTRIES

**Yamaha Europa GmbH.**  
Siemensstraße 22-34, 25462 Rellingen,  
F.R. of Germany  
Tel: 04101-3030

## AFRICA

**Yamaha Corporation,  
Asia-Pacific Music Marketing Group**  
Nakazawa-cho 10-1, Hamamatsu, Japan 430-8650  
Tel: 053-460-2312

## MIDDLE EAST

### TURKEY/CYPRUS

**Yamaha Europa GmbH.**  
Siemensstraße 22-34, 25462 Rellingen,  
F.R. of Germany  
Tel: 04101-3030

### OTHER COUNTRIES

**Yamaha Music Gulf FZE**  
LB21-128 Jebel Ali Freezone  
P.O.Box 17328, Dubai, U.A.E.  
Tel: 971-4-881-5868

## ASIA

### HONG KONG

**Tom Lee Music Co., Ltd.**  
11/F., Silvercord Tower 1, 30 Canton Road,  
Tsimshatsui, Kowloon, Hong Kong  
Tel: 2737-7688

### INDONESIA

**PT. Yamaha Music Indonesia (Distributor)  
PT. Nusantara**  
Gedung Yamaha Music Center, Jalan Jend. Gatot  
Subroto Kav. 4, Jakarta 12930, Indonesia  
Tel: 21-520-2577

### KOREA

**Yamaha Music Korea Ltd.**  
Tong-Yang Securities Bldg. 16F 23-8 Yoido-dong,  
Youngdungpo-ku, Seoul, Korea  
Tel: 02-3770-0661

### MALAYSIA

**Yamaha Music Malaysia, Sdn., Bhd.**  
Lot 8, Jalan Perbandaran, 47301 Kelana Jaya,  
Petaling Jaya, Selangor, Malaysia  
Tel: 3-703-0900

### PHILIPPINES

**Yupango Music Corporation**  
339 Gil J. Puyat Avenue, P.O. Box 885 MCPO,  
Makati, Metro Manila, Philippines  
Tel: 819-7551

### SINGAPORE

**Yamaha Music Asia Pte., Ltd.**  
11 Ubi Road #06-00, Meiban Industrial Building,  
Singapore  
Tel: 65-747-4374

### TAIWAN

**Yamaha KHS Music Co., Ltd.**  
10F, 150, Tun-Hwa Northroad,  
Taipei, Taiwan, R.O.C.  
Tel: 02-2713-8999

### THAILAND

**Siam Music Yamaha Co., Ltd.**  
121/60-61 RS Tower 17th Floor,  
Ratchadaphisek RD., Dindaeng,  
Bangkok 10320, Thailand  
Tel: 02-641-2951

### THE PEOPLE'S REPUBLIC OF CHINA AND OTHER ASIAN COUNTRIES

**Yamaha Corporation,  
Asia-Pacific Music Marketing Group**  
Nakazawa-cho 10-1, Hamamatsu, Japan 430-8650  
Tel: 053-460-2317

## OCEANIA

### AUSTRALIA

**Yamaha Music Australia Pty. Ltd.**  
Level 1, 99 Queensbridge Street, Southbank, Victo-  
ria 3006, Australia  
Tel: 3-9693-5111

### NEW ZEALAND

**Music Houses of N.Z. Ltd.**  
146/148 Captain Springs Road, Te Papapa,  
Auckland, New Zealand  
Tel: 9-634-0099

### COUNTRIES AND TRUST TERRITORIES IN PACIFIC OCEAN

**Yamaha Corporation,  
Asia-Pacific Music Marketing Group**  
Nakazawa-cho 10-1, Hamamatsu, Japan 430-8650  
Tel: 053-460-2312

**HEAD OFFICE** Yamaha Corporation, Pro Audio & Digital Musical Instrument Division  
Nakazawa-cho 10-1, Hamamatsu, Japan 430-8650  
Tel: 053-460-3273



*Веб-сайт пианино Clavinova (на английском языке)*

***<http://www.yamahaclavinova.com/>***

*Собрание руководств по продукции компании Yamaha*

***<http://www2.yamaha.co.jp/manual/english/>***