



# Clavinova®

CVP-309/307

РУКОВОДСТВО ПОЛЬЗОВАТЕЛЯ

**ВАЖНО — Проверьте источник питания —**

Убедитесь, что напряжение в розетке соответствует напряжению, указанному на инструменте. В некоторых случаях инструмент может быть снабжен переключателем напряжения, который расположен рядом с сетевым кабелем. Убедитесь, что положение переключателя соответствует напряжению, используемому в вашем регионе. При поставке переключатель напряжения установлен на напряжение в 240 В. При помощи отвертки поверните переключатель так, чтобы обозначение соответствующего напряжения было расположено возле указателя на панели.

■ Информацию по сборке подставки для клавиатуры см. в конце этого руководства.

# SPECIAL MESSAGE SECTION

**PRODUCT SAFETY MARKINGS:** Yamaha electronic products may have either labels similar to the graphics shown below or molded/stamped facsimiles of these graphics on the enclosure. The explanation of these graphics appears on this page. Please observe all cautions indicated on this page and those indicated in the safety instruction section.

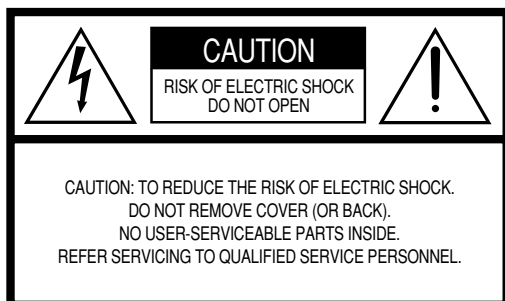

See bottom of Keyboard enclosure for graphic symbol markings.



The exclamation point within the equilateral triangle is intended to alert the user to the presence of important operating and maintenance (servicing) instructions in the literature accompanying the product.

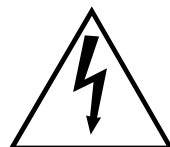

The lightning flash with arrowhead symbol, within the equilateral triangle, is intended to alert the user to the presence of uninsulated “dangerous voltage” within the product’s enclosure that may be of sufficient magnitude to constitute a risk of electrical shock.

**IMPORTANT NOTICE:** All Yamaha electronic products are tested and approved by an independent safety testing laboratory in order that you may be sure that when it is properly installed and used in its normal and customary manner, all foreseeable risks have been eliminated. **DO NOT** modify this unit or commission others to do so unless specifically authorized by Yamaha. Product performance and/or safety standards may be diminished. Claims filed under the expressed warranty may be denied if the unit is/has been modified. Implied warranties may also be affected.

**SPECIFICATIONS SUBJECT TO CHANGE:** The information contained in this manual is believed to be correct at the time of printing. However, Yamaha reserves the right to change or modify any of the specifications without notice or obligation to update existing units.

**ENVIRONMENTAL ISSUES:** Yamaha strives to produce products that are both user safe and environmentally friendly. We sincerely believe that our products and the production methods used to produce them, meet these goals. In keeping with both the letter and the spirit of the law, we want you to be aware of the following:

**Battery Notice:** This product MAY contain a small non-rechargeable battery which (if applicable) is soldered in place. The average life span of this type of battery is approximately five years. When replacement becomes necessary, contact a qualified service representative to perform the replacement.

**Warning:** Do not attempt to recharge, disassemble, or incinerate this type of battery. Keep all batteries away from children. Dispose of used batteries promptly and as regulated by applicable laws. Note: In some areas, the servicer is required by law to return the defective parts. However, you do have the option of having the servicer dispose of these parts for you.

**Disposal Notice:** Should this product become damaged beyond repair, or for some reason its useful life is considered to be at an end, please observe all local, state, and federal regulations that relate to the disposal of products that contain lead, batteries, plastics, etc.

**NOTICE:** Service charges incurred due to lack of knowledge relating to how a function or effect works (when the unit is operating as designed) are not covered by the manufacturer’s warranty, and are therefore the owners responsibility. Please study this manual carefully and consult your dealer before requesting service.

**NAME PLATE LOCATION:** The graphic below indicates the location of the name plate. The model number, serial number, power requirements, etc., are located on this plate. You should record the model number, serial number, and the date of purchase in the spaces provided below and retain this manual as a permanent record of your purchase.

**CVP-309**  
(grand piano type)

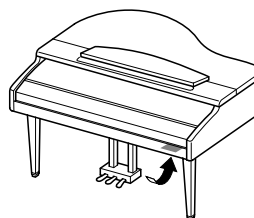

**CVP-309/307**

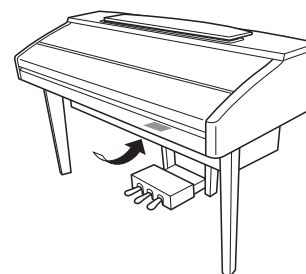

**Model** \_\_\_\_\_

**Serial No.** \_\_\_\_\_

**Purchase Date** \_\_\_\_\_

# ПРАВИЛА ТЕХНИКИ БЕЗОПАСНОСТИ

## ВНИМАТЕЛЬНО ПРОЧИТАЙТЕ, ПРЕЖДЕ ЧЕМ ПРИСТУПАТЬ К ЭКСПЛУАТАЦИИ

\* Храните это руководство в безопасном месте. Оно вам еще понадобится.



### ПРЕДУПРЕЖДЕНИЕ

Во избежание серьезных травм и даже смерти от удара электрическим током, а также короткого замыкания, повреждения оборудования, пожара и других инцидентов всегда соблюдайте следующие меры безопасности:

#### Электропитание/кабель питания

- Используйте только напряжение, заданное для инструмента. Это напряжение указано на инструменте.
- Периодически проверяйте вилку электроинструмента и удаляйте с нее грязь и пыль.
- Используйте только кабель питания и разъем, входящие в комплект поставки.
- Кабель питания не должен находиться рядом с источниками тепла (нагревателями, радиаторами и др.). Не допускайте также чрезмерного сгибания и повреждения кабеля, не ставьте на него тяжелые предметы и держите его в таком месте, где на него нельзя наступить, задеть ногой или что-нибудь по нему перекачать.

#### Не открывать

- Не открывайте инструмент и не пытайтесь разобрать или модифицировать его внутренние компоненты. В инструменте нет компонентов, которые должен обслуживать пользователь. При появлении неисправности немедленно прекратите эксплуатацию и обратитесь за помощью к квалифицированным специалистам центра технического обслуживания корпорации Yamaha.

#### Бережь от воды

- Берегите инструмент от дождя, не используйте его рядом с водой, в условиях сырости и повышенной влажности; не ставьте на него емкости с жидкостью, которая может разлиться и попасть внутрь.
- Никогда не вставляйте и не вынимайте вилку электроинструмента мокрыми руками.

#### Бережь от огня

- Не ставьте на инструмент горячие предметы, например свечи. Горящий предмет может упасть и вызвать пожар.

#### Внештатные ситуации

- В случае износа и повреждения кабеля питания или разъема, а также при внезапном исчезновении звука во время эксплуатации, при появлении необычного запаха и дыма немедленно отключите электропитание, выньте вилку из розетки и обратитесь за помощью к специалистам центра технического обслуживания корпорации Yamaha.



### ВНИМАНИЕ

Во избежание нанесения серьезных травм себе и окружающим, а также повреждения инструмента и другого имущества, помимо прочих всегда соблюдайте следующие меры безопасности:

#### Электропитание/кабель питания

- При отключении кабеля от инструмента или от электросети беритесь за вилку, а не за кабель. Иначе можно повредить кабель.
- Отключайте инструмент от электросети, если планируете не использовать его в течение длительного времени, а также во время грозы.
- Не подключайте инструмент к одной электрической розетке с другими устройствами (например, через тройник). Это может привести к снижению качества звука или перегреву розетки.

#### Сборка

- Внимательно прочитайте документацию, описывающую процесс сборки. Неправильная последовательность сборки может привести к повреждению инструмента или травмам.

#### Место установки

- Во избежание деформации панели и повреждения внутренних компонентов берегите инструмент от чрезмерной пыли и сильной вибрации и не используйте его при очень высокой или низкой температуре (например, на солнце, рядом с нагревателем или в машине в дневное время).
- Не используйте инструмент в непосредственной близости от телевизора, радиоприемника, стереооборудования, мобильного телефона и других электроприборов. В противном случае в инструменте, телевизоре или радиоприемнике могут возникнуть помехи.
- Во избежание случайного падения инструмента не оставляйте его в неустойчивом положении.
- Перед перемещением инструмента отсоедините все кабели.

## Подключение

- Перед подключением инструмента к другим электронным компонентам отключите их питание. Перед включением или отключением электронных компонентов установите минимальный уровень громкости. Убедитесь также в том, что на всех компонентах установлен минимальный уровень громкости, а во время игры на инструменте постепенно увеличьте громкость до нужной.

## Обслуживание

- (CVP-309, включая тип «рояль») Для чистки инструмента пользуйтесь мягкой слегка влажной тканью. Никогда не используйте пятновыводители, растворители, жидкие очистители или чистящие салфетки с пропиткой.
- Протирайте пыль и удаляйте грязь с цифрового пианино мягкой тканью. Не трите слишком усердно, поскольку небольшие частицы грязи могут поцарапать полировку инструмента.

## Меры безопасности при эксплуатации

- Следите, чтобы крышка клавиатуры не защемила вам пальцы, не вставляйте пальцы или руку в отверстия инструмента.
- Никогда не засовывайте и не роняйте бумагу, металлические и прочие предметы в отверстия на крышке, панели и клавиатуре. Если это случилось, немедленно выключите инструмент и выньте кабель питания из розетки. Затем обратитесь за помощью к специалистам центра технического обслуживания корпорации Yamaha.
- Не кладите на инструмент предметы из винила, пластмассы или резины: это может вызвать выцветание панели или клавиатуры.
- (CVP-309, включая тип «рояль») Удары металлическими, фарфоровыми или другими жесткими предметами могут вызвать трещины или шелушение полировки цифрового пианино. Будьте осторожны.
- Не облокачивайтесь на инструмент, не ставьте на него тяжелые предметы и не прикладывайте слишком большой силы при пользовании кнопками, выключателями и разъемами.
- Не следует долго работать с высоким или некомфортным уровнем громкости, так как это может привести к потере слуха. При ухудшении слуха или звоне в ушах обратитесь к врачу.

## Использование скамейки (если она есть)

- Во избежание случайного падения скамейки не оставляйте ее в неустойчивом положении.
- Не качайтесь на скамейке и не играйте, стоя на ней. Использование скамейки в качестве стремянки или в иных целях может привести к несчастному случаю или травме.
- Скамейка предназначена только для одного человека.
- (CVP-309, включая тип «рояль») Не пытайтесь регулировать высоту, сидя на скамейке, прилагаемой к цифровому пианино, поскольку это приводит к перенапряжению регулирующего механизма, что, в свою очередь, может привести к повреждению механизма или даже травме.
- Если винты скамейки стали свободными в результате длительного использования, периодически завинчивайте их с помощью отвертки.

## Сохранение данных

### Сохранение и резервное копирование данных

- При выключении инструмента данные, приведенные ниже, будут потеряны. Сохраните данные на вкладке USER (стр. 26), дискете, плате SmartMedia или на соответствующем внешнем носителе.
  - Записанные / песни (стр. 41, 137, 152)
  - Созданные / стили (стр. 111)
  - Отредактированные тембры (стр. 93)
  - Сохраненные настройки «одно касание» (стр. 50)
  - Отредактированные настройки MIDI (стр. 196)

Данные на вкладке USER (стр. 26) могут быть потеряны из-за сбоя или неправильной работы. Сохраняйте важные данные на дискету, плату SmartMedia или внешний носитель.

При изменении параметров на странице экрана данные о настройке системы (представленные в таблице параметров поставляемого отдельно сборника таблиц Data List) автоматически сохраняются после выхода с этой страницы. Однако если перед отключением питания не была выполнена надлежащая процедура выхода из соответствующего экрана, все эти изменения будут утрачены.

Корпорация Yamaha не несет ответственности за повреждения, вызванные неправильной эксплуатацией или модификацией инструмента, а также за потерянные или испорченные данные.

Всегда выключайте инструмент, если не используете его.

Благодарим за покупку цифрового пианино Clavinova производства корпорации Yamaha!  
Внимательно прочитайте это руководство, чтобы в полной мере воспользоваться всеми передовыми  
и удобными функциями цифрового пианино Clavinova.  
Мы также советуем держать это руководство в надежном и удобном месте для дальнейшего использования.

## О руководстве пользователя и сборнике таблиц Data List

Руководство пользователя состоит из следующих разделов.

### Руководство пользователя

- Введение (стр. 12) ..... С этим разделом следует ознакомиться в первую очередь.
- Краткое руководство (стр. 23) ..... Этот раздел содержит сведения об основных функциональных возможностях инструмента.
- Основные операции (стр. 57) ..... Этот раздел объясняет, как использовать основные операции, в том числе экранные элементы управления.
- Справочные материалы (стр. 72) ..... Этот раздел содержит подробные сведения о настройках функций цифрового пианино Clavinova.
- Приложение (стр. 201) ..... Этот раздел содержит дополнительные сведения, такие как информацию об устранении неполадок и технические характеристики.

### Сборник таблиц Data List

Список тембров, формат данных MIDI и т.п.

- В этом руководстве пользователя модели CVP-309/307 будут обозначаться как CVP/Clavinova.
- Иллюстрации и снимки ЖК-дисплеев приведены в руководстве пользователя только в качестве примеров. В действительности все может выглядеть несколько иначе.
- Все иллюстрации в руководстве по эксплуатации приведены на английском языке.
- Копирование программного обеспечения, имеющегося в продаже, разрешено только для личного использования.

В этом продукте объединены компьютерные программы и содержимое, авторские права на которые принадлежат корпорации Yamaha или право использования которых получено по лицензии от других фирм. К материалам, защищенным авторскими правами, относятся без ограничения все компьютерное ПО, файлы стиля, файлы MIDI, данные WAVE и звукозаписи. Любое несанкционированное использование таких программ и содержимого, выходящее за рамки личного пользования, запрещено соответствующими законами. Любое нарушение авторских прав преследуется по закону.  
**НЕ СОЗДАВАЙТЕ, НЕ РАСПРОСТРАНЯЙТЕ И НЕ ИСПОЛЬЗУЙТЕ НЕЗАКОННЫЕ КОПИИ.**

- Фотографии клавиесина, бандонеона, различных видов цимбал и музыкальной шкатулки, которые изображены на экранах цифрового пианино CVP-309/307, любезно предоставлены музеем Gakkigaku Shiryokan (Собрание старинных музыкальных инструментов), музыкального колледжа Kunitachi.
  - Следующие инструменты, изображаемые на экранах CVP-309/307, доступны для обозрения в музее музыкальных инструментов Hamamatsu: балафон, джендер, калimba, канун, сантур, гамелан, арфа, колокольчик, вольнка, банджо, карильон, мандолина, уд, флейта Пана, пунджи, рабаб, шанаи, ситар, стальной барабан и тамбра.
  - Данный продукт произведен по лицензии, защищенной патентами США No.5231671, No.5301259, No.5428708, а также патентом No.5567901, принадлежащим IVL Technologies Ltd.
  - Растровые шрифты, используемые в данном инструменте, предоставлены компанией Ricoh Co., Ltd. и являются ее собственностью.
  - Данный продукт использует NF, встроенный интернет-браузер компании ACCESS Co., Ltd. NF используется совместно с запатентованным алгоритмом сжатия LZW, лицензия на который получена от компании Unisys Co., Ltd. NF не может использоваться отдельно от данного продукта, не может быть продан, сдан в аренду или передан любым другим способом. Также запрещается декомпилировать, деассемблировать, копировать и вскрывать технологии NF.
- Данное программное обеспечение включает модуль, разработанный независимой группой JPEG (Independent JPEG Group).

**ACCESS**

Товарные знаки:

- Apple и Macintosh являются товарными знаками корпорации Apple Computer, Inc.
- Windows является охраняемым товарным знаком корпорации Microsoft®.
- SmartMedia является зарегистрированным товарным знаком корпорации Toshiba.
- Все остальные товарные знаки являются собственностью соответствующих владельцев.

---

## Дополнительные принадлежности

---

- Guide to Yamaha Online Member Product User Registration
- Сборник мелодий “50 greats for the Piano”
- Руководство пользователя
- Сборник таблиц Data List

В зависимости от места покупки следующие принадлежности могут быть включены или не включены в комплект:

- Дисковод
- Плата SmartMedia
- Скамейка

### ■ Настройка

В отличие от акустического пианино, цифровое пианино Clavinova настраивать не надо. Оно всегда настроено.

### ■ Транспортировка

Цифровое пианино Clavinova можно перевозить вместе с другими вещами. Перемещать инструмент можно как в собранном, так и в разобранном виде, в котором вы первый раз достали его из коробки. Клавиатуру следует транспортировать в горизонтальном положении. Не прислоняйте ее к стене и не ставьте набок.

Не подвергайте инструмент чрезмерной вибрации или сильным ударам.

При транспортировке цифрового пианино Clavinova в собранном виде убедитесь, что все винты туго затянуты и не разболтались во время транспортировки.

## Введение

Добро пожаловать в чудесный мир Clavinova CVP! .....	10
Панель управления .....	12
Игра на клавиатуре .....	14
Настройка инструмента Clavinova .....	16
Пюпитр .....	16
Фиксатор для нот .....	16
Крышка (цифровой рояль CVP-309) .....	16
Наушники .....	17
Изменение языка .....	18
Настройки экрана .....	18
Дисковод и диски .....	21
Платы памяти SmartMedia™* .....	22

## Краткое руководство

Воспроизведение демонстрационных песен .....	23
Работа с основными экранами .....	25
Работа с экраном Main .....	25
Работа с экраном выбора файлов File Selection .....	25
Работа с экраном функций .....	26
Воспроизведение тембров .....	28
Игра тембром Piano .....	28
Воспроизведение разных тембров .....	31
Упражнения со встроенными песнями .....	34
Проигрывание песен до начала упражнений .....	34
Игра одной рукой с помощью световых индикаторов (Guide Lamps) .....	38
Игра с помощью функции Repeat Playback (Циклическое воспроизведение) .....	40
Запись собственного исполнения .....	41
Проигрывание фоновых партий с помощью функции Performance assistant technology .....	42
Воспроизведение аккомпанемента с помощью функции Auto Accompaniment (Воспроизведение стиля) .....	44
Исполнение песни «Mary Had a Little Lamb» с автоаккомпанементом. ....	44
Вызов наиболее подходящих настроек для каждой песни — Music Finder .....	50
Пение под воспроизведение песни (Караоке) или под собственное сопровождение .....	52
Подключение микрофона .....	52
Пение с экраном Lyrics .....	53
Удобные функции для караоке .....	53
Удобные функции для пения с вашим собственным сопровождением .....	55

## Основные операции

Использование основных функций (Справка) .....	57
Сообщения, которые выводятся на экран .....	57
Быстрый выбор экрана — функция прямого доступа ..	58
Основные экраны (экран Main (Главный экран) и экран выбора файлов) ..	59
Экран Main .....	59
Экран выбора файлов и основные операции на нем .....	60
Операции с файлами и папками, выполняемые на экране выбора файлов .....	62
Восстановление исходных параметров .....	69
Восстановление исходной системы .....	69
Восстановление заводских настроек для отдельных параметров .....	69
Сохранение и вызов пользовательских настроек в виде отдельного файла .....	70
Резервное копирование .....	71

## Справочник

Создание, использование и редактирование тембров .....	72
Характеристики тембра .....	72
Одновременное воспроизведение разных тембров .....	73
Части клавиатуры (Right 1, Right 2, Left) .....	73
Одновременное воспроизведение двух тембров (партии Right 1 и 2) .....	74
Воспроизведение разных тембров правой и левой руками (партии Right 1 и Left) .....	75
Повышение естественности звучания (iAFC) .....	76
Выбор типа iAFC и регулировка глубины эффекта .....	76
Калибровка настроек iAFC .....	77
Изменение высоты звука .....	78
Транспонирование .....	78
Точная настройка высоты звучания всего инструмента .....	78
Мелодический строй .....	78
Наложение эффектов на воспроизводимые при игре тембры .....	80
Редактирование громкости и тонального баланса (MIXING CONSOLE) .....	82
Основные действия .....	82
Создание тембров (функция Sound Creator) .....	93
Основные действия .....	93
Создание собственных тембров Organ Flutes .....	97

На ЖК-экране этого инструмента отображаются различные страницы и меню, которые описывают функции и операции устройства. Следующий пример описывает операцию из четырех шагов:

1) нажмите кнопку [FUNCTION], 2) нажмите кнопку [D] для выбора страницы Controller, 3) нажмите кнопку TAB [▶] для выбора страницы Keyboard/Panel и 4) нажмите кнопку [A] для выбора параметров Initial Touch.

[FUNCTION] → [D] CONTROLLER → TAB [▶] KEYBOARD/PANEL → [A] 1 INITIAL TOUCH

<b>Использование, создание и редактирование стилей автоаккомпанемента</b> .....	<b>101</b>
<b>Характеристики стиля</b> .....	<b>101</b>
<b>Выбор типа аппликатуры аккордов</b> .....	<b>101</b>
<b>Воспроизведение только ритмических каналов стиля</b> .....	<b>102</b>
<b>Настройки, связанные с воспроизведением стиля</b> .....	<b>104</b>
<b>Редактирование громкости и тембра стиля (MIXING CONSOLE) (Консоль микшера)</b> .....	<b>106</b>
<b>Функция Music Finder (Поиск музыки)</b> .....	<b>106</b>
Поиск записей .....	106
Создание библиотеки любимых записей .....	107
Редактирование записей .....	108
Сохранение записи .....	109
<b>Функция Style Creator</b> .....	<b>111</b>
Структура стилей .....	111
Создание стиля .....	111
Редактирование созданного стиля .....	117
<b>Регистрация и вызов пользовательских настроек панели – Регистрационная память</b> .....	<b>125</b>
<b>Регистрация и сохранение пользовательских настроек панели</b> .....	<b>125</b>
<b>Вызов зарегистрированных настроек панели</b> .....	<b>126</b>
Удаление ненужной настройки панели/Присвоение имени настройке панели .....	127
Выключение вызова специальных элементов (функция Freeze) .....	127
Вызов номеров регистрационной памяти по порядку — Последовательность вызова регистрационных файлов .....	128
<b>Использование, создание и редактирование песен</b> .....	<b>130</b>
<b>Поддерживаемые типы песен</b> .....	<b>130</b>
<b>Воспроизведение песен</b> .....	<b>131</b>
<b>Настройка баланса громкости, сочетания тембров и т.д. (MIXING CONSOLE)</b> .....	<b>134</b>
<b>Использование обучающей функции Practice Function (Guide)</b> .....	<b>135</b>
Выбор типа функции Guide .....	135
<b>Запись собственного исполнения</b> .....	<b>137</b>
Способы записи .....	137
Редактирование записи .....	152
<b>Использование микрофона</b> .....	<b>161</b>
<b>Редактирование параметров Vocal Harmony</b> .....	<b>161</b>
<b>Настройка микрофона и звука эффекта гармонизации</b> .....	<b>164</b>
<b>Настройка функции Talk</b> .....	<b>168</b>
<b>Прямое подключение Clavinova к Интернету</b> .....	<b>170</b>
<b>Подключение инструмента к Интернету</b> .....	<b>170</b>
<b>Доступ к специальному веб-сайту Clavinova</b> .....	<b>171</b>

<b>Операции на специальном веб-сайте Clavinova</b> .....	<b>171</b>
Прокрутка веб-страницы .....	171
Ссылки .....	172
Ввод символов .....	172
Возврат на предыдущую веб-страницу .....	173
Обновление веб-страницы/Отмена загрузки веб-страницы ..	174
Покупка и загрузка данных .....	174
Сохранение закладок любимых страниц .....	175
Изменение домашней страницы .....	178
Об экране настроек Интернета .....	179
Инициализация настроек Интернета .....	182
<b>Словарь терминов Интернета</b> .....	<b>183</b>
<b>Подключение внешних устройств к инструменту</b> .....	<b>184</b>
<b>Использование наушников (разъемы [PHONES])</b> .....	<b>184</b>
<b>Подключение микрофона или гитары (разъем [MIC./LINE IN])</b> .....	<b>184</b>
<b>Подключение аудио- и видеоустройств</b> .....	<b>184</b>
Использование внешних аудиоустройств для воспроизведения и записи (разъемы [AUX OUT], разъемы [AUX OUT (LEVEL FIXED)], разъем [OPTICAL OUT]) .....	184
Воспроизведение звука внешних аудиоустройств с помощью встроенных динамиков (разъемы [AUX IN]) .....	185
Вывод изображения с экрана инструмента на внешний телевизор .....	185
<b>Использование педального пере-ключателя или ногого контрол-лера (разъем [AUX PEDAL])</b> .....	<b>186</b>
Назначение специальных функций педалям .....	186
<b>Подключение внешних MIDI-устройств (порты [MIDI])</b> .....	<b>189</b>
<b>Подключение компьютера или USB-устройства</b> .....	<b>189</b>
Подключение компьютера (порты [USB TO HOST] и [MIDI]) .....	189
Подключение сетевого адаптера или устройства хранения данных с USB-интерфейсом (через порт [USB TO DEVICE]) .....	190
<b>Что такое MIDI</b> .....	<b>192</b>
<b>Что можно делать с данными MIDI</b> .....	<b>195</b>
<b>Настройки MIDI</b> .....	<b>196</b>
Основные операции .....	196
Заранее запрограммированные шаблоны MIDI .....	196
Системные настройки MIDI .....	198
Параметры передачи MIDI-сообщений .....	198
Параметры приема MIDI-сообщений .....	199
Установка басовой ноты для воспроизведения стиля при помощи полученных MIDI-данных .....	199
Установка типа аккорда для воспроизведения стиля при помощи полученных MIDI-данных .....	200

## Приложение

Устранение неполадок .....	201
Цифровой рояль CVP-309 Сборка подставки для клавиатуры .....	206
CVP-309/307: Подставка для клавиатуры .....	209
Установка дисководов (стандартного/дополнительного) .....	212
Технические характеристики .....	213
Предметный указатель .....	215

Введение

Краткое руководство

Основные операции

Справочные материалы

Создание, использование и редактирование  
тембров

Использование, создание и редактирование  
стилей автоаккомпанемента

Регистрация и вызов пользовательских  
настроек панели

Использование, создание и редактирование песен

Использование микрофона

Прямое подключение Clavinova к Интернету

Подключение внешних устройств  
к инструменту

Приложение

## Ощущение настоящего акустического пианино

### Natural Wood Keyboard (Клавиатура из натурального дерева) (CVP-309, включая тип «рояль»)

Для изготовления клавиатуры CVP-309 используется натуральное дерево, чтобы создать впечатление игры на настоящем рояле. По ощущению клавиш этот инструмент значительно превосходит все существующие электронные клавиатуры благодаря реалистичному воссозданию твердости клавиш, соотношению веса клавиши и молоточка и характерным весовым градациям клавиш (тяжелые в нижнем регистре и легкие – в верхнем). Вы чувствуете себя так, как если бы играли на настоящем рояле. Кроме того, эта клавиатура специальной конструкции позволяет применять приемы игры, доступные только на рояле. Например, можно повторно проигрывать одну и ту же ноту, и звук будет плавно сливаться даже без использования правой педали. Или можно быстро нажимать на одну и ту же клавишу и получить отчетливый звук при каждом нажатии без неестественного обрыва звука.

### Клавиатура GH3 (CVP-307)

Эта клавиатура дает подлинное реалистичное ощущение клавиш благодаря более тугому нажатию в нижних октавах, более легкому в верхних и всем естественным градациям между ними. Кроме того, эта клавиатура специальной конструкции позволяет применять приемы игры, доступные только на рояле. Например, можно повторно проигрывать одну и ту же ноту, и звук будет плавно сливаться даже без использования правой педали. Или можно быстро нажимать на одну и ту же клавишу и получить отчетливый звук при каждом нажатии без неестественного обрыва звука.

## Имитация пространственного звучания рояля – функция iAFC

Включите эффект iAFC (Instrumental Active Field Control) и вы почувствуете, как звук занимает пространство вокруг вас, как если бы вы играли на сцене концертного зала. Общее звучание становится более глубоким, и улучшается резонанс – особенно, если используется правая педаль, воссоздающая и подчеркивающая естественное звучание традиционных акустических инструментов.

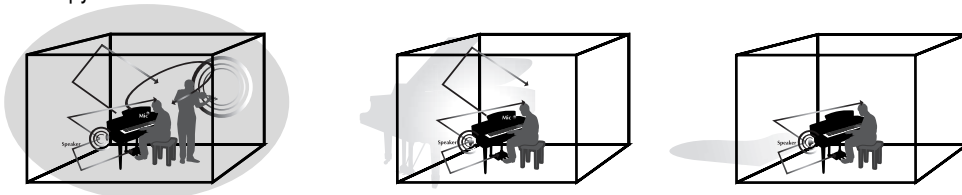

## Игра на инструменте Clavinova

### Воспроизведение тембров ..... стр. 28

С помощью всего одной кнопки вы можете настроить весь инструмент Clavinova для оптимального фортепьянного исполнения независимо от того, какие настройки заданы на панели. Теперь вы можете играть и упражняться с полным ощущением игры на рояле и звучанием рояля – и это достигается мгновенно.

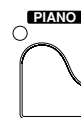

### Воспроизведение тембров других инструментов ..... стр. 31

Clavinova предлагает не только реалистичные фортепьянные тембры, но и огромный набор тембров других инструментов, как акустических, так и электронных.

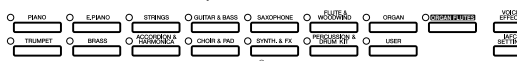

**Исполнение с большим оркестром**

– **Воспроизведение песен**..... **стр. 34**

Вы можете играть одновременно с воспроизведением ранее записанных песен, дополняя собственное исполнение сольной партии звучанием и аранжировкой целого оркестра.



**Простота исполнения фоновых партий**

– **функция Performance assistant technology** ..... **стр. 42**

Новая технология Performance assistant technology чрезвычайно упрощает исполнение фоновых партий одновременно с воспроизведением песни.



**Исполнение мелодий с автоаккомпанементом**

– **Воспроизведение стиля**..... **стр. 44**

Вы можете играть только мелодию и использовать функции воспроизведения стиля для автоматического создания полных фоновых партий и аккомпанемента. Это все равно, что играть с профессиональным ансамблем. Выберите стиль аккомпанемента, например поп-музыку, джаз, латиноамериканскую музыку и т.п., и Clavinova заменит вам целый оркестр!

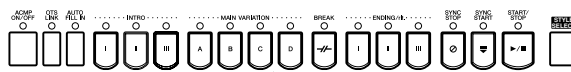

**Упражнения**

**Вывод партитуры на экран и игра по нотам** ..... **стр. 56**

Во время проигрывания песни ноты могут автоматически отображаться на экране, что чрезвычайно удобно для запоминания и разучивания партий.



**Световые индикаторы** ..... **стр. 38**

Световые индикаторы также помогают в запоминании и разучивании партий. Они показывают, какие ноты играть, когда их играть и как долго держать.



**Запись собственного исполнения**..... **стр. 41**

Clavinova позволяет легко записать свое исполнение в память или сохранить его во внутренней памяти или на плате SmartMedia. Это еще один отличный инструмент для упражнений, позволяющий услышать собственную игру и понять ее сильные и слабые стороны.



**Увеличьте свою коллекцию песен**

**Internet Direct Connection (Прямое подключение к Интернету)**..... **стр. 170**

Clavinova может напрямую подключаться к Интернету, что позволяет загружать песни со специальных веб-сайтов и сохранять их во внутренней памяти или на плате SmartMedia.

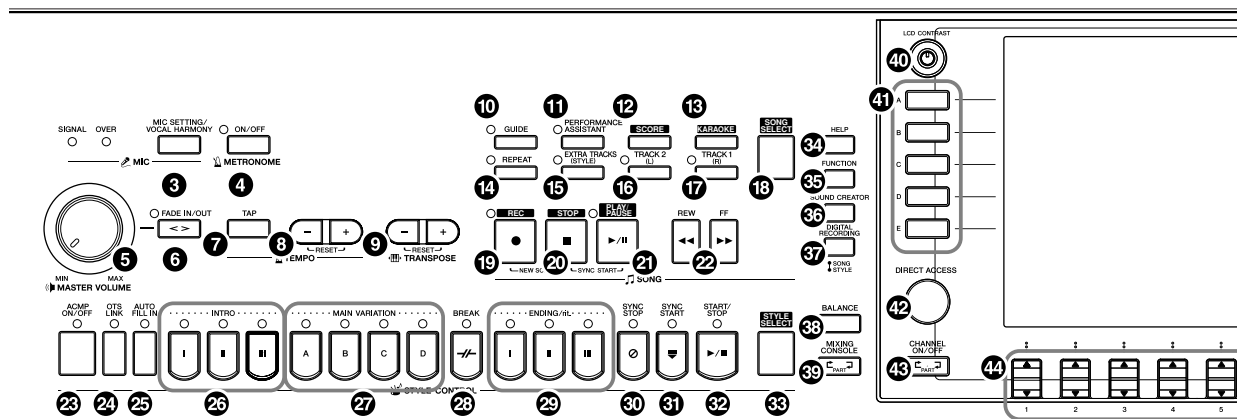

❶	Выключатель [POWER]	.....	C. 14
❷	Разъем для платы SmartMedia	.....	C. 22
<b>МИКРОФОН</b>			
❸	Кнопка [MIC SETTING/VOCAL HARMONY]	.....	C. 54
<b>METRONOME (Метроном)</b>			
❹	[ON/OFF]	.....	C. 30
<b>VOLUME (Громкость)</b>			
❺	[MASTER VOLUME], диск управления	.....	C. 15
❻	[FADE IN/OUT]	.....	C. 46
<b>ТЕМП</b>			
❼	Кнопка [TAP]	.....	C. 46
❽	Кнопки [+]/[-]	.....	C. 30
<b>ТРАНСПОНИРОВАНИЕ</b>			
❾	Кнопки [+]/[-]	.....	C. 53
<b>SONG</b>			
❿	кнопка [GUIDE]	.....	C. 38
⓫	[PERFORMANCE ASSISTANT]	.....	C. 43
⓬	[SCORE]	.....	C. 37
⓭	[KARAOKE]	.....	C. 53
⓮	[REPEAT]	.....	C. 40
⓯	[EXTRA TRACKS (STYLE)]	.....	C. 138
⓰	[TRACK 2 (L)]	.....	C. 40
⓱	[TRACK 1 (R)]	.....	C. 38
⓲	[SONG SELECT]	.....	C. 34
⓳	[REC]	.....	C. 41
⓴	Кнопка [STOP]	.....	C. 35
⓵	[PLAY/PAUSE]	.....	C. 35
⓶	[REW]/[FF]	.....	C. 132

## УПРАВЛЕНИЕ СТИЛЕМ

⓷	[ACMP ON/OFF]	.....	C. 45
⓸	[OTS LINK]	.....	C. 50
⓹	[AUTO FILL IN]	.....	C. 47
⓺	INTRO [I]/[II]/[III]	.....	C. 46
⓻	MAIN VARIATION [A]/[B]/[C]/[D]	.....	C. 47
⓼	[BREAK]	.....	C. 47
⓽	ENDING/rit. [I]/[II]/[III]	.....	C. 47
⓾	Кнопка [SYNC STOP]	.....	C. 47
⓿	Кнопка [SYNC START]	.....	C. 46
⓿	[START/STOP]	.....	C. 46
⓿	[STYLE SELECT]	.....	C. 45
⓿	[HELP]	.....	C. 57
⓿	Кнопка [FUNCTION]	.....	C. 26
⓿	Кнопка [SOUND CREATOR]	.....	C. 93
⓿	[DIGITAL RECORDING]	.....	C. 112, 138
⓿	[BALANCE]	.....	C. 39
⓿	Кнопка [MIXING CONSOLE]	.....	C. 82
⓿	[LCD CONTRAST]	.....	C. 18
⓿	[A]-[J]	.....	C. 25
⓿	[DIRECT ACCESS]	.....	C. 58
⓿	[CHANNEL ON/OFF]	.....	C. 103, 137
⓿	Кнопки [1 ▲ ▼]-[8 ▲ ▼]	.....	C. 25
⓿	TAB [◀][▶]	.....	C. 26
⓿	[EXIT]	.....	C. 26
⓿	Кнопка [DEMO]	.....	C. 23
⓿	[MUSIC FINDER]	.....	C. 50
⓿	[DATA ENTRY]	.....	C. 61
⓿	[ENTER]	.....	C. 61

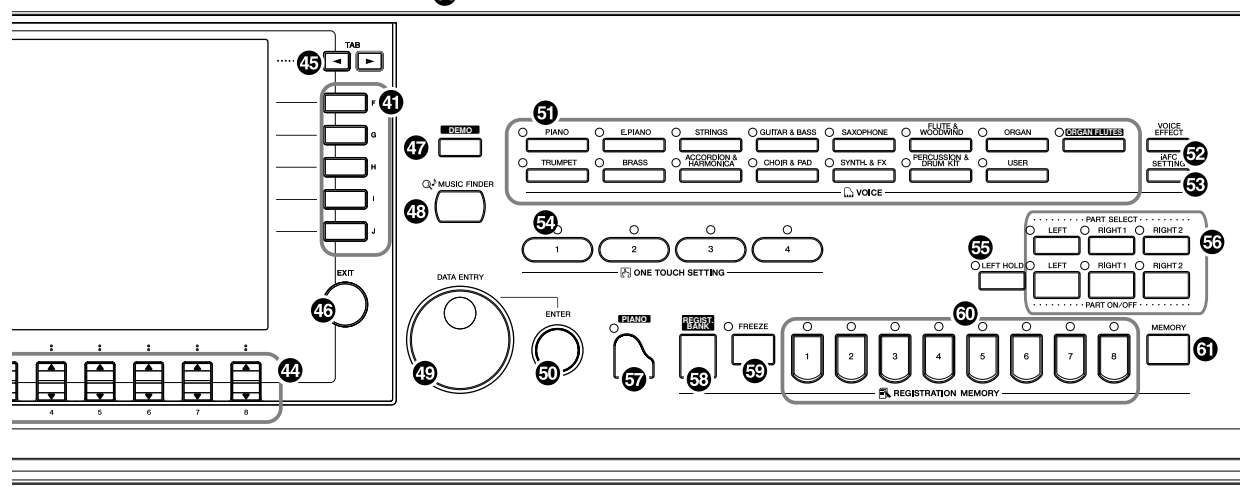
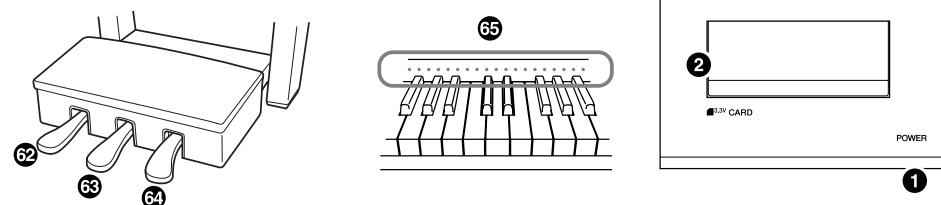

**ТЕМБР**

51 VOICE ..... C. 31  
 52 [VOICE EFFECT] ..... C. 80  
 53 Кнопка [iAFC SETTING] ..... C. 76

**НАСТРОЙКА В ОДНО КАСАНИЕ**

54 Кнопки [1]-[4] ..... C. 49  
 55 [LEFT HOLD] ..... C. 48

**ПАРТИЯ**

56 Кнопки PART ..... C. 73

**Настройка PIANO**

57 Кнопка [PIANO] ..... C. 28

**REGISTRATION MEMORY, кнопка**

58 [REGIST. BANK] ..... C. 126  
 59 [FREEZE] ..... C. 127  
 60 [1]-[8] ..... C. 125  
 61 [MEMORY] ..... C. 125

**Педали**

62 Левая педаль ..... C. 29  
 63 Средняя педаль (сostenuto) ..... C. 29  
 64 Правая педаль (сустейн) ..... C. 29  
 65 Индикаторы клавиатуры ..... C. 38

Информацию о разъемах, расположенных в левом нижнем углу инструмента, см. на стр. 184.

1

## Подключение кабеля питания.

Сначала вставьте вилку кабеля питания в разъем на пианино, затем подсоедините другой конец кабеля к соответствующей стенной розетке.

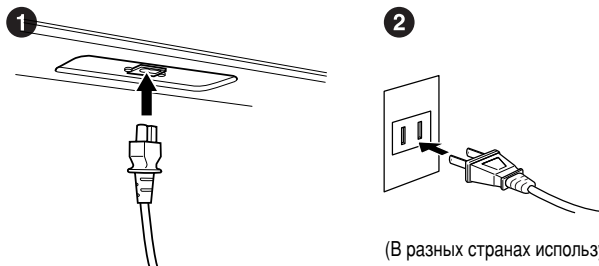

(В разных странах используются разные вилки и розетки.)

2

## Как открыть крышку клавиатуры.

Откройте крышку, держа ее, как показано на рисунке.

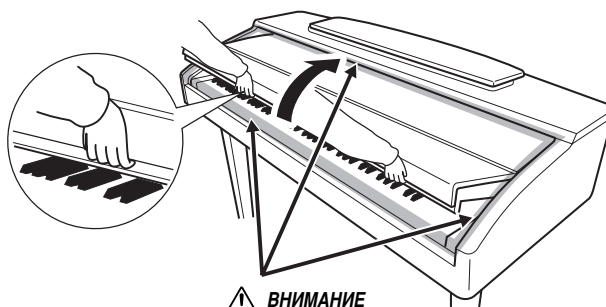

**ВНИМАНИЕ**

Открывая крышку, не повредите пальцы.

### **ВНИМАНИЕ**

Открывая и закрывая крышку, беритесь за нее обеими руками. Не отпускайте крышку, пока она не откроется или не закроется полностью. Поднимая или опуская крышку, следите за тем, чтобы не прищемить свои или чужие пальцы (особенно пальцы детей) между крышкой и корпусом.

### **ВНИМАНИЕ**

Не кладите на крышку клавиатуры металлические предметы или бумагу. При открытии крышки мелкие предметы могут попасть внутрь корпуса пианино, и извлечь их оттуда будет практически невозможно. Это может привести к поражению током, а также к короткому замыканию, пожару и другим серьезным повреждениям инструмента.

3

## Включение питания.

Нажмите кнопку [POWER] (Питание) в правой части клавиатуры, чтобы включить инструмент. Включится подсветка экрана в центре передней панели и индикатор питания, находящийся на корпусе ниже левого края клавиатуры.

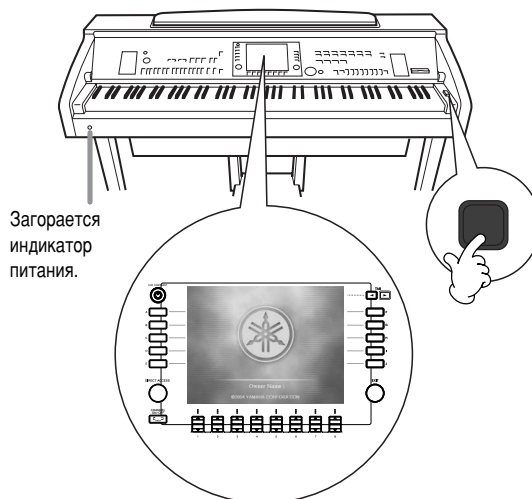

Загорается индикатор питания.

## 4 Игра на клавиатуре.

Играйте на клавишах для генерации звука.

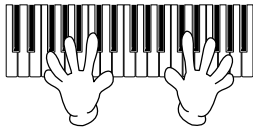

### Настройка громкости.

Во время исполнения регулируйте громкость с помощью диска управления [MASTER VOLUME], расположенного на панели слева.

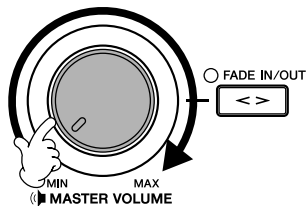

## 5 Выключение питания.

Нажмите кнопку [POWER], чтобы выключить пианино.  
Экран и индикатор питания погаснут.

## 6 Как закрыть крышку клавиатуры.

Возьмитесь за металлический край сверху на панели и закройте крышку.

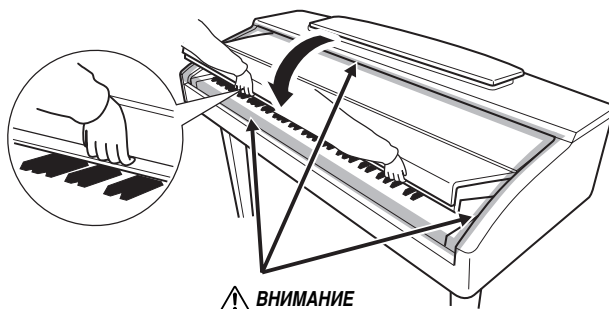

**⚠ ВНИМАНИЕ**

Закрывая крышку, не повредите пальцы.

**⚠ ВНИМАНИЕ**

Не используйте пюпитр, когда он поднят наполовину. Опуская пюпитр, не выпускайте его из рук, пока он полностью не окажется на месте.

**⚠ ВНИМАНИЕ**

Поднимая или опуская пюпитр, не отпускайте его до тех пор, пока не поднимете или не опустите до конца.

**⚠ ВНИМАНИЕ**

Прежде чем опускать пюпитр, опустите зажимы для нот (см. ниже). Если зажимы для нот не опущены, пюпитр не закроется.

## Пюпитр

### Как поднять пюпитр

#### Цифровой рояль CVP-309

- 1 Наклоните пюпитр на себя, насколько это возможно.
- 2 Опустите металлические фиксаторы справа и слева на задней стенке пюпитра.
- 3 Опустите пюпитр так, чтобы он опирался на фиксаторы.

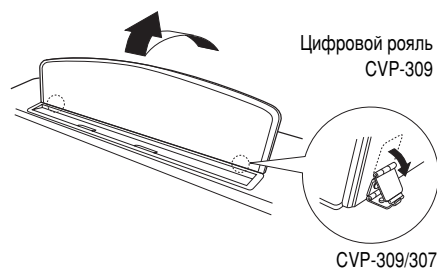

#### CVP-309/307

Наклоните пюпитр на себя, насколько это возможно. Поднятый пюпитр находится под определенным углом, который нельзя изменить.

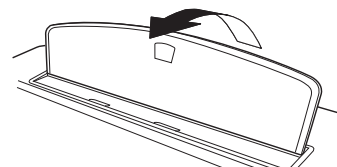

### Как опустить пюпитр

#### Цифровой рояль CVP-309

- 1 Наклоните пюпитр на себя, насколько это возможно.
- 2 Поднимите два металлических фиксатора так, чтобы они плотно прилегали к задней стороне пюпитра.
- 3 Осторожно наклоняйте пюпитр назад, пока он полностью не ляжет на место.

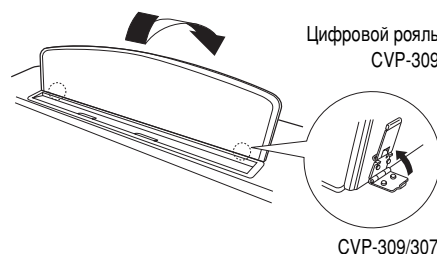

#### CVP-309/307

Слегка поднимите пюпитр и медленно поверните назад.

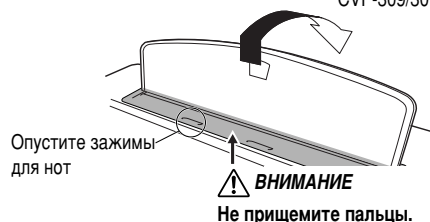

## Фиксатор для нот

Эти скобки служат для фиксации страниц нот.

### Поднять

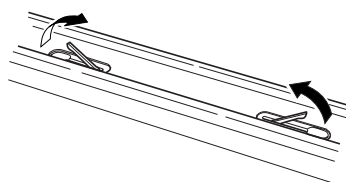

### Опустить

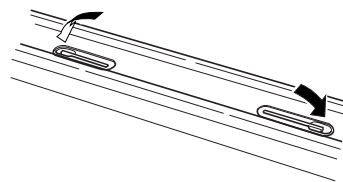

## Крышка (цифровой рояль CVP-309)

Крышка поставляется с длинным и коротким упорами. Используйте один из них, чтобы открыть крышку под нужным углом.

### ■ Как открыть крышку

- 1 Поднимите пюпитр, как показано выше в разделе «Пюпитр».
- 2 Поднимите и держите правую часть крышки (если смотреть со стороны клавиатуры).
- 3 Поднимите упор и аккуратно опустите крышку, чтобы конец упора вошел в паз крышки.

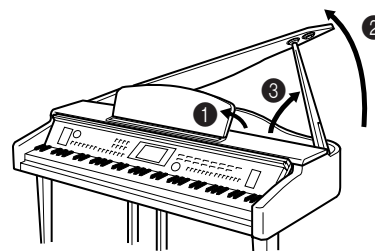

Чтобы включить эффект iAFC (стр. 76), поднимите крышку на длинную опору, используя специальный паз. Если крышка закрывается или открывается с опорой меньшей длины, iAFC не включается.

Для длинного упора используйте внутренний паз, а для короткого – внешний.

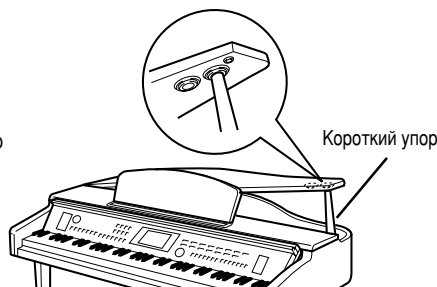
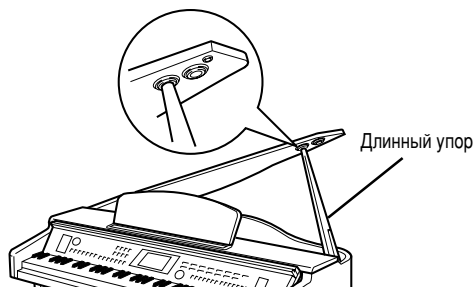

### ■ Как закрыть крышку

- 1 Держа упор, осторожно поднимите крышку.
- 2 Держа крышку поднятой, опустите упор.
- 3 Осторожно опустите крышку.

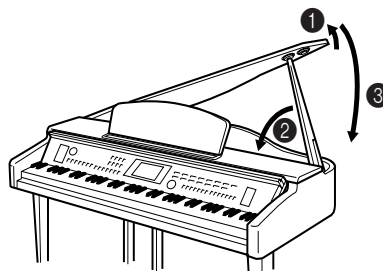

## Наушники

Подключите наушники к одному из разъемов [PHONES] в нижней левой части инструмента. Можно подключить две пары наушников. (Если используется один комплект наушников, его можно подсоединить к любому разъему.)

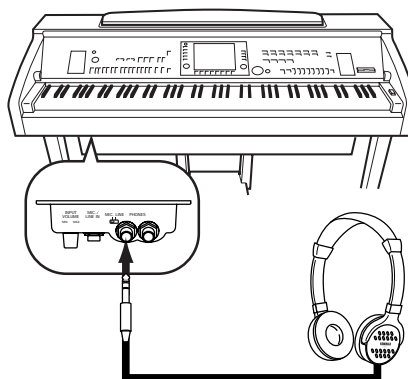

### Крючок для наушников

Крючок для наушников входит в комплект пиано Clavinova и позволяет вешать наушники на корпус. Закрепите крючок для наушников на корпусе с помощью двух винтов (4 x 10 мм), как показано на рисунке.

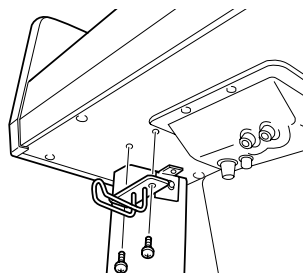

#### Вывод звука через динамик при подключенных наушниках

- 1 Вызовите операционный экран.  
[FUNCTION] → [I] UTILITY → TAB[◀][▶] CONFIG 2
- 2 Нажмите кнопку [5 ▼]/[6 ▼] (SPEAKER), чтобы выбрать состояние «ON».

#### Вывод звука только через наушники

На экране, вызванном выше в шаге 1, нажмите кнопку [5 ▼]/[6 ▼] (SPEAKER), чтобы выбрать состояние «OFF».

Если выбрано состояние «OFF», динамики не будут звучать, и вы будете слышать звук инструмента Clavinova только через наушники.

#### ⚠ ВНИМАНИЕ

- Убедитесь в том, что упор хорошо вошел в паз крышки. Если упор плохо вошел в паз, крышка может упасть, что приведет к травме или повреждению инструмента.
- Следите за тем, чтобы никто не трогал упор, когда крышка поднята. Упор может выскочить из паза, и крышка упадет.
- Поднимая или опуская крышку, следите за тем, чтобы не прищемить свои или чужие пальцы (особенно пальцы детей).

#### ⚠ ВНИМАНИЕ

Не следует долго использовать наушники при повышенном уровне громкости. Это может привести к потере слуха.

#### ⚠ ВНИМАНИЕ

Не вешайте на этот крючок ничего, кроме наушников. Иначе можно повредить пиано или крючок.

# Изменение языка

Выбор языка для сообщений, имен файлов и вводимых символов.

1 Вызовите операционный экран.  
[FUNCTION] → [I] UTILITY → TAB[◀][▶] OWNER

2 Выберите язык с помощью кнопок [4 ▲ ▼]/[5 ▲ ▼].

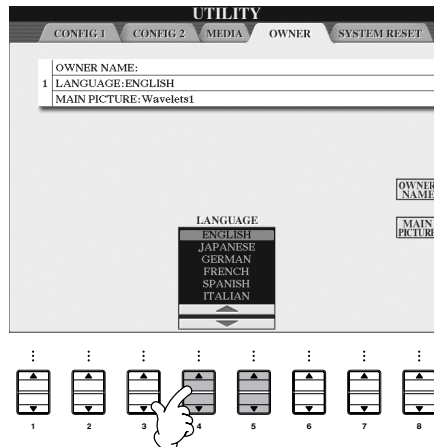

# Настройки экрана

## Настройка контрастности экрана

Контрастность экрана можно настроить с помощью регулятора [LCD CONTRAST], расположенного слева от экрана.

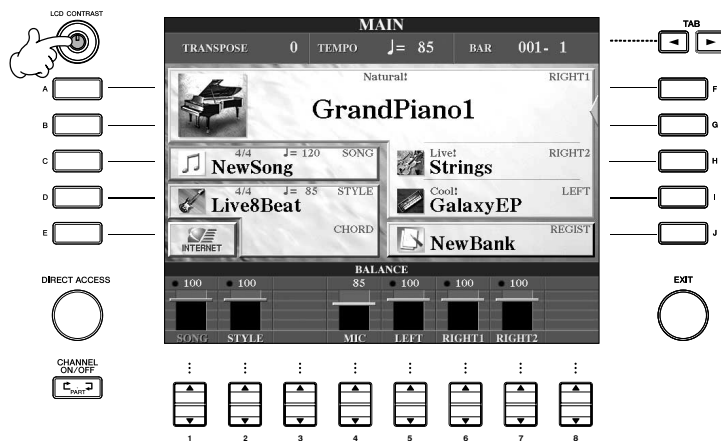

## Настройка яркости экрана

Настройте яркость экрана.

- 1 **Вызовите операционный экран.**  
[FUNCTION] → [I] UTILITY → TAB[◀][▶] CONFIG 2
- 2 **Чтобы настроить яркость экрана, нажмите кнопку [2 ▲ ▼].**

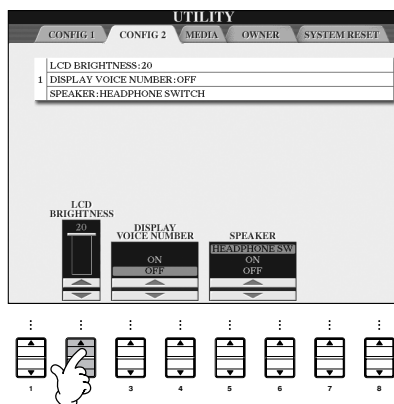

## Выбор картинки для фона главного экрана

Эта функция позволяет выбрать картинку, которая будет использоваться в качестве фона для главного экрана (стр. 25).

- 1 **Вызовите операционный экран.**  
[FUNCTION] → [I] UTILITY → TAB[◀][▶] OWNER
- 2 **Нажмите кнопку [J] (MAIN PICTURE) для вызова экрана выбора картинки (Picture Selection).**
- 3 **Выберите картинку с помощью кнопок [A]–[J].**

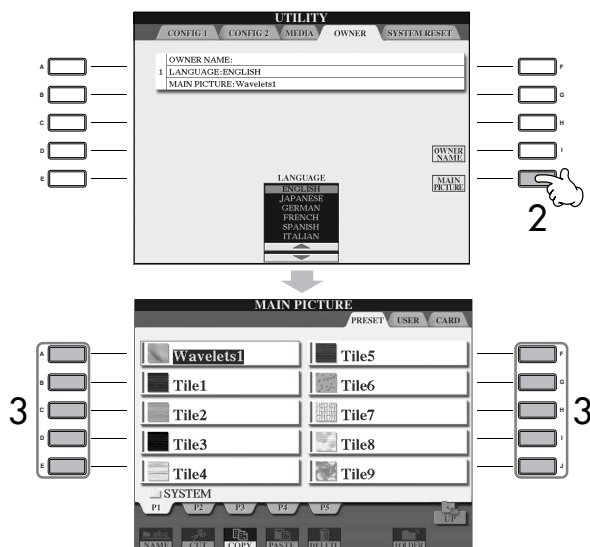

Приведенная справа информация о совместимости картинок также относится к фону экрана Song Lyric.

Выбрав картинку, вы можете вернуться к главному экрану, нажав кнопку [DIRECT ACCESS], а затем [EXIT]. Выбранная картинка станет фоном главного экрана.

### Импорт картинки для фона главного экрана

Хотя в памяти Clavinova содержится множество картинок, также можно загрузить картинки с платы SmartMedia.

Максимальный размер изображения не должен превышать 640 x 480 пикселей. Если вы выбираете картинку с платы SmartMedia до ее появления может пройти некоторое время. Если вы хотите сократить это время, сохраните картинку с диска CARD/USB на диске USER (используя экран выбора картинки Picture Selection). Если файл с картинкой находится на носителе в дисковом устройстве CARD/USB, при выключении и повторном включении питания фон останется, только если в дисковод вставлен носитель с теми же данными.

## Ввод имени пользователя на экране загрузки

Можно сделать так, чтобы ваше имя (Owner Name) отображалось на экране загрузки (экран, который появляется при включении питания).



- 1 **Вызовите операционный экран.**  
[FUNCTION] → [I] UTILITY → TAB[◀][▶] OWNER
- 2 **Нажмите кнопку [I] (OWNER NAME), чтобы вызвать экран ввода имени пользователя.**  
Информацию о вводе символов см. на стр. 67.

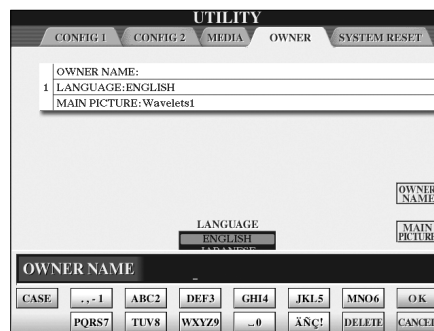

(В зависимости от места покупки, дисковод может входить или не входить в комплект поставки. Инструкции по установке дисковода см. на стр. 212)

Встроенный дисковод гибких дисков позволяет вам хранить свои данные на дискете и загружать их с диска на инструмент. Бережно обращайтесь с дискетами и дисководом. Принимайте все указанные меры предосторожности.

## Совместимые дискеты

- Можно использовать дискеты 3,5" 2DD и 2HD.

## Форматирование дискеты

- Если не удается использовать новые чистые дискеты или дискеты, которые использовались на других устройствах, их нужно отформатировать. Инструкции по форматированию дискеты см. на стр. 62. Помните, что после форматирования все данные на дискете будут уничтожены. Заранее проверьте, есть ли на дискете важные данные.

### ПРИМЕЧАНИЕ

Дискеты, отформатированные на этом устройстве, могут быть непригодны для использования на другом устройстве.

## Установка и удаление дискет

### Установка дискеты в дисковод

- Держите дискету наклейкой вверх, скользящей шторкой вперед по направлению к прорези дисковода. Осторожно вставьте дискету в гнездо и мягко толкните вперед, пока не услышите щелчок и не выскочит кнопка дисковода.

### ПРИМЕЧАНИЕ

Не вставляйте в дисковод ничего, кроме дискет. Другие предметы могут повредить дисковод или дискету.

### Удаление дискеты

- Убедившись, что инструмент не обращается\* к дискете (индикатор на встроенном дисководе не горит), нажмите на кнопку выдвижения, расположенную справа над гнездом. Когда дискета выдвинется, вытащите ее из дисковода. Если дискету не удастся вытащить, не применяйте силу. Еще раз попробуйте нажать на кнопку выдвижения или повторно вставить дискету и попытаться выдвинуть ее.

\* Не выполняются операции, такие как запись, воспроизведение или удаление данных. Если питание включено и вы вставляете дискету, инструмент автоматически обращается к ней, чтобы проверить наличие данных.

### ВНИМАНИЕ

Не вынимайте дискету и не выключайте инструмент, если есть обращение к дискете. Это может привести к потере данных и к повреждению дисковода.

- Прежде чем отключать питание, убедитесь, что в дисководе нет дискеты. Если дискета находится в дисководе длительное время, она может покрыться пылью и грязью, а это вызывает ошибки при чтении или записи.

## Очистка головки дисковода для чтения/записи данных

- Необходимо регулярно чистить головку чтения/записи данных. Инструмент оснащен магнитной головкой высокой точности, на которой после длительного использования образуется слой магнитных частиц с дискет, что со временем может привести к ошибкам во время чтения и записи данных.
- Чтобы поддерживать дисковод в рабочем состоянии, корпорация Yamaha рекомендует раз в месяц использовать специальную дискету сухого типа (имеющуюся в продаже) для очистки головки. Выяснить, есть ли в продаже чистящие дискеты, можно у местного представителя корпорации Yamaha.

## Дискеты

### Обращайтесь с дискетами аккуратно и соблюдайте следующие меры предосторожности

- Не ставьте на дискеты тяжелые предметы, не сгибайте и не применяйте силу при обращении с ними. Когда дискеты не используются, храните их в коробках.
- Не подвергайте дискеты воздействию прямого солнечного света, слишком низких и высоких температур, избыточной влажности, избегайте скапливания на них пыли и попадания жидкости.
- Не следует открывать шторку и прикасаться к магнитной поверхности дискеты.
- Не подвергайте дискеты воздействию магнитных полей телевизоров, динамиков, электромоторов и т.д., так как магнитные поля могут полностью или частично стереть данные на дискете, сделав ее непригодной для использования.
- Никогда не используйте дискеты с деформированной шторкой или корпусом.
- Не наклеивайте на дискету ничего, кроме поставляемых с ней наклеек. Прикрепляйте наклейки в предназначенном для этого месте.

### Защита данных (защита от записи)

- Чтобы случайно не удалить важные данные, переместите защелку в положение «защиты» (отверстие открыто). Когда нужно записать данные, защелка должна быть в положении «запись» (отверстие закрыто).

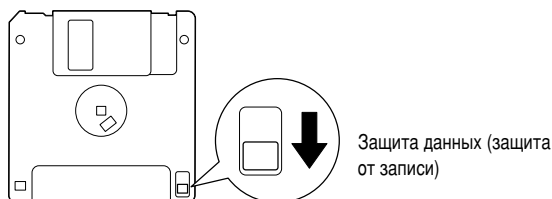

\*SmartMedia – это товарный знак корпорации Toshiba.

На инструменте есть гнездо для платы SmartMedia (на передней панели). Вы можете хранить свои оригинальные данные на плате SmartMedia и загружать их с платы в инструмент. Обращайтесь с платами SmartMedia аккуратно. Соблюдайте все указанные меры предосторожности.

## Совместимые типы SmartMedia

- Можно использовать платы SmartMedia на 3,3 В (3 В). Платы SmartMedia на 5 В несовместимы с инструментом.
- С инструментом можно использовать платы SmartMedia семи разных объемов памяти (2, 4, 8, 16, 32, 64, 128 МБ). Платы SmartMedia более 32 МБ можно использовать, если они соответствуют стандарту SSFDC Forum.

### ПРИМЕЧАНИЕ

SSFDC – это аббревиатура для Solid State Floppy Disk Card (другое название плат SmartMedia). SSFDC Forum – это добровольная организация, созданная для содействия использованию SmartMedia.

## Форматирование плат SmartMedia

Если не удастся использовать новые чистые платы SmartMedia или платы, которые использовались на других устройствах, их нужно отформатировать. Инструкции по форматированию платы SmartMedia см. на стр. 62. Помните, что после форматирования все данные на плате будут уничтожены. Заранее проверьте, есть ли на плате важные данные.

### ПРИМЕЧАНИЕ

Платы SmartMedia, отформатированные на этом устройстве, могут быть непригодны для использования на другом устройстве.

## Установка и удаление платы SmartMedia

### Установка платы SmartMedia

- Надавите на плату SmartMedia так, чтобы она защелкнулась.
- Не вставляйте плату SmartMedia в неправильном положении.
- Не вставляйте в гнездо ничего, кроме платы SmartMedia.

### Удаление платы SmartMedia

- Убедившись, что инструмент не взаимодействует\* с платой SmartMedia, надавите на нее до щелчка и отпустите. Когда плата SmartMedia выдвинется, вытащите ее из устройства. Если плату не удастся вытащить, не применяйте силу. Еще раз попробуйте полностью вставить ее в гнездо и выдвинуть.

\* Взаимодействие включает в себя сохранение, загрузку, форматирование, удаление и создание каталогов. Помните, что, когда вы вставляете плату SmartMedia во включенный инструмент, он автоматически проверяет тип носителя.

### ВНИМАНИЕ

Никогда не пытайтесь вынуть плату SmartMedia или выключить питание, если инструмент взаимодействует с платой. Это может привести к повреждению данных на инструменте или на плате, а также самой платы SmartMedia.

## О платах SmartMedia

### Обращайтесь с платами SmartMedia аккуратно и соблюдайте следующие меры предосторожности

- Есть ситуации, когда на плату SmartMedia влияет статическое электричество. Прежде чем брать в руки плату SmartMedia, прикоснитесь к металлической поверхности, например к дверной ручке или алюминиевому каркасу, чтобы снизить статическое электричество.
- Вынимайте плату SmartMedia из гнезда, если она не используется долгое время.
- Не подвергайте плату SmartMedia воздействию прямого солнечного света, слишком низких или высоких температур, избыточной влажности, избегайте скапливания на ней пыли и попадания жидкости.
- Не ставьте на плату SmartMedia тяжелые предметы, не сбивайте и не применяйте силу при обращении с ней.
- Не касайтесь золотых контактов платы SmartMedia и не кладите на них металлические пластины.
- Не оставляйте плату SmartMedia в тех местах, где она может подвергнуться воздействию магнитных полей телевизоров, динамиков, электромоторов и тому подобных устройств. Магнитные поля могут вызвать частичную или полную потерю данных, записанных на плате, сделав ее непригодной к использованию.
- Не прикрепляйте к плате ничего, кроме специальных наклеек. Приклеиваете наклейки в предназначенном для этого месте.

### Защита данных (защита от записи)

- Чтобы случайно не удалить важные данные, прикрепите в соответствующей области (в круге) на плате SmartMedia наклейку защиты от записи (поставляемую с платой SmartMedia). Чтобы записать данные на плату SmartMedia, удалите с нее наклейку защиты от записи.
- Не используйте снятую наклейку повторно.

## Воспроизведение демонстрационных песен

Демонстрационные песни – больше чем просто песни. Они показывают возможности инструмента, его функции и операции. В некотором смысле это интерактивный мини-учебник с образцами звучания и объяснениями для пользователя.

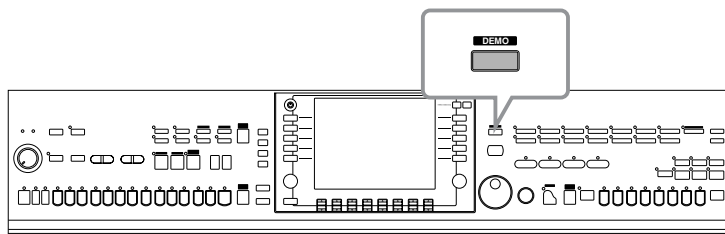

### 1 Выберите язык.

1 Чтобы вызвать экран выбора языка, нажмите кнопку [HELP] (Справка).

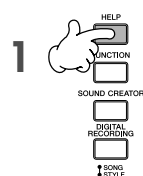

2 С помощью кнопок [6 ▲ ▼]/[7 ▲ ▼] выберите нужный язык.

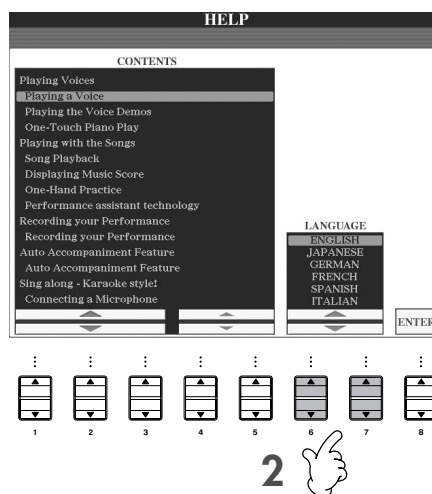

### 2 Для запуска демонстрационной песни нажмите кнопку [DEMO].

Демонстрационные песни будут звучать, пока их не остановят.



### 3 Для остановки демонстрационной песни нажмите кнопку [EXIT].

После остановки демонстрационной песни происходит возврат к основному экрану (MAIN).



## Вывод списка разделов демонстрационных песен

1 Для вызова меню конкретного раздела нажмите кнопки [7 ▲ ▼]/[8 ▲ ▼] на экране Demo.

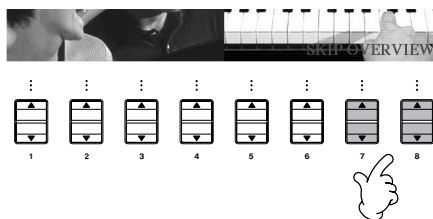

2 Для вызова конкретной демонстрационной песни нажмите одну из кнопок [A]–[I].

Для возврата к предыдущему экрану нажмите кнопку [J].



Если демонстрационная песня занимает больше одного экрана

Нажмите кнопку [▲ ▼] в зависимости от номера экрана.

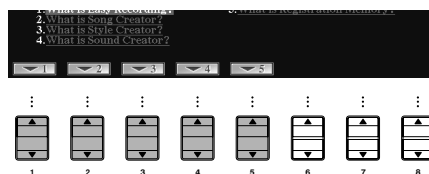

3 Для выхода из демонстрационного режима нажмите кнопку [EXIT].



## Работа с основными экранами

Для работы с основными экранами необходимо иметь некоторое представление о них. Существует три основных экрана:

- Экран MAIN (Главный) ➤ См. ниже.
- Экран выбора файлов ➤ См. ниже.
- Экран функций ➤ стр. 26

## Работа с экраном Main

Главный экран содержит основные настройки и важные сведения об инструменте (это тот экран, который появляется при включении инструмента). С главного экрана также можно вызвать страницы, относящиеся к отображенной функции.

**ПРИМЕЧАНИЕ** Сведения на экране MAIN  
См. стр. 59.

- 1 Кнопки [A]–[J]**  
Кнопки [A]–[J] соответствуют настройкам, которые указаны рядом.  
Например, если нажать кнопку [F], появится экран выбора тембра для части клавиатуры RIGHT 1 (RIGHT 1)).
- 2 Кнопки [1 ▲ ▼]–[8 ▲ ▼]**  
Кнопки [1 ▲ ▼]–[8 ▲ ▼] соответствуют параметрам, которые указаны над ними.  
Например, если нажать кнопку [1 ▲], увеличивается громкость звучания песни (стр. 34).
- 3 Кнопки [DIRECT ACCESS] и [EXIT]**  
Вот удобный способ вернуться к экрану MAIN с любого другого экрана. Просто нажмите кнопку [DIRECT ACCESS], а затем кнопку [EXIT].



## Работа с экраном выбора файлов File Selection

С помощью экрана выбора файлов можно выбирать тембр (стр. 28), песню (стр. 34), стиль (стр. 44) и т.д. В следующем примере рассмотрим вызов и использование экрана выбора песни.

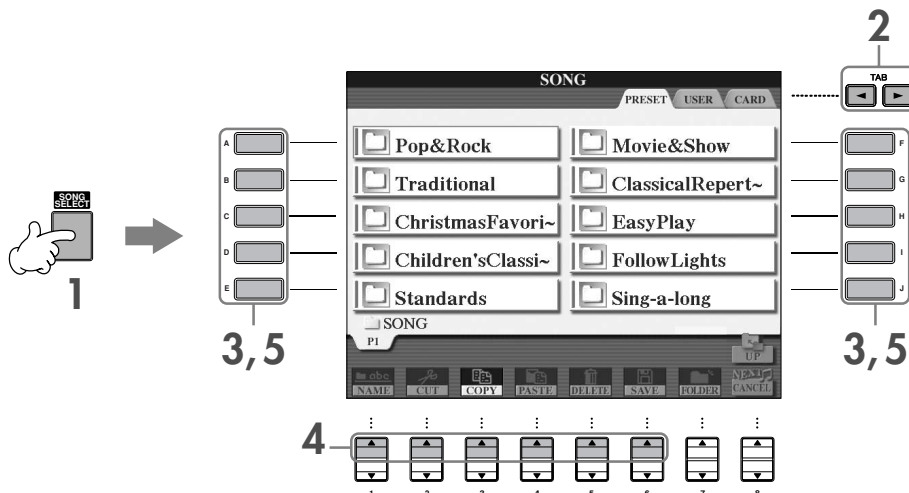

**1** Чтобы вызвать экран выбора песни (Song Selection), нажмите кнопку [SONG SELECT].

**2** С помощью кнопок TAB [◀]/[▶] выберите нужный носитель (PRESET/USER/CARD).

**Носители PRESET/USER/CARD**

PRESET ..... Внутренняя память, куда загружаются заранее запрограммированные данные.

USER..... Внутренняя память, позволяющая считывать и записывать данные.

CARD ..... Служит для переноса данных на плату SmartMedia и с нее через разъем CVP.

**ПРИМЕЧАНИЕ**

При подключении внешнего накопителя USB (например, дисковод гибких дисков) через разъем USB [TO DEVICE] на экране выбора файлов появляется надпись «USB». (См. стр. 190, «Использование устройств хранения данных с интерфейсом USB», шаг 2.)

**3** Выберите папку (если требуется).

В одной папке может быть несколько песен.

В этом случае на экране появится изображение одной или нескольких папок (см.

рисунок справа). Чтобы выбрать папку,

нажмите одну из кнопок [A]–[J].



**4** Выберите страницу (если экран состоит из нескольких страниц).

Если на диске содержится более десяти песен, экран делится на несколько страниц. Страницы указаны в нижней части экрана. Чтобы выбрать страницу, нажмите одну из кнопок [1 ▲]–[6 ▲].

**5** Чтобы выбрать песню, нажмите одну из кнопок от [A] до [J].

Также можно выбрать песню с помощью диска [DATA ENTRY] и затем нажать кнопку [ENTER] для выполнения.

**6** Чтобы вернуться к предыдущему экрану, нажмите кнопку [EXIT].

## Работа с экраном функций

С помощью экрана функций можно делать детальные настройки.

В следующем примере рассмотрим вызов и использование экрана для настройки чувствительности клавиатуры.

**1** Нажмите кнопку [FUNCTION].

Появятся категории детальных настроек.

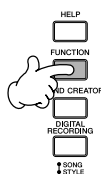

## 2 С помощью кнопки [D] выберите категорию CONTROLLER.

Если выбранная категория включает одну или несколько подкатегорий, на экране появится одна или несколько вкладок.

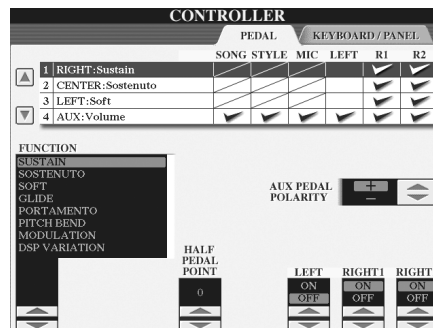

## 3 Чтобы выбрать вкладку KEYBOARD/PANEL (Клавиатура/Панель), нажмите кнопку TAB [▶].

Если настройка включает в себя несколько дополнительных настроек, их список появится на экране.

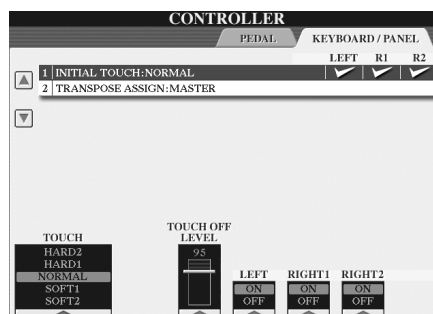

## 4 С помощью кнопки [A] выберите «1 INITIAL TOUCH».

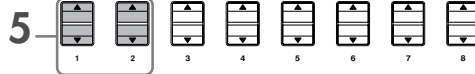
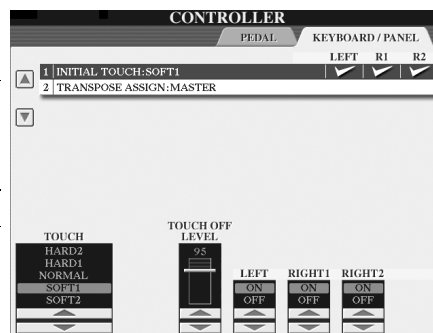
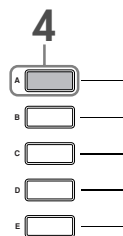

## 5 С помощью кнопки [1 ▲ ▼]/[2 ▲ ▼] выберите чувствительность клавиатуры к нажатию.

В инструкциях, приведенных в этом руководстве, стрелки обозначают процесс вызова определенных экранов и функций. Например, вышеописанную последовательность действий можно представить так: [FUNCTION] → [D] CONTROLLER → TAB [▶] KEYBOARD/PANEL → [A] 1 INITIAL TOUCH.

# Воспроизведение тембров

У инструмента Clavinova огромный набор тембров, включая чрезвычайно естественные тембры фортепьяно.

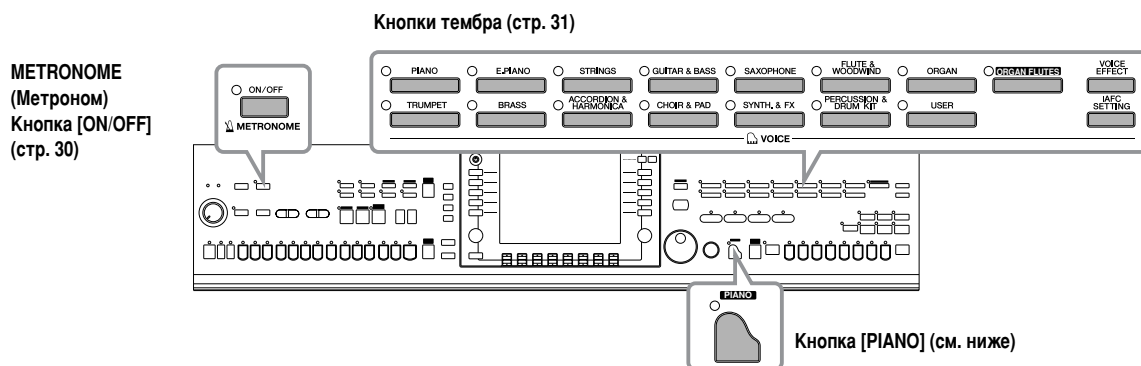

## Игра тембром Piano

Можно вызвать и воспроизвести тембр фортепиано. Играя тембром фортепьяно, можно использовать педали или метроном.

### Игра на фортепиано «в одно касание»

Эта удобная и в то же время простая функция полностью и автоматически перестраивает весь CVP для оптимального исполнения в тембре фортепиано. Независимо от того, какие настройки вы задали на панели, можно быстро вызвать настройки пианино нажатием одной кнопки.

Нажмите кнопку [PIANO], по форме напоминающую фортепьяно, в правой нижней части панели.



### Функция Piano Lock

Удобная функция Piano Lock позволяет зафиксировать режим фортепиано во избежание случайного изменения настроек при нажатии другой кнопки на панели. Если используется функция Piano Lock, инструмент остается в режиме фортепиано, даже если нажимаются другие кнопки. Это позволяет избежать случайного запуска песни (стр. 34) во время фортепианного исполнения.

- 1 Нажмите и немного подержите кнопку [PIANO] в правой нижней части панели, пока на экране не появится предложение включить функцию Piano Lock.
- 2 Для включения функции Piano Lock нажмите кнопку [F] (OK).
- 3 Чтобы отключить фиксацию, еще раз нажмите кнопку [PIANO] и немного ее подержите.

### Настройка чувствительности клавиатуры

Можно настроить чувствительность клавиатуры к силе нажатия (как будет меняться звук в зависимости от силы нажатия на клавишу). Чувствительность к силе нажатия будет одинаковой для всех тембров.

- 1 Вызовите операционный экран:  
[FUNCTION] → [D] CONTROLLER → TAB [▶] KEYBOARD/PANEL → [A] 1 INITIAL TOUCH
- 2 С помощью кнопок [1 ▲ ▼]/[2 ▲ ▼] задайте чувствительность к силе нажатия.  
HARD 2 ..... Чтобы звук был громким, нужно сильно ударять по клавишам. Лучше всего подходит для исполнителей, которые привыкли сильно давить на клавиши.  
HARD 1 ..... Чтобы звук был громким, нужно ударять по клавишам относительно сильно.  
NORMAL ..... Стандартная чувствительность к силе нажатия.  
SOFT 1 ..... Чтобы звук был громким, достаточно не очень сильно нажимать на клавиши.  
SOFT 2 ..... Чтобы звук был относительно громким, достаточно даже слабого нажатия на клавиши. Лучше всего подходит для людей, которые привыкли несильно касаться клавиш.

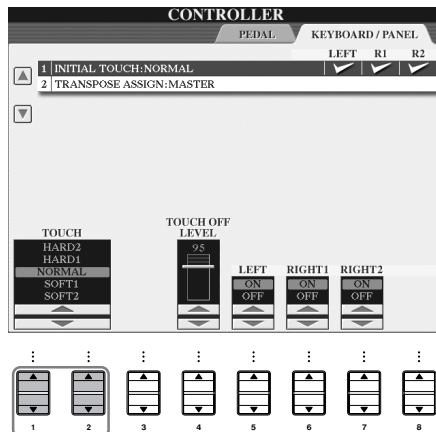

- ПРИМЕЧАНИЕ**
- Эта настройка не влияет на вес клавиатуры.
  - Если вы не хотите использовать чувствительность к силе нажатия, установите Touch в значение OFF для соответствующих партий кнопками [5 ▼]–[7 ▼]. Если настройка чувствительности к силе нажатия отключена, можно задать фиксированный уровень громкости, нажав кнопку [4 ▲ ▼].

## Использование педалей

У инструмента Clavinova три педали:

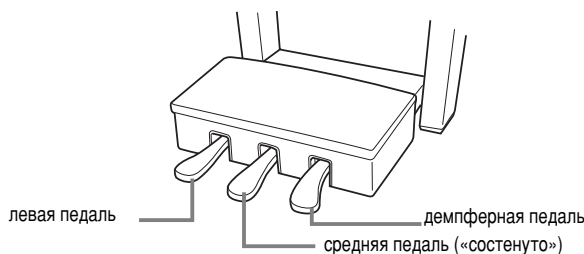

### ● Демпферная педаль (правая)

Демпферная педаль выполняет ту же функцию, что и демпферная педаль акустического пианино, то есть продлевает звучание тембра даже после того, как отпустили клавишу.

- ПРИМЕЧАНИЕ**
- Если нажата демпферная педаль, некоторые тембры могут звучать непрерывно или сильно продлеваться после того, как клавиша была отпущена.
  - На некоторые тембры в группах «PERCUSSION & DRUM KIT», «GM&XG» и «GM2» правая педаль не влияет.

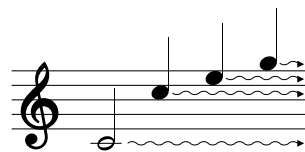

Если нажать демпферную педаль, все проигрываемые ноты будут звучать дольше, пока вы не отпустите педаль.

### ● Педаль состенуто (средняя)

Если взять ноту или аккорд и нажать на педаль «состенуто», пока клавиши нажаты, эти ноты будут длиться, пока вы не отпустите педаль. Последующие ноты не удлинняются.

- ПРИМЕЧАНИЕ**
- Некоторые тембры, например [STRINGS] или [BRASS] непрерывно продлеваются, если нажата педаль «состенуто».
  - На некоторые тембры в группах «PERCUSSION & DRUM KIT», «GM&XG» и «GM2» педаль «состенуто» не влияет.

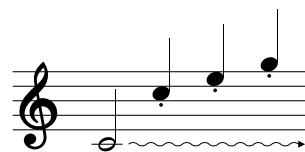

Если нажать педаль состенуто в то время, когда нажаты клавиши, эти ноты будут звучать, пока вы не отпустите педаль.

### ● Левая педаль

Если выбран тембр рояля, нажатие этой педали приводит к небольшому снижению громкости и легкому изменению тембра нот. Присвоенные этой педали настройки могут различаться в зависимости от выбранного тембра.

- ПРИМЕЧАНИЕ** Глубину эффекта левой педали можно настраивать (стр. 95).

### ● Ножной контроллер/Педальный переключатель

Дополнительный ножной контроллер корпорации Yamaha (FC7) или педальный переключатель (FC4 или FC5) могут подсоединяться к разъему AUX PEDAL и использоваться для контроля над различными назначенными функциями (стр. 186).

#### Настройка педалей

Каждой из трех педалей, а также дополнительному ножному контроллеру/педальному переключателю можно присвоить одну из многочисленных функций – например, для запуска и остановки стиля (стр. 186).

## Использование метронома (Metronome)

Метроном издает сигнал, задавая четкий темп для вашего исполнения. Кроме того, с помощью метронома можно послушать, как звучит определенный темп.

**1** Для запуска метронома нажмите кнопку METRONOME [ON/OFF].

**2** Для остановки метронома нажмите кнопку METRONOME [ON/OFF] еще раз.



## Регулировка темпа или установка тактового размера метронома

### ■ Регулировка темпа

**1** Вызовите всплывающий экран настройки темпа, нажав кнопку TEMPO [-]/[+].



**2** С помощью кнопок TEMPO [-]/[+] выберите темп.

Если нажать и держать одну из этих кнопок, темп будет постепенно возрастать или убывать. Для регулировки также можно использовать диск управления [DATA ENTRY]. Для возврата к стандартному темпу нажмите одновременно кнопки TEMPO [-]/[+].

#### 🔊 ПРИМЕЧАНИЕ

##### Экран темпа

Число на экране показывает количество четвертей, звучащих за одну минуту. Это число может находиться в пределах от 5 до 500. Чем оно больше, тем быстрее темп.

**3** Чтобы закрыть экран темпа, нажмите кнопку [EXIT].

### ■ Указание тактового размера метронома и других параметров

**1** Вызовите операционный экран:

[FUNCTION] → [I] UTILITY → TAB [◀] CONFIG 1 → [B] 2 METRONOME

## 2 Задайте параметры с помощью кнопок [2 ▲ ▼]–[7 ▲ ▼].

<b>VOLUME</b> (Громкость)	Задаёт громкость сигналов метронома.
<b>SOUND</b> (Вкладка)	<p>Определяет характер звучания метронома.</p> <p>Bell Off ..... Стандартный звук метронома без звонка</p> <p>Bell On ..... Стандартный звук метронома со звонком</p> <p>English Voice ..... Считает по-английски</p> <p>German Voice ..... Считает по-немецки</p> <p>Japanese Voice..... Считает по-японски</p> <p>French Voice..... Считает по-французски</p> <p>Spanish Voice ..... Считает по-испански</p>
<b>TIME (Время)</b> <b>SIGNATURE</b> (Размер)	Определяет тактовый размер метронома.

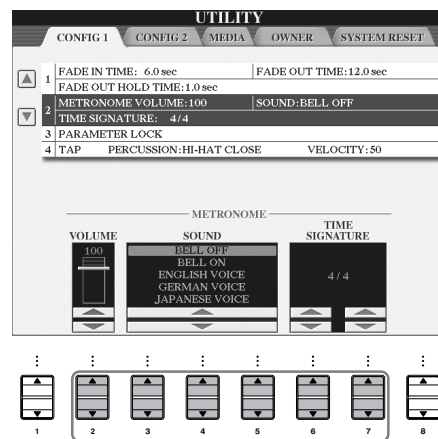

## Воспроизведение разных тембров

У инструмента Clavinova огромный набор тембров (таких как струнные и духовые инструменты), включая чрезвычайно естественные тембры фортепиано.

## Воспроизведение встроенных тембров

Встроенные тембры делятся на категории и хранятся в соответствующих папках. Кнопки тембров на панели соответствуют категориям встроенных тембров. Например, нажав кнопку [PIANO], можно отобразить различные тембры фортепиано.

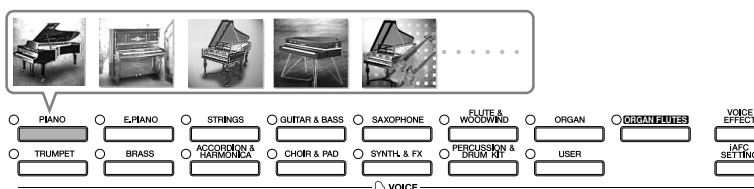

### ПРИМЕЧАНИЕ

#### Тембры

См. список тембров в сборнике таблиц.

## 1 Нажмите кнопку PART ON/OFF [RIGHT 1] для включения партии правой руки.

Выбранный тембр будет тембром RIGHT 1. Дополнительные сведения о тембре см. на стр. 73.

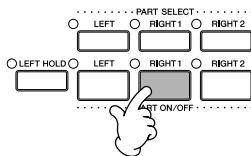

## 2 Чтобы выбрать категорию тембра и вызвать экран выбора тембра, нажмите одну из кнопок VOICE.

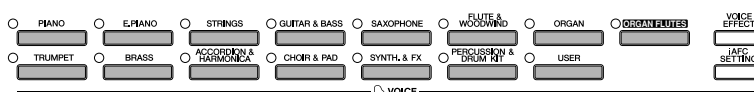

## 3 Чтобы выбрать экран PRESET, нажмите кнопку TAB [◀].

### ПРИМЕЧАНИЕ

Тип тембра и его определяющие характеристики отображаются над названием встроенного тембра. Дополнительные сведения о характеристиках см. на стр. 72.



#### 4 Чтобы выбрать нужный тембр, нажмите одну из кнопок [A]–[J].

**ПРИМЕЧАНИЕ** Можно мгновенно вернуться к экрану MAIN, дважды нажав одну из кнопок [A] – [J].

#### 5 Играйте на клавиатуре.



**ПРИМЕЧАНИЕ** Восстановление фортепианных настроек по умолчанию  
Нажмите кнопку [PIANO], по форме напоминающую фортепиано.

##### Как вызвать любимый тембр

Благодаря большому набору высококачественных тембров, имитирующих звучание самых разных инструментов, CVP подходит практически для любого музыкального произведения. Но сначала количество тембров может ошеломить. Есть два простых способа вызова любимого тембра:

- **Сохраните свой любимый тембр на пользовательском экране USER на экране выбора тембра и вызывайте его с помощью кнопки [USER] на панели VOICE.**
  - 1 Скопируйте любимые тембры из раздела PRESET на носитель USER.  
Дополнительные сведения о копировании см. на стр. 64.
  - 2 Нажмите кнопку [USER] на панели Voice для вызова экрана выбора тембра и выберите нужный тембр с помощью одной из кнопок [A]–[J].
- **Запишите свой любимый тембр в регистрационную память и вызывайте его с помощью кнопок REGISTRATION MEMORY [1]–[8].**  
Дополнительные сведения о работе с регистрационной памятью см. на стр. 125.

## Воспроизведение песен, демонстрирующих тембры

Чтобы услышать различные тембры и понять, как они звучат, особенно в контексте, прослушайте демонстрационные песни для каждого тембра.

#### 1 На экране выбора тембра (стр. 31 шаг 2) нажмите кнопку [8 ▼] (DEMO), чтобы запустить демонстрационную песню для выбранного тембра.

#### 2 Чтобы остановить демонстрационную песню, нажмите кнопку [8 ▼] (DEMO) еще раз.

##### Выбор звука ударных

Если выбран тембр из группы ударных [PERCUSSION & DRUM KIT], то на клавиатуре можно воспроизвести звуки различных ударных инструментов. Дополнительные сведения см. в списке тембров ударных в сборнике таблиц.

Значки над клавишами показывают, какой звук из стандартного набора ударных «Standard Kit 1» присвоен каждой клавише.

**Выбор звуковых эффектов**

С помощью клавиатуры можно создавать различные звуковые эффекты, например щебет птиц или шум моря. Звуковые эффекты распределены по категориям «GM&XG»/«GM2».

- 1 Чтобы вызвать экран выбора тембра, нажмите кнопку [RIGHT 1] на панели PART SELECT.
- 2 С помощью кнопки [8 ▲] (UP) вызовите категории тембров.
- 3 С помощью кнопки [2 ▲] отобразите страницу 2.
- 4 Нажмите кнопку [E]/[F], чтобы выбрать «GM&XG»/«GM2».
- 5 С помощью кнопки [2 ▲] отобразите страницу 2.
- 6 Нажмите кнопку [F], чтобы выбрать «SoundEffect» (Звуковой эффект).
- 7 Для выбора нужного звукового эффекта нажмите одну из кнопок [A]–[J].
- 8 Играйте на клавиатуре.

**Выбор тембров GM/XG/GM2**

Тембры GM/XG/GM2 можно выбирать прямо с панели.

Выполните вышеуказанные действия 1–4, выберите категорию и затем нужный тембр.

**Одновременное воспроизведение нескольких тембров**

Инструмент Clavinova может играть несколькими тембрами одновременно (стр. 73).

**• Сочетание двух разных тембров**

Это помогает создать насыщенное и полное звучание.

**• Установка различных тембров для левой и правой части клавиатуры**

Можно играть разные тембры левой и правой рукой. Например, можно так настроить клавиатуру, чтобы левой рукой играть тембр басового инструмента, а правой – тембр фортепиано.

# Упражнения со встроенными песнями

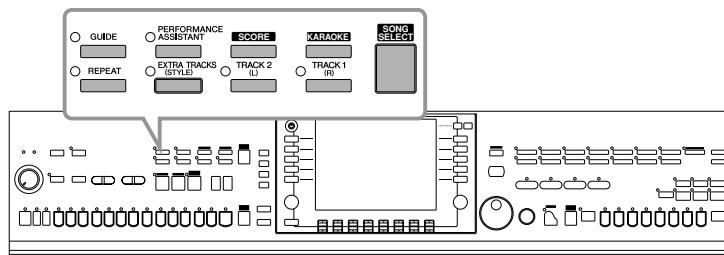

**ПРИМЕЧАНИЕ**

**Песня**

На инструменте Clavinova данные исполняемого произведения называются «песней».

## Проигрывание песен до начала упражнений

Clavinova содержит не только демонстрационные песни, но и множество других встроенных песен. В этом разделе показано, как проигрывать встроенные песни и песни, записанные на плату SmartMedia. Кроме того, партитура выбранной песни может отображаться на экране.

### Воспроизведение встроенной песни

**1** Чтобы вызвать экран выбора песни (Song Selection), нажмите кнопку [SONG SELECT].



**2** Чтобы выбрать вкладку PRESET, нажмите кнопку TAB [◀].



**3** Чтобы выбрать категорию песен, нажмите одну из кнопок от [A] до [J].

Встроенные песни делятся на категории и хранятся в соответствующих папках.

**4** Чтобы выбрать нужную песню, нажмите одну из кнопок [A]–[J].

Можно также выбрать файл с помощью диска управления [DATA ENTRY] и нажать кнопку [ENTER] для выполнения.

**ПРИМЕЧАНИЕ**

Можно мгновенно вернуться к экрану MAIN, дважды нажав одну из кнопок [A] – [J].

## 5 Чтобы начать воспроизведение, нажмите кнопку [PLAY/PAUSE] на панели SONG.

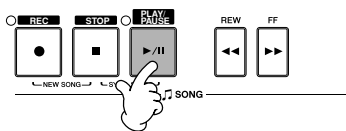

## 6 Для остановки воспроизведения нажмите кнопку [STOP] на панели SONG.

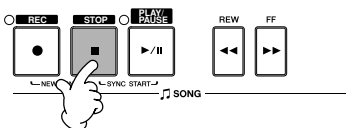

### Воспроизведение песни, записанной на плату SmartMedia

#### ⚠ ВНИМАНИЕ

На стр. 22 прочтите правила работы с платами SmartMedia и разъемом для плат.

- 1 Возьмите плату SmartMedia так, чтобы контакты («золото») были направлены вниз и вперед в сторону разъема. Аккуратно вставьте плату в разъем, слегка надавливая, пока она не встанет на место.
- 2 Чтобы вызвать экран выбора песни (Song Selection), нажмите кнопку [SONG SELECT].
- 3 Чтобы выбрать вкладку CARD (Плата), нажмите кнопку TAB [◀][▶].



- 4 Чтобы выбрать нужную песню, нажмите одну из кнопок [A]–[J].

### Последовательное воспроизведение песен

Можно проиграть все песни из папки одну за другой.

- 1 Выберите песню в папке.
- 2 Вызовите операционный экран.  
[FUNCTION] → [B] SONG SETTING
- 3 Нажатием кнопки [H] REPEAT MODE (Режим повтора) выберите ALL (Все).
- 4 Чтобы начать воспроизведение, нажмите кнопку [PLAY/PAUSE] на панели SONG.  
Все песни, содержащиеся в папке, будут воспроизведены по порядку.
- 5 Для прекращения последовательного воспроизведения песен нажмите кнопку [H], чтобы выбрать OFF на экране в шаге 2.

### Упражнения по усилению громкости партии

Одна песня на инструменте CVP может содержать отдельные данные для нескольких MIDI-каналов (не более 16). Выберите канал и увеличьте громкость воспроизведения этого канала.

- 1 Выберите песню Метод выбора песни тот же, что и для встроенных песен (стр. 34) или песен, записанных на плату SmartMedia (стр. 35).
- 2 С помощью кнопки [MIXING CONSOLE] вызовите экран MIXING CONSOLE.



- 3 Нажмите кнопки TAB [◀][▶], чтобы выбрать вкладку VOL/VOICE (Громкость/Тембр).
- 4 Нажимайте кнопку [MIXING CONSOLE], пока в верхней части экрана не появится надпись «MIXING CONSOLE (SONG CH1-8)».
- 5 С помощью кнопки [E]/[J] выберите «VOLUME» (Громкость).
- 6 Чтобы повысить уровень громкости нужного канала или каналов, нажмите соответствующие кнопки [1 ▲ ▼]–[8 ▲ ▼]. Если нужного канала нет на экране микшерного пульта MIXING CONSOLE (SONG CH1-8), нажмите кнопку [MIXING CONSOLE], чтобы вызвать экран MIXING CONSOLE (SONG CH9-16).

#### Если вы не знаете, громкость какого канала увеличить:

- Посмотрите на изображения инструментов под надписью «VOICE».



- Посмотрите на индикаторы каналов, которые горят во время воспроизведения песни. Наблюдение за ними в ходе прослушивания покажет, какой канал следует усилить.

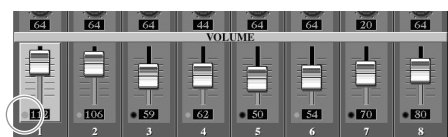

## Отображение нотной партитуры (Score)

Можно посмотреть ноты выбранной песни. Рекомендуем ознакомиться с нотной партитурой, прежде чем начинать упражнение.

### 🎵 ПРИМЕЧАНИЕ

- Slavinova может показывать партитуру музыкальных произведений, которые вы записали сами или купили.
- Отображаемые ноты соответствуют песне, проигрываемой в данный момент. Поэтому внешний вид получившейся в итоге партитуры может отличаться от партитуры той же песни, которую можно приобрести в магазине. Различия особенно заметны при сравнении сложных пассажей или длинной последовательности коротких нот.
- Функции партитуры не позволяют создавать песни путем прямого ввода нот. Информацию о создании песен см. на стр. 137.

### 1 Выберите песню (стр. 34).

### 2 Нажмите кнопку [SCORE], чтобы показать ноты.

#### 🎵 ПРИМЕЧАНИЕ

Просмотрите всю партитуру прежде, чем воспроизводить песню. Для выбора следующих страниц используйте кнопку TAB [▶].

### 3 Чтобы начать воспроизведение, нажмите кнопку [PLAY/PAUSE] на панели SONG.

«Шарик», перемещающийся по партитуре, показывает текущее положение.

### 4 Для остановки воспроизведения нажмите кнопку [STOP] на панели SONG.

## Изменение экрана партитуры

Вид экрана партитуры можно изменять.

### 1 Нажмите кнопку [SCORE], чтобы показать ноты.

### 2 Измените следующие настройки по своему усмотрению.

#### ● Изменение размера партитуры

Чтобы изменить размер партитуры, нажмите кнопку [7 ▲ ▼].

#### ● Вывод партитуры только правой или левой руки

Чтобы скрыть партитуру левой или правой руки, нажмите кнопку [1 ▲ ▼]/[2 ▲ ▼].

#### ● Настройка экрана партитуры

##### • Отображение названия ноты слева от ноты

1 Нажмите кнопку [5 ▲ ▼] (NOTE), чтобы показать название ноты.

2 С помощью кнопки [8 ▲ ▼] (SET UP) вызовите экран деталей настроек.

3 Нажмите кнопку [6 ▼] (NOTE NAME), чтобы выбрать «Fixed Do» («постоянное до»).

4 Нажмите кнопку [8 ▲] (OK) для подтверждения.

##### • Включите цвета нот

Нажмите кнопку [6 ▲ ▼] для включения цвета (COLOR).

#### 🎵 ПРИМЕЧАНИЕ

##### Цвета нот

Каждая нота имеет свой цвет, который нельзя изменить.

C («до») — красный, D («ре») — желтый, E («ми») — зеленый, F («фа») — оранжевый,

G (« соль») — синий, A («ля») — фиолетовый и B («си») — серый

##### ● Увеличение числа тактов, отображаемых на экране

Можно увеличить число отображаемых тактов, уменьшив количество другой информации на экране (партия, текст песни, аккорды и т.д.).

С помощью кнопок [1 ▲ ▼]–[4 ▲ ▼] отключите данные, которые не нужно отображать на экране.

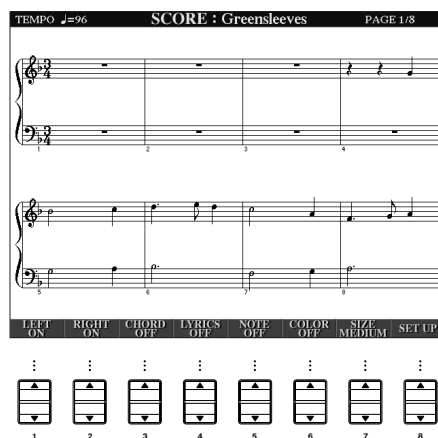

Задайте деталильные параметры просмотра.

- 1 С помощью кнопки [8 ▲ ▼] (SETUP) вызовите экран деталильных настроек.
- 2 Для выбора типа просмотра используйте кнопки [1 ▲ ▼]–[6 ▲ ▼].

<p><b>LEFT CH/RIGHT CH</b> (Правый/левый канал)</p>	<p>Указывает, какой MIDI-канал в данных песни используется для партии левой или правой руки. При выборе новой песни этому параметру по умолчанию присваивается значение AUTO.</p> <p><b>AUTO</b> MIDI-каналы данных песни назначаются партиям левой и правой руки автоматически. Это те же каналы, которые заданы на экране функций [FUNCTION] → [B] SONG SETTING.</p> <p><b>1–16</b> Назначает указанный MIDI-канал (1–16) каждой из партий левой и правой руки.</p> <p><b>OFF (только LEFT CH)</b> Канал не назначается. Выключается отображение диапазона клавиш для партии левой руки.</p>
<p><b>KEY SIGNATURE</b> (Ключ)</p>	<p>Эта функция позволяет изменять тональность в любом месте песни, где она остановлена. Это меню удобно в тех случаях, когда выбранная песня не содержит настроек тональности для вывода нот на экран.</p>
<p><b>QUANTIZE</b> (Квантизация)</p>	<p>Параметр квантизации позволяет контролировать разрешение нот партитуры. Это означает возможность сдвигать или корректировать время звучания отображаемых нот относительно указанных долей такта. Значение этого параметра должно соответствовать ноте минимальной длительности, используемой в песне.</p>
<p><b>NOTE NAME</b> (Название ноты)</p>	<p>Выбор одного из трех типов названия нот для вывода слева от ноты в партитуре. Эти настройки доступны, когда включен параметр NOTE в настройке «Отображение названия ноты слева от ноты» в шаге 1.</p> <p><b>A, B, C</b> Названия нот выводятся на экран в виде букв (C, D, E, F, G, A, B).</p> <p><b>FIXED DO (постоянное «до»)</b> Ноты на экране обозначаются, как в сольфеджио, в зависимости от выбранного языка. Язык выбирается параметром LANGUAGE на экране HELP (Справка) (стр. 57).</p> <p><b>MOVABLE DO (подвижное «до»)</b> Ноты на экране обозначаются, как в сольфеджио, в соответствии с интервалами относительно ключа. Нотой «до» обозначается основной тон. Например, в тональности соль-мажор нотой «до» станет основной тон «соль». Как и с «фиксированным до», обозначение зависит от выбранного языка.</p>

- 3 Нажмите кнопку [8 ▲] (OK) для подтверждения.

**ПРИМЕЧАНИЕ**

Сохраните настройки просмотра партитуры  
Настройки просмотра партитуры можно сохранить как часть песни (стр. 156).

## Игра одной рукой с помощью световых индикаторов (Guide Lamps)

Световые индикаторы клавиш указывают, какие ноты играть, когда их играть и как долго их держать. Также вы можете практиковаться в удобном для вас темпе, так как аккомпанемент ждет, пока вы не сыграете ноты правильно. Выключите звук партии правой или левой руки и с помощью индикаторов попытайтесь сыграть эту партию сами.

### Разучивание партии правой руки (TRACK 1) с помощью световых индикаторов

- 1 Выберите песню (стр. 34).
- 2 Нажмите кнопку [GUIDE] (чтобы она была в положении ON).

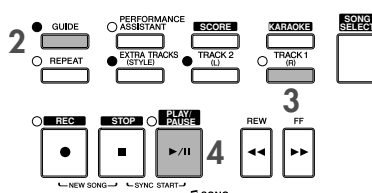

### 3 Чтобы выключить звук партии правой руки, нажмите кнопку [TRACK 1 (R)].

Индикатор кнопки [TRACK 1 (R)] погаснет. Теперь вы можете сыграть эту партию сами.

### 4 Чтобы начать воспроизведение, нажмите кнопку [PLAY/PAUSE] на панели SONG.

Разучите выключенную партию с помощью индикаторов.

#### **ПРИМЕЧАНИЕ** Регулировка темпа

- 1 Кнопкой TEMPO [-]/[+] вызовите экран регулировки темпа.
- 2 С помощью кнопки TEMPO [-]/[+] измените темп. Для этого следует нажать и держать одну из этих кнопок. Для регулировки также можно использовать диск управления [DATA ENTRY].

#### Быстрая смена темпа во время игры (функция Tap)

Темп можно изменить и во время воспроизведения песни, дважды нажав кнопку [TAP] в нужном темпе.

#### Пусть световые индикаторы мигают непосредственно перед исполнением нужных нот

Для параметра GUIDE LAMP TIMING выберите значение NEXT (стр. 136).

### 5 Для остановки воспроизведения нажмите кнопку [STOP] на панели SONG.

### 6 Нажмите кнопку [GUIDE] (чтобы она была в положении OFF).

#### Регулировка баланса громкости песни и клавиатуры

Этот переключатель позволяет регулировать баланс громкости между воспроизведением песни и игрой на клавишах.

- 1 Кнопкой [BALANCE] вызовите экран баланса громкости.
- 2 Для регулировки громкости песни нажмите кнопку [1 ▲ ▼]. Для регулировки громкости клавиатуры (RIGHT 1) нажмите кнопку [6 ▲ ▼].
- 3 Чтобы закрыть экран баланса громкости, нажмите кнопку [EXIT].

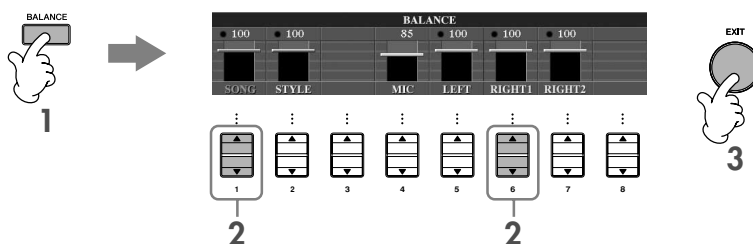

**ПРИМЕЧАНИЕ** Части клавиатуры (Right 1, Right 2, Left)  
См. стр. 73.

#### Другие учебные функции

Начальная настройка «Follow Lights» использовалась выше в разделе «Игра одной рукой с помощью световых индикаторов». Далее описаны дополнительные учебные функции Guide. Как выбрать учебную функцию, показано на стр. 135.

##### Для игры на клавиатуре

- Any Key (Любая клавиша)  
Учит вовремя нажимать на клавиши.

##### Для караоке

- Karao-Key  
Автоматически управляет скоростью воспроизведения песни в соответствии со скоростью вашего пения, что удобно для пения с клавишным сопровождением.
- Vocal CueTIME  
Автоматически управляет аккомпанементом в соответствии с исполняемой мелодией, что позволяет упражняться в пении с правильной высотой звука.

**ПРИМЕЧАНИЕ** Информация о Караоке  
См. стр. 52.

## Разучивание партии левой руки (TRACK 2) с помощью световых индикаторов

- 1,2 Выполните те же шаги, которые описаны в разделе «Разучивание партии правой руки (TRACK 1) с помощью световых индикаторов» на стр. 38.
- 3 Чтобы выключить звук партии левой руки, нажмите кнопку [TRACK 2].  
Индикатор кнопки [TRACK 2 (L)] погаснет. Теперь вы можете сыграть эту партию сами.
- 4 Чтобы начать воспроизведение песни и приступить к разучиванию выключенной партии с помощью индикаторов, нажмите кнопку SONG [PLAY/PAUSE].
- 5 Для остановки воспроизведения нажмите кнопку [STOP] на панели SONG.
- 6 Нажмите кнопку [GUIDE] (чтобы она была в положении OFF).

## Игра с помощью функции Repeat Playback (Циклическое воспроизведение)

Функции повтора песни могут использоваться для циклического воспроизведения песни или диапазона тактов песни. Это удобно для разучивания трудных фрагментов.

### Циклическое воспроизведение песни

- 1 Выберите песню (стр. 34).
- 2 Нажмите кнопку [REPEAT] для включения циклического воспроизведения.
- 3 Чтобы начать воспроизведение, нажмите кнопку [PLAY/PAUSE] на панели SONG.  
Песня будет повторяться, пока вы не нажмете кнопку [STOP] на панели SONG.
- 4 Нажмите кнопку [REPEAT] для выключения циклического воспроизведения.

### Выбор диапазона тактов и их циклическое воспроизведение (A-B Repeat)

- 1 Выберите песню (стр. 34).
- 2 Чтобы начать воспроизведение, нажмите кнопку [PLAY/PAUSE] на панели SONG.
- 3 **Задайте диапазон для повтора.**  
Нажмите кнопку [REPEAT] в начальной точке диапазона (A). Нажмите кнопку [REPEAT] в конечной точке диапазона (B). Участок от точки A до точки B повторяется циклически после автоматического затакта.  
**ПРИМЕЧАНИЕ** Мгновенный возврат в точку A  
Независимо от того, проигрывается песня или нет, нажатие кнопки [TOP] делает возврат в точку A.
- 4 Для остановки воспроизведения нажмите кнопку [STOP] на панели SONG.
- 5 Нажмите кнопку [REPEAT] для выключения циклического воспроизведения.

## Другие методы указания диапазона повтора A–B

- Указание диапазона повтора, когда воспроизведение песен остановлено

- 1 С помощью кнопки [FF] перейдите в то место, где будет точка A.
- 2 Нажмите кнопку [REPEAT], чтобы задать точку A.
- 3 С помощью кнопки [FF] перейдите в то место, где будет точка B.
- 4 Нажмите кнопку [REPEAT], чтобы задать точку B.

- Указание диапазона повтора между точкой A и концом песни

Если указать лишь точку A, будет повторно воспроизводиться фрагмент от этой точки до конца песни.

## Запись собственного исполнения

Записывайте собственное исполнение с помощью функции Quick Recording (Быстрая запись). Это эффективное средство обучения, позволяющее легко сравнить свою игру с исходной песней. С помощью этой функции также можно разучивать пьесы для игры дуэтом, если у вас есть запись партии второго исполнителя.

### 1 Нажмите кнопки [REC] и [STOP] одновременно.

Автоматически вызывается пустая песня для записи.

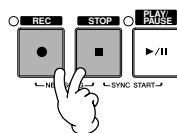

### 2 Выберите тембр (стр. 31). Будет записываться выбранный тембр.

### 3 Нажмите кнопку [REC].

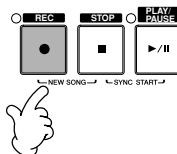

### 4 Начните запись.

Запись начнется автоматически, как только вы нажмете на клавишу.

### 5 Для остановки записи нажмите кнопку [STOP] на панели SONG.

Появится предложение сохранить запись. Чтобы убрать это сообщение, нажмите кнопку [EXIT].

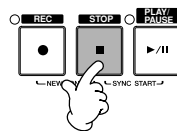

**6** Для воспроизведения записанного материала нажмите кнопку [START/STOP] на панели SONG.

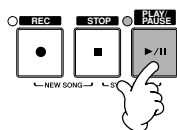

**7** Сохраните записанную композицию.

- 1 Чтобы вызвать экран выбора песни (Song Selection), нажмите кнопку [SONG SELECT].
- 2 С помощью кнопок TAB [◀]/[▶] выберите вкладку носителя, на котором хотите сохранить данные (USER, CARD и т.д.). Выберите USER, чтобы сохранить данные во внутренней памяти, или CARD, чтобы записать их на плату SmartMedia.
- 3 Кнопкой [6 ▼] (SAVE) вызовите экран для присвоения имен файлам.
- 4 Введите имя файла (стр. 67).
- 5 Нажмите кнопку [8 ▲] (OK) для сохранения файла.  
Для отмены операции сохранения нажмите кнопку [8 ▼] (CANCEL).

**⚠ ВНИМАНИЕ**

Если перейти к другой песне или выключить питание, не сохранив запись, записанная песня будет утеряна.

Когда появляется следующее сообщение: «**Song**» changed. Save? / «**Song**» speichern? / «**Song**» modifié. Sauv.? / «**Song**» cambiado. ¿Guardar? / Salvare «**Song**» ?

Записанные данные еще не сохранены. Чтобы сохранить данные, нажмите кнопку [G] (YES), чтобы открыть экран выбора песни и сохранить данные (см. выше). Для отмены операции нажмите кнопку [H] (NO).

## Проигрывание фоновых партий с помощью функции Performance assistant technology

Эта функция чрезвычайно облегчает исполнение фоновых партий при воспроизведении песни.

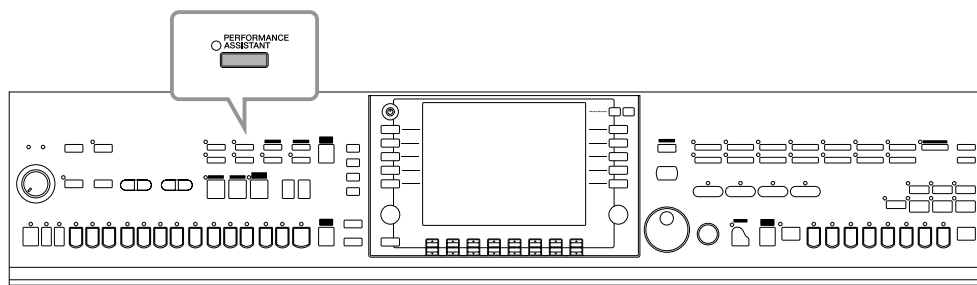

**🎵 ПРИМЕЧАНИЕ**

Прежде чем пользоваться функцией Performance assistant technology

Чтобы использовать функцию Performance assistant technology, песня должна содержать данные об аккордах. Если песня содержит такие данные, название текущего аккорда будет отображаться на экране MAIN во время воспроизведения песни, что позволяет легко проверить, содержит песня аккорды или нет.

**1** Выберите песню (стр. 34).

В этих инструкциях мы рекомендуем использовать песни из папки «Sing-a-long».

**2** Нажмите кнопку [PERFORMANCE ASSISTANT], чтобы включить эту функцию.

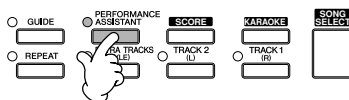

**3** Чтобы начать воспроизведение, нажмите кнопку [PLAY/PAUSE] на панели SONG.

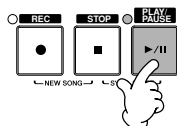

**4** Играйте на клавиатуре.

Инструмент автоматически подстраивает ваше исполнение на клавиатуре под воспроизводимую песню и аккорды независимо от того, на каких клавишах вы играете. Он даже меняет звук в зависимости от того, как вы играете. Попробуйте поиграть тремя разными способами, описанными ниже.

- Одновременная игра правой и левой рукой (способ 1).
- Одновременная игра правой и левой рукой (способ 2).
- Левая и правая рука играют поочередно.

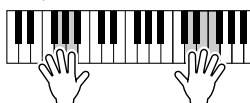

Сыграйте одновременно три ноты правой рукой.

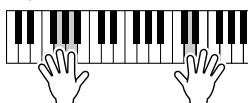

Сыграйте несколько нот одну за другой разными пальцами правой руки.

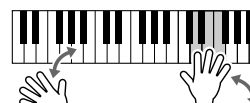

Сыграйте одновременно три ноты правой рукой.

**5** Для остановки воспроизведения нажмите кнопку [STOP] на панели SONG.

**6** Чтобы выключить эту функцию, снова нажмите кнопку [PERFORMANCE ASSISTANT].

## Воспроизведение аккомпанемента с помощью функции Auto Accompaniment (Воспроизведение стиля)

Функция автоаккомпанемента позволяет автоматически воспроизводить аккомпанемент, играя «аккорды» левой рукой. Это дает возможность автоматически создать звучание целого ансамбля или оркестра, даже если вы играете одни. Звук автоаккомпанемента создается из ритмических фраз стиля. Стили инструмента охватывают обширный диапазон музыкальных жанров, включая поп, джаз и многие другие.

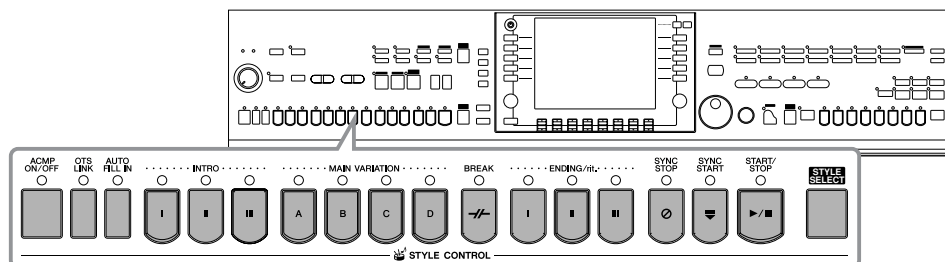

## Исполнение песни «Mary Had a Little Lamb» с автоаккомпанементом.

### MARY HAD A LITTLE LAMB

Традиционная

Стиль: Country Pop

**1** Вызовите экран выбора стиля с помощью кнопки [STYLE SELECT].

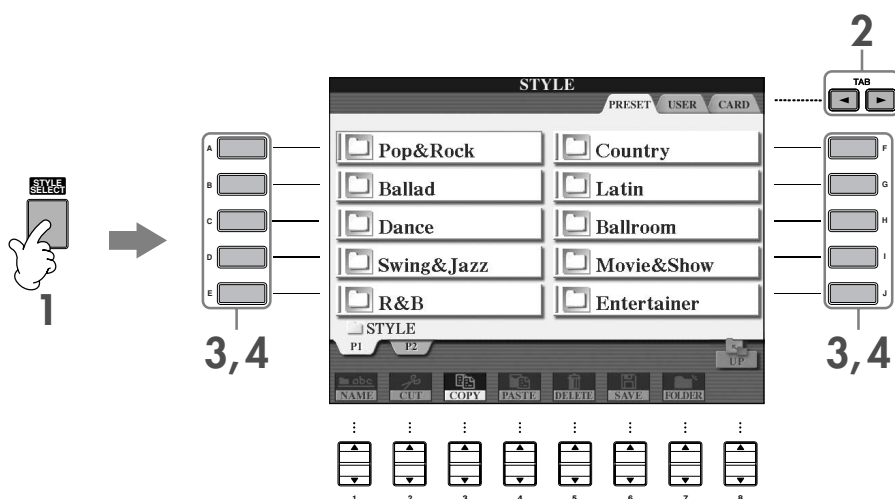

**2** Чтобы выбрать вкладку PRESET, нажмите кнопку TAB [◀].

**ПРИМЕЧАНИЕ**

Тип стиля и его характеристики отображаются над названием встроенного стиля. Дополнительные сведения о характеристиках см. на стр. 101.

**3** Выберите категорию «Country» с помощью одной из кнопок [A]–[J].

**4** Выберите стиль «CountryPop» с помощью одной из кнопок [A]–[J].

**ПРИМЕЧАНИЕ**

Можно мгновенно вернуться к экрану MAIN, дважды нажав одну из кнопок [A] – [J].

**5** Нажмите кнопку [ACMP ON/OFF], чтобы включить автоаккомпанемент.

Играйте аккорды для автоаккомпанемента в части клавиатуры для левой руки.

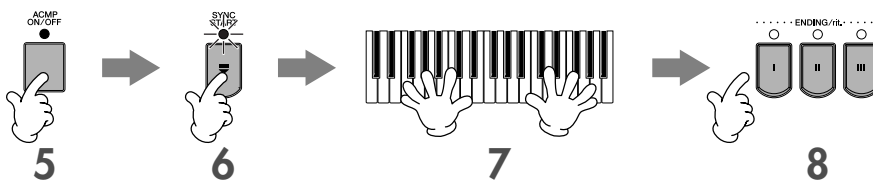

**6** Нажмите кнопку [SYNC START], чтобы перевести функцию автоаккомпанемента в режим ожидания. В этом случае воспроизведение автоаккомпанемента начнется одновременно с вашей игрой.

**7** Автоаккомпанемент начинает звучать, как только вы берете аккорд левой рукой.

Попробуйте играть аккорды левой рукой, а мелодию – правой.

**ПРИМЕЧАНИЕ**

**Аппликатуры аккордов**

Существует семь различных аппликатур, которые можно использовать для указания аккордов (стр. 101).

## 8 Автоматически запустите концовку с помощью кнопки [ENDING] в точке партитуры, обозначенной как концовка (Ending).

Когда концовка закончится, воспроизведение стиля автоматически прекратится.

### ПРИМЕЧАНИЕ

- **Стили**  
Обратитесь к списку стилей в отдельном сборнике таблиц.
- **Быстрая смена темпа стиля во время игры (функция Tap)**  
Во время воспроизведения можно изменить темп, дважды нажав кнопку [TAP] в нужном темпе.
- **Указание точки разделения правой и левой части клавиатуры**  
См. стр. 104.
- **Включение и выключение чувствительности к силе нажатия клавиш при воспроизведении стиля (Style Touch)**  
См. стр. 105.

### Регулировка баланса громкости стиля и клавиатуры

Этот переключатель позволяет регулировать баланс громкости между воспроизведением стиля и игрой на клавишах.

- 1 Кнопкой [BALANCE] вызовите экран баланса громкости.
- 2 Для регулировки громкости стиля нажмите кнопку [2 ▲ ▼]. Для регулировки громкости клавиатуры (RIGHT 1) нажмите кнопку [6 ▲ ▼].
- 3 Чтобы закрыть экран баланса громкости, нажмите кнопку [EXIT].

## Вариация фразы

Во время игры можно автоматически добавлять специально созданные вступления и концовки, а также вариации ритмических и аккордовых фраз для создания более динамичного, профессионального звучания. Для каждого случая существует несколько вариаций фраз автоаккомпанемента – в начале, в середине и в конце произведения. Попробуйте использовать эти вариации и их сочетания.

## Начало исполнения

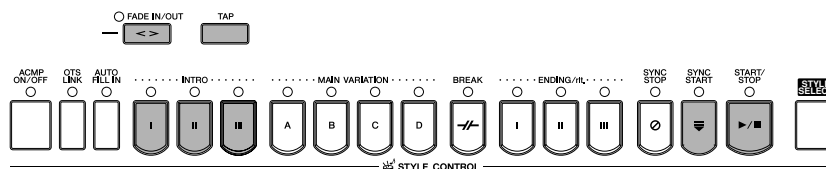

### ● Запуск/остановка

Воспроизведение стилей начинается сразу после нажатия кнопки STYLE CONTROL [START/STOP].

### ● Интродукция

Эта часть используется в начале песни. Каждый встроенный стиль имеет три различные интродукции. После окончания интродукции аккомпанемент переходит к основной части (Main). См. «Main» ниже в разделе «Во время воспроизведения стиля». До начала воспроизведения стиля нажмите кнопки INTRO [I]–[III]. Затем, чтобы начать воспроизведение стиля, нажмите кнопку STYLE CONTROL [START/STOP].

### ● Синхронный запуск

Синхронный запуск позволяет начать воспроизведение стиля одновременно с началом вашей игрой на клавишах. Нажмите кнопку [SYNC START], когда воспроизведение стиля остановлено, и сыграйте аккорд в левой части клавиатуры, чтобы начать воспроизведение стиля.

### ● Fade In (постепенное усиление звука)

Fade In плавно увеличивает громкость звука при запуске стиля.

Нажмите кнопку [FADE IN/OUT] после остановки воспроизведения стиля и нажмите кнопку [START/STOP] на панели STYLE CONTROL, чтобы запустить воспроизведение стиля.

### ● Функция Tap (Ввод темпа)

Задайте темп и автоматически начните воспроизведение стиля в заданном темпе. Просто «постучите», нажимая и отпуская, кнопку [TAP] (четыре раза для размера 4/4), и воспроизведение стиля автоматически начнется в заданном темпе.

### ПРИМЕЧАНИЕ

Если используется функция Tap, можно задать конкретный звук ударного инструмента и скорость (громкость) на следующем экране. [FUNCTION] → [I] UTILITY → TAB[◀] CONFIG 1 → [B] 4 TAP

## Во время воспроизведения стиля

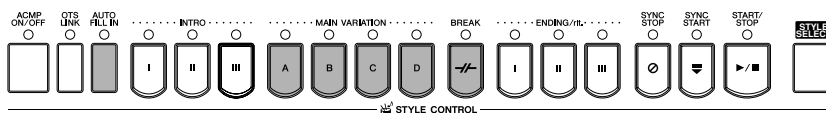

### ● Main (Основная часть)

Используется для проигрывания основной части песни. Фраза аккомпанемента, состоящая из нескольких тактов, повторяется бесконечно. Каждый встроенный стиль имеет четыре различные фразы. Во время воспроизведения стиля нажмите одну из кнопок MAIN [A]–[D].

### ● Fill In (Вставка)

Вставки позволяют обогатить ритмический узор аккомпанемента динамическими вариациями и брейками, что придает игре более профессиональное звучание.

Нажмите кнопку [AUTO FILL IN] (чтобы она была в положении ON) до или во время воспроизведения стиля. Нажмите одну из кнопок MAIN VARIATION (A, B, C, D) во время игры, и выбранная вставка будет исполнена автоматически (AUTO FILL), украшая автоаккомпанемент. После вставки происходит плавный переход к выбранной основной части (A, B, C, D).

Даже если кнопка [AUTO FILL IN] находится в состоянии OFF, нажатие кнопки той же части, которая проигрывается в данный момент, вызывает автоматическое исполнение вставки, прежде чем произойдет возврат к этой же самой основной части.

### ● Break (Брейк)

Позволяет добавлять динамические брейки к ритму аккомпанемента, придавая вашей игре более профессиональное звучание. Нажмите кнопку [BREAK] во время воспроизведения стиля.

## Завершение исполнения

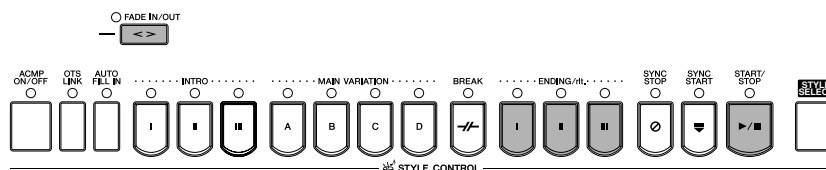

### ● Запуск/остановка

Воспроизведение стилей прекращается сразу после нажатия кнопки [START/STOP] на панели STYLE CONTROL.

### ● Концовка (Ending)

Эта часть используется в конце песни. Каждый встроенный стиль имеет три различные концовки. По завершении концовки воспроизведение стиля автоматически прекращается.

Нажмите одну из кнопок ENDING/rit. [I]–[III] во время воспроизведения стиля. Для постепенного замедления концовки (ритарданто) можно еще раз нажать ту же самую кнопку ENDING/rit. во время воспроизведения концовки.

### ● Fade Out (Постепенное затухание звука)

Fade Out плавно уменьшает громкость звука при остановке стиля.

Во время воспроизведения стиля нажмите кнопку [FADE IN/OUT].

#### 📌 ПРИМЕЧАНИЕ

Дополнительную информацию по настройке времени усиления и затухания звука см. на стр. 103.

## Другие настройки

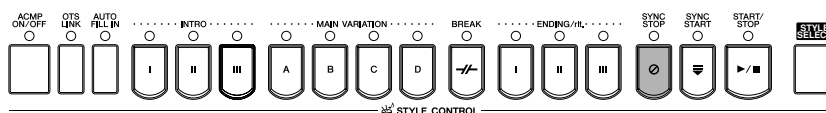

### ● Синхронная остановка (Synchro Stop)

Включенный режим синхронной остановки (Synchro Stop) позволяет в любое время прекращать и начинать воспроизведение стиля, просто отпуская и нажимая клавиши в левой части клавиатуры. Это замечательный метод добавления драматизма выступлению за счет использования брейков и акцентов.

Перед началом воспроизведения стиля нажмите кнопку [SYNC STOP].

#### 📌 ПРИМЕЧАНИЕ

- **Разрешение синхронной остановки путем нажатия и отпускания клавиш (окно Synchro Stop Window)**  
См. стр. 105.
- **Задание интродукции или основной части в качестве части по умолчанию (функция Section Set)**  
Например, в качестве части по умолчанию, автоматически исполняемой при вызове стиля, можно задать интродукцию (стр. 105).

### Индикаторы кнопок частей (INTRO/MAIN/ENDING и т.п.)

- Зеленый  
Часть не выбрана.
- Красный  
Часть выбрана.
- Выкл.  
Часть не содержит данных и не может быть воспроизведена.

### Удержание тембра партии LEFT (Left Hold)

Если используется эта функция, тембр партии LEFT звучит даже после того, как клавиша отпущена. Незатухающие тембры, например струнные, звучат непрерывно, а затухающие тембры, например пианино, затухают медленнее, чем без этой функции (как при нажатой педали сустейна). Эта функция обогащает звучание всего аккомпанемента.

- 1 Чтобы включить звук партии левой руки, нажмите кнопку [LEFT] на панели PART ON/OFF.
- 2 Чтобы включить функцию Left Hold, нажмите кнопку [LEFT HOLD].

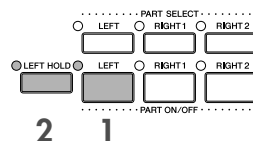

## Как играть (указывать) аккорды для воспроизведения стиля

### Какие ноты брать для исполнения конкретных аккордов

Если известно название аккорда, но неизвестно, как его играть, инструмент поможет вам в этом (функция Chord Tutor).

#### 1 Вызовите операционный экран.

[FUNCTION] → [C] STYLE SETTING/SPLIT POINT/CHORD FINGERING → TAB[◀][▶] CHORD FINGERING

#### 2 Нажмите кнопку [6 ▲ ▼], чтобы выбрать основной тон.

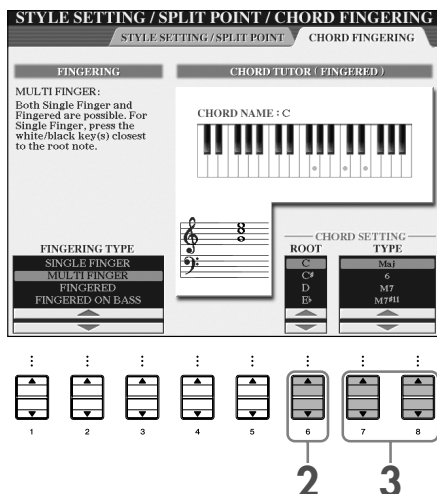

#### 3 Нажмите кнопку [7 ▲ ▼]/[8 ▲ ▼], чтобы выбрать тип аккорда.

Ноты, которые необходимо взять, чтобы зазвучал выбранный аккорд, будут показаны на экране.

**ПРИМЕЧАНИЕ** Ноты будут показаны для традиционной аппликатуры (режим Fingered), независимо от того, какая аппликатура выбрана (стр. 102).

## Как играть аккорды с помощью световых индикаторов

Если песня содержит аккорды, световые индикаторы на инструменте могут показывать отдельные ноты аккордов.

- 1 Выберите песню (стр. 34).
- 2 Нажмите кнопку [FUNCTION], потом кнопку [B], чтобы вызвать экран настройки песни (Song Setting), и затем убедитесь, что параметр GUIDE MODE установлен на «Follow Lights».
- 3 Нажмите кнопку [ACMP ON/OFF] чтобы включить автоаккомпанемент.
- 4 Нажмите кнопку [GUIDE].
- 5 Чтобы начать воспроизведение, нажмите кнопку [PLAY/PAUSE] на панели SONG.

Световые индикаторы в левой части клавиатуры мигают в соответствии с аккордами песни. Поупражняйтесь в игре аккордами с помощью световых индикаторов.

## Настройки выбранного стиля (Настройка «в одно касание»)

Мощная и удобная функция One Touch Setting позволяет вызвать набор наиболее подходящих параметров для выбранного стиля (тембры, эффекты и т.д.) нажатием одной кнопки. Если вы уже решили, какой стиль будете использовать, с помощью функции One Touch Setting можно подобрать для него подходящий тембр.

- 1 Выберите стиль (стр. 45).
- 2 Нажмите одну из кнопок ONE TOUCH SETTING [1] – [4].

При этом не только мгновенно вызываются все подходящие параметры для выбранного стиля (тембры, эффекты и т.п.), но одновременно включаются аккомпанемент (ACMP) и синхронный запуск (SYNC START), что позволяет немедленно начать воспроизведение стиля.

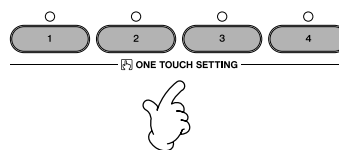

- 3 Воспроизведение стиля начинается, как только вы сыграете аккорд левой рукой.

### 🎵 ПРИМЕЧАНИЕ

#### Блокировка параметра

Отдельные параметры (например, эффекты, точку разделения клавиатуры и т.д.) можно «заблокировать», чтобы их можно было выбирать только с панели управления (стр. 126).

### Подсказки для работы с функцией One Touch Setting

#### ● Автоматическая смена настроек One Touch Setting при переходе от одной основной части к другой (OTS Link)

Удобная функция OTS (One Touch Setting) Link (Последовательность настроек «в одно касание») позволяет менять настройки OTS при переходе от одной основной части к другой (A – D). Чтобы использовать функцию OTS Link, нажмите кнопку [OTS LINK].

#### 🔊 ПРИМЕЧАНИЕ Установка времени смены настроек OTS

Смена настроек OTS при переходе от одной части к другой может происходить в один из двух моментов времени (стр. 105).

#### ● Запись настроек панели в память функции OTS

Можно создавать собственные настройки One Touch Setting.

- 1 Установите на панели управления нужные параметры (тембр, стиль, эффекты и т.д.).
- 2 Нажмите кнопку [MEMORY].
- 3 Нажмите одну из кнопок ONE TOUCH SETTING [1] – [4]. На экране появится сообщение, в котором предлагается сохранить настройки.
- 4 Нажмите кнопку [F] (YES), чтобы вызвать экран выбора стиля (Style Selection), и сохраните настройки в файле стиля (стр. 63).

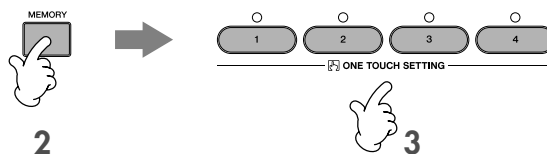

#### ⚠ ВНИМАНИЕ

Настройки панели, заданные для каждой кнопки OTS, будут потеряны, если изменить стиль или выключить питание, не выполнив операцию сохранения.

## Вызов наиболее подходящих настроек для каждой песни — Music Finder

Если вы хотите играть в каком-либо музыкальном жанре, но не знаете, какой стиль и тембр подходят для этого жанра, функция Music Finder поможет вам их найти. Просто выберите жанр в окне композиций Music Finder, и CVP автоматически настроит все параметры для игры в выбранном стиле. Новую запись можно создать, отредактировав выбранную (стр. 108).

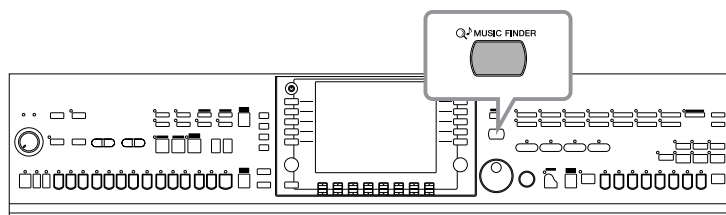

🔊 ПРИМЕЧАНИЕ Данные (записи) Music Finder – это не то же самое, что данные песен, и они не могут быть воспроизведены.

- 1 Чтобы вызвать экран MUSIC FINDER, нажмите кнопку [MUSIC FINDER].

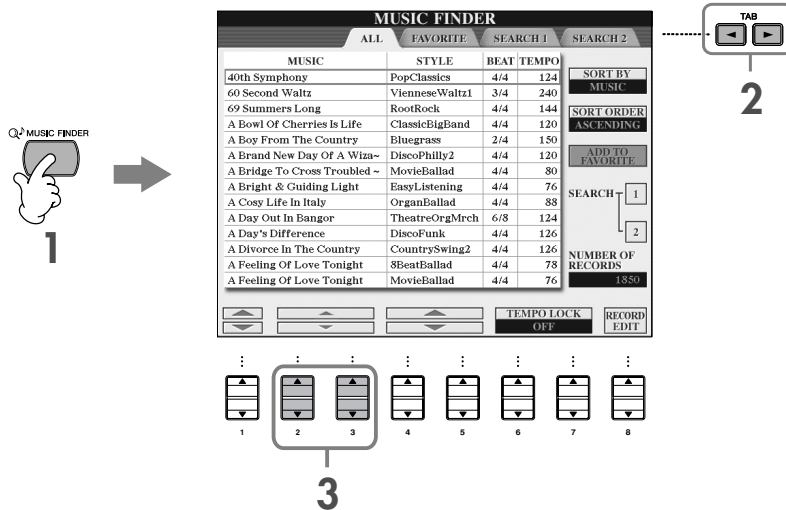

## 2 Чтобы выбрать вкладку ALL (все), нажмите кнопку TAB [◀].

Вкладка ALL содержит встроенные записи.

## 3 Выберите запись, используя следующие четыре категории поиска. Чтобы выбрать запись, нажмите кнопки [2 ▲ ▼]/[3 ▲ ▼].

### 🎵 ПРИМЕЧАНИЕ

- Также можно выбрать нужную запись с помощью диска управления [DATA ENTRY] и затем нажать кнопку [ENTER] для выполнения.

### • Поиск записей

Music Finder, помимо прочего, обладает удобной функцией поиска. Вы вводите название песни или ключевое слово и сразу видите на экране записи, соответствующие критерию поиска (стр. 106).

- **MUSIC** ..... Содержит название песни или музыкального жанра для каждой записи. Это позволяет быстро найти нужный музыкальный стиль.

### 🎵 ПРИМЕЧАНИЕ

#### Перемещение вверх и вниз по списку песен в алфавитном порядке

Сортируя записи по названиям песен, можно перемещаться вверх или вниз по алфавитному списку с помощью кнопки [1 ▲ ▼]. Чтобы перейти к первой записи в списке, нажмите одновременно кнопки [▲ ▼].

- **STYLE** ..... Это встроенный стиль, назначенный записи.

### 🎵 ПРИМЕЧАНИЕ

#### Перемещение вверх и вниз по списку стилей в алфавитном порядке

Сортируя записи по названиям стилей, можно перемещаться вверх или вниз по алфавитному списку с помощью кнопок [4 ▲ ▼]/[5 ▲ ▼]. Чтобы перейти к первой записи в списке, нажмите одновременно кнопки [▲ ▼].

- **BEAT** ..... Это тактовый размер, зарегистрированный для каждой записи.
- **TEMPO** ..... Это темп, назначенный записи.

## 4 Играйте на клавиатуре.

Помните, что настройки панели были автоматически изменены в соответствии с музыкальным жанром выбранной записи.

### 🎵 ПРИМЕЧАНИЕ

#### • Темпо Lock (Блокировка темпа)

Функция TEMPO LOCK (Блокировка темпа) позволяет избежать изменения темпа во время воспроизведения стиля при выборе другой записи. Для включения функции Темпо Lock нажмите кнопки [6 ▲ ▼]/[7 ▲ ▼] (TEMPO LOCK) на экране Music Finder.

#### • Блокировка параметра

Отдельные параметры (например, эффекты, точку разделения клавиатуры и т.д.) можно «заблокировать», чтобы их можно было выбирать только с панели управления (стр. 126).

### Сортировка записей

Для сортировки записей нажмите кнопку [F] (SORT BY).

- **MUSIC** (музыка) ..... Записи сортируются по названиям песен.
- **STYLE** (стиль) ..... Записи сортируются по названиям стилей.
- **BEAT** (размер) ..... Записи сортируются по размеру песен.
- **TEMPO** (темп) ..... Записи сортируются по темпу.

### Смена порядка записей

Для смены порядка записей (по нарастанию или убыванию) нажмите кнопку [G] (SORT ORDER).

## Пение под воспроизведение песни (Караоке) или под собственное сопровождение

Подключите микрофон к инструменту и пойте одновременно с проигрыванием песни (Караоке) или под свое собственное сопровождение.

Если в данных песни есть слова, они могут отображаться на экране. Пойте с микрофоном, читая слова на экране. Слова могут отображаться вместе с нотами, что позволяет играть и петь, читая ноты и слова на экране.

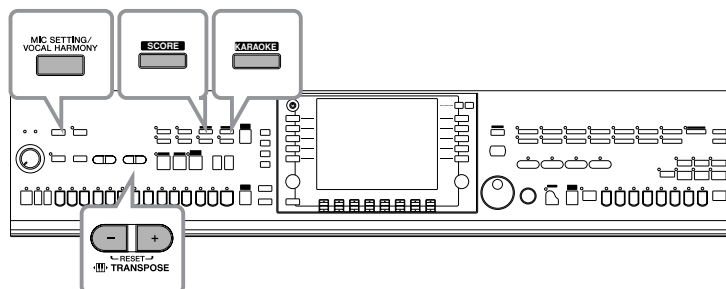

### Подключение микрофона

**1** Убедитесь, что у вас есть обычный динамический микрофон.

**2** Поверните ручку [INPUT VOLUME] на нижней панели инструмента на минимум.

**3** Подсоедините микрофон к разъему [MIC./LINE IN].

**ПРИМЕЧАНИЕ** Всегда устанавливайте INPUT VOLUME на минимум, когда к разъему MIC/LINE IN ничего не подключено. Поскольку разъем [MIC/LINE IN] очень чувствителен, он может улавливать звуки и создавать шум, когда к нему ничего не подключено.

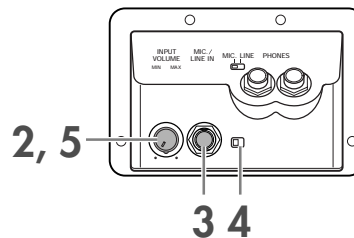

**4** Установите переключатель [MIC. LINE] в положение MIC.

**5** (Если микрофон снабжен источником питания, сначала включите питание.) Настройте громкость регулятором [INPUT VOLUME] во время пения в микрофон.

Отрегулируйте уровень сигнала, проверяя индикаторы SIGNAL и OVER. Индикатор SIGNAL загорается при поступлении звукового сигнала. Поставьте регулятор INPUT VOLUME в такое положение, чтобы этот индикатор горел. Индикатор OVER загорается, если уровень входного сигнала слишком высокий. Поставьте регулятор INPUT VOLUME в такое положение, чтобы этот индикатор не горел.



#### Отключение микрофона

**1** Поверните ручку [INPUT VOLUME] на нижней панели инструмента на минимум.

**2** Отсоедините микрофон от разъема [MIC./LINE IN].

**ПРИМЕЧАНИЕ** Поверните ручку [INPUT VOLUME] на минимум, прежде чем отключать питание.

# Пение с экраном Lyrics

Попробуйте спеть во время воспроизведения песни, содержащей текст.

**1** Выберите песню (стр. 34).

**2** Нажмите кнопку [KARAOKE], чтобы вывести ее текст на экран.

**3** Чтобы начать воспроизведение, нажмите кнопку [PLAY/PAUSE] на панели SONG.

Спойте песню, глядя на экран с ее текстом. Цвет строк текста меняется во время воспроизведения песни.

**4** Для остановки воспроизведения нажмите кнопку [STOP] на панели SONG.

## Вывод текста песен на внешний телемонитор

Текст песни, отображаемый на экране, также можно вывести через порт [VIDEO OUT].

- 1 С помощью подходящего кабеля соедините выход [VIDEO OUT] инструмента с разъемом VIDEO INPUT телемонитора.
- 2 Если нужно, настройте теле/видеосигнал (NTSC или PAL) для видеооборудования.

- 1 Вызовите операционный экран.  
[FUNCTION] → [G] VIDEO OUT
- 2 Нажмите кнопку [1 ▲ ▼], чтобы выбрать сигнал для внешнего теле/видеомонитора.

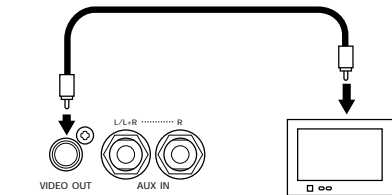

### 🎵 ПРИМЕЧАНИЕ

- **Если невозможно прочитать текст песни**

Если слова искажены или их невозможно прочитать, может потребоваться смена настройки языка для текста песни на International (Международный) или Japanese (Японский) на экране настроек песни ([FUNCTION] → [B] SONG SETTING). Этот параметр можно записать в данные песни (стр. 156).

- **Изменение фона для отображения текста песен**

Фоновое изображение для вывода текста песен можно менять. С помощью кнопки [7 ▲ ▼]/[8 ▲ ▼] (BACKGROUND) на экране текста песен вызовите экран выбора картинки для текста песни и выберите файл с нужной картинкой. Чтобы вернуться к предыдущему экрану, нажмите кнопку [EXIT]. Фон для отображения текста может храниться вместе с песней (стр. 156).

- **Изменение текста песен**

Вы можете изменять тексты песен по своему желанию (стр. 160).

## Удобные функции для караоке

Регулировка темпа	➤	стр. 30
Транспонирование	➤	См. ниже.
Наложение эффектов на голос	➤	стр. 54
Добавление гармонизирующего вокала к голосу исполнителя	➤	стр. 54
Пение в нужной тональности (Vocal CueTIME)	➤	стр. 135

## Транспонирование

Может применяться для изменения тональности песни, если она слишком высокая или низкая.

- Изменение тональности вверх ..... Нажмите кнопку TRANSPOSE [+].
- Изменение тональности вниз ..... Нажмите кнопку TRANSPOSE [-].
- Сброс транспонирования ..... Нажмите кнопки TRANSPOSE [+][-] одновременно.

Чтобы закрыть экран транспонирования, нажмите кнопку [EXIT].



## Наложение эффектов на голос

Возможно наложение различных эффектов на голос.

- 1 Нажмите кнопку [MIC SETTING/VOCAL HARMONY], чтобы вызвать экран настроек микрофона (Mic Setting).

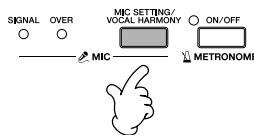

- 2 Чтобы включить эффект, нажмите кнопки [4 ▲ ▼]/[5 ▲ ▼].

**ПРИМЕЧАНИЕ** Выбор типа эффекта  
 Тип эффекта можно выбрать на микшерном пульте (стр. 86).

## Добавление гармонизирующего вокала к голосу исполнителя

Можно автоматически накладывать на голос различные гармонизирующие вокальные партии.

- 1 Выберите песню, содержащую данные об аккордах (стр. 34).

Если песня содержит такие данные, название текущего аккорда будет отображаться на экране MAIN во время воспроизведения песни, что позволяет легко проверить, содержит песня аккорды или нет.

- 2 Нажмите [MIC SETTING/VOCAL HARMONY], для вызова настроек гармонизации вокала (Vocal Harmony).

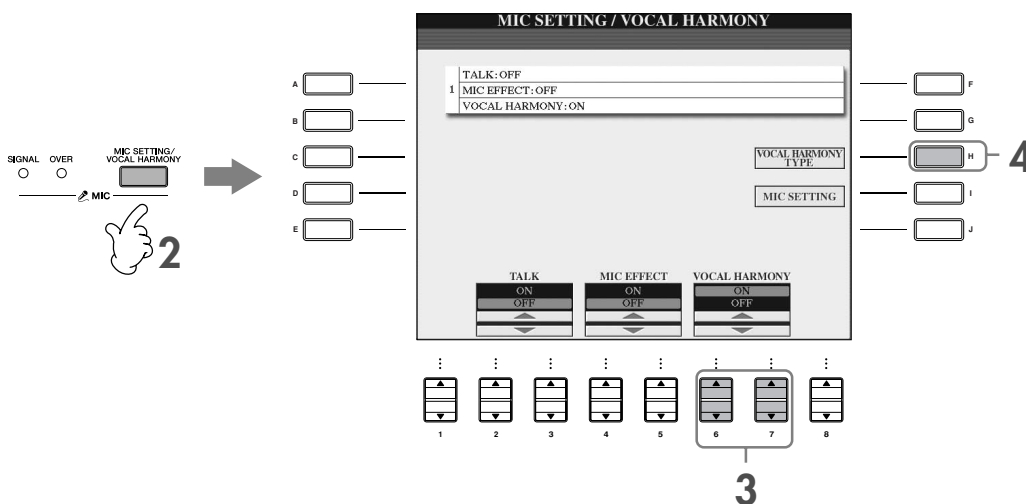

- 3 Чтобы включить гармонизацию вокала (Vocal Harmony), нажмите кнопки [6 ▲ ▼]/[7 ▲ ▼].

**4** Чтобы вызвать экран выбора гармонизации (Vocal Harmony), нажмите кнопку [H].

**5** Чтобы выбрать тип гармонизации вокала, нажмите одну из кнопок [A]–[J].

Дополнительные сведения о типах гармонизации вокала содержатся в отдельном сборнике таблиц.

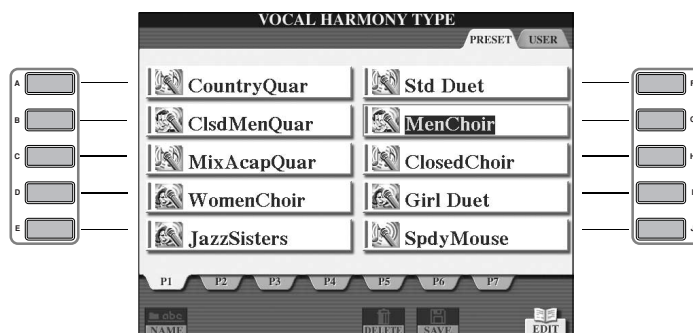

**6** Нажмите кнопку [ACMP ON/OFF], чтобы включить автоаккомпанемент.

**7** Нажмите кнопку [PLAY/PAUSE] на панели SONG и пойте в микрофон.

В зависимости от данных об аккорде, на ваш голос накладывается соответствующий гармонизирующий эффект.

#### Регулировка громкости микрофона и песни

Можно настроить баланс громкости песни и микрофона.

- 1 Чтобы вызвать экран баланса громкости (Volume Balance), нажмите кнопку [BALANCE].
- 2 Для регулировки громкости микрофона используйте кнопку [4 ▲ ▼].  
Для регулировки громкости песни нажмите кнопку [1 ▲ ▼].
- 3 Чтобы закрыть экран баланса громкости, нажмите кнопку [EXIT].

## Удобные функции для пения с вашим собственным сопровождением

Изменение тональности (транспонирование)	➤	См. ниже.
Вывод партитуры на экран инструмента и текста песни на экран телевизора	➤	стр. 56
Обращение к публике между песнями	➤	стр. 56
Синхронизация исполнения с голосом (Karao-Key)	➤	стр. 135

### Изменение тональности (транспонирование)

Исполнение песни и игру на клавиатуре можно транспонировать в определенную тональность. Например, песня записана в тональности F (фа), но вам удобнее петь в тональности D (ре), а играть вы привыкли играть в тональности C (до). Чтобы привести тональности в соответствие, установите Master Transpose (общее транспонирование) на 0, Keyboard Transpose (транспонирование клавиатуры) на 2, а Song Transpose (транспонирование песни) на -3. Партия, исполняемая на клавиатуре, будет транспонирована вверх, а данные песни — вниз, в тональность, удобную для пения.

**1** Вызовите операционный экран.

[FUNCTION] → [D] CONTROLLER → TAB [▶] KEYBOARD/PANEL → [B] TRANSPOSE ASSIGN

**2** С помощью кнопок [4 ▲ ▼]/[5 ▲ ▼] выберите нужный тип транспонирования.

Доступны следующие типы. Выберите наиболее подходящий.

● **KEYBOARD (Клавиатура)**

Транспонирует тембры клавиатуры и стили (в зависимости от того, что вы играете в аккордовой части клавиатуры).

● **SONG (Песня)**

Транспонирует тональность воспроизведения песни.

● **MASTER (Общая транспозиция)**

Настройка общей высоты CVP.

**3** Для транспонирования нажмите кнопку **TRANPOSE [-]/[+]**.

Значение можно устанавливать шагами по полтона.

Для сброса значения транспонирования нажмите одновременно кнопки **[+][-]**.

**4** Чтобы закрыть экран транспонирования, нажмите кнопку **[EXIT]**.

## Вывод партитуры на экран инструмента и текста песни на экран телевизора.

Эта удобная для вокала функция позволяет выводить ноты на экран инструмента (для вашего исполнения), а слова песни на отдельный телеэкран (стр. 53), чтобы другие могли петь.

**1** Вызовите операционный экран.

[FUNCTION] → [G] VIDEO OUT

**2** Для выбора текста песни нажмите кнопку **[3 ▲]/[4 ▲]**.

## Обращение к публике между песнями

Это идеальная функция для обращения к публике в перерывах между песнями. Обычно во время пения к настройке микрофона применяются некоторые эффекты. Но если исполнитель обращается к публике, эти эффекты могут исказить голос или сделать его неестественным. Если включена функция TALK, эффекты автоматически выключаются.

**1** Прежде чем приступить к исполнению, нажмите кнопку **[MIC SETTING/VOCAL HARMONY]**, чтобы вызвать экран **MIC SETTING/VOCAL HARMONY (Настройки микрофона/Гармонизация вокала)**.

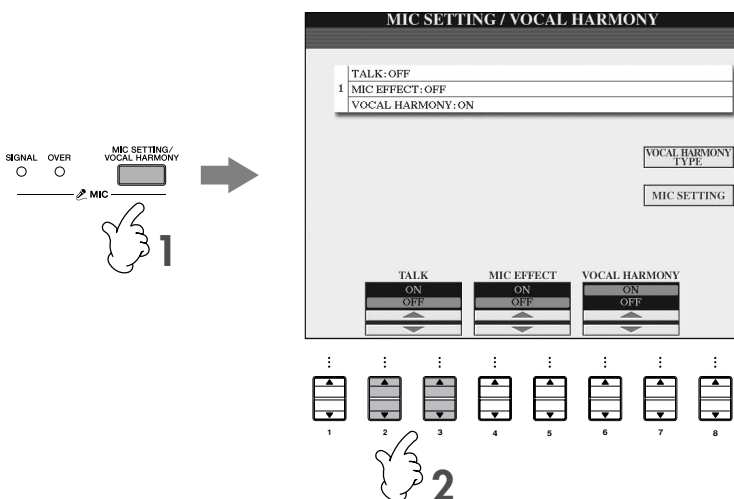

**2** Для включения этой функции нажмите кнопку **[2 ▲]/[3 ▲] (TALK)**.

**ПРИМЕЧАНИЕ** Параметры голоса также можно регулировать, что позволяет во время обращения к публике добавлять к голосу нужные эффекты (стр. 168).

## Использование основных функций (Справка)

Справка знакомит с некоторыми основными функциями инструмента. Попробуйте каждую из них, следуя указаниям на экране Help (Справка).

1 Чтобы вызвать экран Help, нажмите кнопку [HELP] (Справка).

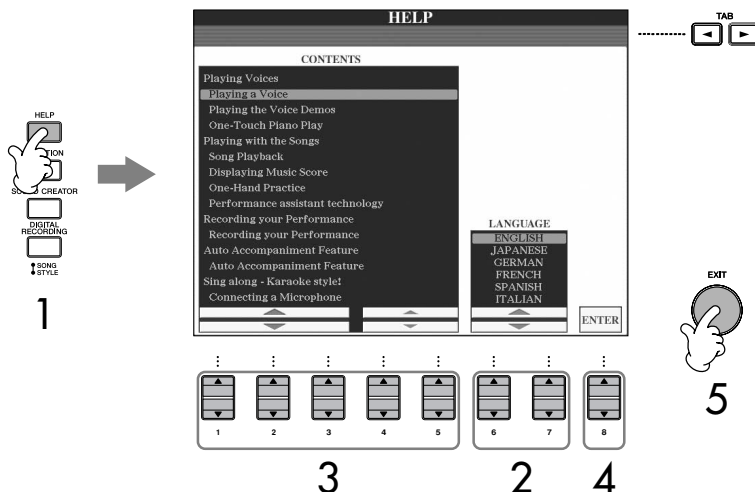

Выбранный здесь язык также используется в тексте различных сообщений, которые выводятся на экран во время выполнения операций.

2 При необходимости с помощью кнопок [6 ▲ ▼]/[7 ▲ ▼] выберите язык.

3 С помощью кнопок [1 ▲ ▼] – [5 ▲ ▼] выберите одну из функций.

4 Для подтверждения выбора нажмите кнопку [8 ▲ ▼].

Появится экран с описанием выбранной функции.

Перелистывать страницы (если их несколько) можно с помощью кнопок TAB [◀][▶] (появляются вкладки «P1», «P2» и т. д.).

5 Чтобы вернуться к предыдущему экрану, нажмите кнопку [EXIT].

## Сообщения, которые выводятся на экран

Иногда для облегчения выполнения операции на экране появляется сообщение (информация или вопрос). При появлении сообщения нажмите соответствующую кнопку.

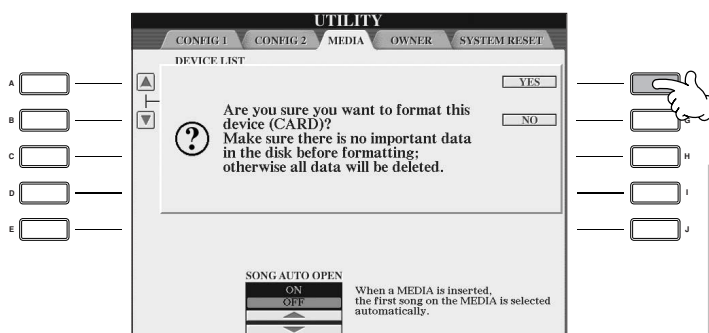

В этом примере нужно нажать кнопку [F] (YES), чтобы начать форматирование платы.

**Выбор языка сообщений**  
Язык сообщений вы можете выбрать сами на экране Help (см. выше).

# Быстрый выбор экрана — функция прямого доступа

Функция прямого доступа позволяет мгновенно вызвать нужный экран нажатием всего одной дополнительной кнопки.

- 1 **Нажмите кнопку [DIRECT ACCESS] (Прямой доступ).**  
На экране появится сообщение с предложением нажать соответствующую кнопку.
- 2 **Нажмите кнопку, соответствующую нужному экрану настроек, — и сразу появится этот экран.**  
Список экранов, которые можно вызвать с помощью функции прямого доступа, содержится в отдельном сборнике таблиц Data List.

## Пример вызова экрана функции Guide

Нажмите кнопку [DIRECT ACCESS], а затем кнопку [GUIDE].

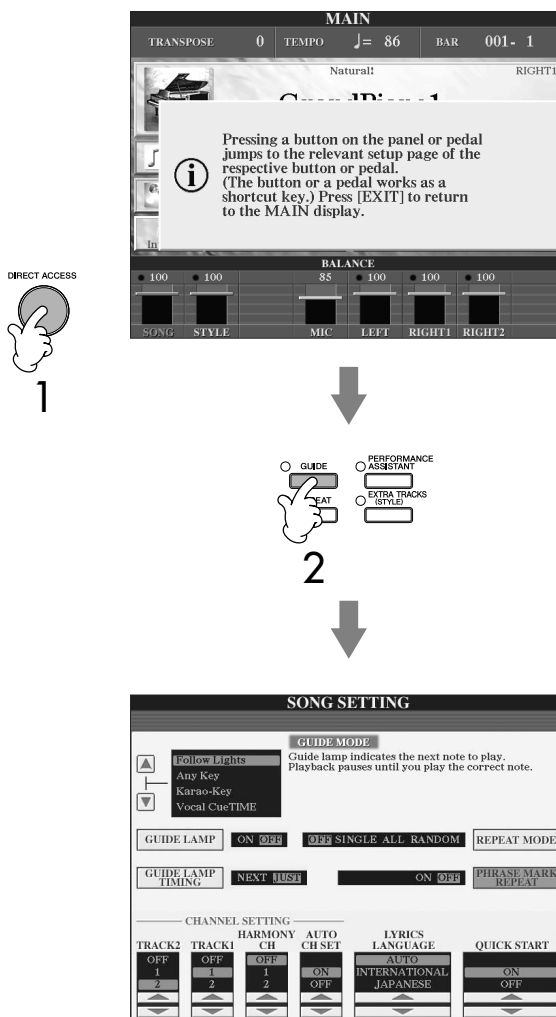

**Возврат экрану MAIN (Главный)**  
Удобный способ вернуться к экрану MAIN с любого другого экрана. Нажмите кнопку [DIRECT ACCESS], а затем кнопку [EXIT].

# Основные экраны (экран Main (Главный экран) и экран выбора файлов)

Существует два основных типа экрана – Main (Главный) и Selection (Выбор). В этом разделе описывается каждый сегмент экрана и его основная операция.

## Экран Main

На экране Main показаны основные текущие настройки инструмента, например тембр и стиль, что позволяет легко их увидеть. Экран Main – это экран, который вы обычно видите во время игры на клавиатуре.



### 1 Название тембра

- RIGHT 1 (отображается с правой стороны экрана):  
Название тембра, выбранного для партии RIGHT 1 (стр. 73).
- RIGHT 2 (отображается с правой стороны экрана):  
Название тембра, выбранного для партии RIGHT 2 (стр. 73).
- LEFT (отображается с правой стороны экрана):  
Название тембра, выбранного для партии LEFT (стр. 73).

Чтобы вызвать экран выбора тембра для каждой части клавиатуры, нажмите одну из кнопок [A], [B] и [F]–[I] (стр. 31).

### 2 Название песни и дополнительные сведения о ней

Здесь показывается название выбранной в данный момент песни, ее тактовый размер и темп. Если песня содержит данные об аккордах, текущее название аккорда будет отображаться в сегменте «CHORD» (Аккорд) (см. сегмент 3 ниже).

Чтобы вызвать экран выбора песни, нажмите кнопку [C] (стр. 34).

### 3 Название стиля и соответствующая информация; название текущего аккорда

Здесь показывается название выбранного в данный момент стиля, его тактовый размер и темп. Если кнопка [ACMP ON/OFF] находится в положении ON, то будет отображаться аккорд, заданный в аккордовой части клавиатуры.

Чтобы вызвать экран выбора стиля, нажмите кнопку [D] (стр. 45).

### 4 Функция Интернет

Чтобы вызвать экран прямого подключения к Интернету, нажмите кнопку [E] (стр. 170).

### 5 Название банка регистрационной памяти

Здесь показывается название выбранного банка регистрационной памяти.

Чтобы вызвать экран выбора банка регистрационной памяти, нажмите кнопку [J] (стр. 126).

### 6 Громкость

Здесь показывается громкость разных партий

Настройка громкости разных партий производится с помощью кнопок [1 ▲ ▼]–[8 ▲ ▼].

### 7 Транспонирование

Здесь показывается величина транспонирования в полутонах (стр. 53).

### 8 Темп

Здесь показывается текущий темп песни или стиля.

### 9 Такт (текущая позиция песни или стиля)

Здесь показывается текущая позиция песни или номер такта и доли от начала воспроизведения стиля.

### 10 Последовательность вызова регистрационных файлов

Отображается, когда функция Registration Sequence (Последовательность вызова регистрационных файлов) включена (стр. 128).

### Возврат к экрану MAIN

Удобный способ вернуться к экрану MAIN с любого другого экрана.

Нажмите кнопку [DIRECT ACCESS], а затем кнопку [EXIT].

## Экран выбора файлов и основные операции на нем

Экран выбора файлов появляется при нажатии одной из показанных ниже кнопок. На этом экране можно выбрать тембр, стиль и другие данные.

Кнопки выбора категории VOICE (Тембр)

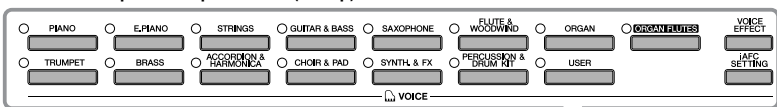

Кнопка SONG SELECT (Выбор песни)

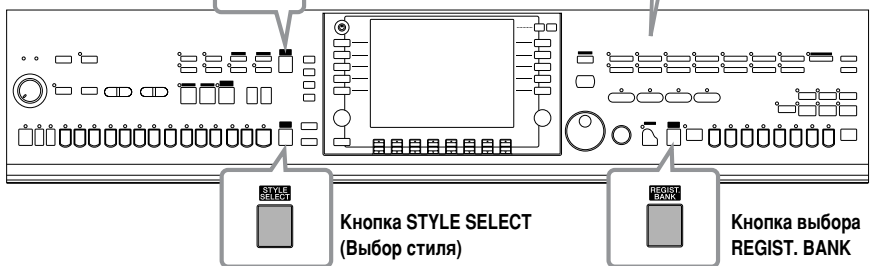

Кнопка STYLE SELECT (Выбор стиля)

Кнопка выбора REGIST. BANK

Основные операции

## Экран выбора файлов

- Местоположение (носитель) данных

### Preset (Встроенные)

Место, где хранятся заранее запрограммированные (встроенные) данные.



### User (Пользовательские)

Место, где хранятся записанные или отредактированные данные.



### Card (На плате)

Место, где данные сохраняются на плату SmartMedia.



- Файлы данных и папки

Данные, как заранее запрограммированные, так и созданные пользователем, сохраняются в виде «файлов». Файлы можно сложить в папку.

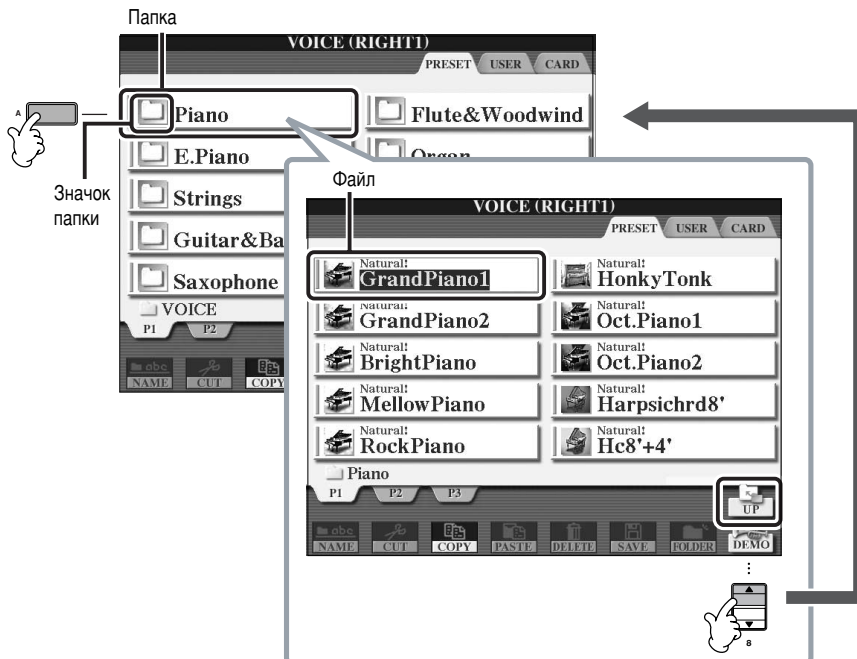

## Основные операции на экране выбора файлов

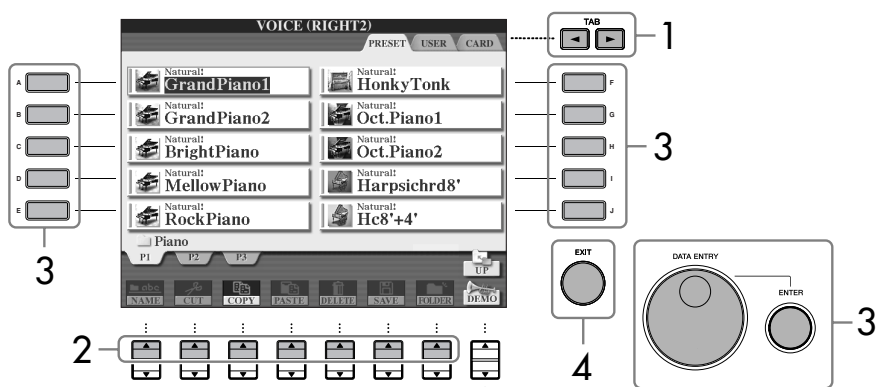

- 1 Выберите вкладку, на которой находится нужный файл, с помощью кнопок [◀]/[▶].
- 2 Выберите страницу, на которой находится нужный файл, с помощью кнопок [1 ▲] – [7 ▲] (кнопка [1 ▲] – [6 ▲] для выбора тембра и песни).
- 3 Выберите файл. Сделать это можно двумя способами.
  - Нажмите одну из кнопок [A]–[J].
  - С помощью диска управления [DATA ENTRY] выберите файл и затем нажмите кнопку [ENTER], чтобы выполнить операцию.
- 4 Чтобы вернуться к предыдущему экрану, нажмите кнопку [EXIT] (Выход).

### Заккрытие текущей папки и вызов следующей папки более высокого уровня

Чтобы закрыть текущую папку и вызвать следующую папку более высокого уровня, нажмите кнопку [8 ▲] (UP) (Вверх).

### Пример экрана выбора тембров на вкладке PRESET (Встроенные)

Файлы тембров на вкладке PRESET разделены на категории и находятся в соответствующих папках.

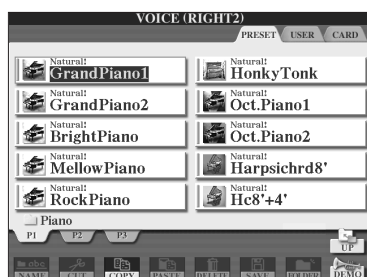

На этом экране показаны файлы тембра в папке.

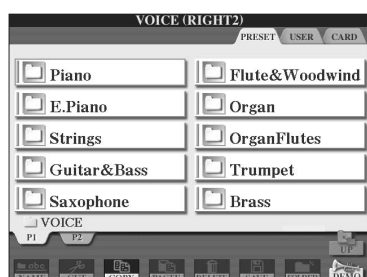

Следующий более высокий уровень (в данном случае папка). Каждая папка, изображенная на этом экране, содержит тембры, разделенные соответствующим образом на категории.

## Операции с файлами и папками, выполняемые на экране выбора файлов

- Сохранение файлов ..... стр. 63
- Копирование файлов и папок (копирование и вставка) ..... стр. 64
- Перемещение файлов (вырезание и вставка) ..... стр. 65
- Удаление файлов и папок ..... стр. 65
- Переименование файлов и папок ..... стр. 66
- Выбор значков для файлов (выводятся слева от имени файла) ..... стр. 66
- Создание новой папки ..... стр. 67
- Ввод символов ..... стр. 67

### Форматирование дискеты

Чтобы отформатировать дискету, при выполнении шага 3, описанного справа, выберите «USB».

#### **⚠ ВНИМАНИЕ**

Внимательно прочитайте, как нужно обращаться с дисководом и дискетами (стр. 21).

### Форматирование платы SmartMedia

Новая плата SmartMedia или плата, которая раньше использовалась в другом устройстве, может быть непригодна для использования в CVP без проведения дополнительных операций. Если к плате SmartMedia, вставленной в соответствующий разъем инструмента, нет доступа, ее необходимо отформатировать.

#### **⚠ ВНИМАНИЕ**

- При форматировании платы SmartMedia с нее полностью удаляются все данные. Убедитесь, что на плате SmartMedia, которую вы форматируете, нет важных данных!
- Внимательно прочитайте, как нужно обращаться с разъемом и платой SmartMedia (стр. 22).
- Платы SmartMedia, отформатированные на этом синтезаторе, могут стать непригодными для использования в других инструментах.

- 1 Вставьте в разъем плату SmartMedia, которую нужно отформатировать.
- 2 Вызовите операционный экран.  
[FUNCTION] → [I] UTILITY → TAB [◀]/[▶] MEDIA
- 3 Чтобы выбрать «CARD», нажмите кнопку [A].
- 4 Чтобы запустить форматирование платы, нажмите кнопку [H].

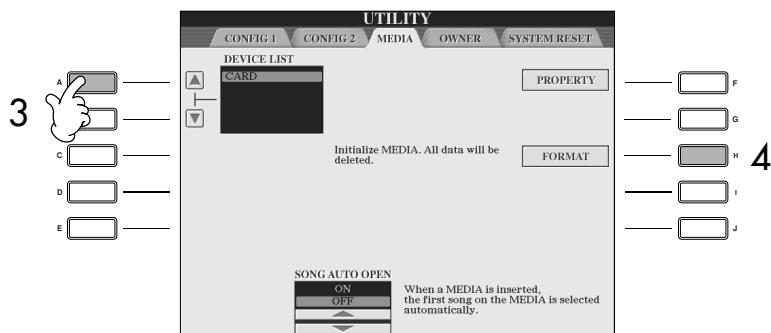

## Сохранение файлов

Эта функция позволяет сохранить в файл пользовательские данные (например, созданные песни и тембры).

- 1 После того как на соответствующем экране **SONG CREATOR** или **SOUND CREATOR** вы создали песню или тембр, нажмите кнопку **[SAVE]** (Сохранить). Появится экран выбора файла для соответствующих данных. Помните, что сохранение выполняется с экрана выбора файлов.

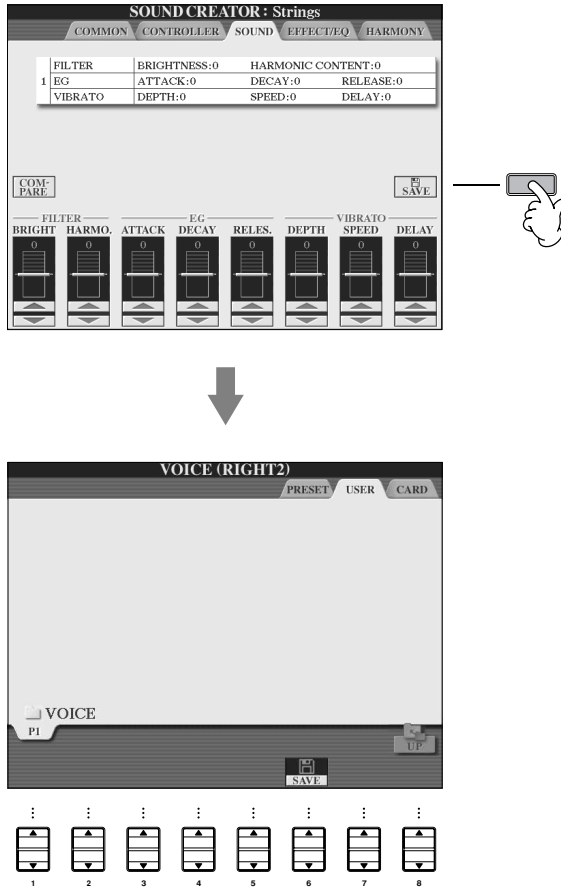

- 2 С помощью кнопок TAB [**◀**]/**[▶]** выберите вкладку (USER, CARD и т. д.), на которую хотите сохранить данные.
- 3 Нажмите кнопку **[6 ▼]** (SAVE), чтобы вызвать экран для присвоения имени файлу.



- 4 Введите имя файла (стр. 67).
- 5 Нажмите кнопку **[8 ▲]** (OK), чтобы сохранить файл. Если хотите отменить операцию сохранения, нажмите кнопку **[8 ▼]** (CANCEL). Сохраненный файл автоматически занимает соответствующее место среди других файлов, расположенных в алфавитном порядке.

### Объем внутренней памяти (Вкладка User)

Объем внутренней памяти инструмента составляет примерно 3,3 МБ. Этот объем распределяется на все типы файлов, включая Тембр, Стил, Песню и файлы регистрации данных.

### Ограничения для защищенных песен

Имеющиеся в продаже песни могут быть защищены, чтобы избежать незаконного копирования или случайного стирания. Они отмечены значками, которые располагаются в левом верхнем углу имени файла. Расшифровка обозначений и соответствующих ограничений приводится ниже.

<b>Prot. 1</b>	Встроенные песни, сохраненные на вкладке User, песни в формате Disk Orchestra Collection (DOC) и Disklavier Piano Soft. Эти файлы запрещается копировать/перемещать/сохранять на внешние устройства, например платы SmartMedia и жесткий диск.
<b>Prot. 2 Orig</b>	Песни, защищенные от копирования корпорацией Yamaha. Эти файлы запрещено копировать. Их можно перемещать или сохранять только на вкладку USER и платы SmartMedia с ID.
<b>Prot. 2 Edit</b>	Отредактированные песни «Prot. 2 Orig». Сохраняйте эти файлы в ту же папку, где находится соответствующая песня «Prot. 2 Orig». Эти файлы запрещено копировать. Их можно перемещать или сохранять только на вкладку USER и платы SmartMedia с ID.

### Примечание для операций с файлами, отмеченными значками «Prot. 2 Orig» и «Prot. 2 Edit»

Сохраняйте песню «Prot. 2 Edit» только в ту папку, где находится исходная песня «Prot. 2 Orig». В противном случае воспроизвести песню «Prot. 2 Edit» не удастся. Также при перемещении песни «Prot. 2 Edit» обязательно переместите и ее.

## Копирование файлов и папок (копирование и вставка)

Эта операция позволяет скопировать файл или папку и вставить их в другое место (папку).

- 1 **Вызовите экран, где находится файл или папка, которые нужно скопировать.**
- 2 **Нажмите кнопку [3 ▼] (COPY) (Копировать), чтобы скопировать файл или папку.**  
В нижней части экрана появится окно для операции копирования.



- 3 **Нажмите одну из кнопок [A]–[J], чтобы выбрать нужный файл или папку.**  
Чтобы отменить выбор, нажмите кнопку [A]–[J] еще раз.
  - **Выбор всех файлов или папок**  
Чтобы выбрать все папки или файлы на текущем экране, в том числе файлы и папки на других страницах, нажмите кнопку [6 ▼] (ALL).  
Чтобы отменить выбор, нажмите кнопку [6 ▼] (ALL OFF) еще раз.
- 4 **Нажмите кнопку [7 ▼] (OK), чтобы подтвердить выбор файла или папки.**  
Чтобы отменить операцию копирования, нажмите кнопку [8 ▼] (CANCEL).
- 5 **С помощью кнопок TAB [◀]/[▶] выберите вкладку (USER, CARD и т. д.), на которую будет вставляться файл или папка.**
- 6 **Нажмите кнопку [4 ▼] (PASTE) (Вставить), чтобы вставить файл или папку.**  
Скопированная и вставленная папка или файл появляется на экране и занимает соответствующее место среди других файлов, расположенных в алфавитном порядке.

## Перемещение файлов (вырезание и вставка)

Эта операция позволяет вырезать файл и вставить его в другое место (папку).

- 1 **Вызовите экран, где находится файл, который нужно переместить.**
- 2 **Нажмите кнопку [2 ▼] (CUT) (Вырезать), чтобы вырезать файл.**  
В нижней части экрана появится окно, предлагающее выполнить операцию Cut (Вырезание).



- 3 **Нажмите одну из кнопок [A]–[J], чтобы выбрать нужный файл.**  
Чтобы отменить выбор, нажмите кнопку [A]–[J] еще раз.
  - **Выбор всех файлов**  
Чтобы выбрать все файлы на текущем экране, в том числе и файлы на других страницах, нажмите кнопку [6 ▼] (ALL).  
Чтобы отменить выбор, нажмите кнопку [6 ▼] (ALL OFF) еще раз.
- 4 **Нажмите кнопку [7 ▼] (OK), чтобы подтвердить выбор файла.**  
Чтобы отменить операцию вырезания, нажмите кнопку [8 ▼] (CANCEL).
- 5 **С помощью кнопок TAB [◀]/[▶] выберите вкладку (USER, CARD и т.д.) для вставки файла.**
- 6 **Нажмите кнопку [4 ▼] (PASTE), чтобы вставить файл.**  
Перемещенный и вставленный файл появляется на экране и занимает соответствующее место среди других файлов, расположенных в алфавитном порядке.

## Удаление файлов и папок

С помощью этой операции можно удалить файл или папку.

- 1 **Вызовите экран, где находится файл или папка, которые нужно удалить.**
- 2 **Нажмите кнопку [5 ▼] (DELETE) (Удалить).**  
В нижней части экрана появится окно, предлагающее выполнить операцию Delete (Удаление).

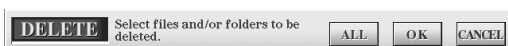

- 3 **Нажмите одну из кнопок [A]–[J], чтобы выбрать нужный файл или папку.**  
Чтобы отменить выбор, нажмите кнопку [A]–[J] еще раз.
  - **Выбор всех файлов или папок**  
Чтобы выбрать все папки или файлы на текущем экране, в том числе файлы и папки на других страницах, нажмите кнопку [6 ▼] (ALL).  
Чтобы отменить выбор, нажмите кнопку [6 ▼] (ALL OFF) еще раз.

**Удаление сразу всех данных с платы SmartMedia**  
 Полностью удалить все данные с платы SmartMedia можно с помощью форматирования (стр. 62).

- 4 Нажмите кнопку [7 ▼] (OK), чтобы подтвердить выбор файла или папки. Чтобы отменить операцию удаления, нажмите кнопку [8 ▼] (CANCEL).
- 5 Следуйте инструкциям на экране.  
 YES..... Удалить файл или папку  
 YES ALL..... Удалить все выбранные файлы или папки  
 NO..... Не удалять файл или папку  
 CANCEL..... Отменить операцию удаления

## Переименование файлов и папок

С помощью этой операции можно переименовывать файлы или папки.

- 1 Вызовите экран, где находится файл или папка, которые нужно переименовать.
- 2 Нажмите кнопку [1 ▼] (NAME) (присвоение имени).  
 В нижней части экрана появится окно, предлагающее выполнить операцию Rename (Переименование).

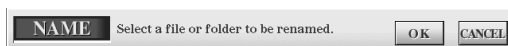

- 3 Нажмите одну из кнопок [A]–[J], чтобы выбрать нужный файл или папку.
- 4 Нажмите кнопку [7 ▼] (OK), чтобы подтвердить выбор файла или папки. Чтобы отменить операцию переименования, нажмите кнопку [8 ▼] (CANCEL).
- 5 Введите имя (с помощью символов) выбранного файла или папки (стр. 68).  
 Переименованная папка (или файл) появляется на экране и занимает соответствующее место среди других файлов, расположенных в алфавитном порядке.

## Выбор значков для файлов (выводятся слева от имени файла)

Вы можете выбрать значки для файлов (выводятся слева от имени файла).

- 1–4 Действия те же, что и описанные выше в разделе «Переименование файлов или папок».
- 5 Нажмите кнопку [1 ▼] (ICON), чтобы вызвать экран ICON (Значок).
- 6 С помощью кнопок [A] – [J] или [3 ▲ ▼]–[5 ▲ ▼] выберите значок.  
 Экран ICON состоит из нескольких страниц. Для перехода со страницы на страницу используйте кнопку TAB [►].  
 Для отмены операции нажмите кнопку [8 ▼] (CANCEL).
- 7 Нажмите кнопку [8 ▲] (OK), чтобы применить выбранный значок.

## Создание новой папки

С помощью этой операции можно создавать новые папки. Папки можно создавать, присваивать им имена и упорядочивать их по своему усмотрению, чтобы упростить процесс поиска и выбора данных.

- 1 На экране выбора файлов вызовите страницу, на которой хотите создать новую папку.
- 2 Нажмите кнопку [7 ▼] (FOLDER) (Папка), чтобы вызвать экран присвоения имени новой папке.



- 3 Введите имя новой папки (см. ниже).

## Ввод символов

Ниже приводятся инструкции по вводу символов в имена файлов и папок, а также по вводу ключевого слова для функции Music Finder. Последовательность действий при этом напоминает процедуру ввода имен и чисел в обычный мобильный телефон. Символы вводятся на экране, показанном ниже.



- 1 Измените тип символа с помощью кнопки [1 ▲].

- Если в меню Language выбран не японский (Japanese), а другой язык (стр. 57), можно использовать следующие типы символов:

CASE ..... Алфавит (прописные буквы, половинный размер), цифры (половинный размер), специальные знаки (половинный размер)

case ..... Алфавит (строчные буквы, половинный размер), цифры (половинный размер), специальные знаки (половинный размер)

- Если в меню Language выбран японский язык (Japanese) (стр. 57), можно использовать следующие типы символов и размеры шрифтов:

かな漢 (кана-кан) ..... Хирагана и иероглифы, специальные знаки (полный размер)

カナ (кана) ..... Катакана (нормальный размер), специальные знаки (полный размер)

カナ (кана) ..... Катакана (половинный размер), специальные знаки (половинный размер)

A B C ..... Алфавит (прописные и строчные буквы, полный размер), цифры (полный размер), специальные знаки (полный размер)

ABC ..... Алфавит (прописные и строчные буквы, половинный размер), цифры (половинный размер), специальные знаки (половинный размер)

- 2 С помощью диска управления [DATA ENTRY] переместите курсор в нужное положение.

На вкладке PRESET создать новую папку нельзя.

### Иерархическое дерево каталогов на вкладке USER

На вкладке USER в иерархическом дереве каталогов может быть до четырех уровней вложенности. Максимальное общее число сохраняемых файлов и папок составляет 2960, но может меняться в зависимости от длины имен файлов. Максимальное число файлов и папок, которые могут храниться в папке на вкладке USER, — 250.

### 3 Введите нужные символы с помощью кнопок [2 ▲ ▼] – [6 ▲ ▼] и [7 ▲].



Каждой кнопке присвоено нескольких символов, которые сменяют друг друга при каждом следующем нажатии.

Не допускается использование в именах файлов и папок следующих специальных знаков половинного размера:  
 ¥ \ / : \* ? " < > |

Основные операции

Если вводятся символы, не требующие добавления специальных символов (за исключением азбук кана-кан и катакана половинного размера), можно вызвать список знаков, нажав кнопку [6 ▼]. (Делать это следует после выбора символа, но до его фактического ввода.)

#### • Удаление символов

С помощью диска управления [DATA ENTRY] поместите курсор на символ, который нужно удалить, и нажмите кнопку [7 ▼] (DELETE). Чтобы удалить сразу все символы в строке, нажмите и удерживайте кнопку [7 ▼] (DELETE).

#### • Фактический ввод символов

Переместите курсор или нажмите другую кнопку с буквами.

#### • Отмена ввода символов

Нажмите кнопку [8 ▼] (CANCEL).

#### • Ввод специальных символов (умляют, символ ударения, японские символы « ` » и « ° »)

Выберите символ, к которому необходимо добавить специальный символ, и нажмите кнопку [6 ▼], прежде чем действительно вводить символ.

#### • Ввод знаков

- 1 После фактического ввода символа путем перемещения курсора, нажмите кнопку [6 ▼], чтобы вызвать список знаков.
- 2 С помощью диска управления [DATA ENTRY] переместите курсор на нужный знак и нажмите кнопку [8 ▲] (OK).

#### • Ввод цифр

Сначала выберите один из следующих типов символов: «A B C» (полноразмерный алфавит), «ABC» «CASE» (прописные буквы половинного размера) или «case» (строчные буквы половинного размера). Затем нажмите и некоторое время удерживайте одну из кнопок [2 ▲ ▼] – [5 ▲ ▼], [6 ▲] или [7 ▲] либо нажимайте ее до тех пор, пока не выберете нужную цифру.

#### • Преобразование в иероглифы (японский язык)

Когда в области экрана, выделенной черным цветом, отображаются введенные символы «хирагана», нажмите кнопку [ENTER] один или несколько раз, чтобы преобразовать эти символы в соответствующие иероглифы. Чтобы подтвердить преобразование, нажмите кнопку [8 ▲] (OK) или введите следующий символ.

**Когда на экране, выделенном черным цветом, отображаются введенные символы «хирагана»:**

- **Повторное преобразование символов в другие иероглифы**  
Нажмите кнопку [ENTER].
- **Изменение области инвертированного изображения**  
Используйте диск [DATA ENTRY].
- **Обратное преобразование иероглифов в символы «хирагана»**  
Нажмите кнопку [7 ▼] (DELETE).
- **Удаление всех символов из области инвертированного изображения**  
Нажмите кнопку [8 ▼] (CANCEL).
- **Ввод самих символов «хирагана» (без преобразования)**  
Нажмите кнопку [8 ▲] (OK).

### 4 Нажмите кнопку [8 ▲] (OK), чтобы ввести новое имя и вернуться к предыдущему экрану.

# Восстановление исходных параметров

## Восстановление исходной системы

Удерживая клавишу C7 (самая правая клавиша на клавиатуре), нажмите кнопку [POWER], чтобы включить синтезатор.

Результат выполнения этой процедуры будет таким же, как и при выполнении процедуры восстановления системных настроек, описанной в шаге 2 следующего раздела. Эта комбинация клавиш позволяет быстро выполнить данную операцию.

Восстановление заводских настроек не влияет на настройки Интернета. Информацию о восстановлении настроек Интернета см. на стр. 182.

## Восстановление заводских настроек для отдельных параметров

- 1 Вызовите операционный экран. [FUNCTION] → [I] UTILITY → TAB[▶] SYSTEM RESET
- 2 Выберите нужные пункты с помощью кнопок [1 ▲ ▼] – [3 ▲ ▼].

SYSTEM SETUP	Восстанавливает заводские настройки для параметров системы. Подробную информацию о том, какие параметры входят в группу System Setup, см. в отдельном сборнике таблиц Data List.
MIDI SETUP	Восстанавливает заводские настройки для параметров MIDI, в том числе для шаблонов MIDI на вкладке User.
USER EFFECT	Восстанавливает заводские настройки для параметра User Effect, в том числе для пользовательских типов эквалайзера, компрессора и типов эффекта гармонизации вокала, созданных на экране Mixing Console.
MUSIC FINDER	Восстанавливает заводские настройки для данных функции Music Finder (все записи).
FILES&FOLDERS	Удаляет все файлы и папки, хранящиеся на вкладке User.
REGIST	Временно удаляет текущие настройки регистрационной памяти выбранного банка. Этого же эффекта можно достичь следующим способом: удерживая клавишу B6 (самая правая нота B на клавиатуре), нажмите кнопку [POWER], чтобы включить инструмент.

**⚠ ВНИМАНИЕ**  
 Эта операция удаляет все данные пользователя для соответствующих настроек (MIDI SETUP, USER EFFECT, MUSIC FINDER и FILES&FOLDERS).

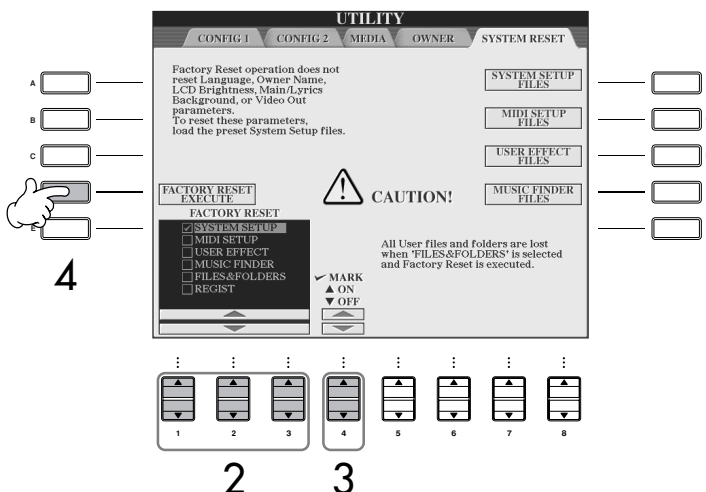

Основные операции

- 3 С помощью кнопки [4 ▲ ▼] установите флажок рядом с параметром, для которого надо восстановить заводские настройки.
- 4 Нажмите кнопку [D], чтобы запустить функцию Factory Reset и восстановить заводские настройки для всех параметров, отмеченных флажком.

## Сохранение и вызов пользовательских настроек в виде отдельного файла

Можно сохранить пользовательские настройки для указанных ниже параметров в виде отдельного файла.

- 1 Сделайте необходимые настройки на инструменте.
- 2 Вызовите операционный экран.  
[FUNCTION] → [I] UTILITY → TAB [▶] SYSTEM RESET
- 3 С помощью кнопок [F]–[I] вызовите экран, где нужно сохранить данные.

SYSTEM SETUP	Параметры, заданные на различных экранах, например на экране UTILITY ([FUNCTION] → UTILITY) и экране настройки микрофона, обрабатываются как один файл System Setup. Подробную информацию о том, какие параметры входят в группу System Setup, см. в отдельном сборнике таблиц Data List.
MIDI SETUP	Все параметры MIDI, в том числе шаблоны MIDI на вкладке User, обрабатываются как один файл.
USER EFFECT	Все настройки параметра User Effect, в том числе пользовательские типы эквалайзера, компрессора и гармонизации вокала, созданные на экране Mixing Console, используются как один файл.
ПОИСК МУЗЫКИ	Все встроенные и созданные записи функции Music Finder обрабатываются как один файл.

- 4 С помощью кнопок TAB [◀][▶] выберите одну из вкладок (за исключением вкладки PRESET).  
Помните, что файл на вкладке PRESET – это файл с заводскими настройками. При выборе этого файла для соответствующего параметра будут восстановлены исходные настройки. (Результат будет таким же, как при выполнении действий раздела «Восстановление исходных настроек для отдельных параметров» на стр. 69.)
- 5 Сохраните свой файл (стр. 63).
- 6 Чтобы снова перейти к этому файлу, выберите вкладку и страницу, на которой файл был сохранен (вкладка и страница, заданные при выполнении шага 4) и нажмите соответствующую кнопку [A] – [J].

## Резервное копирование

Для обеспечения максимальной безопасности данных корпорация Yamaha рекомендует копировать и хранить важные данные на отдельных носителях данных, например на плате SmartMedia или устройстве хранения данных с интерфейсом USB. Это обеспечит сохранность данных в случае повреждения внутренней памяти.

### Данные, которые можно сохранить

- 1 Песня\*, стиль, банк регистрационной памяти и тембр
- 2 Данные записи Music Finder, эффекта\*\*, шаблоны MIDI и системные файлы

\* Защищенные песни (со значком «Prot.1/Prot.2» в левом верхнем углу имени файла) сохранить нельзя. Однако песни со значком «Prot.2» можно перенести (с помощью процедуры вырезания и вставки) на плату SmartMedia с ID. Песни со значком «Prot.1» нельзя переносить на внешние носители.

\*\* Данные эффектов:

- Данные, отредактированные или сохраненные на вкладках «EFFECT», «EQ» и «CMP» экрана Mixing Console.
- Отредактированные или сохраненные данные типа Vocal Harmony.

Процедуры резервного копирования для типов данных, перечисленных выше в пунктах 1 и 2, будут отличаться.

## Резервное копирование

### Песня\*, стиль, банк регистрационной памяти и тембр

- 1 Установите или подключите носитель для резервного копирования (на который будет производиться резервное копирование), например плату SmartMedia или устройство хранения данных с интерфейсом USB.
- 2 Вызовите экран, где находится файл, который нужно скопировать.
 

**Песня:**  
Нажмите кнопку [SONG SELECT] (Выбор песни).

**Стиль:**  
Нажмите кнопку [STYLE SELECT] (Выбор стиля).

**Банк регистрационной памяти:**  
Нажмите кнопку [REGIST. BANK] (Регистрационный банк).

**Тембр:**  
Нажмите одну из кнопок на панели VOICE.
- 3 Перейдите на вкладку USER с помощью кнопок TAB [◀] [▶].

- 4 Нажмите кнопку [3 ▼] (COPY), чтобы скопировать файл или папку. В нижней части экрана появится окно для операции копирования.



- 5 Чтобы выбрать все папки или файлы на текущем экране и на других страницах, нажмите кнопку [6 ▼] (ALL). Чтобы отменить выбор, нажмите кнопку [6 ▼] (ALL OFF) еще раз.
- 6 Нажмите кнопку [7 ▼] (OK), чтобы подтвердить выбор файла или папки. Чтобы отменить операцию копирования, нажмите кнопку [8 ▼] (CANCEL).
- 7 С помощью кнопок TAB [◀]/[▶] выберите вкладку (CARD или USB), на которую нужно скопировать файл или папку.
- 8 Нажмите кнопку [4 ▼] (PASTE), чтобы вставить файл или папку.

### Если выводится сообщение о невозможности копирования данных

В копируемые файлы включены защищенные песни (в правом верхнем углу имени файла есть значок «Prot.1» или «Prot.2»). Эти защищенные песни запрещается копировать. Однако песни со значком «Prot.2» можно переместить (с помощью процедуры вырезания и вставки) на плату SmartMedia с ID.

### Данные записи Music Finder, эффекта, шаблона MIDI и системные данные

- 1 Установите или подключите носитель для резервного копирования (на который будет производиться резервное копирование), например плату SmartMedia или устройство хранения данных с интерфейсом USB.
- 2 Вызовите операционный экран. [FUNCTION] → [I] UTILITY → TAB [◀]/[▶] SYSTEM RESET
- 3 С помощью кнопок [F]–[I] вызовите экран, где нужно сохранить данные.
- 4 С помощью кнопок TAB [◀]/[▶] выберите вкладку (CARD или USB), на которую хотите сохранить данные.
- 5 Сохраните данные (стр. 63).

## См. Краткое руководство

Воспроизводимые тембры.....	стр. 28
Игра тембром Piano.....	стр. 28
Игра разными тембрами.....	стр. 31

## Характеристики тембра

Тип тембра и его определяющие характеристики отображаются над именем предустановленного тембра.

<b>Natural!</b>	Глубокие и эффектные тембры состоят главным образом из инструментальных звуков и предназначены для фортепианных и других партий клавиатуры. Также они используют все возможности современной технологии сэмплирования корпорации Yamaha, такие как стереосэмплирование, динамическое сэмплирование, сустейн-сэмплирование и сэмплирование звука отпущенных клавиш.
<b>Live!</b>	Тембры акустических инструментов были засэмплированы в стерео режиме, чтобы получить естественное и богатое звучание, хорошо передающее пространство и атмосферу.
<b>Cool!</b>	Эти голоса способны передавать динамическую текстуру и тончайшие нюансы звучания электрических инструментов благодаря изощренному программированию и внушительному объему памяти.
<b>Sweet!</b>	Эти тембры акустических инструментов также выигрывают от использования сложной технологии. Они звучат столь естественно, что можно различить мельчайшие детали звуковой картины. Даже не верится, что звучит ненастоящий инструмент.
<b>Drums</b>	Звуки различных ударных и перкуSSIONных инструментов присвоены отдельным клавишам, что позволяет играть их на клавиатуре.
<b>SFX</b>	Различные звуковые спецэффекты присвоены отдельным клавишами, что позволяет воспроизводить их на клавиатуре.
<b>Organ Flutes!</b>	Тембр настоящего органа позволяет настраивать параметры звучания различных труб и создавать собственные органские звуки с помощью функции Sound Creator. Более подробную информацию см. на стр. 97.
<b>Mega Voice</b>	<p>Мегатембры не предназначены для воспроизведения с клавиатуры. Их основное назначение – использование с записанными MIDI-данными (песнями, стилями и т.п.). Некоторые тембры гитар и басовых инструментов созданы как мегатембры для Clavinova, и легко отличимы от обычных тембров по значкам на экране выбора тембра Voice Selection.</p> <p>Отличительной особенностью мегатембров является использование изменений скорости нажатия клавиш. Обычные тембры также используют изменение скорости нажатия, чтобы качество звучания и громкость тембра соответствовали тому, насколько энергично или мягко нажимаются клавиши во время игры. Благодаря этому тембры Clavinova звучат реалистично и естественно. Однако, в мегатембрах каждый диапазон скоростей (мера силы нажатия на клавиши) обладает совершенно иным звучанием.</p> <p>Например, мегатембр гитары включает в себя звуки, соответствующие различным техникам исполнения. В традиционных инструментах различные тембры, для которых характерны эти звуки, вызывались бы через MIDI и проигрывались вместе для достижения нужного эффекта. Но теперь, когда есть мегатембры, гитарную партию можно убедительно сыграть с помощью всего одного тембра, используя различные значения скорости нажатия для получения желаемых звуков. Из-за сложной природы этих тембров и необходимости точно выдерживать скорости нажатия, необходимые для получения звуков, они не предназначены для проигрывания с клавиатуры. Однако они очень удобны и полезны при создании файлов MIDI-данных, особенно если желательно избежать использования нескольких тембров для партии одного инструмента.</p>
<b>Live!Drums</b>	Высококачественные звуки ударных, полностью использующие преимущества стерео- и динамического сэмплирования.
<b>Live!SFX</b>	Высококачественные звуки перкуSSIONных инструментов Латинской Америки, использующие все возможности стерео- и динамического сэмплирования. Предоставляют более широкий и разнообразный выбор латиноамериканских перкуSSION, чем обычные ударные тембры.

### Совместимость с тембрами Mega Voice (мегатембрами)

Мегатембры созданы исключительно для синтезатора Clavinova и несовместимы с другими моделями. Любые песни/стили, созданные на Clavinova с применением мегатембров, не будут правильно звучать при воспроизведении на других инструментах.

# Одновременное воспроизведение разных тембров

Различные функции, возможности и усовершенствования синтезатора Clavinova просто невозможны для акустического инструмента. Например, можно одновременно играть несколькими тембрами – одним тембром левой рукой и другим тембром (или даже двумя наложенными тембрами сразу) правой.

## Части клавиатуры (Right 1, Right 2, Left)

Тембры могут быть независимо назначены каждой партии. Right 1, Right 2, и Left. Партии правой и левой руки могут совмещаться по нажатию кнопок PART ON/OFF для получения богатого ансамблевого звучания.

## Комбинации партий клавиатуры

### ■ Воспроизведение отдельного тембра (партия Right 1)

Можно воспроизводить один тембр, используя всю клавиатуру целиком. Это используется при обычной игре, например с тембром фортепиано.

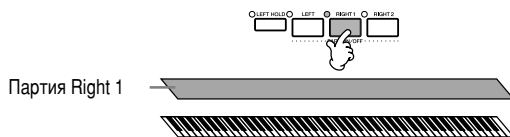

### ■ Одновременное воспроизведение двух тембров (партии Right 1 и 2)

Это позволяет имитировать мелодический дуэт или сочетать два одинаковых тембра для получения более насыщенного звука.

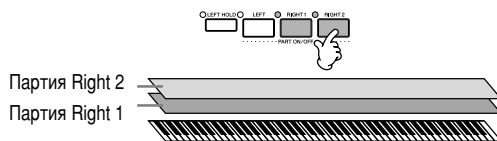

Описание процедуры выбора тембра для партии Right 2 см. на стр. 74.

### ■ Воспроизведение разных тембров в партиях правой и левой руки (Right 1 и Left)

Можно играть партии левой и правой рук разными тембрами. Например, левой рукой можно играть тембр басового инструмента, а правой — фортепиано.

В точке разделения частей клавиатуры зажжется индикатор.

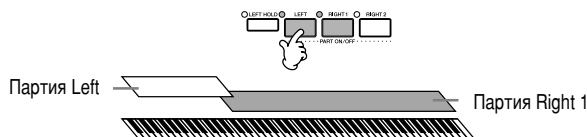

Описание процедуры выбора тембра для партии Left см. на стр. 75.

### ■ Воспроизведение трех разных тембров в партиях правой и левой руки (Right 1, 2 и Left)

Эти три партии могут сочетаться для создания богатого ансамблевого звучания.

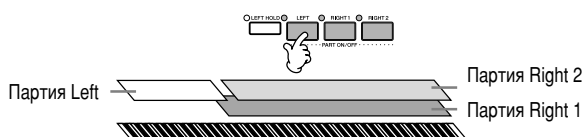

**Регулировка баланса громкости между партиями.**

Отрегулируйте баланс громкости между партиями на экране BALANCE (стр. 39).

**Указание точки разделения (границы между диапазонами клавиш для правой и левой рук – партий Right и Left)**

См. стр. 104.

## Одновременное воспроизведение двух тембров (партии Right 1 и 2)

Можно одновременно играть двумя тембрами, используя партии Right 1 и 2.

- 1 Убедитесь, что кнопка PART ON/OFF [RIGHT 1] находится во включенном положении.
- 2 Нажмите кнопку PART ON/OFF [RIGHT 2] для включения партии.

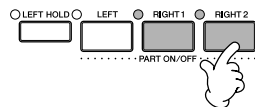

- 3 Нажмите одну из кнопок VOICE для вызова экрана Voice selection и выбора тембра партии Right 2.

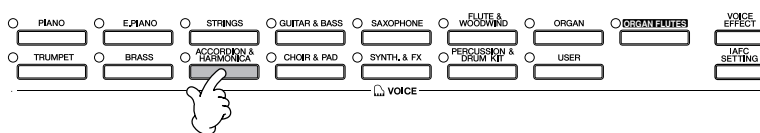

- 4 Нажмите кнопку TAB [◀] для вызова экрана PRESET.

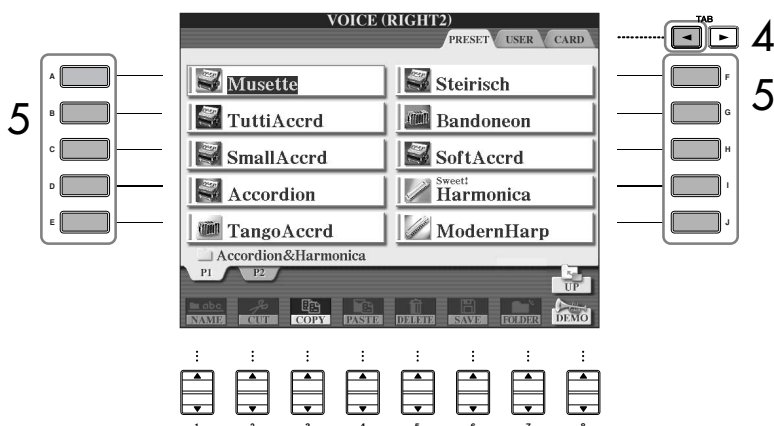

- 5 Нажмите одну из кнопок от [A] до [J] для выбора тембра.
- 6 Играйте на инструменте.
- 7 Снова нажмите кнопку PART ON/OFF [RIGHT 2] для выключения партии.

Для выбранной партии справа от названия тембра на главном экране появляется метка ◀.

### Быстрый выбор тембров для партий Right 1 и 2

Тембры партий Right 1 и 2 можно быстро выбрать, нажимая кнопки на панели Voice. Нажмите и удерживайте одну из кнопок Voice, затем нажмите другую. Тембр первой нажатой кнопки автоматически присваивается партии Right 1, а тембр второй кнопки – партии Right 2.

### Включение/выключение партии Right 2 с помощью педали

Партию Right 2 можно включить или выключить (если она была соответствующим образом настроена; стр. 186). Такая возможность полезна для включения и выключения партии Right 2 во время игры.

## Воспроизведение разных тембров правой и левой руками (партии Right 1 и Left)

Правой и левой руками можно играть разными тембрами (партии Right 1 и Left).

- 1 Убедитесь, что кнопка PART ON/OFF [RIGHT 1] находится во включенном состоянии.
- 2 Нажмите кнопку PART ON/OFF [LEFT] для включения партии.

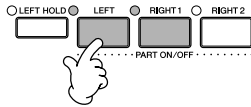

- 3 Нажмите одну из кнопок VOICE для вызова экрана Voice selection и выбора тембра партии Left.

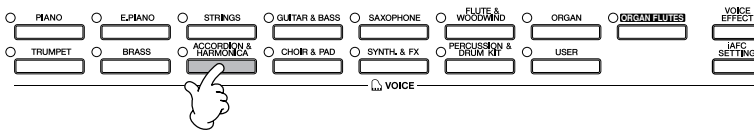

- 4 Нажмите кнопку TAB [◀] для вызова экрана PRESET.

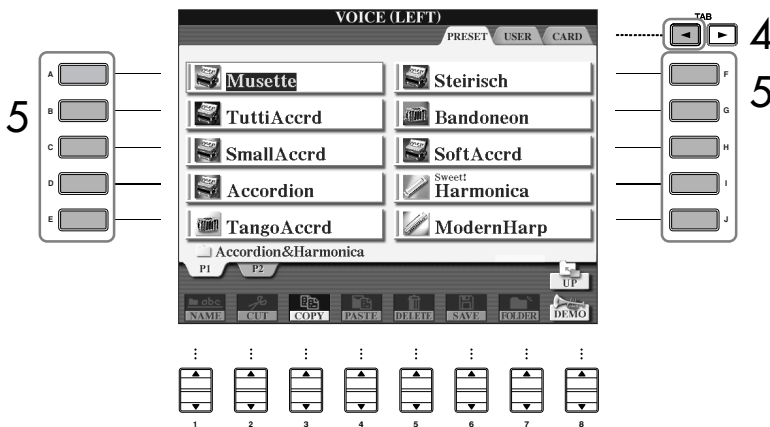

- 5 Нажмите одну из кнопок от [A] до [J] для выбора тембра.
- 6 Играйте на инструменте.
- 7 Снова нажмите кнопку PART ON/OFF [LEFT] для выключения партии.

Для выбранной части справа от имени тембра в главном экране появляется метка ◀.

**Включение/выключение партии Left с помощью педали**  
 Партию Left можно включить или выключить (если она была соответствующим образом настроена; стр. 186). Такая возможность полезна для включения и выключения партии Left во время игры.

**Указание точки разделения (границы между диапазонами клавиш для правой и левой рук)**  
 См. стр. 104.

**iAFC невозможно использовать в следующих случаях.**

- (CVP-309 - рояль)  
Если крышка закрыта или открыта не полностью.
- Если значение параметра Speaker равно Headphones SW (стр. 17) и подключены наушники.
- Если значение параметра Speaker равно Off.

Ни в коем случае не закрывайте и ничем не накрывайте динамики, расположенные с обратной стороны клавиатуры (рояль CVP-309) или задней панели (CVP-309/307) инструмента Clavinova, при использовании iAFC. Если этот динамик чем-то закрыт, то достичь оптимального эффекта iAFC невозможно.

Для большей устойчивости к акустической обратной связи в iAFC используется технология EMR (Electronic Microphone Rotator) фирмы Yamaha.

## Повышение естественности звучания (iAFC)

При использовании iAFC (по умолчанию включено) звучание Clavinova приобретает дополнительную глубину и резонанс, соответствующие звучанию акустических инструментов. Чтобы придать естественность звучанию, поступающие через микрофон и порождаемые самим инструментом Clavinova звуки, обрабатываются и передаются на задний динамик. Наиболее эффективно iAFC действует при использовании тембра рояля (выбираемого нажатием кнопки PIANO).

### Включение iAFC в CVP-309 типа рояль

Чтобы включить iAFC, откройте крышку и закрепите длинным упором, вставив его во внутреннее углубление.

Если крышка закрыта или зафиксирована коротким упором, iAFC не включится.

## Выбор типа iAFC и регулировка глубины эффекта

Этот раздел посвящен различным настройкам iAFC, например выбору типа эффекта iAFC и настройке его глубины.

Существуют три типа iAFC, описанных ниже. Выберите желаемый тип: Имитация сцены или резонанса акустического пианино. Каждый тип состоит из трех подтипов. Глубина также задается для каждого типа.

### 1 Нажмите кнопку [iAFC SETTING] для вызова операционного экрана.

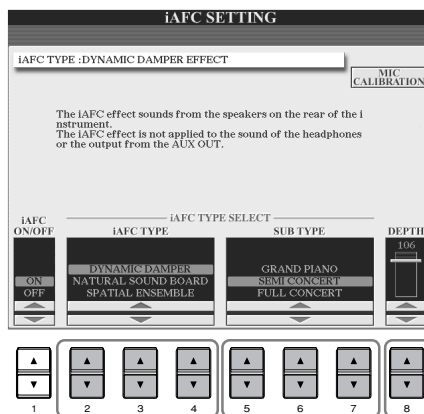

2 3 4

### 2 Нажмите одну из кнопок [2 ▲ ▼]–[4 ▲ ▼] для выбора типа iAFC.

Если выбран тип «NATURAL SOUND BOARD» или «SPATIAL ENSEMBLE», убедитесь, что была выполнена настройка (стр. 77).

#### • Эффект DYNAMIC DAMPER

Имитируется продленный звук, возникающий при нажатии правой педали рояля. Микрофон не используется, но производимый Clavinova звук обрабатывается для создания ощущения пространства.

- **NATURAL SOUND BOARD**

Увеличивает естественность звучания, воссоздавая резонансные качества акустических инструментов. Если наложить этот эффект на тембр рояля, возникает более естественный звук фортепиано. Звук инструмента улавливается микрофоном и обрабатывается для создания виртуальной деки.

- **Эффект SPATIAL ENSEMBLE**

Это позволяет почувствовать звуковую атмосферу и реверберацию, характерные для исполнения на сцене. Эффекты звуковой среды и реверберации также накладываются на партии музыкантов, играющих вместе с вами, что создает ощущение совместного выступления на сцене. Звук инструмента и звуки пения или играющих рядом других инструментов улавливается микрофоном и обрабатывается для имитации пространственных характеристик совместной игры на сцене.

- 3 Нажмите одну из кнопок [5 ▲ ▼]–[7 ▲ ▼] для выбора настроек iAFC (подтипа).
- 4 Нажмите кнопку [8 ▲ ▼] для регулировки глубины iAFC.

## Калибровка настроек iAFC

Во время калибровки автоматически регулируются параметры чувствительности и реакции iAFC для достижения наилучшего эффекта. Обязательно выполните эту процедуру в случае выбора настроек «NATURAL SOUND BOARD» или «SPATIAL ENSEMBLE».

- 1 Нажмите кнопку [F] (MIC CALIBRATION) на экране iAFC (стр. 76) для вызова экрана калибровки.
- 2 Нажмите кнопку [G] (CALIBRATION START), чтобы начать калибровку. Когда начнется калибровка, четыре раза с постоянным интервалом прозвучит довольно громкая нота клавиесина. Процесс калибровки закончится примерно через две с половиной минуты.

### Примечание по использованию калибровки

Не шумите поблизости от Clavinova во время калибровки. Если во время калибровки поблизости от Clavinova возникнет шум, процесс может прерваться, а настройки будут возвращены к значениям по умолчанию. Если это случится, необходимо повторить калибровку заново.

### Если эффект iAFC слаб или не слышен:

Если кажется, что iAFC неэффективен при воспроизведении песен или стилей, выключите функцию iAFC.

- 1 Нажмите кнопку [iAFC SETTING] для вызова операционного экрана.
- 2 Нажмите кнопку [1 ▼], чтобы выключить iAFC.

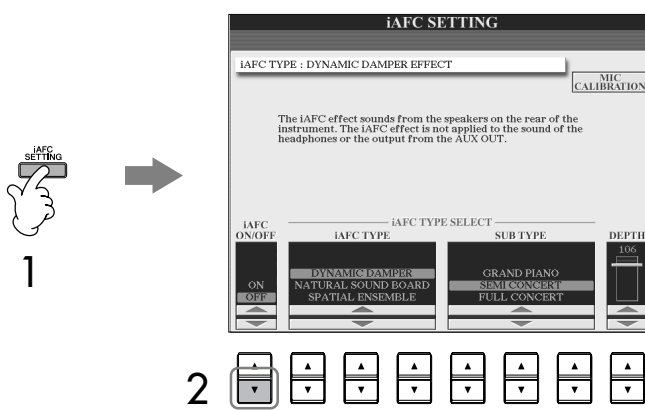

# Изменение высоты звука

## Транспонирование

Транспонируйте высоту звучания цифрового пианино вверх или вниз (в полтонах).

- **Транспонирование во время игры**  
Желаемая величина транспонирования всего звука инструмента легко устанавливается нажатием кнопок TRANSPOSE [-]/[+].
- **Транспонирование до игры**  
Измените значение транспонирования на экране MIXING CONSOLE. Можно задать транспонирование при игре на клавиатуре (KBD), воспроизведения песни (SONG) или всего звука инструмента (MASTER) соответственно.
  - 1 **Вызовите операционный экран.**  
[MIXING CONSOLE] → TAB [◀][▶] TUNE
  - 2 **Воспользуйтесь кнопками [1 ▲ ▼]–[3 ▲ ▼] для настройки транспонирования.**

## Точная настройка высоты звучания всего инструмента

Возможность точной настройки высоты звучания инструмента полезна при совместной игре на Clavinova с другими инструментами или под CD-фонограмму.

- 1 **Вызовите операционный экран.**  
[FUNCTION] → [A] MASTER TUNE/SCALE TUNE → TAB [◀] MASTER TUNE
- 2 **Воспользуйтесь кнопками [4 ▲ ▼]/[5 ▲ ▼] для настройки.**  
Чтобы быстро вернуть заводскую настройку 440 Гц, нажмите кнопки [▲] и [▼] 4 или 5-й групп одновременно.

## Мелодический строй

Можно выбирать различные строи для игры со специальными настройками, соответствующими отдельным историческим периодам или жанрам.

- 1 **Вызовите операционный экран.**  
[FUNCTION] → [A] MASTER TUNE/SCALE TUNE → TAB [▶] SCALE TUNE
- 2 **Выберите партию, строй которой хотите изменить, с помощью кнопок [6 ▲ ▼]/[7 ▲ ▼].**  
Флажок устанавливается нажатием кнопки [8 ▲].
- 3 **Выберите желаемый строй с помощью кнопок [A]/[B].**  
Настройка каждой ноты текущего строя показана на изображении клавиатуры в верхней правой части экрана.

Помните, что функция Tune не влияет на тембры Drum Kit или SFX Kit.

**Гц (Герц):**  
Эта единица измерения частоты звука, соответствующая числу колебаний звуковой волны в секунду.

## 4 Измените следующие параметры по необходимости.

- **Настройка отдельных нот клавиатуры (TUNE)**
  - 1 Нажимайте кнопку [3 ▲ ▼] для выбора настраиваемой ноты.
  - 2 Используйте кнопки [4 ▲ ▼]/[5 ▲ ▼] для изменения настройки в центах.
- **Эти кнопки задают базовую ноту для каждого строя.**  
Нажмите кнопку [2 ▲ ▼] для выбора базовой ноты.  
Если базовая нота изменяется, происходит транспонирование высоты звука цифрового пианино, с сохранением исходного соотношения между высотой нот.

### Предустановленные типы строев

<b>EQUAL TEMPERAMENT</b> (равномерно темперированный строй)	Частотный диапазон каждой октавы делится на 12 частей, с равномерным расположением полутонов по высоте. Сейчас это наиболее распространенный строй в музыке.
<b>PURE MAJOR</b> (чистый мажор) <b>PURE MINOR</b> (чистый минор)	В этих строях сохранены математически точные интервалы, особенно в трезвучиях (основной тон-терция-квинта). Ярче всего такой строй проявляется в естественных вокальных гармониях – хоровом пении или пении а капелла.
<b>PYTHAGOREAN</b> (пифагорейский строй)	Этот строй был разработан знаменитым греческим философом Пифагором на основе чистых квинт, уложенных в одну октаву. В этом случае терция слегка не-стабильна, но кварта и квинта звучат прекрасно и хорошо подходят для использования в мелодиях определенного типа.
<b>MEAN-TONE</b> (медиальный строй)	Этот строй создан как усовершенствованный вариант Пифагорейского и отличается более стройным звучанием мажорной терции. Он был особенно популярен с шестнадцатого по восемнадцатый века. Этим строем пользовался Гендель.
<b>WERCKMEISTER</b> (строй Веркмайстера) <b>KIRNBERGER</b> (строй Кирнбергера)	Этот составной строй разработан на основе двух систем (Werckmeister и Kirnberger), представляющих собой улучшенные варианты пифагорейского и медиального строев. Главная особенность этого строя состоит в том, что при его использовании каждая тональность приобретает особое, уникальное звучание. Он широко применялся во времена Баха и Бетховена; и даже в наше время используется при исполнении старинных сочинений для клавесина.
<b>ARABIC</b> (арабский)	Этот строй используется, когда исполняется арабская музыка.

### Настроечные значения предустановленных строев (базовой ноты C) (в центах)

	C	C#	D	E♭	E	F	F#	G	A♭	A	B♭	B
<b>EQUAL TEMPERAMENT</b> (равномерно темперированный строй)	0	0	0	0	0	0	0	0	0	0	0	0
<b>PURE MAJOR</b> (чистый мажор)	0	-29.7	3.9	15.6	-14.1	-2.3	-9.4	2.3	-27.3	-15.6	18.0	-11.7
<b>PURE MINOR</b> (чистый минор)	0	33.6	3.9	15.6	-14.1	-2.3	31.3	2.3	14.1	-15.6	18.0	-11.7
<b>PYTHAGOREAN</b> (пифагорейский строй)	0	14.1	3.9	-6.3	7.8	-2.3	11.7	2.3	15.6	6.3	-3.9	10.2
<b>MEAN-TONE</b> (медиальный строй)	0	-24.2	-7.0	10.2	-14.1	3.1	-20.3	-3.1	-27.3	-10.2	7.0	-17.2
<b>WERCKMEISTER</b> (строй Веркмайстера)	0	-10.2	-7.8	-6.3	-10.2	-2.3	-11.7	-3.9	-7.8	-11.7	-3.9	-7.8
<b>KIRNBERGER</b> (строй Кирнбергера)	0	-10.2	-7.0	-6.3	-14.1	-2.3	-10.2	-3.1	-7.8	-10.2	-3.9	-11.7
<b>ARABIC 1</b> (арабский 1)	0	0	-50.0	0	0	0	0	0	0	-50.0	0	0
<b>ARABIC 2</b> (арабский 2)	0	0	0	0	-50.0	0	0	0	0	0	0	-50.0

\* На экране отображается округленное значение.

#### Цент:

В музыке «цент» означает 1/100-ю полутона. (100 центов соответствуют одному полутону.)

#### Мгновенное применение желаемого строя

Запишите желаемый строй в память Registration Memory. Убедитесь, что флажок SCALE включен во время записи (стр. 125).

## Наложение эффектов на воспроизводимые при игре тембры

CVP имеет сложную многопроцессорную систему наложения эффектов, придающих вашему исполнению чрезвычайную глубину и выразительность.

- 1 Выберите желаемую партию, на которую хотите наложить эффекты, нажимая кнопки PART SELECT.
- 2 Нажмите кнопку [VOICE EFFECT] чтобы вызвать экран VOICE EFFECT.

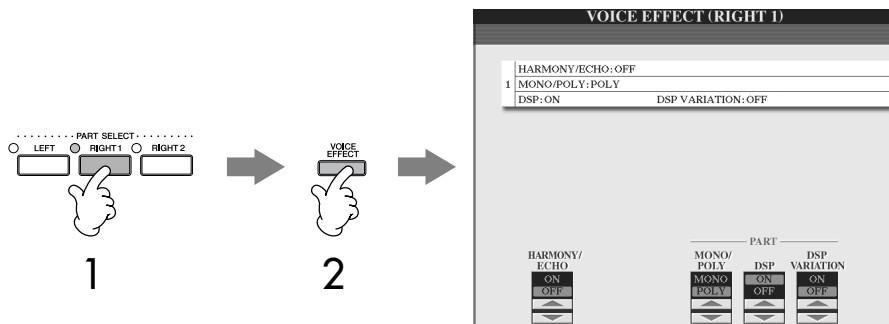

- 3 Используйте кнопки в нижней части экрана для наложения эффектов на тембры.

### Параметры эффектов

<b>HARMONY/ECHO</b>	Эффекты Harmony/Echo применяются к тембрам партий правой руки (стр. 81).
<b>MONO/POLY</b>	В зависимости от этого параметра звучание тембра партии будет монофоническим (в каждый момент времени звучит только одна нота) или полифоническим. Режим MONO позволяет добиться большей реалистичности отдельных солирующих звуков (например, медных духовых инструментов). Он также позволяет явно управлять эффектом портаменто (в зависимости от выбранного тембра), играя легато.
<b>DSP/DSP VARIATION</b>	С помощью встроенных цифровых эффектов синтезатора можно добавить реалистичную акустическую среду и глубину различными способами. Например, при наложении эффекта реверберации музыка звучит как в концертном зале. <ul style="list-style-type: none"> <li>• Выключатель DSP используется для включения и выключения эффекта DSP (цифрового сигнального процессора) для выбранной в данный момент партии.</li> <li>• Выключатель DSP Variation используется для задания вариации эффекта DSP. Например, он может использоваться для изменения скорости вращения (быстро/медленно) в эффекте вращающегося динамика.</li> </ul>

### Выбор типа эффекта Harmony/Echo

Желаемый тип эффекта Harmony/Echo можно выбрать из многих вариантов. Чтобы применить выбранный тип, установите параметр HARMONY/ECHO в состояние On на экране, показанном выше в шаге 2.

- 1 Вызовите операционный экран.  
[FUNCTION] → [F] HARMONY/ECHO
- 2 Используйте кнопки [1 ▲ ▼]–[3 ▲ ▼] для выбора типа эффекта Harmony/Echo (стр. 81).
- 3 Используйте кнопки [4 ▲ ▼]–[8 ▲ ▼] для задания различных настроек эффекта Harmony/Echo (стр. 82).  
Список возможных параметров зависит от типа эффекта Harmony/Echo.

Для включения и выключения эффекта Harmony/Echo можно использовать педаль (стр. 186).

#### Portamento:

Портаменто – функция плавного изменения высоты звука от первой ноты, сыгранной на клавиатуре, к следующей. Время портаменто (время изменения высоты звука) может быть задано с помощью экрана MIXING CONSOLE (стр. 84).

#### DSP:

Расшифровывается как Digital Signal Processor (Цифровой сигнальный процессор). DSP изменяет и улучшает звуковой сигнал в цифровом представлении, создавая широкий набор эффектов.

## Типы эффекта Harmony/Echo

В зависимости от конкретного применяемого эффекта, типы Harmony/Echo делятся на следующие группы.

### Типы Harmony

Применяют эффект гармонизации Harmony к нотам, сыгранным в диапазоне клавиш правой руки, в соответствии с аккордом, заданным в диапазоне клавиш левой руки. (Обратите внимание, что аккорды не влияют на настройки «1+5» и «Octave».)

### Тип Multi Assign

Накладывает спецэффекты на аккорды, проигрываемые в диапазоне клавиш правой руки.

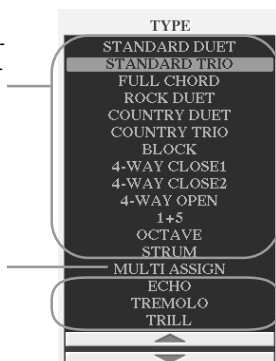

### Типы Echo

Добавляют эффекты Echo к играемым в диапазоне правой руки нотам в соответствии текущим заданным темпом.

## ● Типы Harmony

Если выбран один из типов эффекта Harmony, то эффект применяется к проигрываемым в диапазоне клавиш правой руки нотам в соответствии с типом, выбранным выше, и аккордом, указанным в показанном ниже разделе аккордов клавиатуры.

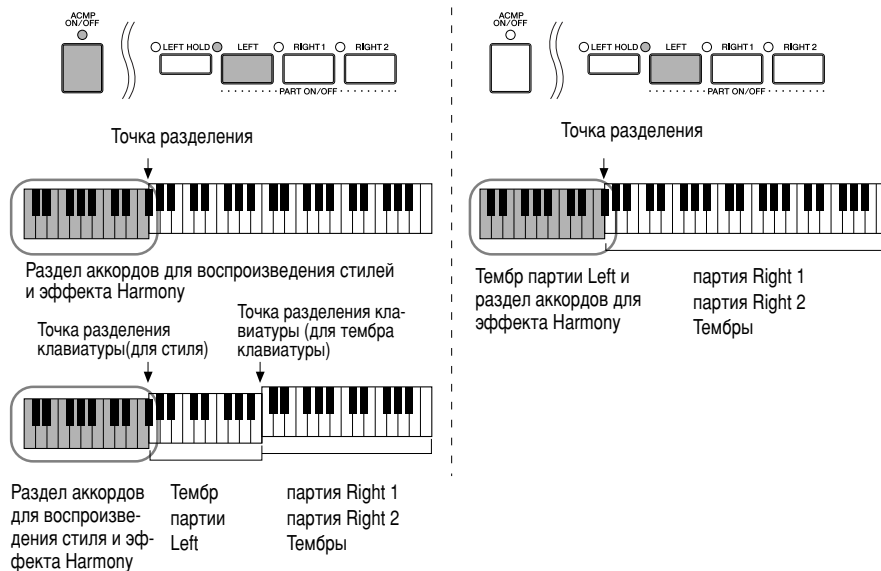

## ● Тип Multi Assign

Эффект Multi Assign автоматически разводит играемые одновременно в правой части клавиатуры ноты по разным партиям (тембрам). При использовании эффекта Multi Assign должны быть включены обе партии [RIGHT 1] и [RIGHT 2]. Тембры партий Right 1 и Right 2 попеременно присваиваются нотам в порядке нажатия клавиш.

## ● Типы Echo

Если выбран один из типов эффекта Echo, то соответствующий эффект (echo, tremolo, trill) накладывается на ноту, играемую в диапазоне клавиш правой руки, в соответствии с заданным темпом, независимо от положения кнопки [ACMP ON/OFF] и включенного/выключенного состояния партии Left. Обратите внимание, что эффект Trill действует при одновременном нажатии двух клавиш (если нажато более двух клавиш, используются две последние ноты) и воспроизводит две ноты по очереди.

### Прерывание звучания аккорда для эффекта Harmony

Прерывает звучание аккорда, играемого в аккордовом диапазоне клавиатуры, оставляя лишь эффект Harmony. Установите [ACMP ON/OFF] в On, [SYNC START] в Off, и выберите значение "Off" для параметра Stop Accompaniment (прекратить аккомпанемент).

### Настройки эффекта Harmony/Echo

<b>VOLUME</b>	Этот параметр доступен для всех типов, кроме «Multi Assign». Определяет громкость нот, созданных эффектом Harmony/Echo.
<b>SPEED</b>	Этот параметр доступен лишь при выборе типов Echo, Tremolo или Trill. Задает скорость эффектов Echo, Tremolo, и Trill.
<b>ASSIGN</b>	Этот параметр доступен для всех типов, кроме «Multi Assign». Позволяет задать партию, через которую будут звучать ноты гармонизации/эха.
<b>CHORD NOTE ONLY</b>	Этот параметр доступен при выборе одного из типов эффекта Harmony. Если для этого параметра выбрано значение «ON», то эффект Harmony применяется только к нотам аккорда (играемым в диапазоне клавиш правой руки), сыгранного в разделе аккордов на клавиатуре.
<b>TOUCH LIMIT</b>	Этот параметр доступен для всех типов кроме «Multi Assign». Задает минимальное значение скорости нажатия, необходимое, чтобы зазвучала нота гармонизации. Это позволяет применять эффект Harmony выборочно, изменяя силу нажатия на клавиши, и расставлять гармонические акценты в мелодии. Эффект Harmony применяется, если сила (скорость) нажатия на клавишу выше заданного значения.

## Редактирование громкости и тонального баланса (MIXING CONSOLE)

Экран Mixing Console дает интуитивный контроль над свойствами частей клавиатуры и каналами песни/стиля, включая баланс громкости и тембр звуков. Позволяет регулировать громкость и стереопозицию (панорамирование) каждого тембра для достижения наилучшего баланса и стереофонического размещения и управлять тем, как накладываются эффекты.

### Основные действия

**1** Чтобы вызвать экран MIXING CONSOLE, нажмите кнопку [MIXING CONSOLE].

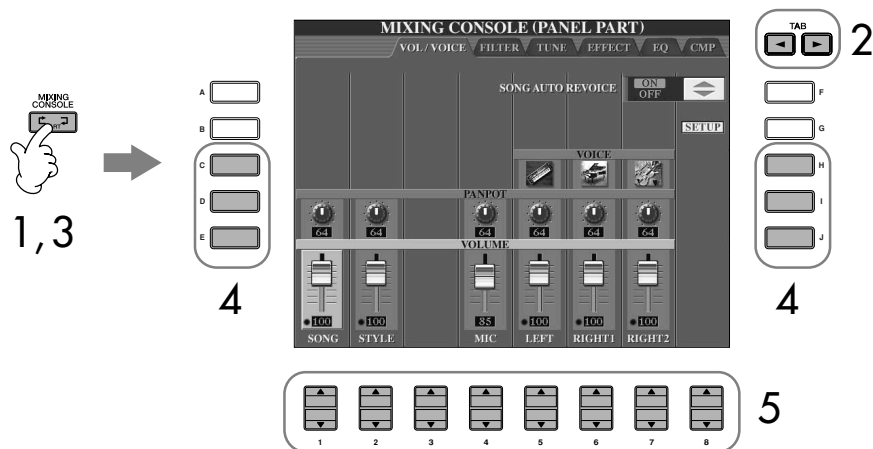

**2** Используйте кнопки TAB [◀]/[▶] для вызова соответствующего экрана настроек.  
Для получения информации о доступных параметрах, смотрите раздел «Настраиваемые объекты (параметры) на экране MIXING CONSOLE» на стр. 84.

**3** Чтобы перейти к экрану MIXING CONSOLE для нужной партии, несколько раз нажмите кнопку [MIXING CONSOLE].

Экраны MIXING CONSOLE на самом деле состоят из нескольких экранов для разных партий. Название партии указывается вверху экрана. На различных экранах MIXING CONSOLE выделяют следующие экраны:

экран PANEL PART → экран STYLE PART → экран SONG CH 1-8 → экран SONG CH 9-16

**4** Чтобы выбрать желаемый параметр, нажмите одну из кнопок от [A] до [J].

**5** Используйте кнопки [1 ▲ ▼]–[8 ▲ ▼] для установки значения.

**6** Сохраните настройки экрана MIXING CONSOLE.

- **Сохранение настроек экрана PANEL PART**  
Запишите их в память Registration Memory (стр. 125).
- **Сохранение настроек экрана STYLE PART**  
Сохраните их как данные стиля.
  - 1 Нажмите кнопку [DIGITAL RECORDING].
  - 2 Чтобы вызвать экран STYLE CREATOR, нажмите кнопку [B].
  - 3 Чтобы закрыть экран RECORD, нажмите кнопку [EXIT].
  - 4 Чтобы вызвать экран выбора стилей с целью сохранения данных, нажмите кнопку [I] (SAVE) и затем сохраните данные (стр. 63).
- **Сохранение настроек экрана SONG CH 1-8/9-16**  
Сначала зарегистрируйте отредактированную настройку как часть данных песни (SET UP), затем сохраните песню.  
См. SONG CREATOR → экран CHANNEL → описание команды SETUP на стр. 156.

О партиях  
См. далее.

**Мгновенное присвоение одинаковых значений всем партиям**  
После выбора параметра в шаге 4 вы можете немедленно присвоить то же значение всем остальным партиям. Для этого, удерживая одну из кнопок [A] – [J], нажмите кнопку [1]–[8] или воспользуйтесь диском управления [DATA ENTRY].

#### О партиях

##### PANEL PART

На экране PANEL PART экрана MIXING CONSOLE, можно независимо настроить громкость партий клавиатуры (RIGHT 1, RIGHT 2 и LEFT) партий SONG, STYLE и MIC. Экран содержит те же параметры, что появляются на экране при нажатии кнопки [BALANCE] на панели.

##### STYLE PART

Стиль состоит из восьми отдельных каналов. Здесь можно настроить баланс этих восьми каналов или партий. Экран содержит те же параметры, что появляются на экране при нажатии кнопки [CHANNEL ON/OFF] на панели для вызова экрана STYLE.

##### SONG CH 1–8/9–16

Песня состоит из шестнадцати отдельных каналов. Здесь можно настроить баланс этих шестнадцати каналов или партий. Раздел содержит те же параметры, что появляются на экране при нажатии кнопки [CHANNEL ON/OFF] на панели для вызова экрана SONG.

## Настраиваемые параметры на экранах MIXING CONSOLE

Далее разъясняются доступные параметры на экранах MIXING CONSOLE.

- Канал RHY2 на экране STYLE PART может использоваться только для тембров ударных инструментов (Drum Kit) или спецэффектов (SFX).
- При воспроизведении данных в формате GM, 10-й канал (страница SONG CH 9 -16) можно использовать только для тембра из группы ударных Drum Kit.

### VOL/VOICE

<b>SONG AUTO REVOICE</b>	См. стр. 85.
<b>VOICE</b>	Позволяет переопределить тембр каждой из партий. Если используются каналы стиля, нельзя выбрать тембры Organ Flutes или созданные пользователем. Если используются каналы песни, нельзя выбрать созданные пользователем тембры.
<b>PANPOT</b>	Определяет стереоположение выбранной партии (канала)
<b>VOLUME</b>	Определяет громкость каждой партии или канала. С помощью этого параметра можно точно контролировать баланс всех партий

### FILTER

<b>HARMONIC CONTENT</b>	Позволяет регулировать эффект резонанса (см. стр. 95) для каждой партии.
<b>BRIGHTNESS</b>	Определяет яркость звука каждой партии путем регулировки граничной частоты (стр. 95).

### TUNE

<b>PORTAMENTO TIME</b>	Портаменто – функция плавного изменения высоты звука от первой ноты, сыгранной на клавиатуре, к следующей. Время портаменто определяет время изменения высоты звука. Чем выше значение, тем дольше изменяется высота звука. Если для параметра выбрано значение «0», изменения не происходит. Этот параметр доступен, если для текущей партии клавиатуры выбран режим Mono (стр. 80).
<b>PITCH BEND RANGE</b>	Определяет диапазон изменения высоты звука в полутонах для каждой партии клавиатуры (при использовании педали для включения этой функции).
<b>OCTAVE</b>	Определяет диапазон изменения высоты звука в октавах для каждой партии клавиатуры.
<b>TUNING</b>	Определяет высоту звука каждой партии клавиатуры.
<b>TRANPOSE</b>	Позволяет задать транспонирование для высоты звука клавиатуры (KEYBOARD), воспроизведения песни (SONG) или всего производимого инструментом звука (MASTER), соответственно.

### EFFECT

<b>TYPE</b>	Выберите желаемый тип эффекта (стр. 87). После редактирования различных параметров выбранного типа эффекта, можно сохранить результат в виде нового эффекта.
<b>REVERB</b>	Регулирует уровень обработки каждой партии или канала эффектом Reverb. Справа от надписи «REVERB» в заголовке отображается название выбранного типа реверберации.
<b>CHORUS</b>	Регулирует уровень обработки каждой партии или канала эффектом Chorus.
<b>DSP</b>	Регулирует уровень обработки каждой партии или канала эффектом DSP.

### EQ (Эквалайзер)

TYPE	Выберите желаемый тип эквалайзера, соответствующий музыке и окружающей обстановке (стр. 89). Это окажет влияние на звучание CVP в целом.
EDIT	Настройка EQ (стр. 89).
EQ HIGH	Определяет центральную частоту высокочастотной полосы эквалайзера, которая ослабляется или усиливается для каждой партии.
EQ LOW	Определяет центральную частоту низкочастотной полосы эквалайзера, которая ослабляется или усиливается для каждой партии.

### CMP (Master Compressor)

См стр. 91. Это окажет влияние на звучание CVP в целом.

### Song Auto Revoice

Эта функция позволяет воспроизводить звуки высокого качества, чтобы максимально использовать возможности инструмента при прослушивании песен, совместимых с форматом XG. При воспроизведении доступных для приобретения или созданных на других инструментах песен в формате XG, функцию Auto Revoice можно использовать для автоматической замены обычных тембров на специально созданные для Clavinova тембры (Natural!, Live!, Cool!, и т.д.) вместо обычных тембров XG того же типа.

- 1–3 Процедура описана в разделе «Основные действия» на стр. 82. В шаге 2 выберите вкладку VOL/VOICE.
- 4 Нажмите кнопку [G] (SETUP) для вызова экрана AUTO REVOICE SETUP.
- 5 Используйте кнопки [1 ▲ ▼]–[3 ▲ ▼] для выбора заменяемого тембра.

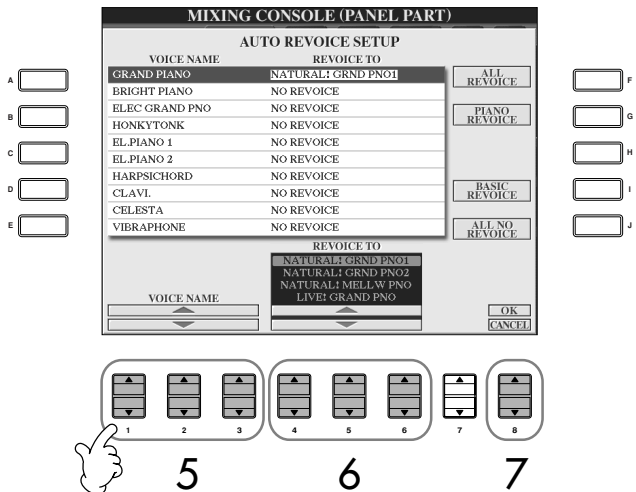

- 6 Используйте кнопки [4 ▲ ▼]–[6 ▲ ▼] для выбора тембра вместо XG-тембра, выбранного в шаге 5.

Нажатием кнопок [F]/[I]/[J] можно выбрать между несколькими различными настройками функции замены тембров Revoice, что позволяет удобно включить рекомендуемые настройки одним движением.

- ALL REVOICE:** Производит полную замену всех заменяемых тембров XG на высококачественные тембры Clavinova.
- PIANO REVOICE:** Заменяет все тембры пианино.
- BASIC REVOICE:** Заменяет только рекомендуемые тембры, подходящие для воспроизведения конкретной песни.
- ALL NO REVOICE:** Возвращает все тембры к первоначальным тембрам XG.

- 7 Нажмите кнопку [8 ▲] (OK) чтобы применить настройки Revoice. Для отмены операции замены тембров нажмите кнопку [8 ▼] (CANCEL).
- 8 Во вкладке VOL/VOICE нажмите кнопку [F] для включения режима SONG AUTO REVOICE.

### Тип эффекта

■ Выбор типа эффекта

- 1–3 Процедура описана в разделе «Основные действия» на стр. 82. В шаге 2 выберите вкладку EFFECT.
- 4 Чтобы вызвать экран выбора типа эффекта, нажмите кнопку [F] (TYPE).



- 5 Воспользуйтесь кнопками [1 ▲ ▼]/[2 ▲ ▼] и выберите группу эффектов (BLOCK).

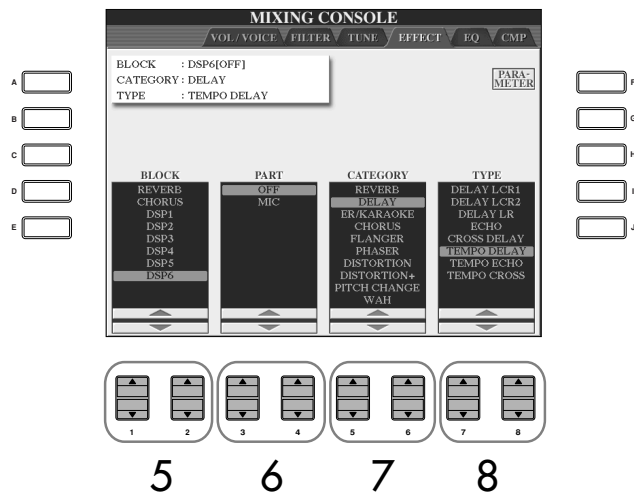

**DSP:**  
Расшифровывается как Digital Signal Processor (Цифровой сигнальный процессор) DSP изменяет и улучшает звуковой сигнал в цифровом представлении, создавая широкий набор эффектов.

Создание, использование и редактирование тембров

Группа эффектов	Партии, к которым можно применить эффект.	Характеристики эффекта
REVERB	Все партии	Воспроизводит уютную атмосферу игры в концертном зале или джаз-клубе.
CHORUS	Все партии	Создает богатый и насыщенный звук, как если бы несколько партий звучали одновременно.
DSP1	STYLE PART SONG CHANNEL 1-16	В дополнение к эффектам Reverb и Chorus в синтезаторе Clavinova есть специальные эффекты DSP, в том числе эффекты применяемые для особенных партий, например искажение и тремоло.
DSP2 DSP3 DSP4 DSP5	RIGHT 1, RIGHT 2, LEFT, SONG CHANNEL 1-16	Неиспользованные группы эффектов DSP автоматически распределяются по соответствующим партиям (каналам) по мере надобности.
DSP6	Звук с микрофона	Предназначен только для обработки звука с микрофона.

- 6 Воспользуйтесь кнопками [3 ▲ ▼]/[4 ▲ ▼] для выбора партии, на которую хотите наложить эффект.
- 7 Воспользуйтесь кнопками [5 ▲ ▼]/[6 ▲ ▼] для выбора категории эффекта CATEGORY.
- 8 Воспользуйтесь кнопками [7 ▲ ▼]/[8 ▲ ▼] для выбора типа эффекта TYPE.  
Для изменения параметров эффекта переходите к следующему шагу.

■ Изменение и сохранение выбранного эффекта.

- 9 Чтобы вызвать экран настройки параметров эффекта, нажмите кнопку [F] PARAMETER.

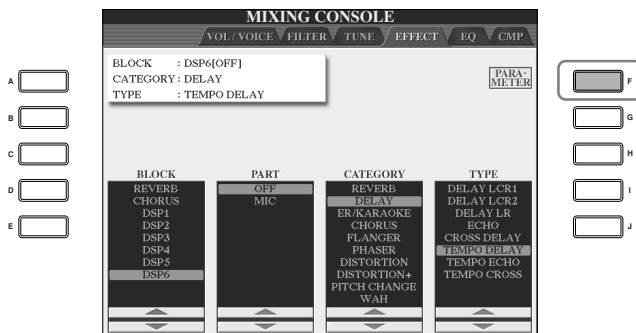

- 10 Если в шаге 5 была выбрана одна из групп эффектов DSP 2-5. Можно изменить как ее стандартные параметры, так и вариацию. Для выбора стандартных параметров нажимайте кнопку [B]. Для выбора вариации нажмите кнопку [E].

**Переход к другой группе, категории и типу эффектов**  
 Воспользуйтесь кнопками [1 ▲ ▼]–[3 ▲ ▼]. Настройки вновь выбранного эффекта отображаются в рамке в верхней левой части экрана.

**Громкость эффекта:**  
 Определяет громкость или силу применяемого эффекта.  
 Устанавливается для всех партий или каналов.

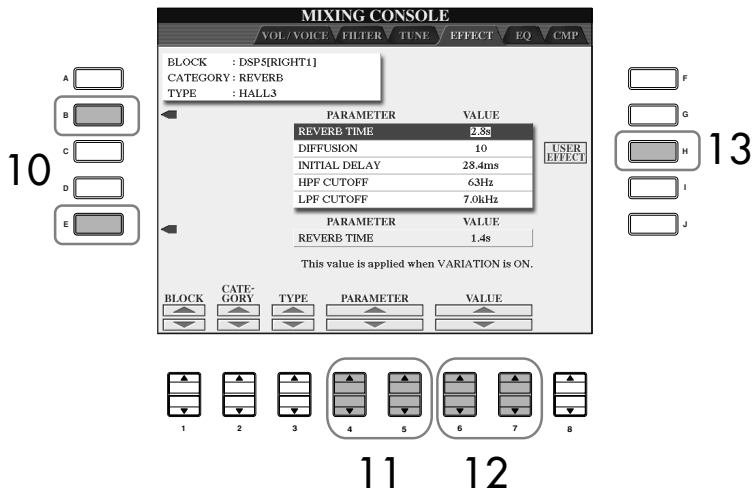

**11** Выберите один из параметров, который хотите изменить, нажатием кнопок [4 ▲ ▼]/[5 ▲ ▼].

Список доступных параметров на экране зависит от выбранного типа эффектов.

**12** Измените значение выбранного параметра с помощью кнопок [6 ▲ ▼]/[7 ▲ ▼].

Если в шаге 5 была выбрана одна из групп эффектов REVERB, CHORUS или DSP1. Отрегулируйте громкость эффекта, нажимая кнопку [8 ▲ ▼].

**13** Нажмите кнопку [H] (USER EFFECT) для вызова экрана сохранения нового эффекта.

**14** Воспользуйтесь кнопками [3 ▲ ▼]–[6 ▲ ▼] для выбора места сохранения эффекта.

Предельное число сохраняемых эффектов зависит от группы.

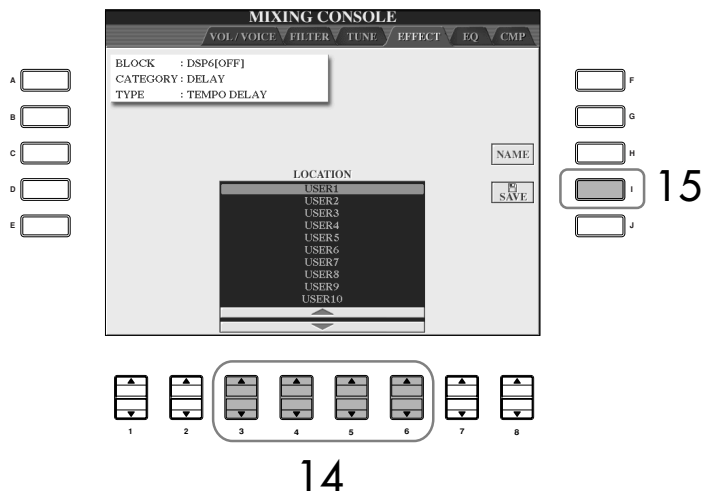

**15** Нажмите кнопку [I] (SAVE), чтобы сохранить эффект (стр. 63).

Для повторного использования сохраненного эффекта повторите те же действия, что в шаге 8. Чтобы изменить имя эффекта, нажмите кнопку [H] (NAME).

## EQ (Эквалайзер)

Эквалайзером (сокращенно «EQ») называется звуковой процессор, который делит спектр частот на несколько полос, каждую из которых можно усилить или ослабить по необходимости для настройки общих частотных характеристик. Обычно эквалайзер используется для корректировки звука динамиков, чтобы добиться его соответствия особенностям помещения. Например, вы можете ослабить низкие частоты при игре в больших помещениях, где звук слишком гулкий, или усилить высокие частоты в небольших комнатах и тесных помещениях, где нет эха, и звук кажется глухим. Slavinoва имеет пятиполосный цифровой эквалайзер высокого класса. Эта функция позволяет выполнить финальный контроль выходящего звука. На экране EQ можно выбрать один из пяти предустановленных вариантов настройки эквалайзера. Вы также можете создать собственные настройки эквалайзера, отрегулировав частотные полосы, и сохранить в одном из двух пользовательских типов эквалайзера User Master EQ.

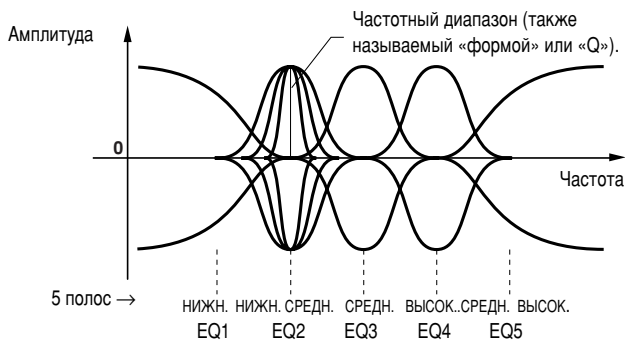

### ■ Выберите предустановленный вариант настроек эквалайзера

**1–3** Процедура описана в разделе «Основные действия» на стр. 82. В шаге 2 выберите вкладку EQ.

**4** С помощью кнопок [A]/[B] выберите предустановленные настройки эквалайзера, соответствующие выступлению (стилю музыки и обстановке).

Для изменения настроек эквалайзера переходите к следующему шагу.

### ■ Изменение и сохранение выбранного варианта настроек эквалайзера.

**5** Нажмите кнопку [F] (EDIT) для вызова экрана MASTER EQ EDIT.



**6** Используйте кнопки [A]/[B] для выбора предустановленных настроек эквалайзера.

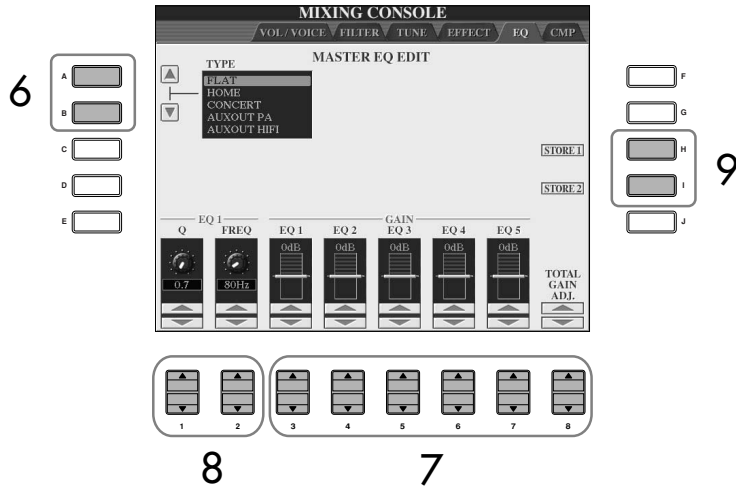

**7** Используйте кнопки [3 ▲ ▼]–[7 ▲ ▼], чтобы усилить или ослабить каждую из пяти полос.

Используйте кнопку [8 ▲ ▼], чтобы усилить или ослабить все пять полос одновременно.

**8** Настройте параметры Q (частотный диапазон) и FREQ (центральная частота) полосы, выбранной в шаге 7.

- **Частотный диапазон (также называемый «формой» или «Q»)**  
Используйте кнопку [1 ▲ ▼]. Чем выше значение «Q», тем уже частотный диапазон.
- **FREQ (центральная частота)**  
Воспользуйтесь кнопкой [2 ▲ ▼]. Диапазон значений параметра FREQ различен для каждой полосы.

**9** Нажмите кнопку [H] или [I] (STORE 1 или 2), чтобы сохранить измененные настройки эквалайзера (стр. 63).

Можно создать и сохранить до двух типов эквалайзера. При загрузке сохраненных настроек эквалайзера повторите действия, описанные в шаге 6.

## Master Compressor

Компрессор – эффект, часто используемый для ограничения и уменьшения динамики аудиосигнала (тихо/громко). Эффект применяется, если динамика сигнала подвержена сильным колебаниям, например в вокальных и гитарных партиях, и делает тихие звуки громче, а громкие тише. Если при этом коэффициент усиления больше единицы, общий уровень звука повышается и звук в целом становится более громким. Эффект Compression можно использовать для усиления сустейна электрогитары, сглаживания громкости вокала или выведения на передний план ударных инструментов или ритмической фразы. Clavinova снабжена сложным многополосным компрессором, который позволяет регулировать эффект компрессии для отдельных частотных полос, и тем самым полностью контролировать звук. Вы можете редактировать и сохранять собственные типы компрессора, или выбрать один из стандартных вариантов настройки.

### ■ Выбор типа эффекта Master Compressor

**1–3** Процедура описана в разделе «Основные действия» на стр. 82. В шаге 2 выберите вкладку CMP

**4** Используйте кнопки [A]/[B] для выбора предустановленных настроек компрессора.

Выбор того или иного типа Master Compressor автоматически задает оптимальные значения параметров для этого типа.

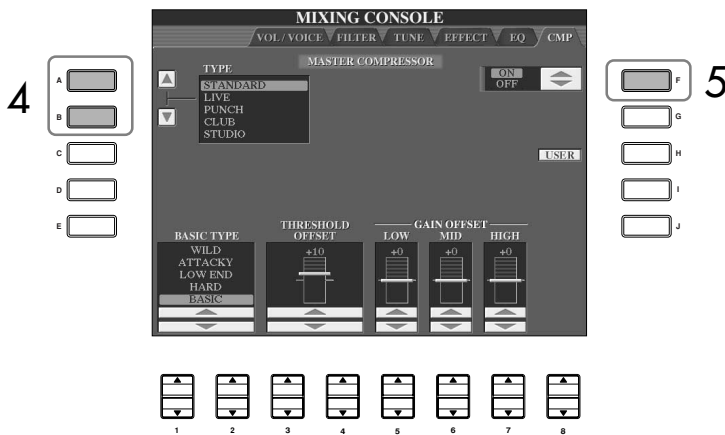

**5** Нажмите кнопку [F], чтобы включить Master Compressor.

Для изменения настроек компрессора переходите к следующему шагу.

■ Редактирование и сохранение выбранного компрессора.

**6** Используйте кнопки [1 ▲ ▼]/[2 ▲ ▼] для выбора частотной кривой эффекта Compressor, т.е. к каким частотам применяется эффект компрессии. Например, выберите «LOW», чтобы подчеркнуть низкие частоты, и «HIGH», чтобы подчеркнуть верхние.

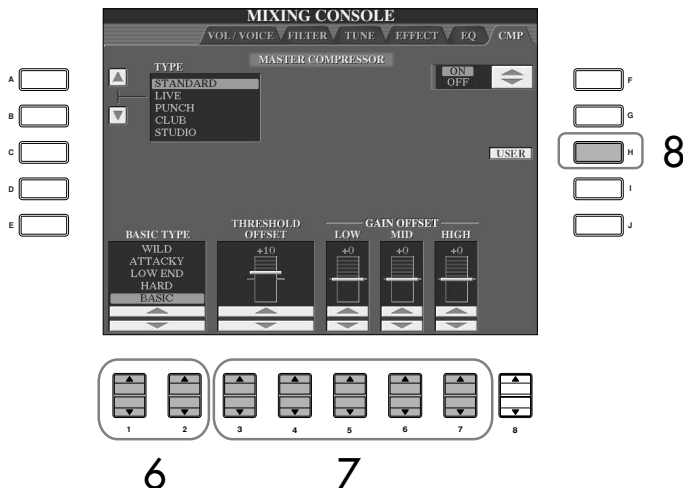

**7** Используйте кнопки [3 ▲ ▼]–[7 ▲ ▼] для задания значения порога (минимального уровня, при котором применяется эффект Compressor (начинается сжатие) и коэффициента усиления (уровня сжатого сигнала в трех отдельных частотных полосах). Эти значения сдвигают величины частотной кривой в шаге 6.

**8** Нажмите кнопку [H] (USER) для вызова экрана сохранения новых настроек эффекта Master Compressor.

**9** Воспользуйтесь кнопками [3 ▲ ▼]/[6 ▲ ▼] для выбора места сохранения настроек эффекта Master Compressor.

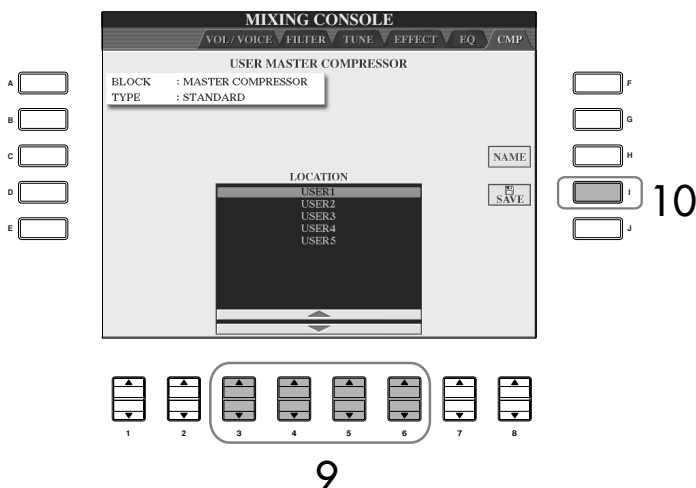

**10** Нажмите кнопку [I] (SAVE), чтобы сохранить настройки Master Compressor (стр. 63).

Для повторного использования сохраненных настроек Master Compressor повторите те же действия, что в шаге 4. Чтобы изменить имя сохраненных настроек, нажмите кнопку [H] (NAME).

**Порог:**  
 Определяет минимальный уровень, с которого действует компрессия. Компрессия влияет только на звук громче, чем установленное значение порога.

## Создание тембров (функция Sound Creator)

Clavinova обладает функцией Sound Creator, которая позволяет создавать собственные тембры путем редактирования некоторых параметров имеющихся тембров. После создания тембра его можно сохранить как пользовательский тембр (User Voice) для использования в будущем, воспользовавшись экраном USER/CARD/(USB). Способ редактирования тембров ORGAN FLUTES отличается от принятого для других тембров.

### Редактирование тембров ORGAN FLUTES

Способ редактирования тембров ORGAN FLUTES отличается от принятого для других тембров. Инструкции по изменению тембров ORGAN FLUTES см. на стр. 97.

## Основные действия

- 1 Выберите нужный тембр (кроме тембров Organ Flutes) (стр. 31).
- 2 Чтобы вызвать экран SOUND CREATOR, нажмите кнопку [SOUND CREATOR].

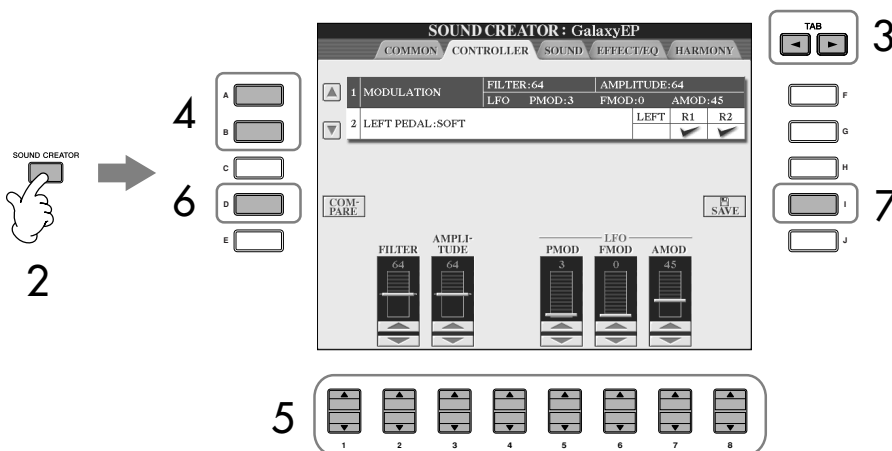

- 3 Используйте кнопки TAB [◀]/[▶] для вызова соответствующего экрана настроек.  
Для получения информации о доступных параметрах см. «Параметры настройки экранов SOUND CREATOR» на стр. 94.
- 4 По необходимости используйте кнопки [A]/[B] для выбора редактируемого параметра.
- 5 Используйте кнопки [1 ▲ ▼]–[8 ▲ ▼] для изменения тембра.
- 6 Нажмите кнопку [D] (COMPARE) чтобы сравнить звук измененного тембра с исходным.
- 7 Нажмите кнопку [I] (SAVE), чтобы сохранить отредактированный тембр (стр. 63).

### ⚠ ВНИМАНИЕ

Если выбрать другой тембр, не сохранив настройки, они будут потеряны. Если нужно сохранить настройки на этом этапе, сохраните их как пользовательский тембр (User Voice), прежде чем выбрать другой тембр или выключить питание.

Доступные параметры различаются в зависимости от выбранного тембра.

## Параметры настройки экранов SOUND CREATOR

Далее детально описываются изменяемые параметры, которые можно задать на экранах, описываемых в шаге 3 раздела «Основные действия» на стр. 93. Параметры функции Sound Creator организованы в виде пяти разных экранов. Параметры каждого экрана отдельно описаны ниже. Они также считаются частью параметров Voice Set (стр. 100), автоматически вызываемых при выборе соответствующего тембра.

### PIANO

Этот экран доступен, только если выбран тембр фортепиано Natural! (стр. 72).

<b>TUNING CURVE</b>	Задаёт мелодическую кривую. Если вам кажется, что мелодическая кривая тембра фортепиано не совсем соответствует мелодическим кривым других тембров, выберите настройку «FLAT». <b>STRETCH</b> Специальная настройка кривой для фортепиано. <b>FLAT</b> Мелодическая кривая, в которой частота удваивается на октаву по всей клавиатуре.
<b>KEY OFF SAMPLE</b>	Определяет громкость звука отпущенной клавиши (слабый звук, который слышен при отпуске клавиши).
<b>SUSTAIN SAMPLE</b>	Определяет глубину сустейн-сэмплирования для правой педали.
<b>STRING RESONANCE</b>	Определяет глубину резонанса струн.

### COMMON

<b>VOLUME</b>	Регулирует громкость редактируемого тембра.
<b>TOUCH SENSE</b>	Определяет чувствительность клавиатуры к силе нажатия клавиш или то, насколько сильно громкость зависит от силы удара по клавишам. Значение «0» приводит к тем более заметному снижению уровня громкости, чем меньше сила нажатия. Значение «64» соответствует обычному отклику, а при «127» громкость остается высокой (фиксированной) независимо от силы нажатия.
<b>PART OCTAVE</b>	Сдвигает редактируемый тембр на октаву выше или ниже. Если измененный тембр используется в качестве любой из партий RIGHT 1–2, доступны параметры R1/R2. Если измененный тембр используется в партии LEFT, доступен параметр LEFT.
<b>MONO/POLY</b>	Определяет звучание измененного тембра — монофоническое или полифоническое (стр. 80).
<b>PORTAMENTO TIME</b>	Задаёт время портамента, если ранее измененному тембру был присвоен параметр «MONO».

### CONTROLLER

#### 1. MODULATION

Если педаль присвоена функция MODULATION (Модуляция), ее можно использовать для модуляции описанных ниже параметров, а также высоты звука (вibrato). Здесь можно задать степень модуляции каждого из нижеуказанных параметров по нажатию педали.

<b>FILTER</b>	Определяет, до какой степени нажатие педали изменяет граничную частоту фильтра. Дополнительные сведения о фильтре приведены на стр. 95.
<b>AMPLITUDE</b>	Определяет, в какой степени педаль изменяет амплитуду (громкость).
<b>LFO PMOD</b>	Определяет, в какой степени педаль изменяет высоту звука или эффект vibrato.
<b>LFO FMOD</b>	Определяет, в какой степени функция педаль изменяет частотные характеристики фильтра или эффект вау.
<b>LFO AMOD</b>	Определяет, в какой степени педаль изменяет амплитуду или эффект тремоло.

#### Время портамента:

Время портамента определяет время изменения высоты звука. Портамента – функция плавного изменения высоты звука от первой ноты, сыгранной на клавиатуре, к следующей.

## 2. LEFT PEDAL

Позволяет выбрать функцию, которая будет назначена педали.

<b>FUNCTION</b>	Задаёт функцию, назначаемую для левой педали. Дополнительные сведения о функциях педали приведены на стр. 186.
[2 ▲ ▼]–[8 ▲ ▼] кнопки (RIGHT 1, RIGHT 2, LEFT, и т.д.)	Определяет, будет ли назначенная функция применяться к соответствующим партиям. Также определяет глубину функции. Подробную информацию см. на стр. 187.

## SOUND

### ● FILTER

Фильтр представляет собой процессор, который изменяет тембр или тон звука, блокируя или пропуская те или иные частотные диапазоны. Перечисленные ниже параметры определяют общий характер звучания тембра, позволяя усилить или «срезать» определенный частотный диапазон. Фильтр не только может придать тембру мягкость или резкость – его также можно использовать для создания электронных синтезаторных эффектов.

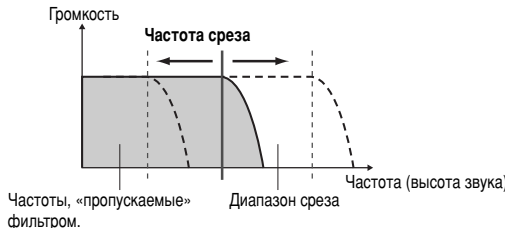
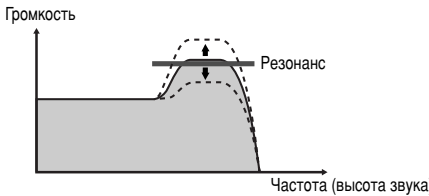
<b>BRIGHTNESS</b>	<p>Этот параметр задает граничную частоту или диапазон эффективных частот (резонанс) фильтра (см. диаграмму). Чем выше его значение, тем ярче звук.</p> 
<b>HARMONIC CONTENT</b>	<p>Определяет степень усиления звука на граничной частоте фильтра, заданной ранее параметром BRIGHTNESS (см. диаграмму). Чем выше значение, тем более выраженным становится эффект.</p> 

● EG

Параметры EG (генератора огибающих) влияют на динамику звука. С помощью огибающих можно имитировать многие особенности звучания акустических инструментов, например быструю атаку и быстрое затухание перкуссионных звуков и длительное послезвучание фортепиано, когда нажата правая педаль.

<b>ATTACK</b>	Определяет, насколько быстро звук достигает максимальной громкости после нажатия клавиши. Чем ниже значение, тем быстрее атака.
<b>DECAY</b>	Определяет, насколько быстро звук достигает уровня сустейна (громкость немного ниже максимальной). Чем ниже значение, тем быстрее затухание.
<b>RELEASE</b>	Определяет время полного затухания звука после отпущения клавиши. Чем ниже значение, тем быстрее затухание.



● VIBRATO

<b>DEPTH</b>	Определяет интенсивность эффекта Vibrato. Чем выше это значение, тем более выражен эффект.
<b>SPEED</b>	Определяет частоту эффекта вибрато.
<b>DELAY</b>	Определяет период времени между нажатием клавиши и появлением эффекта Vibrato (см. диаграмму). Более высокое значение увеличивает задержку появления вибрато.

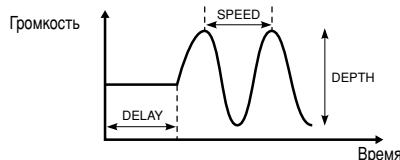

**Вибрато:**

Дрожащий вибрирующий звук, создаваемый регулярным изменением высоты звука тембра.

**EFFECT/EQ**

**1. REVERB DEPTH/CHORUS DEPTH/DSP DEPTH**

<b>REVERB DEPTH</b>	Настройка глубины реверберации (стр. 87).
<b>CHORUS DEPTH</b>	Настройка глубины эффекта chorus (стр. 87).
<b>DSP DEPTH</b>	Настройка глубины эффекта DSP (стр. 87). Если вы хотите заново выбрать тип DSP, воспользуйтесь меню DSP, описанным на стр. 97.
<b>DSP ON/OFF</b>	Включает и выключает цифровой сигнальный процессор.
<b>VIBE ROTOR</b>	Отображается только, если значение параметра DSP Type, описанного на стр. 87, равно VIBE VIBRATE. Определяет, должен ли эффект VIBE VIBRATE быть включен или выключен при выборе тембра.

**Включение/выключение функции VIBE ROTOR с помощью педали**

С помощью педали можно включить или выключить функцию VIBE ROTOR (если функция VIBE ROTOR ON/OFF была соответствующим образом назначена педали; стр. 186).

**2. DSP**

<b>DSP TYPE</b>	Задаёт категорию и тип эффекта DSP. Выберите тип эффекта после выбора категории.
<b>VARIATION</b>	<p>Каждый из типов эффекта DSP имеет две вариации. Здесь можно включить или выключить функцию VARIATION и задать значение параметра вариации.</p> <p><b>ON/OFF</b> При отключении вариаций, все тембры следуют заводским настройкам (то есть используется стандартная вариация DSP). Если выбрать пункт VARIATION ON, то к тембру будет применяться вариация эффекта DSP. Значение параметра вариации можно изменить в меню VALUE, как описано ниже.</p> <p><b>PARAMETER</b> Показывает параметр вариации.</p> <p><b>VALUE</b> Регулирует значение параметра вариации DSP.</p>

**3. EQ**

<b>EQ LOW/HIGH</b>	Эти параметры определяют частоты и коэффициент усиления для полос низких и высоких частот.
--------------------	--

**HARMONY**

Аналогично экрану [FUNCTION] → [F] HARMONY/ECHO см. стр. 80.

**Создание собственных тембров Organ Flutes**

Clavinova предлагает целый ряд насыщенных и динамичных органных тембров, которые можно вызвать кнопкой [ORGAN FLUTES]. Также существует возможность создания собственных органных звуков с помощью функции Sound Creator. Как и в традиционном органе, можно создавать собственные звуки, изменяя длину труб.

**Основные действия**

- 1 Выберите желаемый органный тембр для редактирования (стр. 31).

2 На экране выбора тембра ORGAN FLUTES нажмите кнопку [7 ▲] (FOOTAGE) для вызова экрана SOUND CREATOR [ORGAN FLUTES].



3 Используйте кнопки TAB [◀]/[▶] для вызова соответствующего экрана настроек.

Для получения информации о доступных параметрах см. «Параметры настройки экранов SOUND CREATOR [ORGAN FLUTES]» на стр. 99.

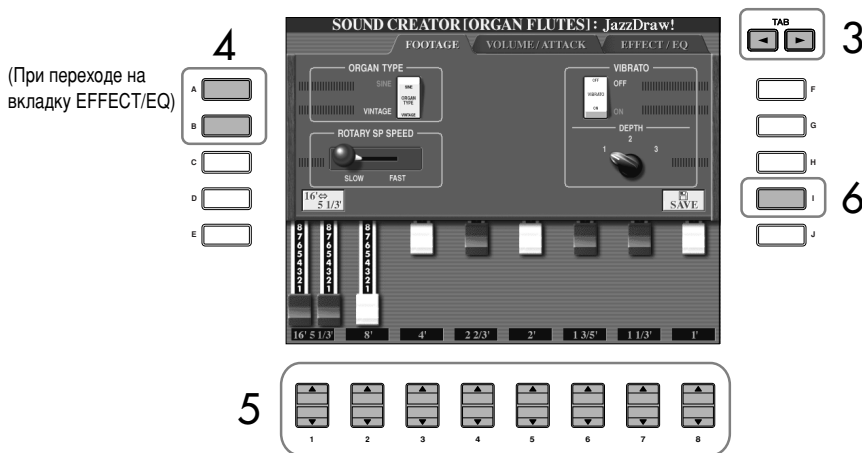

4 Используйте кнопки [A]/[B] для выбора редактируемого параметра во вкладке EFFECT/EQ.

5 Используйте кнопки [A]–[D], [F]–[H] и [1 ▲ ▼]–[8 ▲ ▼] для редактирования тембра.

6 Нажмите кнопку [I] (SAVE), чтобы сохранить отредактированный тембр ORGAN FLUTES (стр. 63).

**ВНИМАНИЕ**

Если выбрать другой тембр, не сохранив настройки, они будут потеряны. Если нужно сохранить настройки на этом этапе, сохраните их как пользовательский тембр (User Voice), прежде чем выбрать другой тембр или выключить питание.

**Параметры настройки экранов SOUND CREATOR [ORGAN FLUTES]**

Далее детально описываются изменяемые параметры, которые можно задать на экранах, описываемых в шаге 3 раздела «Основные действия» на стр. 97. Параметры органных тембров распределены по трем разным страницам. Параметры каждой страницы описаны ниже по отдельности. Они также считаются частью параметров Voice Set (стр. 100), автоматически вызываемых при выборе соответствующего тембра.

**FOOTAGE, VOLUME/ATTACK (общие параметры)**

<b>ORGAN TYPE</b>	Указывает тип имитируемого органного тембра: Sine или Vintage.
<b>ROTARY SP SPEED</b>	По очереди переключает быструю и медленную скорости вращения динамика, если включены эффект вращающегося динамика для тембров Organ Flutes (см. параметр DSP TYPE «EFFECT/EQ» на стр. 97) и DSP-эффект тембра (стр. 97). Этот параметр оказывает такое же действие как параметр VARIATION ON/OFF эффекта тембра.
<b>VIBRATO ON/OFF</b>	По очереди включает и выключает эффект вибрато для тембров Organ Flutes.
<b>VIBRATO DEPTH</b>	Задаёт один из трех уровней глубины эффекта вибрато: 1 (низкий), 2 (средний) или 3 (высокий).

**FOOTAGE**

<b>16' ← → 5 1/3'</b>	Переключает текущий регистр (по нажатию кнопки [D]), между 16' и 5 1/3' длины труб.
<b>16'-1'</b>	Определяет основной тон звучания органных труб. Чем длиннее труба, тем ниже звук. Следовательно, значение 16' (труба длиной в 16 футов) определяет самый низкий компонент тембра, а значение 1' – самый высокий. Чем больше значение параметра, тем громче звучит соответствующая ему труба. Сочетая трубы с разной громкостью звучания, можно получить уникальные органные тембры.

**VOLUME/ATTACK**

<b>VOL</b>	Настройка общей громкости тембров Organ Flutes. Чем длиннее полоска-индикатор, тем выше громкость.
<b>RESP</b>	Этот параметр влияет на фазы атаки и отпущения звука (стр. 96), увеличивая или уменьшая время реакции тембра на нажатие и отпущение клавиши на основе настроек регистра. Чем выше значение, тем медленнее нарастает громкость звука и тем дольше длится конечное затухание.
<b>VIBRATO SPEED</b>	Задаёт скорость эффекта вибрато. Управлять эффектом можно с помощью параметров Vibrato On/Off и Vibrato Depth, описанных выше.
<b>MODE</b>	Можно выбрать один из двух режимов: FIRST и EACH. В режиме FIRST фаза атаки есть лишь у тех нот, которые вы нажали и держите первыми. Пока вы их не отпустите, ни к каким последующим нотам атака применяться не будет. В режиме EACH фаза атаки есть у всех нот.
<b>4', 2 2/3', 2'</b>	Эти значения определяют громкость звука атаки для тембра ORGAN FLUTE. Иными словами, можно увеличивать или уменьшать громкость звука атаки соответствующих длин «труб» 4', 2 2/3' и 2'. Чем длиннее полоска индикатора, тем ярче выражена атака.
<b>LENG</b>	Этот параметр регулирует длительность фазы первичного затухания, следующей сразу за атакой. Длина фазы обозначается индикатором в виде полосы. Чем длиннее полоса, тем дольше затухание.

**Footage:**

Английский термин “footage” (длина органной трубы в футах) — это дань традиции. Он возник в эпоху старинных органов, где источником звука был набор труб разной длины.

**EFFECT/EQ**

Параметры вкладки EFFECT/EQ экрана SOUND CREATOR описаны на стр. 96.

**Отключение функции автоматического выбора наборов тембров (эффектов и т.д.)**

Каждый тембр связан с определенными настройками параметров, отображаемыми на экранах SOUND CREATOR, включая эффекты и настройки эквалайзера. Обычно эти настройки автоматически считываются при выборе тембра. Однако, это поведение можно запретить в соответствующем экране, как описано ниже.

Например, если нужно изменить тембр, но сохранить тот же эффект гармонизации, установить параметр HARMONY/ECHO в OFF (в описанном ниже экране).

Этой возможностью можно управлять независимо для каждой партии и группы параметров.

**1 Вызовите операционный экран.**

[FUNCTION] → [E] REGIST.SEQUENCE/FREEZE/VOICE SET → TAB [▶] VOICE SET

**2 Выберите партию с помощью кнопок [A]/[B].****3 Используйте кнопки [4 ▲ ▼]–[8 ▲ ▼] для включения или выключения (ON или OFF) автоматического чтения настроек для каждой из групп параметров.**

Дополнительные сведения о том, какие параметры содержатся в каждой группе, можно получить из сборника таблиц Data List.

## Обратитесь к страницам краткого руководства

Воспроизведение песни «Mary Had a Little Lamb»  
с функцией автоаккомпанемента .....стр. 44

Вариация фраз..... стр. 46

Как брать (указывать) аккорды для воспроизведения стиля ..... стр. 48

Настройки для выбранного стиля  
(Настройка «в одно касание»: функция One Touch Setting) ..... стр. 49

## Характеристики стиля

Тип стиля и его характеристики отображаются над именем встроенного стиля.





<b>Pro</b>	Эти стили отличаются профессиональными захватывающими аранжировками в сочетании с идеальным удобством игры. Аккомпанемент в точности следует за взятыми аккордами. В результате аккорд изменяется, и красочные гармонии мгновенно трансформируются в реалистичный музыкальный аккомпанемент.
<b>Session</b>	Эти стили отличаются еще большим реализмом и естественностью сопровождения, что достигается за счет микширования исходных и измененных аккордов, а также специальных риффов с использованием измененных аккордов, с основными частями. Данные стили создавались для того, чтобы добавить «изюминку» вашим выступлениям и заставить их звучать более профессионально. Однако необходимо учитывать, что эти стили подходят не для всех песен и не для всех жанров. Поэтому при исполнении определенных песен и использовании определенных стилей игры аккордами применение такого аккомпанемента может оказаться ошибкой и даже привести к нарушениям гармонии. Например, в некоторых ситуациях взятие простого мажорного трезвучия при исполнении песни в стиле «кантри» может привести к воспроизведению «джазового» септаккорда, либо аккорд с добавлением нот(ы) в басовом регистре может быть обыгран неожиданным образом или неправильно.
<b>Pianist</b>	Эти специальные стили обеспечивают аккомпанемент только пианино. Просто играя нужные аккорды левой рукой, вы можете автоматически добавить сложные, профессионально звучащие арпеджио, басы и аккорды.

## Выбор типа аппликатуры аккордов

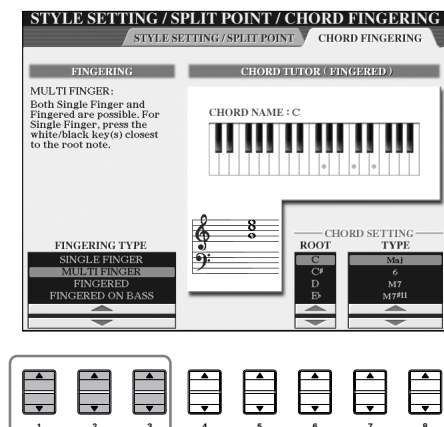
Воспроизведением стиля можно управлять с помощью аккордов из аккордовой части клавиатуры. Существует семь типов аппликатуры.

- 1 Вызовите операционный экран.**  
[FUNCTION] → [C] STYLE SETTING/SPLIT POINT/CHORD FINGERING → TAB [▶]  
CHORD FINGERING
- 2 С помощью кнопок [1 ▲ ▼]–[3 ▲ ▼] выберите аппликатуру.**



<p><b>SINGLE FINGER</b> (Одним пальцем)</p>	<p>Позволяет легко создавать оркестровки с использованием мажорных и минорных аккордов, а также септаккордов, нажимая минимальное количество клавиш в аккордовой части клавиатуры. Этот тип доступен только для воспроизведения стиля. В этом режиме используются аккордовые аппликатуры, указанные справа.</p>	 <p>Чтобы сыграть мажорный аккорд, достаточно нажать только клавишу основного тона.</p>  <p>Чтобы сыграть минорный аккорд, надо одновременно нажать клавишу основного тона и черную клавишу слева от нее.</p>  <p>Чтобы сыграть септаккорд, надо одновременно нажать клавишу основного тона и белую клавишу слева от нее.</p>  <p>Чтобы сыграть минорный септаккорд, надо одновременно нажать клавишу основного тона и белую и черную клавишу слева от нее.</p>
<p><b>MULTI FINGER</b> (Несколькими пальцами)</p>	<p>Автоматически распознает типы аппликатуры аккордов Single Finger и Fingered. Это позволяет использовать любой из этих типов аппликатуры, не переключая режимы.</p>	
<p><b>FINGERED</b> (Традиционный)</p>	<p>Позволяет брать собственные аккорды в аккордовой части клавиатуры, при этом CVP добавляет соответственно оркестрованный ритм, басы и аккорды аккомпанемента в выбранном стиле. Режим Fingered распознает различные типы аккордов, перечисленные в отдельном сборнике таблиц. Их также можно просмотреть при помощи функции Chord Tutor (стр. 48).</p>	
<p><b>FINGERED ON BASS</b> (Традиционный с басом)</p>	<p>Поддерживает те же аппликатуры, что и режим Fingered, но самая низкая нота в аккордовой части клавиатуры используется в качестве басовой ноты, что позволяет проигрывать аккорды «с добавлением баса» (в режиме Fingered в качестве басовой ноты всегда используется основной тон аккорда).</p>	
<p><b>FULL KEYBOARD</b> (Вся клавиатура)</p>	<p>Распознает аккорды, сыгранные в любом месте клавиатуры. Распознавание аккордов напоминает метод, принятый в режиме Fingered. Аккорды определяются даже в тех случаях, когда они берутся сразу двумя руками: например, когда левой вы берете басовую ноту, а правой — аккорд, или когда аккорд берется левой рукой, в то время как правая ведет мелодическую линию.</p>	
<p><b>AI FINGERED</b> (Традиционный с использованием искусственного интеллекта)</p>	<p>В основном похож на режим FINGERED. Единственное отличие состоит в том, что для указания аккорда достаточно нажать не три ноты, а меньше. Для воссоздания аккорда используются сведения о последнем сыгранном аккорде и т.д.</p>	
<p><b>AI FULL KEYBOARD</b> (Вся клавиатура с использованием искусственного интеллекта)</p>	<p>При выборе этого усложненного типа аппликатуры CVP будет автоматически создавать подходящий аккомпанемент независимо от того, какие ноты и в какой части клавиатуры исполняются. Играть при этом можно обеими руками. Вам не придется указывать аккорды стиля. Хотя режим AI FULL KEYBOARD предназначен для сопровождения многих песен, для некоторых аранжировок он может оказаться неприемлемым. Этот режим похож на режим FULL KEYBOARD. Единственное отличие состоит в том, что для указания аккорда достаточно взять не три ноты, а меньше. Для воссоздания аккорда используются сведения о последнем сыгранном аккорде и т.д. Аккорды с 9, 11 и 13 ступенями проиграть нельзя. Этот тип доступен только для воспроизведения стиля.</p>	

AI:  
Искусственный интеллект

**Запуск ритма с использованием функции Sync Start (синхронный запуск)**  
Если задействована функция Sync Start (кнопка [SYNC.START] в положении ON (Вкл.)), ритм можно запустить нажатием любой клавиши в аккордовой части клавиатуры.

Ритм не звучит для стилей Pianist (или других похожих стилей). Всегда проверяйте, нажата ли кнопка [ACMP ON/OFF], когда хотите воспользоваться одним из этих стилей.

## Воспроизведение только ритмических каналов стиля

Ритм – это одна из самых важных частей стиля. Попробуйте сыграть мелодию вместе с ритмом. Вы можете использовать разные ритмы для каждого стиля. Однако имейте в виду, что не у всех стилей есть ритмические каналы.

- 1 Выберите стиль (стр. 45).
- 2 Для выключения автоаккомпанемента нажмите кнопку [ACMP ON/OFF].
- 3 Для воспроизведения ритмических каналов нажмите кнопку [START/STOP] на панели STYLE CONTROL (Управление стилем).

#### 4 Чтобы прервать воспроизведение ритма, нажмите кнопку [START/STOP] на панели STYLE CONTROL.

##### Включение и выключение каналов стиля

Стиль состоит из восьми каналов: RHY1 (Rhythm 1) – PHR2 (Phrase 2). Вы можете добавлять вариации и изменять звучание стиля, включая и выключая каналы во время воспроизведения стиля.

##### 1 Нажмите кнопку [CHANNEL ON/OFF], чтобы вызвать экран CHANNEL ON/OFF (Включение/выключение каналов).

Если вкладка STYLE (Стиль) не выбрана, нажмите кнопку [CHANNEL ON/OFF] еще раз.

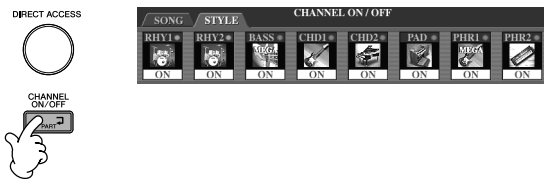

##### 2 Кнопками [1 ▼]–[8 ▼] включите или выключите каналы.

Чтобы слушать только сам инструмент, нажмите и удерживайте соответствующую кнопку канала, чтобы задать канал SOLO (Соло). Для отмены SOLO нажмите соответствующую кнопку канала еще раз.

##### Проигрывание аккордов в свободном темпе (без воспроизведения стиля)

Можно сделать так, что аккорды аккомпанемента будут звучать без воспроизведения стиля. Для этого нужно установить [ACMP ON/OFF] в положение ON (Вкл.), а [SYNC START] – в положение OFF (Выкл.). Например, если выбран режим MULTI FINGER (стр. 102), вы можете играть в удобном для себя темпе, заставляя аккорд звучать с помощью нажатия одним пальцем клавиши в аккордовой части клавиатуры.

##### Установка времени усиления/затухания звука

Можно задать время усиления и затухания звука (стр. 47).

##### 1 Вызовите операционный экран.

[FUNCTION] → [I] UTILITY → TAB[◀] CONFIG 1 → [A] FADE IN/OUT/HOLD TIME

##### 2 Установите параметры усиления и затухания звука с помощью кнопок [3 ▲ ▼]–[5 ▲ ▼].

<b>FADE IN TIME</b> (Время усиления звука)	Задает время для увеличения громкости или перехода от минимальной громкости к максимальной.
<b>FADE OUT TIME</b> (Время затухания звука)	Задает время для уменьшения громкости или перехода от максимальной громкости к минимальной.
<b>FADE OUT HOLD TIME</b> (Время минимальной громкости звука после затухания)	Задает время, на протяжении которого громкость будет минимальной после затухания.

## Настройки, связанные с воспроизведением стиля

В CVP есть множество различных функций, связанных с воспроизведением стилей, в том числе точка разделения клавиатуры и многие другие, доступ к которым можно получить с нижеуказанного экрана.

- 1 Вызовите операционный экран.**  
[FUNCTION] → [C] STYLE SETTING/SPLIT POINT/CHORD FINGERING → TAB[◀]  
STYLE SETTING/SPLIT POINT
- 2 Чтобы установить точку разделения клавиатуры (Split Point) (см. ниже), используйте кнопки [F]–[H] и для каждой настройки используйте кнопки [1 ▲ ▼]–[5 ▲ ▼] (стр. 105).**

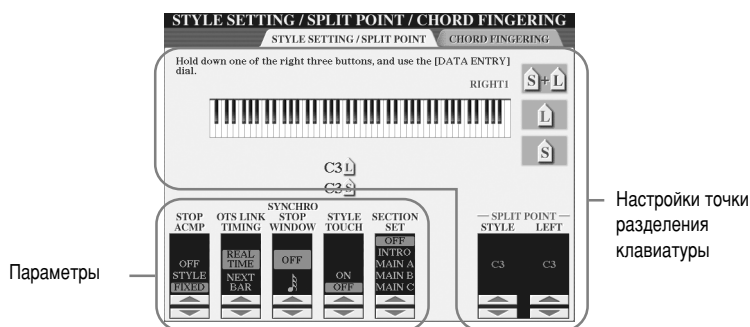

### • SPLIT POINT

Предусмотрены настройки (две точки разделения клавиатуры), разделяющие клавиатуру на различные части: раздел аккордов, раздел партии LEFT и раздел партий RIGHT 1 и 2. Обе точки разделения клавиатуры (см. ниже) указываются как названия нот.

- Точка разделения клавиатуры (S) – отделяет раздел аккордов для воспроизведения стилей от разделов для проигрывания тембров (RIGHT 1, 2 и LEFT).
- Точка разделения клавиатуры (L) – разделяет две части для проигрывания тембров, LEFT и RIGHT 1-2.

Эти две настройки могут быть заданы одной и той же нотой (так сделано по умолчанию) или двумя разными нотами.

### Обозначение точек разделения клавиатуры (S) и (L) одной и той же нотой



Нажмите кнопку [F] (S+L) и поверните диск управления [DATA ENTRY].

### Обозначение точек разделения клавиатуры (S) и (L) разными нотами

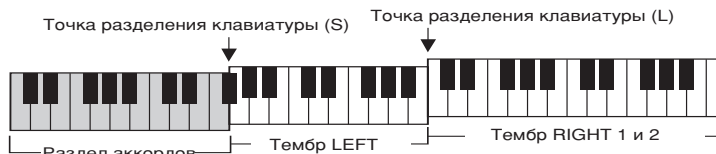

Нажмите кнопку [H] (S) или [G] (L) и поверните диск управления [DATA ENTRY].

Точку разделения (L) нельзя устанавливать левее точки (S), а точку (S) нельзя устанавливать правее точки (L).

**Указание точки разделения клавиатуры по названию ноты**  
Нажмите кнопку [7 ▲ ▼]/[8 ▲ ▼] (SPLIT POINT) (Точка разделения). Точку разделения тембровой и аккордовой частей клавиатуры можно задать с помощью кнопки STYLE на дисплее, а точку разделения левого и правого тембров – с помощью кнопки LEFT.

• **Остановка аккомпанемента**

Если автоаккомпанемент включен (кнопка [ACMP ON/OFF] в положении ON), а функция синхронного запуска выключена (кнопка [SYNC START] в положении OFF), можно проигрывать аккорды в аккордовой части клавиатуры при остановленном стиле и, тем не менее, слышать аккорд аккомпанемента. В этом состоянии, которое называется «остановка аккомпанемента», распознаются все правильные аппликатуры аккордов, и на экран выводится основной тон/тип аккорда.

На экране (см. стр. 104) можно указать, будет ли аккорд, сыгранный в разделе аккордов, звучать при остановленном аккомпанементе.

**OFF** ..... Аккорд, сыгранный в разделе аккордов, звучать не будет.

**STYLE** ..... Аккорд, сыгранный в разделе аккордов, будет звучать через тембры выбранного стиля.

**FIXED** ..... Аккорд, сыгранный в разделе аккордов, будет звучать через определенный тембр независимо от выбранного стиля.

• **Функция OTS Link Timing**

Это относится к функции OTS Link (стр. 50). Этот параметр определяет синхронизацию изменения настроек функции One Touch Settings с изменением функции MAIN VARIATION [A]–[D]. (Кнопка [OTS LINK] должна быть в положении ON.)

**Real Time** ..... Настройка функции One Touch Setting загружается сразу же **(В реальном времени)** после нажатия кнопки [MAIN VARIATION].

**Next Bar** ..... Настройка функции One Touch Setting загружается на **(Со следующего такта)** следующий такт после нажатия кнопки [MAIN VARIATION].

• **Окно функции Synchro Stop**

Определяет, сколько времени можно удерживать аккорд, прежде чем функция Synchro Stop автоматически отключится. Если кнопка [SYNC STOP] нажата и установлена на значение, отличное от «OFF», функция Synchro Stop автоматически отключается, если аккорд удерживается дольше, чем указано здесь. Эта удобная функция переключает управление воспроизведением стиля на обычное, так что можно отпустить клавиши, а воспроизведение стиля продолжится.

• **Функция Style Touch**

Включает и выключает чувствительность к нажатию клавиш для воспроизведения стиля. При выборе значения «ON» громкость стиля зависит от силы нажатия на клавиши в аккордовой части клавиатуры.

• **Функция Section Set**

Задаёт часть по умолчанию, которая будет автоматически вызываться при выборе другого стиля (если воспроизведение стиля остановлено). Если установлено значение «OFF» и воспроизведение стиля остановлено, активная часть продолжает звучать, даже если выбран другой стиль.

Если в стиле нет какой-либо из частей MAIN A-D, автоматически выбирается ближайшая к ней часть. Например, если в выбранном стиле нет части MAIN D, вместо нее будет использоваться часть MAIN C.

**Данные, записываемые при записи песни**

Обратите внимание на то, что, если установлено значение «STYLE», будут записаны и звук тембра, и данные об аккордах, а если установлено значение «OFF» или «FIXED», будут записаны только данные об аккордах.

## Редактирование громкости и тембра стиля (MIXING CONSOLE) (Консоль микшера)

Для стиля можно задавать различные параметры, относящиеся к микшированию. (См. раздел «Настраиваемые объекты (параметры) на экране MIXING CONSOLE» на стр. 84.) Вызовите экран STYLE PART (Часть стиля), как это описано в шаге 3 подраздела «Основные действия» раздела «Редактирование громкости и тембра стиля (MIXING CONSOLE)» на стр. 82, и следуйте дальнейшим инструкциям.

## Функция Music Finder (Поиск музыки)

Music Finder (стр. 50) – это удобная функция, которая вызывает заранее запрограммированные панельные настройки (для тембров, стилей и пр.), соответствующие песне или типу музыки, которую вы хотите сыграть. Записи функции Music Finder можно находить и редактировать.

### Поиск записей

Записи можно искать с использованием функции Search (Поиск) функции Music Finder – указав название песни или ее ключевое слово. Также можно сохранять любимые записи на экране FAVORITE (Любимые).

- 1 Чтобы вызвать экран MUSIC FINDER, нажмите кнопку [MUSIC FINDER] (Поиск музыки).
- 2 Нажмите кнопку TAB [◀], чтобы выбрать вкладку ALL (Все). Вкладка ALL содержит встроенные записи.
- 3 Нажмите кнопку [I] (SEARCH 1) (Поиск 1), чтобы вызвать экран поиска.



- 4 Введите критерии поиска.

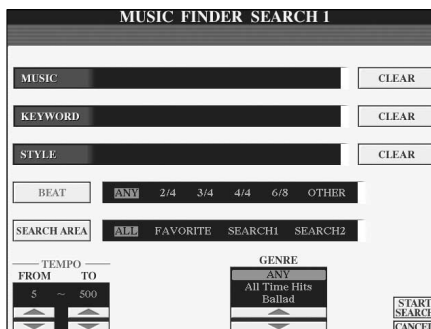

#### Очистите критерии поиска

Чтобы очистить строки введенной музыки/ключевого слова/стиля, нажмите кнопку [F]/[G]/[H] (CLEAR) (Очистить).

- **Поиск по названию песни, музыкальному жанру (MUSIC) или ключевому слову**
    - 1 Нажмите кнопку [A] (MUSIC) (Музыка)/[B] (KEYWORD) (Ключевое слово), чтобы вызвать экран ввода символов.
    - 2 Введите название песни, музыкальный жанр или ключевое слово (стр. 67).
  - **Поиск по названию стиля**
    - 1 Чтобы вызвать экран выбора стилей, нажмите кнопку [C] (STYLE) (Стиль).
    - 2 Выберите стиль с помощью кнопок [A]–[J].
    - 3 Чтобы вернуться к экрану поиска, нажмите кнопку [EXIT] (Выход).
  - **Добавление других критериев поиска**  
Кроме названия песни, ключевого слова и названия стиля можно указывать другие критерии поиска.
    - BEAT (Ритм)** ..... Нажав кнопку [D], выберите нужный ритм (размер композиции. Если выбрать ANY (Любой), то в критерии поиска будут включены все размеры.
    - SEARCH AREA (Область поиска)** ..... Нажав кнопку [E], выберите страницы для поиска. (Они соответствуют вкладкам в верхней части экрана Music Finder.)
    - TEMPO (Темп)** ..... Используя кнопки [1 ▲ ▼]/[2 ▲ ▼] (TEMPO), задайте диапазон темпа для композиции.
    - GENRE (Жанр)** ..... Используя кнопки [5 ▲ ▼]/[6 ▲ ▼] (GENRE), выберите нужный музыкальный жанр.
- 5** Нажмите кнопку [8 ▲] (START SEARCH) (Начать поиск), чтобы начать поиск. Появится экран Search 1 с результатами поиска. Для отмены поиска нажмите кнопку [8 ▼] (CANCEL) (Отмена).

#### Расширенный поиск

Если нужно выполнить поиск среди других музыкальных жанров или на основе полученных ранее результатов провести дальнейший поиск записей, нажмите кнопку [J] (SEARCH 2) (Поиск 2) на экране Music Finder. Результат поиска будет отображен на экране SEARCH 2.

## Создание библиотеки любимых записей

На основе записей Music Finder можно создать «папку» любимых записей, чтобы быстро вызывать наиболее часто используемые стили и настройки.

- 1 Выберите нужную запись из экрана Music Finder.

**Ввод нескольких ключевых слов**  
Поиск можно производить сразу по нескольким ключевым словам, разделенным запятой.

- Чтобы добавить выбранную запись на свой экран Favorite, нажмите кнопку [H] (ADD TO FAVORITE) (Добавить в избранное).



- С помощью кнопок TAB [◀][▶] вызовите экран FAVORITE и проверьте, была ли запись добавлена.

### Удаление записей с экрана FAVORITE

- Выберите запись, которую нужно удалить с экрана FAVORITE.
- Нажмите кнопку [H] (DELETE FROM FAVORITE) (Удалить из избранного).

### Редактирование записей

Новую запись можно создать, отредактировав текущую запись. Новые записи автоматически сохраняются во внутренней памяти.

- Выберите нужную запись на экране Music Finder.
- Для вызова экрана редактирования нажмите кнопку [8 ▲ ▼] (RECORD EDIT) (Редактировать запись).



#### ⚠ ВНИМАНИЕ

Для создания новой записи также можно изменить встроенную запись. Если вы хотите сохранить исходную запись, выберите для отредактированной записи другое имя и зарегистрируйте ее под этим именем (см. шаг 5, стр. 109).

### 3 Отредактируйте запись.

- **Редактирование названия песни/ключевого слова/названия стиля**  
Вводите каждый элемент так же, как на экране поиска (стр. 107).
- **Изменение темпа**  
Нажмите кнопку [1 ▲ ▼] (TEMPO) (Темп).
- **Запоминание части (вступление/основная часть/концовка)**  
Для выбора части, которая будет автоматически вызываться при выборе записи, используйте кнопки [2 ▲ ▼]/[4 ▲ ▼]. Эта возможность полезна, когда, например, нужно, чтобы выбранный стиль автоматически запускался вместе со вступлением.
- **Редактирование жанра**  
Используя кнопки [5 ▲ ▼]/[6 ▲ ▼] (GENRE), выберите нужный жанр. При создании нового жанра нажмите кнопку [7 ▲ ▼] (GENRE NAME) (Название жанра) и введите название жанра. (стр. 68)
- **Удаление текущей записи**  
Нажмите кнопку [I] (DELETE RECORD) (Удалить запись).
- **Отмена функций редактирования и выход из них**  
Нажмите кнопку [8 ▼] (CANCEL).

### 4 Чтобы поместить отредактированную запись на экран FAVORITE, нажмите кнопку [E] (FAVORITE) – будет включен режим FAVORITE.

### 5 Введите отредактированную запись, как описано ниже.

- **Создание новой записи**  
Нажмите кнопку [J] (NEW RECORD) (Новая запись). Запись будет помещена на экран ALL. Если вы уже поместили запись на экран FAVORITE (шаг 4), эта запись будет добавлена на оба экрана – ALL и FAVORITE.
- **Перезапись существующей записи**  
Нажмите кнопку [8 ▲] (OK). Если вы определяете запись как любимую (шаг 4), она добавляется на экран FAVORITE. При редактировании записи на экране FAVORITE эта запись переписывается.

## Сохранение записи

Функция Music Finder воспринимает все записи, включая предустановленные и созданные дополнительно, как единый файл. Помните, что с отдельными записями (настройками панели) нельзя работать как с отдельными файлами.

- 1 **Вызовите экран сохранения.**  
[FUNCTION] → [I]UTILITY → TAB[▶] SYSTEM RESET → [I] MUSIC FINDER FILES
- 2 **Чтобы выбрать место для сохранения (USER/CARD), используйте кнопки TAB [◀][▶].**
- 3 **Чтобы сохранить файл, нажмите кнопку [6 ▼] (стр. 63).**  
Все записи будут сохранены вместе в одном файле.

#### Поиск по ритму (размеру)

При поиске записей по ритму (размеру) нажмите кнопку [D] (BEAT) (Ритм). Имейте в виду, что выполненная настройка параметра Beat (Ритм) относится только к функции поиска Music Finder и не влияет на фактическую настройку ритма самого стиля.

Максимальное число записей составляет 2500 записей, включая встроенные.

**⚠ ВНИМАНИЕ**

При выборе REPLACE (Заменить) все созданные вами записи в функции Music Finder автоматически удалятся из внутренней памяти и заменятся данными производителя.

**Восстановление исходных данных Music Finder**

Можно восстановить исходные данные, заданные в функции Music Finder производителем CVP (стр. 69).

**Вызов записей функций Music Finder, сохраненных в USER/CARD (Пользователь/плата)**

Чтобы вызвать записи Music Finder, сохраненные в USER/CARD, следуйте приведенным ниже инструкциям.

- 1 **Вызовите операционный экран.**  
[FUNCTION] → [I] UTILITY → TAB [◀][▶] SYSTEM RESET
- 2 **Нажмите кнопку [I][MUSIC FINDER], чтобы вызвать вкладку USER/CARD функции Music Finder.**
- 3 **Чтобы выбрать вкладку USER или CARD, используйте кнопки TAB [◀][▶].**
- 4 **Выберите нужный файл Music Finder с помощью кнопок [A]–[J].**

При выборе файла появляется сообщение, предлагающее выбрать один из следующих элементов меню.

- **REPLACE (Замена)**  
Все записи функции Music Finder, содержащиеся во внутренней памяти инструмента, удаляются и заменяются записями из выбранного файла.
- **APPEND (Добавление)**  
Вызванным записям присваиваются свободные номера, и они добавляются в список.

Выберите один из вышеуказанных параметров для вызова файла функции Music Finder. Для отмены операции нажмите CANCEL.

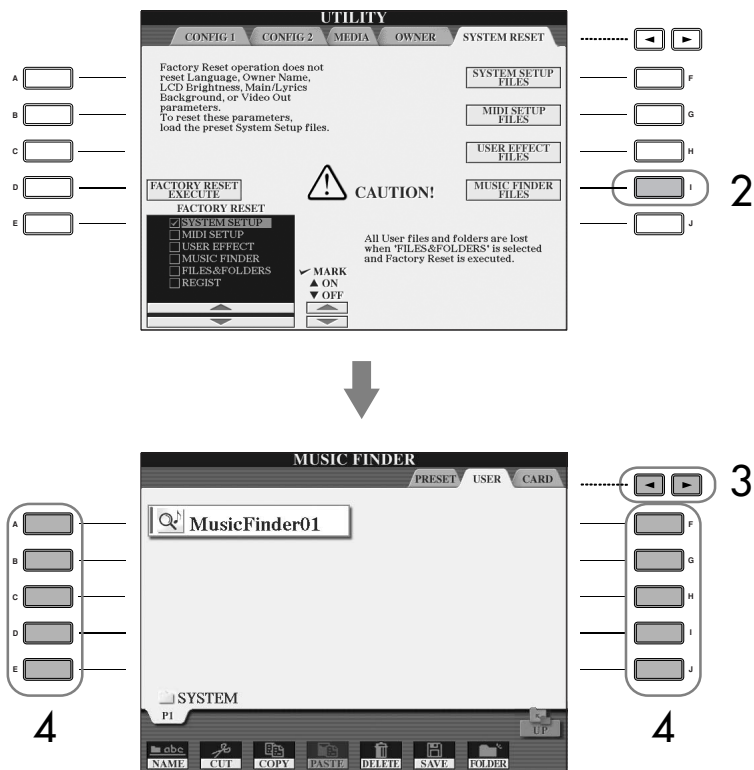

# Функция Style Creator

Вы можете создавать собственные стили, самостоятельно записывая их или сочетая данные встроенных стилей. Созданные стили можно редактировать.

## Структура стилей

Стили состоят из пятнадцати различных частей, и каждая часть имеет восемь отдельных каналов. При помощи функции Style Creator можно создавать стили, по отдельности записывая каналы или импортируя фразы из встроенных стилей.

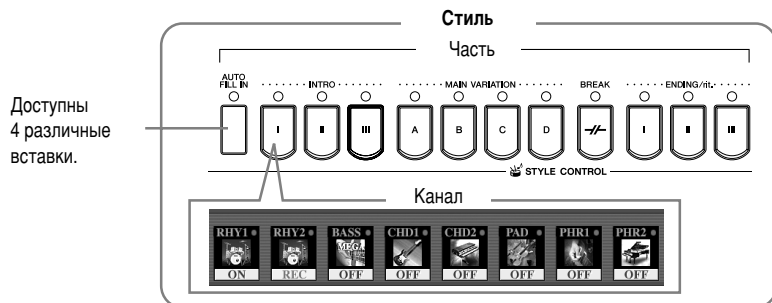

## Создание стиля

Для создания стиля можно использовать один из трех методов, описанных ниже. Созданные стили можно редактировать (стр. 117).

### ■ Запись в реальном времени ► См. стр. 112

Этот метод позволяет записывать стиль, просто начав играть на инструменте. Можно выбрать встроенный стиль, наиболее точно соответствующий стилю, который нужно создать, и затем перезаписать части этого стиля по своему усмотрению. Также можно создать новый стиль с нуля.

### ■ Пошаговая запись ► См. стр. 115

Использование этого метода напоминает запись нот на бумаге, поскольку каждую ноту можно вводить по отдельности с указанием ее длительности. Это позволяет создавать стиль без необходимости проигрывания его частей на инструменте, поскольку каждую из них можно ввести вручную.

### ■ Сборка стиля ► См. стр. 116

Эта функция позволяет создавать «составные» стили, сочетая различные фразы, взятые из встроенных стилей. Например, если требуется создать собственный восьмидольный стиль, вы можете взять ритмический рисунок из стиля «Live8Beat», бас — из стиля «Cool8Beat», аккордовую последовательность — из стиля «8BeatModern» и собрать эти элементы воедино.

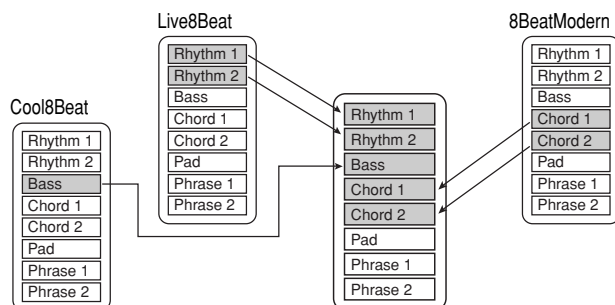

Использование, создание и редактирование стилей автоаккомпанемента

## Запись в реальном времени (BASIC)

Создавайте стиль, записывая отдельные каналы один за другим с использованием метода записи в реальном времени.

### Характеристики записи в реальном времени

- **Циклическая запись**

Воспроизведение стиля представляет собой циклическое повторение ритмических фраз нескольких тактов, запись стиля также происходит с использованием «циклов». Например, если начать запись с двухтактовой основной части, эти два такта записываются снова и снова. Ноты, которые вы записываете, будут воспроизводиться со следующего повтора (цикла), позволяя во время записи прослушивать уже записанный материал.

- **Запись с наложением**

Этот метод позволяет записывать новый материал в канал, уже содержащий запись. При этом исходная запись будет сохранена. При записи стиля записанные данные не удаляются, кроме случаев использования таких функций, как Rhythm Clear (стр. 114) и Delete (стр. 113). Например, если начать запись с двухтактовой части MAIN (Основная), эти два такта повторяются много раз. Записываемые ноты будут воспроизводиться со следующего повторения, что позволяет накладывать на цикл новые данные, одновременно прослушивая уже записанный материал.

Если стиль создается на базе существующего встроенного стиля, запись с наложением применяется только к ритмическим каналам. Что касается других каналов (кроме ритмических), то перед началом записи удалите их исходные данные.

При выполнении записи в реальном времени на базе встроенных стилей:



Запись с наложением возможна.

Запись с наложением невозможна.

Удалите данные перед началом записи.

### 1 Выберите нужный стиль, который будет служить основой для записи/редактирования (стр. 45).

Если новый стиль создается с нуля, нажмите кнопку [C] (NEW STYLE) (Новый стиль) на экране, показанном ниже в шаге 5.

### 2 Нажмите кнопку [DIGITAL RECORDING].

### 3 Чтобы вызвать экран Style Creator, нажмите кнопку [B].

### 4 С помощью кнопок TAB [◀][▶] выберите вкладку BASIC.

### 5 Выберите канал для записи. Для этого нажмите одну из кнопок [1 ▼]–[8 ▼], удерживая кнопку [F] (REC CH).

Если запись дорожек BASS-PHR2 выполняется на базе встроенного стиля, перед началом записи удалите их исходные данные. Запись с наложением в каналах BASS-PHR2 невозможна (см. выше).

Когда название канала в нижней части экрана исчезнет, его можно вновь отобразить, нажав кнопку [F] (REC CH) (Запись канала).

Чтобы отменить свой выбор, нажмите кнопку с тем же номером [1 ▼] – [8 ▼] еще раз.

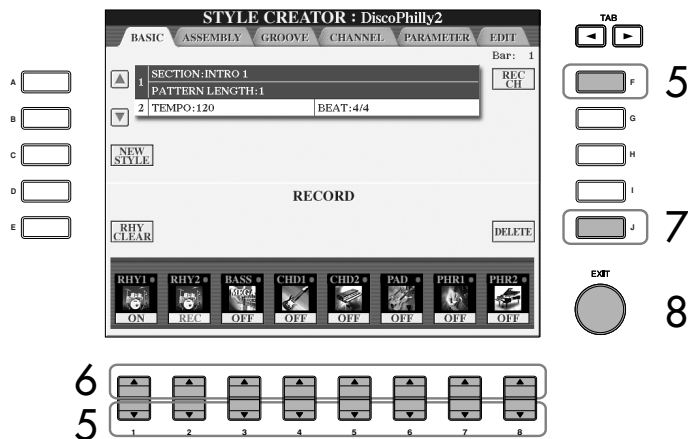

- 6 Вызовите экран выбора тембров с помощью кнопок [1 ▲]–[8 ▲] и выберите нужный тембр для соответствующих каналов записи. Чтобы вернуться к предыдущему экрану, нажмите кнопку [EXIT].
- 7 Для удаления канала нажмите одну из кнопок [1 ▲]–[8 ▲], удерживая кнопку [J] (DELETE) (Удалить). Операцию удаления можно отменить, снова нажав на кнопку с тем же номером и не отпуская кнопку [J].
- 8 Вызовите экран выбора частей и т.д. нажатием кнопки [EXIT].
- 9 Используйте кнопки [3 ▲ ▼]/[4 ▲ ▼], чтобы выбрать часть, которую нужно записать (стр. 111).

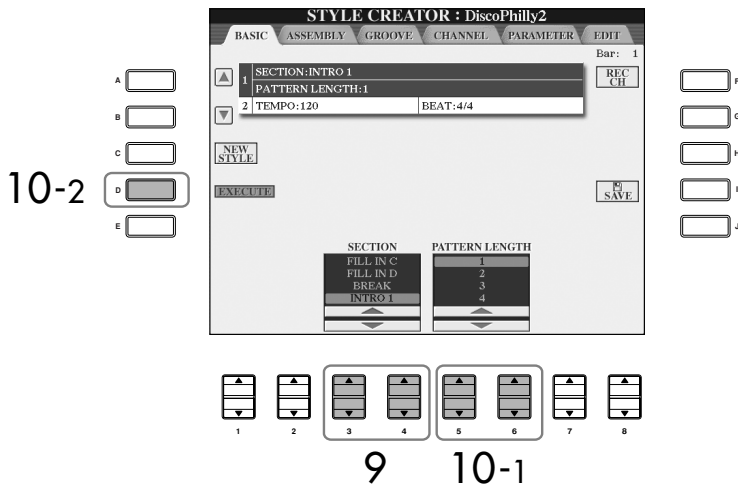

**Ограничения на записываемые тембры**

- Канал RHY1: Любые, кроме тембра Organ Flute
- Канал RHY2: Только наборы ударных/спецэффектов
- Каналы BASS–PHR2: Любые, кроме тембра Organ Flute и наборов ударных/спецэффектов

**Приглушение отдельных каналов во время записи**

Отключить нужные каналы можно с помощью кнопок [1 ▼]–[8 ▼].

**Указание частей с помощью кнопок на панели**

Части для записи можно указывать с помощью кнопок частей на панели ([INTRO]/[MAIN]/[ENDING] и т.д.). Нажатие одной из кнопок частей вызывает экран SECTION (Часть). Измените части с помощью кнопок [6 ▲ ▼]/[7 ▲ ▼] и выполните операцию выбора, нажав кнопку [8 ▲].

**Удаление записанного ритмического канала (RHY 1, 2)**  
 Для удаления звука определенного инструмента нажмите соответствующую клавишу, удерживая кнопку [E] (Очистить ритмический канал), находящуюся на экране, где показаны записанные каналы.

**⚠ ВНИМАНИЕ**  
 Записанный стиль будет потерян, если перейти к другому стилю или отключить питание, не выполнив операции сохранения (стр. 63).

Для частей INTRO (Интродукция) и ENDING (Финал) можно использовать любые аккорды и последовательности аккордов.

**Изменение исходного аккорда**  
 Если вы хотите записать фразу с исходным аккордом, отличным от CM7, перед началом записи задайте параметры PLAY ROOT и PLAY CHORD на странице PARAMETER (Параметр) (стр. 121).

**10 Используйте кнопки [5 ▲ ▼]/[6 ▲ ▼], чтобы задать длину (количество тактов) выбранной части.**

Введите указанную длину выбранной части, нажав кнопку [D] (EXECUTE) (Выполнить).

**11 Включите запись, нажав кнопку [START/STOP] на панели Style Control.**

Начнется воспроизведение указанной части. Поскольку фраза аккомпанемента циклически повторяется, вы можете записывать звуки по очереди, при этом слышая, как воспроизводятся предыдущие звуки. Сведения о записи в каналы, отличные от ритмических каналов (RHY1, 2), см. в разделе «Правила записи неритмических каналов», который находится ниже.

**12 Чтобы продолжить запись в другом канале, выберите канал для записи (нажмите одну из кнопок [1 ▼]–[8 ▼], удерживая кнопку [F] (REC CH)) и начните играть.**

**13 Остановите запись, нажав кнопку [START/STOP] на панели Style Control.**

**14 Нажмите кнопку [I] (SAVE), чтобы вызвать экран выбора стилей для сохранения данных.**

Сохраните данные на экране выбора стилей (стр. 63).

**Правила записи неритмических каналов**

- При записи каналов BASS и PHRASE используйте только тона гаммы CM7 (т.е. C (до), D (ре), E (ми), G ( соль), A (ля) и B (си)).
- При записи каналов CHORD и PAD используйте только тона аккордов (т.е. C (до), E (ми), G ( соль) и B (си)).

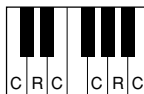

C = ноты аккорда  
 C, R = рекомендуемые ноты

Используя записанные здесь данные, автоаккомпанемент (воспроизведение стиля) соответствующим образом изменяется в зависимости от изменений аккордов во время игры. Аккорд, который служит основой для этого преобразования нот, называется исходным аккордом (Source Chord), и по умолчанию для него устанавливается значение CM7 (как на приведенном выше рисунке). Исходный аккорд (его основной тон и тип) можно изменить на экране PARAMETER на стр. 121. Имейте в виду, что изменение исходного аккорда со значения CM7, используемого по умолчанию, на другое также приведет к изменению нот аккорда и рекомендуемых нот. Подробные сведения о нотах аккорда и рекомендуемых нотах приведены на стр. 122.

## Пошаговая запись (EDIT)

Приведенное здесь пояснение относится к тому, что происходит при выборе вкладки EDIT в шаге 4 процедуры записи в реальном времени (стр. 112).

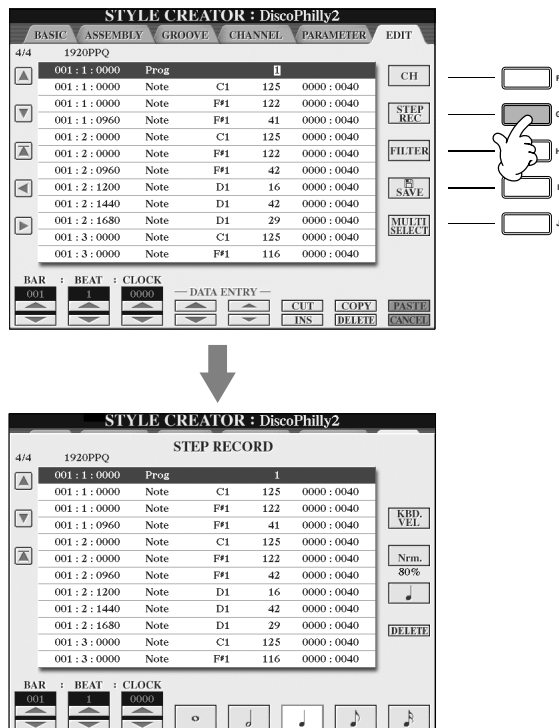

На экране EDIT вы можете записывать ноты с абсолютно точным временем звучания. Процедура пошаговой записи практически не отличается от процедуры записи песен (стр. 115), за исключением следующих моментов:

- В функции Song Creator позицию метки End Mark можно свободно изменить; в функции Style Creator ее изменить нельзя. Это связано с тем, что длина стиля фиксируется автоматически в зависимости от выбранной части. Например, если создается стиль на основе части длиной в четыре такта, позиция метки End Mark автоматически устанавливается в конец четвертого такта и не может быть изменена на экране пошаговой записи.
- Записываемые каналы можно изменить на вкладке 1-16 экрана Song Creator; однако их нельзя изменить на экране Style Creator. Выберите канал для записи на вкладке BASIC.
- В функции Style Creator можно вводить только данные каналов и системные сообщения. Переключаться между этими двумя типами списков можно с помощью кнопки [F]. Данные об аккордах и текстах песен недоступны.

## Сборка стиля (ASSEMBLY)

Сборка стиля позволяет создавать стиль, сочетая различные фразы (каналы), взятые из встроенных стилей.

- 1 **Выберите базовый стиль, затем вызовите экран для сборки стиля.**  
Шаги этой операции такие же, как шаги 1–4 процедуры записи в реальном времени (стр. 112). В шаге 4 выберите вкладку ASSEMBLY.
- 2 **Выберите нужную часть (вступление, основную часть, концовку и т.д.) для нового стиля.**  
Вызовите экран SECTION нажатием одной из кнопок частей на панели ([INTRO]/[MAIN]/[ENDING] и т.д.). Измените часть по своему усмотрению с помощью кнопок [6 ▲ ▼]/[7 ▲ ▼] и выполните эту операцию, нажав кнопку [8 ▲] (OK).

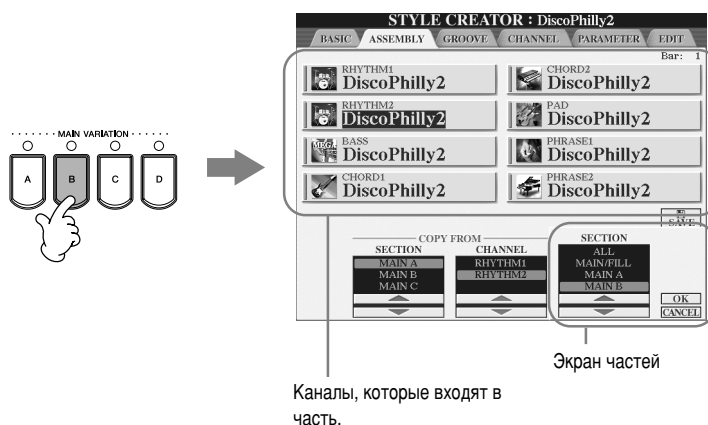

- 3 **Выберите канал, для которого нужно заменить фразу, с помощью кнопок [A]–[D] и [F]–[I]. Вызовите экран выбора стилей повторным нажатием той же кнопки. На экране выбора стилей выберите стиль, содержащий фразу, которую нужно заменить.**  
Чтобы вернуться к предыдущему экрану, после выбора стиля нажмите кнопку [EXIT].
- 4 **Выберите нужную часть импортированного стиля (выбранного в шаге 3) с помощью кнопок [2 ▲ ▼]/[3 ▲ ▼] (SECTION).**
- 5 **Выберите нужный канал для части, выбранной в шаге 4, с помощью кнопок [4 ▲ ▼]/[5 ▲ ▼] (CHANNEL) (Канал).**
- 6 **Чтобы заменить фразы других каналов, повторите шаги 3–5.**
- 7 **Нажмите кнопку [J] (SAVE) (Сохранить) для вызова экрана выбора стилей и сохраните данные на этом экране (стр. 63).**

### ⚠ ВНИМАНИЕ

Записанный стиль будет потерян, если перейти к другому стилю или отключить питание, не выполнив операции сохранения (стр. 63).

**Воспроизведение стиля во время сборки стиля**

Во время сборки стиля можно воспроизводить этот стиль и выбирать метод его воспроизведения. Чтобы выбрать метод воспроизведения, используйте кнопки [6 ▲ ▼]/[7 ▲ ▼] (PLAY TYPE) (Тип игры) на экране сборки стилей.

- **SOLO**

Приглушаются все каналы на вкладке ASSEMBLY, кроме выбранного. Все каналы, помеченные как ON на экране RECORD страницы BASIC, воспроизводятся одновременно.

- **ON**

Воспроизводится канал, выбранный на вкладке ASSEMBLY. Все каналы на экране RECORD страницы BASIC, не помеченные как OFF, воспроизводятся одновременно.

- **OFF**

Приглушается канал, выбранный на вкладке ASSEMBLY.

## Редактирование созданного стиля

Вы можете отредактировать стиль, созданный с использованием процедур записи в реальном времени, пошаговой записи и/или сборки стиля.

### Основные операции по редактированию стилей

- 1 Выберите стиль для редактирования.
- 2 Нажмите кнопку [DIGITAL RECORDING].
- 3 Вызовите экран функции Style Creator/Edit нажатием кнопки [B].
- 4 Кнопками TAB [◀][▶] выберите вкладку.
  - **Изменение ритма (GROOVE) ▶ См. стр. 118**  
Эти универсальные функции предоставляют широкие возможности по изменению ритмического рисунка созданных стилей.
  - **Редактирование данных для каждого канала (CHANNEL) ▶ См. стр. 120**  
Возможности редактирования позволяют удалять данные по своему усмотрению и использовать варианты выравнивания для каждого канала в данных стиля.
  - **Установка параметров файла SFF (PARAMETER) ▶ См. стр. 121**  
Для воспроизведения созданного стиля вы можете решить, как ноты будут изменяться и звучать в аккомпанементе при смене аккордов в аккордовой части клавиатуры.
- 5 Отредактируйте выбранный стиль.

## Изменение ритма (GROOVE)

Приведенное здесь пояснение относится к тому, что происходит при выборе вкладки GROOVE в шаге 4 процедуры «Основные операции по редактированию стилей» (стр. 117).

- 1 Нажмите кнопку [A]/[B], чтобы выбрать меню редактирования (стр. 119).

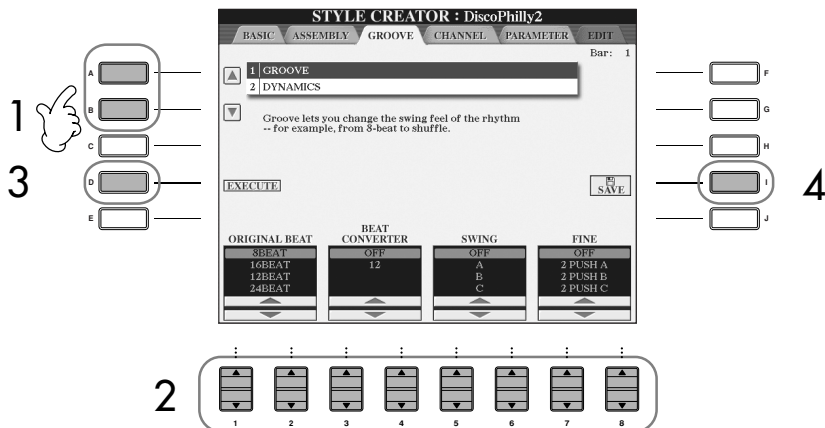

- 2 Чтобы отредактировать данные, используйте кнопки [1 ▲ ▼]–[8 ▲ ▼].  
 Подробные сведения об изменяемых параметрах см. на стр. 119.
- 3 Чтобы ввести правки для каждого экрана, нажмите кнопку [D] (EXECUTE).  
 После завершения этой операции можно применить исправления, и надпись на кнопке изменится на UNDO (Вернуть). Нажав на эту кнопку, можно восстановить исходные данные, если вам не понравились результаты применения эффектов Groove или Dynamics. Функция Undo позволяет отменить только последнюю операцию.
- 4 Нажмите кнопку [I] (SAVE), чтобы вызвать экран выбора стилей для сохранения данных.  
 Сохраните данные на экране выбора стилей (стр. 63).

### ⚠ ВНИМАНИЕ

Отредактированный стиль будет потерян, если перейти к другому стилю или отключить питание, не выполнив операции сохранения (стр. 63).

## ■ GROOVE

Позволяет добавить к музыке эффект свинга или изменить «звучание» доли, немного сдвигая ритм (синхронизацию) стиля. Настройки эффекта Groove применяются ко всем каналам выбранного стиля.

<b>ORIGINAL BEAT</b> (Исходная длительность)	Указывает доли, к которым будет применен ритм эффекта Groove. Другими словами, при выборе значения «8 Beat» ритм эффекта Groove будет применяться к восьмым нотам, а при выборе значения «12 Beat» — к триолям, состоящим из восьмых нот.
<b>BEAT CONVERTER</b> (Конечная длительность)	Длительность нот (заданных значением параметра ORIGINAL BEAT) изменится на указанное значение. Например, если значение ORIGINAL BEAT — «8 Beat», а значение BEAT CONVERTER — «12», все восьмые ноты в части играют как восьмые триоли. Значения BEAT CONVERTER «16A» и «16B», появляющиеся при выборе для параметра ORIGINAL BEAT значения «12 Beat», являются вариациями базовой настройки ритма из шестнадцатых.
<b>SWING</b> (Свинг)	Создает эффект «свинга» за счет сдвига длительности слабых долей в соответствии с параметром ORIGINAL BEAT. Например, если для параметра ORIGINAL BEAT выбрано значение «8 Beat», параметр SWING будет задерживать звучание именно вторых, четвертых, шестых и восьмых долей каждого такта, что и приводит к возникновению свинга. Значения от «A» до «E» задают различную степень свинга, где «A» создает едва уловимый свинг, а «E» — наиболее явный.
<b>FINE</b> (Применение шаблона)	Позволяет выбрать множество «шаблонов» эффекта Groove, которые будут применяться к выбранной части. С настройками PUSH определенные доли воспроизводятся с опережением, с настройками HEAVY — с опозданием. Номера параметров (2, 3, 4, 5) указывают затрагиваемые доли. Все доли вплоть до указанной (за исключением первой) будут воспроизводиться с опережением или с задержкой — например, вторые и третьи доли, если выбран шаблон с цифрой «3». Во всех случаях шаблоны типа «A» дают минимальный эффект, шаблоны типа «B» — средний, а шаблоны типа «C» — максимальный.

## ■ DYNAMICS

Эта функция изменяет скорость/громкость (или акцент) определенных нот при воспроизведении стиля. Настройки функции Dynamics (Динамика) применяются к каждому каналу или ко всем каналам выбранного стиля.

<b>CHANNEL</b> (Канал)	Выбор канала (партии), к которому будет применяться функция Dynamics.
<b>ACCENT TYPE</b> (Тип акцента)	Выбор типа применяемого акцента — иными словами выбор нот (в партиях), которые будут акцентированы настройками функции Dynamics.
<b>STRENGTH</b> (Сила эффекта)	Определение силы выбранного типа акцента (см. выше). Чем выше значение, тем сильнее эффект.
<b>EXPAND/COMP.</b> (Расширение/сужение)	Расширение или сужение диапазона значений скорости. Значения выше 100% расширяют динамический диапазон, а значения ниже 100% сужают его.
<b>BOOST/CUT</b> (Увеличение/уменьшение всех значений)	Все значения скорости нажатия в выделенной части или канале увеличиваются или уменьшаются. Значения больше 100% увеличивают общую скорость нажатия, значения меньше 100% уменьшают ее.

## Редактирование данных для каждого канала (CHANNEL)

Приведенное здесь пояснение относится к тому, что происходит при выборе вкладки CHANNEL в шаге 4 процедуры «Основные операции по редактированию стилей» (стр. 117).

**1** Чтобы выбрать меню редактирования, нажмите кнопку [A]/[B] (см. ниже).

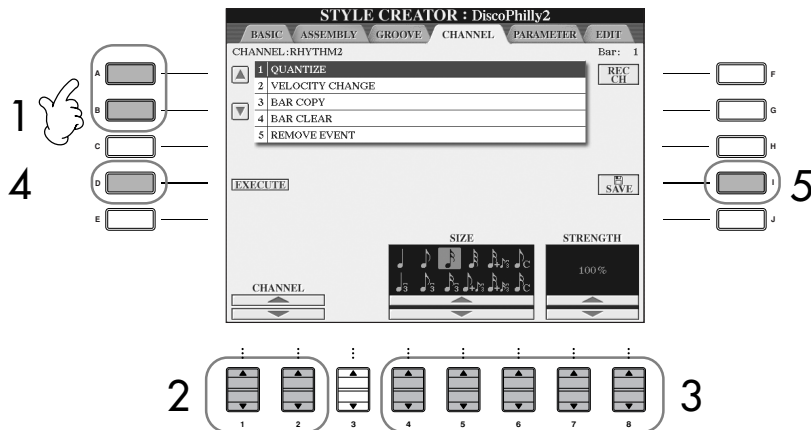

**2** Используйте кнопки [1 ▲ ▼]/[2 ▲ ▼](CHANNEL), чтобы выбрать канал, который нужно отредактировать.

Выбранный канал указан в левом верхнем углу экрана.

**3** Чтобы отредактировать данные, используйте кнопки [4 ▲ ▼]–[8 ▲ ▼].  
 Подробные сведения об изменяемых параметрах см. ниже.

**4** Чтобы ввести правки для каждого экрана, нажмите кнопку [D] (EXECUTE).  
 После завершения этой операции можно применить исправления, и надпись на кнопке изменится на [UNDO]. Нажав на эту кнопку, можно восстановить исходные данные, если вам не понравились результаты внесенных исправлений. Функция Undo позволяет отменить только последнюю операцию.

**5** Нажмите кнопку [I] (SAVE), чтобы вызвать экран выбора стилей для сохранения данных.

Сохраните данные на экране выбора стилей (стр. 63).

### ⚠ ВНИМАНИЕ

Отредактированный стиль будет потерян, если перейти к другому стилю или отключить питание, не выполнив операции сохранения.

<b>QUANTIZE</b> (Выравнивание)	То же самое, что и в функции Song Creator (стр. 155), за исключением двух имеющихся дополнительных параметров: ♪ <sup>c</sup> Восьмые ноты со свингом ♪ <sup>c</sup> Шестнадцатые ноты со свингом
<b>VELOCITY CHANGE</b> (Изменение скорости нажатия)	Увеличивает или уменьшает скорость всех нот в указанном канале в соответствии с заданным процентом.
<b>BAR COPY</b> (Копирование тактов)	Эта функция позволяет скопировать данные, содержащиеся в такте или группе тактов, на другой участок выбранного канала. Параметр SOURCE указывает первый (TOP) и последний (LAST) такт участка, который надо скопировать. DEST указывает первый такт участка, в который будет выполнено копирование.
<b>BAR CLEAR</b> (Очистка тактов)	Все данные, содержащиеся в указанном диапазоне тактов выбранного канала, удаляются.
<b>REMOVE EVENT</b> (Удаление события)	Эта функция позволяет удалить из выбранного канала определенные события.

# Установка параметров файла SFF (PARAMETER)

## Настройки специальных параметров, основанные на формате Style File Format (SFF)

**Исходная фраза**  
SOURCE ROOT (Исходный основной тон)  
(Настройка основного тона аккорда исходной фразы)  
SOURCE CHORD (Исходный аккорд)  
(Настройка типа аккорда исходной фразы)

↓  
Изменение аккорда с использованием раздела аккордов на клавиатуре.

**Транспонирование нот**  
NTR  
(Правило транспонирования нот, применяемое к изменению основного тона аккорда)  
NTT  
(Таблица транспонирования нот, применяемая к изменению типа аккорда)

↓

**Другие настройки**  
HIGH KEY (Верхняя нота)  
(Верхний предел октав транспонирования нот, вызванного изменением основного тона аккорда)  
NOTE LIMIT (Диапазон звучания ноты)  
RTR  
(Правила повторного воспроизведения, определяющие, как будут обрабатываться ноты, удерживаемые во время изменения аккорда)

↓

Выходной сигнал

Формат SFF (Style File Format) был разработан корпорацией Yamaha с учетом всех достижений в области автоаккомпанемента (воспроизведения стиля). Используя функцию Style Creator, можно воспользоваться широкими возможностями формата SFF для создания собственных стилей. Таблица слева показывает процесс воспроизведения стиля. (Это не относится к ритмической дорожке.) Эти параметры можно установить при помощи функции Style Creator.

• **Исходная фраза**

Существует множество вариантов нот воспроизведения стиля в зависимости от выбранного основного тона и типа аккорда. Данные стиля соответствующим образом преобразуются в зависимости от изменений аккордов, происходящих во время исполнения. Эти основные данные стиля, созданные при помощи функции Style Creator, называются «исходной фразой».

• **Транспонирование нот**

Эта группа параметров включает в себя два параметра, определяющие, как ноты исходной фразы должны преобразовываться в соответствии с изменениями аккордов.

• **Другие настройки**

Используя параметры этой группы, можно выполнить тонкую настройку изменений, которые будут происходить в воспроизведении стиля в ответ на исполняемые аккорды. Например, параметр Note Limit позволяет добиться максимально реалистичного звучания тембров стиля за счет перемещения высоты звука в верный диапазон — это гарантирует, что все ноты будут звучать в естественном нотном диапазоне настоящего инструмента (например, флейта пикколо не будет выдавать очень низкий звук).

Редактирование данных файла SFF относится только к преобразованию нот. Редактирование ритмических каналов эффекта не дает.

Приведенное здесь пояснение относится к тому, что происходит при выборе вкладки PARAMETER в шаге 4 процедуры «Основные операции по редактированию стилей» (стр. 117).

**1** Нажмите кнопку [A]/[B], чтобы выбрать меню редактирования (стр. 122).

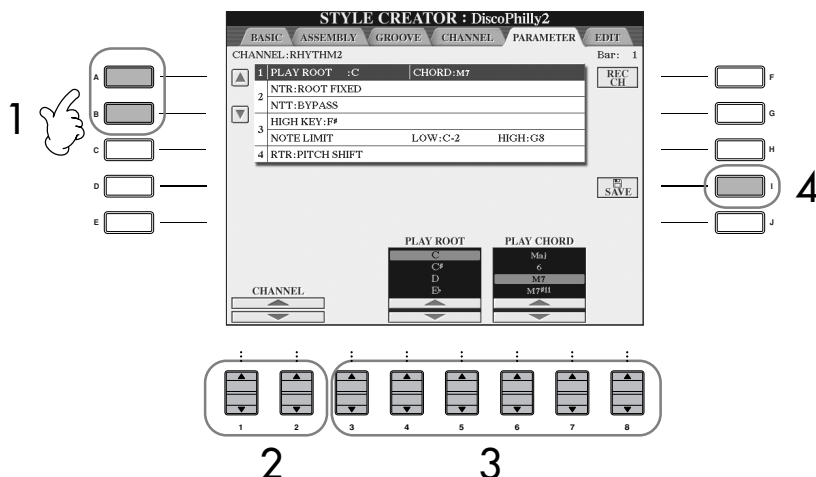

Использование, создание и редактирование стилей автоаккомпанемента

**ВНИМАНИЕ**

Отредактированный стиль будет потерян, если перейти к другому стилю или отключить питание, не выполнив операции сохранения.

**Прослушивание стиля посредством воспроизведения определенного аккорда**

Обычно в функции Style Creator новый стиль можно прослушать в процессе его создания при помощи исходной фразы. Однако можно прослушать, как он звучит в определенном аккорде и тоне. Для этого выберите для параметра NTR значение Root Fixed, для параметра NTT — Wurass, а для NTT BASS — OFF и затем измените появившиеся значения параметров Play Root и Play Chord на нужные.

- 2 Используйте кнопки [1 ▲ ▼]/[2 ▲ ▼](CHANNEL), чтобы выбрать канал, который нужно отредактировать. Выбранный канал указан в левом верхнем углу экрана.
- 3 Чтобы отредактировать данные, используйте кнопки [3 ▲ ▼]–[8 ▲ ▼]. Подробные сведения об изменяемых параметрах см. ниже.
- 4 Нажмите кнопку [I] (SAVE), чтобы вызвать экран выбора стилей для сохранения данных. Сохраните данные на экране выбора стилей (стр. 63).

**■ Параметры SOURCE ROOT/CHORD (Исходный основной тон/аккорд)**

Эти параметры отвечают за первоначальную тональность исходной фразы (т.е. тональность, в которой она записывалась). По умолчанию используется значение CM7 (исходный основной тон — «C», исходный тип аккорда — «M7»), автоматически выбирается всякий раз, когда перед записью нового стиля вы удаляете встроенные данные. При этом значения исходного основного тона и типа аккорда, указанные в предустановленных данных, игнорируются. Если значение по умолчанию (CM7) изменить, то ноты, входящие в аккорд, и рекомендуемые ноты также изменятся в соответствии с новым типом аккорда.

**Если исходный основной тон C (до):**

**■ NTR (Правило транспонирования нот)**

Определяет относительное положение основного тона в аккорде при преобразовании из исходной фразы в соответствии с изменениями аккорда.

<p><b>ROOT TRANS</b> (Транспонирование основного тона)</p>	<p>При транспонировании основного тона соотношение высоты нот сохраняется. Например, ноты C3, E3 и G3, записанные в тональности C, при транспонировании в тональность F (фа) превращаются в ноты F3, A3 и C4. Используйте эти параметры для транспонирования нот каналов, содержащих мелодические линии.</p>	<p>При исполнении мажорного аккорда C (до). При исполнении мажорного аккорда F (фа).</p>
<p><b>ROOT FIXED</b> (Основной тон фиксирован)</p>	<p>Основная нота остается как можно ближе к предыдущему нотному диапазону. Например, ноты C3, E3 и G3, записанные в тональности C (до), при транспонировании в тональность F (фа) превращаются в ноты C3, F3 и A3. Используйте этот параметр для транспонирования нот каналов, содержащих партии с аккордами.</p>	<p>При исполнении мажорного аккорда C (до). При исполнении мажорного аккорда F (фа).</p>

Использование, создание и редактирование стилей автоаккомпанемента

## ■ NTT (Таблица транспонирования нот)

Задаёт таблицу транспонирования для исходной фразы.

<b>BYPASS (Обход)</b>	Если параметру NTR присвоено значение ROOT FIXED, преобразования нот в соответствии с используемой таблицей транспонирования не происходит. Если параметру NTR присвоено значение ROOT TRANS, преобразуется только нота основного тона.
<b>MELODY (Мелодия)</b>	Подходит для транспонирования мелодической линии. Используется для таких каналов, как Phrase 1 и Phrase 2.
<b>CHORD (Аккорд)</b>	Подходит для транспонирования аккордов. Используется для каналов Chord 1 и Chord 2, особенно если они содержат последовательности аккордов, похожие на аккордовые партии фортепиано или гитары.
<b>MELODIC MINOR (Мелодический минор)</b>	Если играемый аккорд из мажорного становится минорным, данная таблица понижает терцию этого аккорда на полтона. Если минорный аккорд становится мажорным, его терция повышается на полтона. Остальные ноты аккорда не изменяются. Используйте этот параметр для мелодических каналов тех частей, которые реагируют только на мажорные или минорные аккорды, например для вступлений и концовок.
<b>MELODIC MINOR 5th (Мелодический минор с измененной 5 ступенью)</b>	В дополнение к транспонированию, описанному в разделе «Melodic Minor», в увеличенных и уменьшенных аккордах изменяется пятая ступень исходной фразы.
<b>HARMONIC MINOR (Гармонический минор)</b>	Если играемый аккорд из мажорного становится минорным, его терция и секста понижаются на полтона. Если минорный аккорд становится мажорным, его малая терция и пониженная секста повышаются на полтона. Остальные ноты аккорда не изменяются. Используйте этот параметр для аккордовых каналов тех частей, которые реагируют только на мажорные или минорные аккорды, например для вступлений и концовок.
<b>HARMONIC MINOR 5th (Гармонический минор с измененной 5 ступенью)</b>	В дополнение к транспонированию, описанному в разделе «Harmonic Minor», в увеличенных и уменьшенных аккордах изменяется пятая ступень исходной фразы.
<b>NATURAL MINOR (Натуральный минор)</b>	Если играемый аккорд из мажорного становится минорным, его терция, секста и септима понижаются на полтона. Если минорный аккорд становится мажорным, его малая терция, пониженная секста и пониженная септима повышаются на полтона. Остальные ноты аккорда не изменяются. Используйте этот параметр для аккордовых каналов тех частей, которые реагируют только на мажорные или минорные аккорды, например для вступлений и концовок.
<b>NATURAL MINOR 5th (Натуральный минор с измененной 5 ступенью)</b>	В дополнение к транспонированию, описанному в разделе «Natural Minor», в увеличенных и уменьшенных аккордах изменяется пятая ступень исходной фразы.
<b>DORIAN (Дорийский лад)</b>	Если играемый аккорд из мажорного становится минорным, его терция и септима понижаются на полтона. Если минорный аккорд становится мажорным, его малая терция и пониженная септима повышаются на полтона. Остальные ноты аккорда не изменяются. Используйте этот параметр для аккордовых каналов тех частей, которые реагируют только на мажорные или минорные аккорды, например для вступлений и концовок.
<b>DORIAN 5th (Дорийский лад с измененной 5 ступенью)</b>	В дополнение к транспонированию, описанному в разделе «Dorian», в увеличенных и уменьшенных аккордах изменяется пятая ступень исходной фразы.

## ■ NTT BASS ON/OFF

Звучание каналов, для которых значение этого параметра равно ON, будет воспроизводиться по басовой ноте основного тона, когда инструмент распознает аккорды с добавлением басовой ноты.

### ■ HIGH KEY (Верхняя нота)

Этот параметр задает самую высокую ноту (верхний предел октав), определяя границу транспонирования основного тона аккорда. Все ноты, которые выше самой высокой заданной ноты, транспонируются вниз до ближайшей нижней октавы. Этот параметр доступен, только если параметру NTR (стр. 122) присвоено значение Root Trans.

Пример: самая высокая нота — F (фа).

Новый основной тон → CM C#M . . . FM F#M . . .  
 Исполняемые ноты → C3-E3-G3 C#3-F3-G#3 F3-A3-C4 F#2-A#2-C#3



### ■ NOTE LIMIT (Нотный диапазон)

Данный параметр задает границы нотного диапазона (самые высокие и низкие ноты) для тембров, записываемых в каналы стиля. Правильно задав этот диапазон, можно добиться максимальной реалистичности звучания тембров. Другими словами, ноты будут звучать в естественных нотных диапазонах для конкретных инструментов (например, бас-гитара не будет «пищать», а флейта пикколо — «басить»). Ноты автоматически сдвигаются, чтобы попасть в указанный диапазон.

Пример: самая низкая нота — C3, а самая высокая — D4.

Новый основной тон → CM C#M . . . FM . . .  
 Исполняемые ноты → E3-G3-C4 F3-G#3-C#4 F3-A3-C4



### ■ RTR (Правило повторного воспроизведения)

Этот параметры определяет, будут ли ноты переставать звучать и как изменяется их высота после смены аккорда.

<b>STOP (Стоп)</b>	Ноты перестают звучать.
<b>PITCH SHIFT (Скольжение высоты)</b>	Высота ноты «сдвигается» без новой атаки, чтобы соответствовать типу нового аккорда.
<b>PITCH SHIFT TO ROOT (Скольжение высоты с учетом основного тона)</b>	Высота ноты «сдвигается» без новой атаки, чтобы соответствовать основному тону нового аккорда.
<b>RETRIGGER (Повторное воспроизведение)</b>	Нота воспроизводится с новой атакой на новой высоте, соответствующей следующему аккорду.
<b>RETRIGGER TO ROOT (Повторное воспроизведение с учетом основного тона)</b>	Нота воспроизводится с новой атакой на высоте основного тона следующего аккорда. Однако октава новой ноты остается прежней.

Функция Registration Memory (Регистрационная память) позволяет сохранить (или «зарегистрировать») практически все пользовательские настройки панели, чтобы позже обращаться к ним с помощью одной кнопки. Зарегистрированные настройки для восьми кнопок регистрационной памяти должны быть сохранены как один Банк (файл).

## Регистрация и сохранение пользовательских настроек панели

### Регистрация пользовательских настроек панели

- 1 Установите на панели управления нужные параметры (тембр, стиль, эффекты и т.д.).**  
Обратитесь к отдельному сборнику таблиц Data List за списком параметров, которые могут быть зарегистрированы с помощью функции Registration Memory.
- 2 Нажмите кнопку REGISTRATION MEMORY [MEMORY] (ПАМЯТЬ). Появится экран выбора элементов для регистрации.**  
Только выбранные здесь элементы будут зарегистрированы.

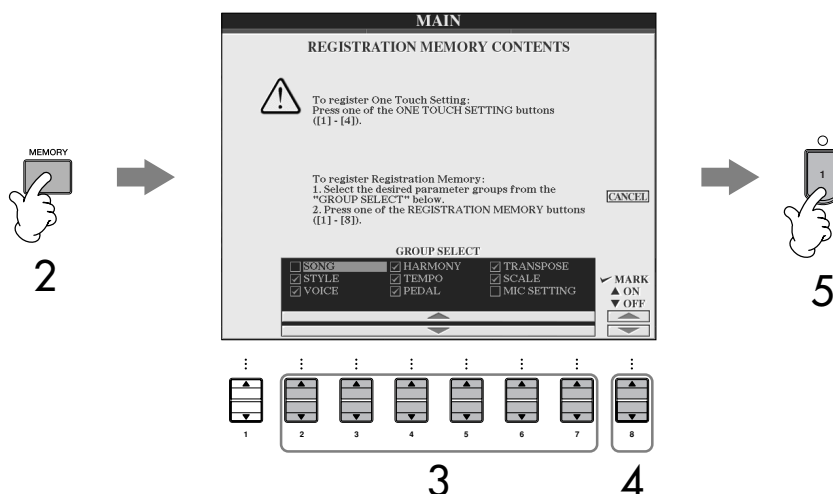

- 3 Нажмите кнопки [2 ▲ ▼]–[7 ▲ ▼], чтобы выбрать элементы.**  
Для отмены операции нажмите кнопку [1] (CANCEL).
- 4 С помощью кнопки [8 ▲ ▼] установите или удалите флажок рядом с элементом, чтобы указать, нужно его регистрировать или нет.**
- 5 Чтобы зарегистрировать настройки, нажмите одну из кнопок REGISTRATION MEMORY [1]–[8].**  
Рекомендуется выбирать кнопку, индикатор которой не горит красным или зеленым светом. Кнопки, горящие красным или зеленым светом, уже содержат данные настройки панели. Любые данные, зарегистрированные ранее с помощью кнопок REGISTRATION MEMORY (с красными или зелеными индикаторами), будут стерты и заменены новыми установками.
- 6 Зарегистрируйте различные настройки панели для других кнопок, повторив шаги 1–5.**

При вызове настроек регистрации также можно выбирать элементы, которые будут (или не будут) вызваны, даже если при регистрации были выбраны все элементы (стр. 127).

#### Состояние индикатора:

Не горит .....зарегистрированных данных нет  
Горит ..... данные зарегистрированы, но на данный момент не выбраны (зеленый)  
Горит ..... данные зарегистрированы и на данный момент выбраны (красный)

#### Удаление ненужной настройки панели

См. стр. 127.

#### Удаление всех восьми текущих настроек панели

Чтобы удалить все восемь текущих настроек панели, нажмите кнопку [POWER] (чтобы она была в положении ON), удерживая клавишу B6 (самая правая нота «си» на клавиатуре).

## Сохранение зарегистрированных настроек панели

Можно сохранить все восемь зарегистрированных настроек панели в виде одного файла Банка регистрационной памяти.

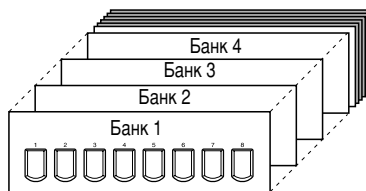

- 1 Нажмите кнопку REGISTRATION MEMORY [REGIST. BANK] (БАНК РЕГИСТРАЦИИ) для вызова экрана выбора REGISTRATION BANK.
- 2 Нажмите кнопку [6 ▼], чтобы сохранить файл Банка (стр. 63).

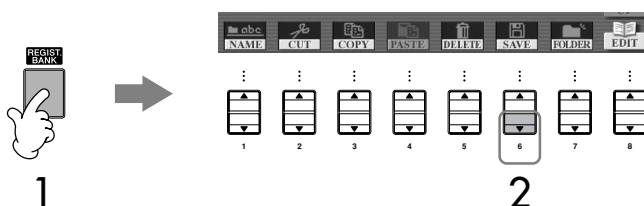

**Совместимость данных регистрационной памяти**  
 Вообще, данные регистрационной памяти (файлы банков) моделей CVP-309/307/305/303/301 совместимы. Однако в зависимости от спецификаций конкретной модели совместимость может быть неполной.

## Вызов зарегистрированных настроек панели

- 1 Нажмите кнопку REGISTRATION MEMORY [REGIST. BANK] (БАНК РЕГИСТРАЦИИ) для вызова экрана выбора REGISTRATION BANK.



- 2 Чтобы выбрать банк, нажмите одну из кнопок от [A] до [J].



- 3 Нажмите одну из кнопок Registration Memory с горящим зеленым индикатором ([1]–[8]).

### Блокировка параметра

Можно заблокировать определенные параметры (например, эффект, точку разделения клавиатуры и т.д.), чтобы их можно было выбирать только через панель управления, а не из регистрационной памяти, настроек «в одно касание», функции Music Finder, песен или входящих MIDI-данных и т.д.

Вызовите экран Parameter Lock ([FUNCTION] → [I] UTILITY → TAB [◀] CONFIG 1 → [B] 3 PARAMETER LOCK). Выберите нужный параметр с помощью кнопок [1 ▲ ▼]–[7 ▲ ▼], затем заблокируйте его, нажав кнопку [8 ▲] (OK).

**Вызов настроек с платы SmartMedia или дискеты**  
 Перед вызовом настроек, включая выбор файлов Song/Style (Песня/Стиль), с платы SmartMedia или дискеты, убедитесь, что соответствующая плата или дискета вставлены в гнездо для платы или в дисковод.

## Удаление ненужной настройки панели/Присвоение имени настройке панели

Настройки панели по желанию могут быть удалены или переименованы.

- 1 Нажмите кнопку REGISTRATION MEMORY [REGIST. BANK] (БАНК РЕГИСТРАЦИИ) для вызова экрана выбора REGISTRATION BANK.
- 2 Чтобы выбрать банк для редактирования, нажмите одну из кнопок от [A] до [J].
- 3 Нажмите кнопку [8 ▼] (EDIT) для вызова экрана REGISTRATION EDIT.
- 4 Отредактируйте настройки панели.
  - **Удаление настройки панели**  
Нажмите кнопку [5 ▼] для удаления настройки панели (стр. 65).
  - **Переименование настройки панели**  
Нажмите кнопку [1 ▼] для переименования настройки панели (стр. 66).

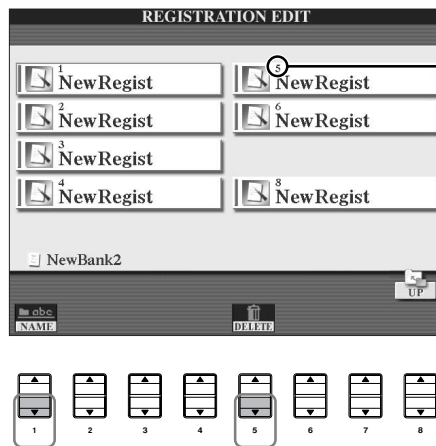

Номер над именем файла соответствует кнопкам REGISTRATION MEMORY [1]-[8].

- 5 Нажмите кнопку [8 ▲] (UP) (Вверх) для возврата к экрану выбора REGISTRATION BANK.

## Выключение вызова специальных элементов (функция Freeze)

Регистрационная память позволяет с помощью одной кнопки вызывать все настройки панели, которые вы задали раньше. Но иногда желательно, чтобы некоторые элементы не менялись даже при включении наборов параметров из регистрационной памяти. Например, вы можете захотеть поменять тембры или эффекты, но оставить прежним стиль аккомпанемента. Сделать это можно с помощью функции Freeze (Заморозить). Она позволяет сохранить настройки определенных элементов и оставить их без изменений, даже если вы используете другие кнопки регистрационной памяти.

- 1 **Вызовите операционный экран.**  
[FUNCTION] → [E] REGIST SEQUENCE/FREEZE/VOICE SET → TAB [◀]/[▶]  
FREEZE

**ВНИМАНИЕ**

При выходе с экрана REGISTRATION FREEZE его настройки автоматически сохраняются в инструменте. Однако если до выхода из этого экрана отключить питание, настройки будут потеряны.

- 2 Нажмите кнопки [2 ▲ ▼]–[7 ▲ ▼], чтобы выбрать элементы.
- 3 С помощью кнопки [8 ▲ ▼] установите флажки для элементов, которые следует «заморозить» (т.е. оставить неизменными).
- 4 Нажмите кнопку [EXIT] (ВЫХОД) для выхода из операционного экрана.
- 5 Нажмите на панели кнопку [FREEZE] (ЗАМОРОЗИТЬ), чтобы включить функцию Freeze.

## Вызов номеров регистрационной памяти по порядку — Последовательность вызова регистрационных файлов

Как бы ни были удобны кнопки регистрационной памяти, во время исполнения могут быть моменты, когда нужно быстро переключить настройки, не отрывая при этом рук от клавиатуры. Удобная функция Registration Sequence (Последовательность вызова регистрационных файлов) позволяет вызывать восемь настроек в заданном порядке с помощью кнопок TAB [◀]/[▶] или педали, не прерывая игры.

- 1 Выберите желаемый банк регистрационной памяти, чтобы запрограммировать последовательность (стр. 126).
- 2 Вызовите операционный экран.  
[FUNCTION] → [E] REGIST SEQUENCE/FREEZE/VOICE SET → TAB [◀]/[▶] REGISTRATION SEQUENCE

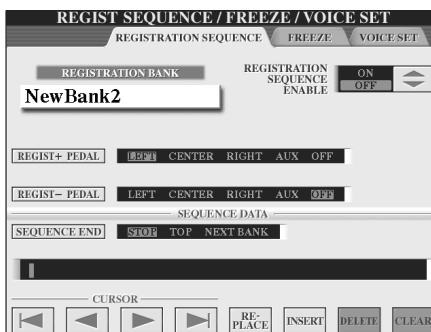

- 3 Если вы намерены использовать педаль для включения настроек регистрационной памяти, укажите здесь, как будет использоваться педаль – для прямого или обратного перемещения по последовательности. Используйте кнопку [C], чтобы использовать педаль для прямого перемещения по последовательности. Используйте кнопку [D], чтобы использовать педаль для обратного перемещения по последовательности.
- 4 С помощью кнопки [E] задайте поведение функции Registration Sequence по достижении конца последовательности (SEQUENCE END).  
 STOP ..... Нажатие кнопки TAB [▶] или педали прямого перемещения по последовательности ни к чему не приводит. Последовательность «остановлена».  
 TOP ..... Последовательность воспроизводится с начала.  
 NEXT BANK ..... Последовательность автоматически перемещается к началу следующего банка регистрационной памяти в той же папке.
- 5 Запрограммируйте порядок последовательности.  
 Номера в нижней части экрана соответствуют кнопкам REGISTRATION MEMORY [1]–[8] на панели.  
 Программируйте порядок последовательности слева направо.

Нажмите одну из кнопок REGISTRATION MEMORY [1]–[8] на панели, затем нажмите кнопку [6 ▲ ▼] (INSERT), чтобы ввести номер.

- **Замена номера**  
Нажмите кнопку [5 ▲ ▼] (REPLACE), чтобы заменить номер, на котором находится курсор, выбранным в настоящий момент номером регистрационной памяти.
- **Удаление номера**  
Нажмите кнопку [7 ▲ ▼] (DELETE), чтобы удалить номер, на котором находится курсор.
- **Удаление всех номеров**  
Нажмите кнопку [8 ▲ ▼] (CLEAR), чтобы удалить все номера в последовательности.

6

Нажмите кнопку [F], чтобы включить функцию Registration Sequence.

7

Нажмите кнопку [EXIT] (ВЫХОД), чтобы вернуться на главный экран, и убедитесь, что номера регистрационной памяти вызываются в соответствии с запрограммированной ранее последовательностью.

- Используйте кнопку TAB [▶] для вызова номеров регистрационной памяти в порядке, указанном в последовательности, или кнопку TAB [◀] для вызова этих номеров в обратном порядке. Кнопки TAB [◀] [▶] можно использовать для работы с функцией Registration Sequence, только если вызван главный экран.
- После того как функция педали была установлена в шаге 3, можно использовать педаль для выбора номеров регистрационной памяти в определенном порядке. Педаль можно использовать для работы с функцией Registration Sequence независимо от того, какой экран вызван (за исключением экрана, описанного выше в шаге 3).



Последовательность вызова регистрационных файлов отображается в правом верхнем углу главного экрана, что позволяет проверить текущий выбранный номер.

## Сохранение настроек Registration Sequence

Настройки для порядка последовательности и для поведения функции Registration Sequence по достижении конца последовательности (SEQUENCE END) являются частью файла банка регистрационной памяти. Чтобы сохранить свою новую последовательность вызова регистрационных файлов, сохраните текущий файл банка регистрационной памяти.

1

Нажмите кнопку REGISTRATION MEMORY [REGIST. BANK] (БАНК РЕГИСТРАЦИИ) для вызова экрана выбора REGISTRATION BANK.

2

Нажмите кнопку [6 ▼], чтобы сохранить файл Банка (стр. 63).

### ⚠ ВНИМАНИЕ

При выходе с экрана REGISTRATION SEQUENCE его настройки автоматически сохраняются в инструменте. Однако если до выхода из этого экрана отключить питание, настройки будут потеряны.

### Возврат к первой последовательности «в одно действие»

На главном экране нажмите кнопки TAB [◀] и [▶] одновременно. Это действие отменяет номер последовательности, выбранный в настоящий момент (индикатор в правом верхнем углу гаснет). Нажатием педали или одной из кнопок TAB [◀]/[▶] будет выбрана первая последовательность.

### ⚠ ВНИМАНИЕ

Помните, что при смене банков регистрационной памяти все данные последовательности вызова регистрационных файлов будут потеряны, если не сохранить их в файле банка регистрационной памяти.

## Обратитесь к страницам краткого руководства

<b>Упражнения со встроенными песнями</b> .....	<b>стр. 34</b>
Проигрывание песен до начала упражнений .....	стр. 34
Упражнения одной рукой с помощью световых индикаторов .....	стр. 38
Разучивание с помощью функции Repeat Playback (Циклическое воспроизведение) .....	стр. 40
Запись собственного исполнения .....	стр. 41
<b>Пение под караоке или собственный аккомпанемент</b>	
<b>Исполнение</b> .....	<b>стр. 52</b>
Подключение микрофона .....	стр. 52
Пение со словами песни на экране .....	стр. 53
Удобные функции для караоке .....	стр. 53
Удобные функции для пения под собственный аккомпанемент .....	стр. 55

## Поддерживаемые типы песен

Clavinova может воспроизводить следующие типы песен.

### Встроенные песни

Песни на вкладке PRESET экрана выбора песни.

### Песни, записанные вами

Песни, которые вы записали (стр. 41, стр. 137) и сохранили на экране USER/CARD/USB. (Экран USB доступен, если вы подключили к инструменту внешнее устройство хранения данных, например дисковод для дискет.)

### Песни, имеющиеся в продаже

При подключении к инструменту дополнительного дисковода для дискет появляется возможность работать с данными песен, загруженными с веб-сайта Yamaha или купленными на дискетах. Инструмент совместим с дискетами, имеющими следующую маркировку:



Прежде чем использовать плату и гнездо SmartMedia, прочтите раздел "Платы памяти SmartMedia™" на стр. 22.

Прежде чем работать с дискетой и дисководом, прочтите раздел "Дисковод и дискеты" на стр. 21.

Песни, имеющиеся в продаже, охраняются законом об авторском праве. Копировать их можно только для личного использования.

Информацию о типах записей, которые можно воспроизводить на этом инструменте, см. на стр. 195.

# Воспроизведение песен

В этом разделе собраны сведения об операциях и функциях, связанных с воспроизведением песен и не вошедших в краткое руководство.

## ■ Запуск и остановка песни

Нажмите кнопку [PLAY/PAUSE] на панели SONG, чтобы начать воспроизведение песни, и кнопку [STOP], чтобы его остановить. Существует и несколько других способов запуска и остановки песен.

## Запуск воспроизведения

### Синхронный запуск

Вы можете запустить воспроизведение, как только начнете играть на клавишах. Когда воспроизведение остановлено, одновременно нажмите кнопки [STOP] и [PLAY/PAUSE] на панели SONG.

Для отмены функции синхронного воспроизведения снова одновременно нажмите кнопки [STOP] и [PLAY/PAUSE] на панели SONG.

### • Функция Tap

Эта функция позволяет «настучать» нужный темп кнопкой TEMPO [TAP] и автоматически начать воспроизведение песни в этом темпе. Просто «постучите» по кнопке, т.е. нажмите и отпустите ее (четыре раза для размера 4/4), когда инструмент находится в режиме ожидания синхронного старта, и воспроизведение песни автоматически начнется в заданном темпе.

### Fade In

С помощью кнопки [FADE IN/OUT] можно сделать так, чтобы в начале воспроизведения песни громкость плавно нарастала. Для этого нажмите кнопку [FADE IN/OUT], когда воспроизведение остановлено, а затем кнопкой [PLAY/PAUSE] на панели SONG запустите воспроизведение.

## Остановка воспроизведения

### Fade Out

Кнопку [FADE IN/OUT] можно использовать для плавного снижения громкости в конце воспроизведения песни. Нажмите кнопку [FADE IN/OUT] в начале фразы, которую хотите постепенно заглушить.

### Установка времени усиления/затухания звука

Время усиления и затухания можно задавать отдельно.

- Вызовите операционный экран.**  
[FUNCTION] → [I] UTILITY → TAB [◀] CONFIG 1 → [A] FADE IN/OUT/HOLD TIME
- Установите параметры усиления и затухания звука с помощью кнопок [3 ▲ ▼]–[5 ▲ ▼].**

<b>FADE IN TIME</b>	Задаёт время перехода от минимальной громкости к максимальной.
<b>FADE OUT TIME</b>	Задаёт время перехода от максимальной громкости к минимальной.
<b>FADE OUT HOLD TIME</b>	Задаёт время, на протяжении которого громкость будет минимальной после затухания.

## ■ К началу/Пауза/Перемотка назад/Перемотка вперед

### Переход на начало песни

Нажмите кнопку [STOP] на панели SONG, независимо от того, проигрывается ли песня или воспроизведение остановлено.

### Пауза

Для паузы во время воспроизведения песни нажмите кнопку [PLAY/PAUSE] на панели SONG. Если нажать кнопку [PLAY/PAUSE] еще раз, воспроизведение возобновится с текущей позиции.

### Перемотка вперед и назад

- 1 Если нажать кнопку [FF] или [REW] на панели SONG, на главный экран автоматически выводится окно с указанием текущего номера такта (или номера локатора).
- 2 Нажмите кнопку [REW] или [FF] на панели SONG для перемещения (перемотки) вперед и назад.

Если песня содержит локаторы, то с помощью кнопок [FF] или [REW] можно перемещаться между позициями локаторов. Если вы не хотите отмечать положение в песне локаторами, нажмите кнопку [E] и выберите BAR в окне, показывающем позицию в песне.

### Позиция локатора:

Позиция локатора (phrase mark) – это заранее установленная отметка, указывающая на определенное место (набор тактов) в песне.

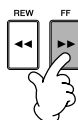

Для песен, не содержащих локаторы



Для песен, содержащих локаторы



- 3 Нажмите кнопку [EXIT], чтобы закрыть окно, показывающее текущий номер такта (или номер позиции локатора).

## ■ Повторное воспроизведение песни/Воспроизведение последовательности песен

- 1 Вызовите операционный экран. [FUNCTION] → [B] SONG SETTING
- 2 Задайте параметры, связанные с повторным воспроизведением, с помощью кнопок [H]/[I]. Ниже указаны имеющиеся параметры.

<b>REPEAT MODE</b>	<p><b>OFF</b> Выбранная песня проигрывается полностью, после чего воспроизведение прекращается.</p> <p><b>SINGLE</b> Выбранная песня повторяется.</p> <p><b>ALL</b> Последовательно воспроизводятся все песни в папке, содержащей текущую песню.</p> <p><b>RANDOM</b> Все песни в папке, содержащей данную песню, воспроизводятся непрерывно в случайном порядке.</p>
<b>PHRASE MARK REPEAT</b>	Для песен, содержащих локаторы, можно включить или выключить режим повтора. Когда этот режим включен, часть, соответствующая номеру указанной позиции локатора, воспроизводится повторно. Шаги установки номеров локаторов те же, что и шаги 1–2 в разделе «Перемотка вперед и назад» (см. выше).

Предустановленные песни из каталога Follow Lights содержат настройки функции Guide. Эти песни нельзя использовать в режиме повтора ALL или RANDOM.

## ■ Постановка следующей песни в очередь

Во время воспроизведения песни можно поставить следующую песню в очередь на воспроизведение. Это удобно для плавного перехода к следующей песне во время выступления на сцене.

Во время воспроизведения выберите на экране выбора песни ту песню, которая должна исполняться следующей.

В правом верхнем углу названия песни появится индикатор «NEXT» (Следующая).

Для отмены этой настройки нажмите кнопку [8 ▼] (Cancel).

## ■ Использование функции автоаккомпанемента во время воспроизведения песни

При одновременном воспроизведении песни и стиля каналы 9–16 данной песни заменяются каналами стиля, что дает вам возможность самим сыграть партию аккомпанемента песни. Попробуйте сыграть аккорды во время воспроизведения песни, как описано ниже. Для одновременного воспроизведения песни и стиля лучше использовать предустановленные песни из каталога Sing-a-long.

- 1 Выберите песню (стр. 34).
- 2 Выберите стиль (стр. 45).
- 3 Нажмите кнопку [ACMP ON/OFF] на панели STYLE CONTROL чтобы включить автоаккомпанемент.
- 4 Нажмите кнопку [SYNC START] на панели STYLE CONTROL, чтобы включить режим ожидания. Это позволит начать исполнение аккомпанемента одновременно с началом игры.
- 5 Для запуска воспроизведения нажмите кнопку [PLAY/PAUSE] на панели SONG.
- 6 Играть аккорды вместе с песней.  
Название аккорда отображается на главном экране. Для возврата к главному экрану нажмите кнопку [DIRECT ACCESS], а затем [EXIT].

Когда воспроизведение песни останавливается, одновременно прекращается и воспроизведение стиля.

### • Темп одновременного воспроизведения песни и стиля

При одновременном воспроизведении песни и стиля используется темп, заданный для песни.

### Воспроизведение песни с использованием функции быстрого запуска (Quick Start)

По умолчанию функция быстрого запуска включена. Иногда в коммерческих записях некоторые параметры песни (номер тембра, громкость и т.д.) записаны в первом такте перед нотами. Если параметр Quick Start включен (ON), инструмент считывает все начальные нотные данные с максимальной скоростью, а на первой ноте автоматически снижает скорость воспроизведения до нужного темпа. Это позволяет начать воспроизведение песни максимально быстро (с минимальной задержкой на считывание управляющей информации). Если функция быстрого запуска включена (ON), воспроизведение песни начинается с первой ноты (которая может находиться в середине такта). Если вы хотите начать игру с такта, содержащего паузу перед первой нотой, отключите функцию быстрого запуска.

- 1 Вызовите операционный экран.  
[FUNCTION] → [B] SONG SETTING
- 2 Нажмите кнопки [7 ▼]/[8 ▼] (QUICK START), чтобы отключить функцию быстрого запуска.

### Блокировка параметров

Можно «заблокировать» отдельные параметры (например, эффекты, точку разделения и т.д.), чтобы их можно было выбирать только с панели управления (стр. 126).

**Экраны [SONG CH 1–8]/  
[SONG CH 9–16]**

Песня состоит из 16 отдельных каналов. Каждый из 16 каналов можно настроить на экране MIXING CONSOLE.

Задайте соответствующие настройки параметров на экранах SONG CH 1-8 или SONG CH 9-16. Обычно каналу CH 1 соответствует кнопка [TRACK 1], CH 2 – кнопка [TRACK 2], а каналы CH 3-16 назначены кнопке [EXTRA TRACKS].

**Автоматическое считывание данных песни при установке платы SmartMedia**

Можно настроить инструмент так, чтобы при вставке платы SmartMedia автоматически вызывалась первая песня (расположенная не в папке). Эту операцию можно использовать и для других внешних носителей.

- 1 **Вызовите операционный экран.**  
[FUNCTION] → [I] UTILITY → TAB [◀]/[▶] MEDIA
- 2 **Нажмите кнопку [3 ▲]/[4 ▲] (SONG AUTO OPEN), чтобы присвоить функции значение ON.**

## Настройка баланса громкости, сочетания тембров и т.д. (MIXING CONSOLE)

Для песни можно задавать параметры, относящиеся к микшированию. См. раздел «Настраиваемые элементы (параметры) на экране MIXING CONSOLE» на стр. 84. Вызовите экран SONG CH 1–8 или SONG CH 9–16 как это описано в шаге 3 подраздела «Основные действия» раздела «Редактирование громкости и тембра стиля (MIXING CONSOLE)» на стр. 82. Рассмотрим два примера.

### Настройка громкости каждого канала

- 1 **Выберите песню (стр. 34).**
- 2 **С помощью кнопки [MIXING CONSOLE] вызовите экран MIXING CONSOLE.**
- 3 **Выберите вкладку [VOL/VOICE] с помощью кнопок TAB [◀]/[▶].**
- 4 **Повторным нажатием кнопки [MIXING CONSOLE] вызовите экран SONG CH 1–8 или SONG CH 9–16.**
- 5 **С помощью кнопки [J] выберите VOLUME.**
- 6 **Настройте громкость каждого канала с помощью кнопок [1 ▲ ▼]–[8 ▲ ▼].**
- 7 **Можно сохранить настройки громкости песни во время настройки параметров в меню SETUP (стр. 156).**  
Проверьте, чтобы при выполнении шага 2 процедуры настройки был отмечен пункт VOICE.

## Изменение тембров

- 1–4 Действия те же, что и в разделе «Настройка громкости каждого канала» (см. стр. 134).
- 5 С помощью кнопки [H] выберите VOICE.
- 6 Вызовите экран выбора тембра канала с помощью кнопок [1 ▲ ▼]–[8 ▲ ▼].
- 7 Чтобы выбрать тембр, нажмите одну из кнопок от [A] до [J].
- 8 Во время настройки можно сохранить выбор тембра в данных песни (стр. 156).  
Проверьте, чтобы при выполнении шага 2 процедуры настройки был отмечен пункт VOICE.

## Использование обучающей функции Practice Function (Guide)

Индикаторы клавиатуры указывают ноты, которые должны быть сыграны (положение и время нажатия). Также, когда вы поете в микрофон под звучащую песню, инструмент автоматически подстраивает скорость воспроизведения песни к скорости вашего исполнения. Чтобы использовать обучающую функцию, нажмите кнопку [GUIDE].

### Сохранение настроек обучающей функции Guide на экране SONG SETTING

Настройки обучающей функции Guide можно сохранить как часть данных песни (стр. 156). Для песен, содержащих настройки Guide, обучающая функция будет включаться автоматически, а связанные с ней настройки будут вызываться при выборе песни.

## Выбор типа функции Guide

- 1 Вызовите экран настроек:  
[FUNCTION] → [B] SONG SETTING
- 2 С помощью кнопок [A]/[B] выберите нужный тип функции Guide. Доступны следующие типы.

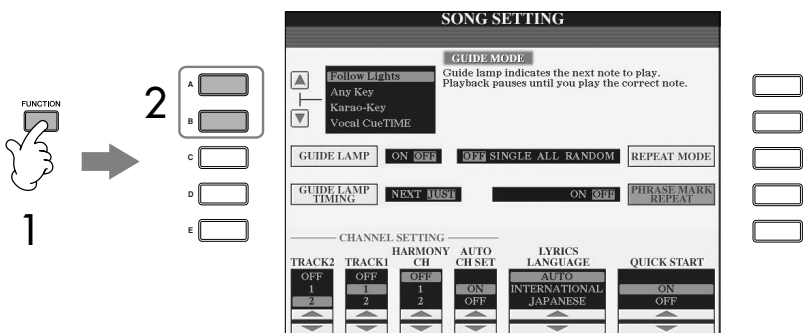

### Отключение индикаторов клавиатуры

Нажмите кнопку [C] (GUIDE LAMP) на экране SONG SETTING (в шаге 1, как написано слева), чтобы выключить индикаторы клавиатуры.

## Для игры на клавиатуре

### Follow lights

Эта функция указывает ноты, которые надо сыграть, с помощью индикаторов клавиатуры (стр. 38). Воспроизведение песни останавливается и ждет, пока вы начнете игру. Как только правильные ноты будут сыграны, воспроизведение песни возобновится.

### Any key

С помощью этой функции вы можете воспроизводить мелодию песни простым нажатием любой клавиши в соответствии с ритмом. Воспроизведение песни останавливается и ждет, пока вы нажмете любую клавишу. Просто нажимайте клавиши (любые), успевая за музыкой, и воспроизведение песни будет продолжаться.

## Для караоке

### Karao-key

С помощью этой функции можно петь и одновременно управлять воспроизведением песни одним пальцем. Это удобно при пении под собственный аккомпанемент. Воспроизведение приостанавливается и ждет, когда вы начнете петь. Нажмите на клавишу, и воспроизведение продолжится.

### Vocal CueTIME

Эта функция позволяет попрактиковаться в пении с нужной высотой звука. Воспроизведение приостанавливается и ждет, когда вы начнете петь. Как только вы споете с нужной высотой, воспроизведение песни возобновляется.

#### Определение времени включения индикаторов клавиатуры (GUIDE LAMP TIMING)

Нажмите кнопку [D] на экране SONG SETTING в шаге 1 (стр. 135), чтобы выбрать время включения индикаторов клавиатуры.

**JUST** ..... Индикаторы клавиатуры загораются в соответствии с музыкой именно в тот момент, когда вы должны нажать нужную клавишу.

**NEXT** ..... Индикаторы немного опережают музыку, указывая следующие ноты, которые должны быть сыграны. Если вы не успеваете нажать нужную клавишу, индикаторы мигают.

#### Если индикаторы не включаются, как должны

Индикаторы загораются в соответствии с каналами песни, записанными на дорожках 1 и 2, и аккордами песни (при их наличии).

Если индикаторы не включаются, как должны, вам возможно потребуется назначить подходящие каналы партий левой и правой рук для дорожек Track 1 и 2 соответственно, используя кнопки [1 ▲ ▼]/[2 ▲ ▼] на экране SONG SETTING, как описано в шаге 1 на предыдущей странице.

### Включение и выключение каналов воспроизведения песни

Песня состоит из 16 отдельных каналов. Каждый канал выбранной песни можно включать и выключать отдельно. Обычно каналу CH 1 соответствует кнопка [TRACK 1], каналу CH 2 – кнопка [TRACK 2], а каналы CH 3-16 назначаются кнопке [EXTRA TRACKS].

1 Чтобы вызвать экран CHANNEL ON/OFF, нажмите кнопку [CHANNEL ON/OFF].

Если показанный ниже экран не появился, нажмите кнопку [CHANNEL ON/OFF] еще раз.

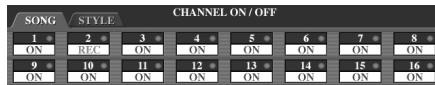

2 Включить или выключить каждый канал можно с помощью кнопок [1 ▲ ▼]–[8 ▲ ▼].

Если вы хотите воспроизвести только один канал (и приглушить все остальные), нажмите и удерживайте одну из кнопок [1 ▲ ▼]–[8 ▲ ▼], соответствующую выбранному каналу. Для отмены сольного режима (воспроизведения только одного канала) нажмите эту кнопку еще раз.

## Запись собственного исполнения

Можно записать собственное исполнение и сохранить его на вкладке User или внешнем носителе, например плате SmartMedia. Существует несколько способов записи: быстрая запись (Quick Recording), когда можно быстро и удобно выполнить запись, многодорожечная запись (Multi track Recording), когда можно записать несколько партий на несколько каналов, и пошаговая запись (Step Recording), позволяющая вводить ноты одну за другой). Записанные песни можно редактировать.

### Способы записи

Существует три способа записи.

Запись в реальном времени	<b>Быстрая запись</b> ► стр. 138	Этот простой и удобный способ записи выступления удобен, например, для записи сольных фортепьянных произведений. Запись можно делать на дорожку TRACK 1 (R) или TRACK 2 (L) (кнопки [TRACK 1 (R)] или [TRACK 2 (L)]), а также на дорожку EXTRA TRACKS (STYLE) (кнопка [EXTRA TRACKS (STYLE)]), которую можно использовать для записи в это же время.
	<b>Многодорожечная запись</b> ► стр. 139	Этот режим позволяет записать песню с партиями нескольких инструментов, чтобы получить звучание биг-бэнда или оркестра. Запишите партию каждого инструмента одну за другой, а затем создайте оркестровку. Можно также записать собственное исполнение поверх уже записанных частей существующей песни (встроенной или записанной на внешнем устройстве, например, плате SmartMedia).
Пошаговая запись	<b>Пошаговая запись</b> ► стр. 141	Этим способом можно составить исполнение, «записывая» его события по очереди. Запись ведется вручную и не в реальном времени (как запись нот на бумагу). Можно вводить ноты, аккорды и прочие события одно за другим (исполнение в реальном времени не требуется).

Записанные песни можно редактировать (стр. 152).

Например, можно одну за другой редактировать отдельные ноты или использовать функцию Punch In/Out (Автоматическое включение/выключение записи) для перезаписи отдельной партии.

Сигнал с микрофонного входа записать нельзя.

#### Объем внутренней памяти (Вкладка User)

Объем внутренней памяти инструмента составляет примерно 3,3 МБ. Этот объем распределяется на все типы файлов, включая Тембр, Стил, Песню и файлы регистрации данных.

## Быстрая запись

Позволяет легко и быстро записать собственное исполнение.

- 1 **Нажмите одновременно кнопки [REC] и [STOP] на панели SONG.**  
Для записи будет вызвана пустая песня (New Song).

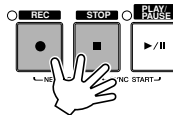

- 2 **Настройте панель для игры на клавиатуре.**

Ниже приведены примеры настроек, которые можно попробовать.

- **Запись партий RIGHT 2 и/или LEFT**  
Партии клавиатуры [RIGHT 2] и/или [LEFT] должны быть включены. Выберите тембр для каждой партии клавиатуры (RIGHT 2, LEFT) на экране выбора тембра (стр. 74, стр. 75).
- **Запись стилей**
  - 1 Выберите стиль (стр. 45).
  - 2 При необходимости настройте темп записи с помощью кнопок TEMPO [-] [+].
- **Настройки панели Registration Memory**  
Нажмите одну из кнопок REGISTRATION MEMORY [1–8].

- 3 **Удерживая нажатой кнопку [REC] на панели SONG, нажмите для записи кнопки SONG TRACK.**

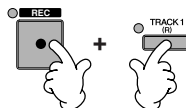

- **Запись собственного исполнения**  
Для записи партии правой руки нажмите кнопку [TRACK 1 (R)], а для записи партии левой руки – кнопку [TRACK 2 (L)] на панели SONG.
- **Запись стилей**  
Нажмите кнопку [EXTRA TRACK (STYLE)] на панели SONG.
- **Запись собственного исполнения с одновременным воспроизведением стиля**  
Нажмите кнопки SONG [TRACK 1 (R)]/[TRACK 2 (L)] и кнопку [EXTRA TRACKS (STYLE)] на панели SONG.

Партии RIGHT 2 и/или LEFT записываются на отдельных дорожках.

## 4 Начало записи

Есть несколько способов начать запись.

### • Игра на клавиатуре

Если в шаге 3, описанном выше, выбраны кнопки SONG [TRACK 1(R)]/[TRACK 2 (L)] на панели SONG, играйте на правой части клавиатуры (стр. 73). Если в шаге 3, описанном выше, выбраны кнопки [EXTRA TRACKS (STYLES)] на панели SONG, играйте на левой (аккордовой) части клавиатуры (стр. 104). Запись начинается автоматически, как только вы нажмете на клавишу.

### • Нажатие кнопки [PLAY/PAUSE] на панели SONG

Если вы записываете песню этим способом, в начале записи записывается пауза до тех пор, пока вы не сыграете какую-нибудь ноту на клавиатуре. Это удобно, если песня начинается после короткого отсчета (одна-две доли) или затакта.

### • Нажатие кнопки STYLE CONTROL [START/STOP]

В этом случае воспроизведение ритмических партий (каналов) стиля и запись начинаются одновременно.

## 5 Для прекращения записи нажмите кнопку [STOP] на панели SONG.

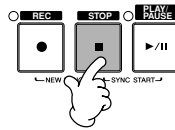

Когда запись закончится, появится приглашение сохранить запись. Чтобы убрать это сообщение, нажмите кнопку [EXIT]. Инструкции по сохранению записи приведены в шаге 7.

## 6 Прослушайте новую запись. Для воспроизведения записанного нажмите кнопку [PLAY/PAUSE] на панели SONG.

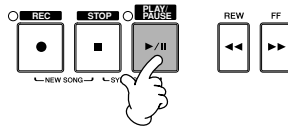

## 7 С помощью кнопки [SONG SELECT] вызовите экран выбора песни (Song Selection) и сохраните данные на этом экране (стр. 63).

## Многодорожечная запись

Песня состоит из 16 отдельных каналов. С помощью этого метода можно записать каждый канал отдельно, один за другим. Можно записать партии клавиатуры и стиля.

### 1 Нажмите одновременно кнопки [REC] и [STOP] на панели SONG.

Для записи будет вызвана пустая песня (New Song).

Выберите тембры для партий клавиатуры (RIGHT 1, RIGHT 2 и/или LEFT) (стр. 31, стр. 74, стр. 75). Также выберите нужный стиль для записи (стр. 45).

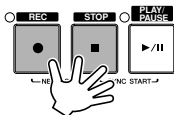

### Example

Запись партии RIGHT 2 в канал 2

Кнопкой PART SELECT [RIGHT 2] вызовите экран выбора песни, затем выберите тембр для партии RIGHT 2. Проверьте также, что включена кнопка PART ON/OFF [RIGHT 2].

### Использование метронома

Можно записать исполнение при одновременном звучании метронома (стр. 30). Сигналы метронома не записываются.

### Приостановка и возобновление записи

Чтобы приостановить запись, нажмите кнопку [PLAY/PAUSE] на панели SONG. Для возобновления записи выполните следующее.

- Для записи дорожек [TRACK 1]/[TRACK 2] нажмите кнопку [PLAY/PAUSE] на панели SONG.
- Для записи дорожек [EXTRA TRACKS] нажмите кнопку STYLE CONTROL [SYNC START], затем играйте на аккордовой части клавиатуры.

### ⚠ ВНИМАНИЕ

Если перейти на другую песню или выключить питание, не сохранив песню, записанная песня будет утеряна (стр. 63).

### Каналы

См. стр. 141.

**Одновременная настройка всех каналов 9–16 для записи**  
 При нажатой кнопке [REC] на панели SONG нажмите кнопку [EXTRA TRACKS].

**При выборе части MIDI**

- Настройка одного канала на MIDI  
 Записываются все данные, поступающие по любому из 16 каналов MIDI. Если запись производится с внешней MIDI-клавиатуры или MIDI-контроллера, вам не нужно настраивать передающий канал MIDI этого устройства.
- Настройка нескольких каналов на MIDI  
 Если запись производится с внешней MIDI-клавиатуры или MIDI-контроллера, данные записываются только через заданный канал. Это значит, что внешнее устройство должно быть настроено на этот же самый канал.

**Запись каждого канала с одним и тем же темпом**

Для записи каждого канала в одном и том же темпе используйте функцию метронома (стр. 30). Помните, что звук метронома не записывается.

**Приостановка и возобновление записи**

См. стр. 139.

**2 Чтобы назначить нужные каналы для записи, при нажатой кнопке [REC] на панели SONG нажмите кнопки [1 ▲ ▼]–[8 ▲ ▼].**

Как правило, партии клавиатуры следует записывать на каналы 1–8, а стили – на каналы 9–16. Для отмены выбора каналов снова нажмите кнопку SONG [REC].

Чтобы назначить для записи канал 2, при нажатой кнопке [REC] на панели SONG нажмите кнопку [2 ▲].

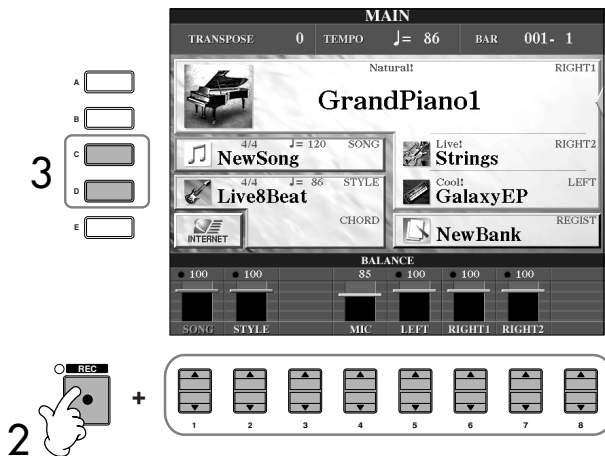

**3 С помощью кнопок [C]/[D] выберите нужную партию для записываемого канала.**

При этом выбирается, какая партия будет записана на канал, выбранный в шаге 2, – клавиатуры или стиля (Rhythm 1/2, Bass и т.д.). Стандартную привязку партий к каналам см. в разделе «Каналы песни» (стр. 141)

С помощью кнопки [D] выберите RIGHT2.

**4 Включение записи.**

Способ включения записи аналогичен тому, который описан в шаге 4 метода быстрой записи (стр. 139).

**5 Для прекращения записи нажмите кнопку [STOP] на панели SONG.**

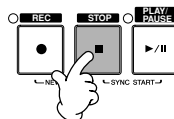

После окончания записи появится приглашение сохранить запись. Чтобы убрать это сообщение, нажмите кнопку [EXIT]. Процедура сохранения записи описана в шаге 8.

**6 Прослушайте новую запись. Для воспроизведения записанного нажмите кнопку [PLAY/PAUSE] на панели SONG.**

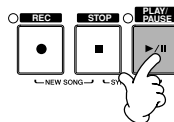

**7 Для записи на другой канал повторите шаги 2 – 6.**

## 8 С помощью кнопки [SONG SELECT] вызовите экран выбора песни (Song Selection) и сохраните данные на этом экране (стр. 63).

### О каналах песни

Стандартная привязка партий к каналам описана ниже.

Каналы	Партии по умолчанию	Каналы	Партии клавиатуры
1	RIGHT1	9	RHYTHM1
2		10	RHYTHM2
3		11	BASS
4		12	CHORD1
5		13	CHORD2
6		14	PAD
7		15	PHRASE1
8		16	PHRASE2

### О партиях клавиатуры

Существует три клавиатурные партии: RIGHT 1, RIGHT 2 и LEFT. По умолчанию партия RIGHT 1 назначается каждому из каналов 1-8. Как правило, партии клавиатуры следует записывать на каналы 1-8.

### О партиях стиля

По умолчанию каждая партия стиля назначается, соответственно, каналам 9–16, как показано ниже. Обычно партии стиля следует записывать на каналы 9–16.

- RHYTHM..... Это основа стиля, состоящая из фрагментов звуков ударных и перкуSSIONНЫХ инструментов. Обычно используется один из встроенных наборов ударных.
- BASS..... В басовой партии используются звуки различных инструментов, соответствующие стилю.
- CHORD..... Ритмическая последовательность аккордов. Обычно для этой партии используются тембры фортепиано или гитары.
- PAD..... Эта партия используется для инструментов с длительным звучанием, например струнных инструментов, органа, хора и т.д.
- PHRASE..... Эта партия используется для обыгрывания мелодии с помощью акцентированной меди, аккордов арпеджио и других дополнительных звуковых эффектов, которые делают аккомпанемент более интересным.

### ⚠ ВНИМАНИЕ

Если перейти на другую песню или выключить питание, не сохранив песню, записанная песня будет утеряна (стр. 63).

## Пошаговая запись

Этот метод позволяет записывать обычные музыкальные данные, такие как мелодии или аккорды.

### Основные операции пошаговой записи

- 1 **Нажмите одновременно кнопки [REC] и [STOP] на панели SONG.**  
Для записи будет вызвана пустая песня (New Song).

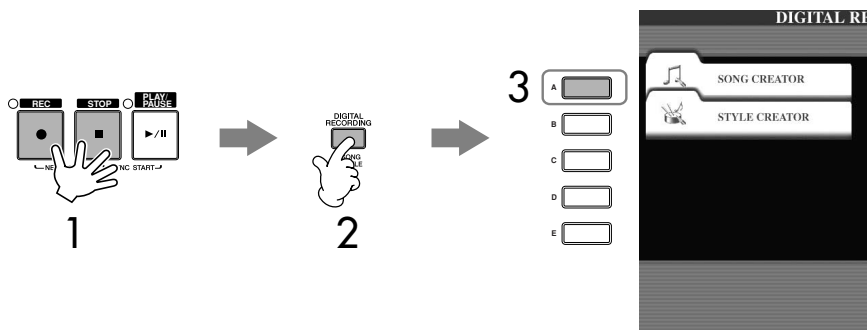

- 2 Нажмите кнопку [DIGITAL RECORDING].
- 3 Нажмите кнопку [A], чтобы вызвать экран Song Creator для записи или редактирования песни.
- 4 Выберите нужную вкладку с помощью кнопок TAB [◀][▶].  
 Для записи мелодий ..... выберите вкладку [1-16].  
 Для записи аккордов ..... выберите вкладку [CHORD].

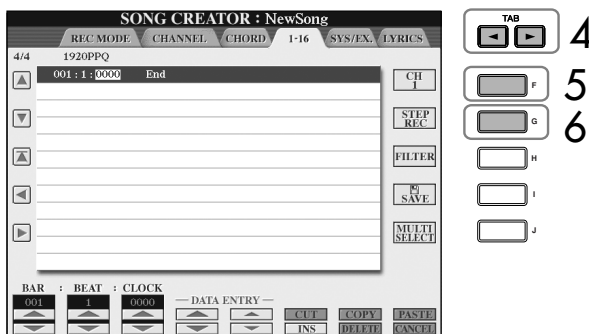

- 5 Если в шаге 4 выбрана вкладка «1-16», нажмите кнопку [F], чтобы выбрать канал для записи.
- 6 Чтобы вызвать экран пошаговой записи (STEP RECORD), нажмите кнопку [G].
- 7 **Запуск пошаговой записи.**  
 Запись мелодий..... См. стр. 143.  
 Запись аккордов..... См. стр. 150.

## Запись мелодий

В этом разделе на трех примерах показано, как записывать ноты в пошаговом режиме.

### Пример 1

Эти объяснения относятся к шагу 7 раздела «Основные операции пошаговой записи» на стр. 142.

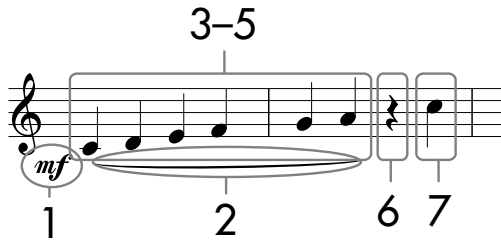

\* Цифра в партитуре соответствует шагу следующей операции.

Выберите тембр для записи, вызвав экран пошаговой записи (Step Record).

1 Нажмите кнопку [G], чтобы выбрать часть «*mf*».

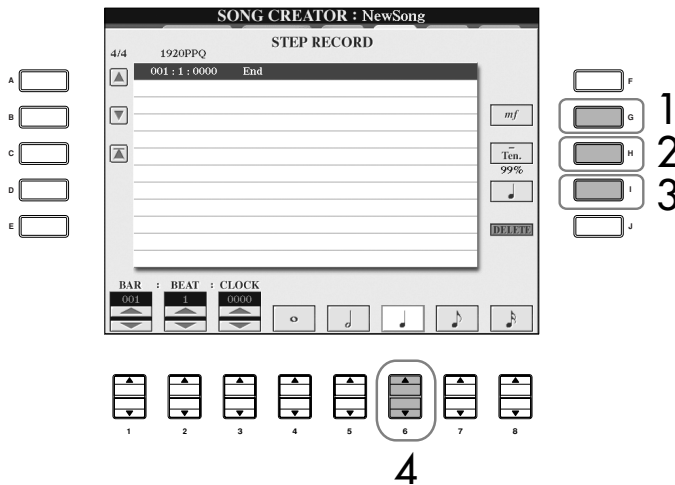

2 Нажмите кнопку [H], чтобы выбрать «Tenuto» (Выдержанно).

3 Нажмите кнопку [I], чтобы выбрать тип ноты «порма».

4 Нажмите кнопку [6 ▲ ▼], чтобы выбрать одну четвертую.

5 Играйте на клавишах C3, D3, E3, F3, G3 и A3 в порядке, указанном в примере партитуры.

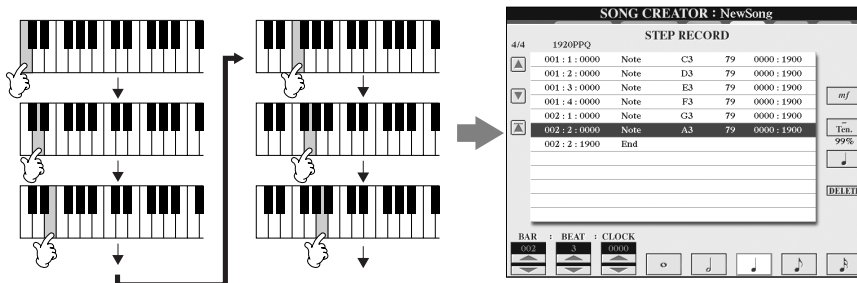

Поскольку партитура, отображаемая на инструменте, формируется из записанных данных MIDI, она может не полностью соответствовать показанной ниже.

Пункты, которые можно выбрать с помощью кнопок [G] [H] [I]  
См. стр. 145.

- 6** Нажмите кнопку [6 ▲ ▼], чтобы выбрать паузу в одну четвертую.  
 Для ввода паузы используйте кнопки [4 ▲ ▼]–[8 ▲ ▼]. (Нажмите кнопку один раз для выбора паузы и еще раз для ввода выбранного значения.) Будет введена пауза заданной длины.

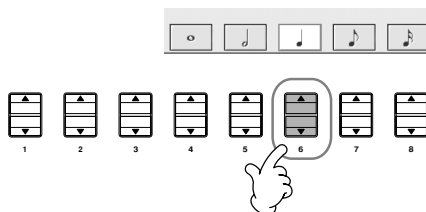

- 7** Нажмите клавишу C4.

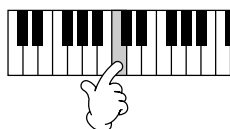

- 8** Нажмите кнопку [STOP] на панели SONG для перевода курсора на начало песни.

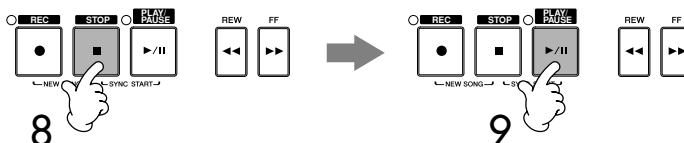

- 9** Для воспроизведения записанных нот нажмите кнопку [START/STOP] на панели SONG.

- 10** Для выхода с экрана пошаговой записи нажмите кнопку [EXIT].  
 Таким же образом можно редактировать и уже записанные песни (стр. 152).

- 11** С помощью кнопки [I] (SAVE) вызовите экран выбора песни (Song Selection) и сохраните данные (стр. 63).

#### Удаление данных

Неправильно введенные ноты можно удалить.

- 1 С помощью кнопок [A]/[B] на экране пошаговой записи (STEP RECORD) выберите данные для удаления (стр. 142).
- 2 Нажмите кнопку [J] (DELETE), чтобы удалить выбранные данные.

#### ВНИМАНИЕ





Если перейти на другую песню или выключить питание, не сохранив песню, записанная песня будет утеряна (стр. 63).

**Элементы, которые можно выбрать с помощью кнопок [G] [H] [I] на экране пошаговой записи**

**Кнопка [G]**..... Задает скорость (громкость) вводимой ноты.

Пункты	Скорость для записи
Kbd.Vel	Фактическая скорость, с которой вы играете
fff	127
ff	111
f	95
mf	79
mp	63
p	47
pp	31
ppp	15

**Кнопка [H]**..... Задает время звучания (длительность) введенной ноты.

Пункты	Время звучания для записи
Normal	 80%
Tenuto	 99%
Staccato	 40%
Staccatissimo	 20%
Manual	Можно задать любое время звучания (длину ноты) в процентах с помощью диска [DATA ENTRY].

**Кнопка [I]**..... Задает тип вводимой ноты. С помощью этой кнопки можно выбрать один из трех типов нот в нижней части экрана: normal (обычные), dotted (с точкой) и triplet (триоли).

**Скорость**

Скорость нажатия определяется силой нажатия на клавиши. Чем сильнее вы ударяете по клавишам, тем больше скорость и громче звук. Скорость можно задавать в диапазоне от 1 до 127. Чем выше значение, тем громче звук.

**Пример 2**

Эти объяснения относятся к шагу 7 раздела «Основные операции пошаговой записи» на стр. 142.

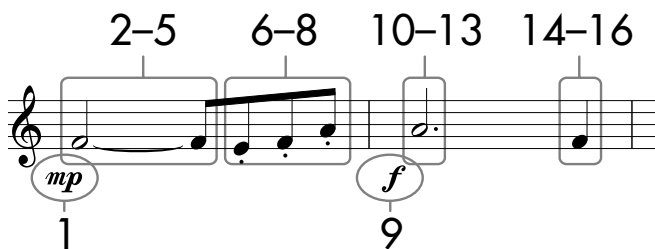

\* Указанные цифры соответствуют шагам следующей операции.

В этом примере помните о том, что в одном из шагов при выполнении операции надо удерживать нажатой клавишу на клавиатуре.

Выберите тембр для записи, вызвав экран пошаговой записи (Step Record).

**1** Нажмите кнопку [G], чтобы выбрать «mp».

Пункты, которые можно выбрать с помощью кнопок [G] [H] [I]  
См. стр. 145.

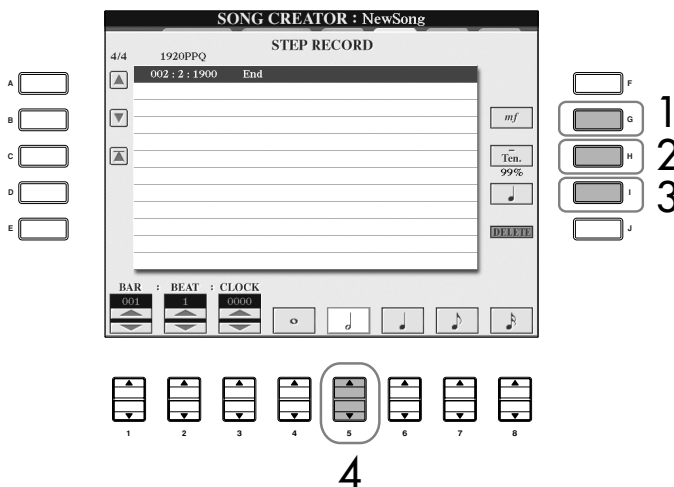

**2** Нажмите кнопку [H], чтобы выбрать «Tenuto» (Выдержанно).

**3** Нажмите кнопку [I], чтобы выбрать тип ноты «normal».

**4** Нажмите кнопку [5 ▲ ▼], чтобы выбрать одну вторую.

**5** Удерживая нажатой клавишу F3 на клавиатуре, нажмите кнопку [7 ▲ ▼].

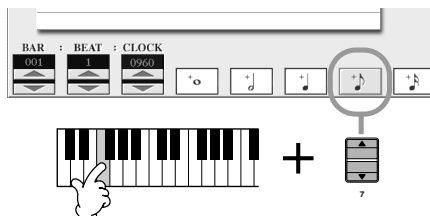

**6** Нажмите кнопку [H], чтобы выбрать «Staccato».

**7** Нажмите кнопку [7 ▲ ▼], чтобы выбрать одну восьмую.

- 8 Играть на клавишах E3, F3 и A3 в порядке, указанном в примере партитуры.

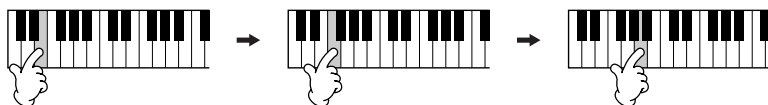

- 9 Нажмите кнопку [G], чтобы выбрать «*f*».
- 10 Нажмите кнопку [H], чтобы выбрать «Tenuto» (Выдержанно).
- 11 С помощью кнопки [I] выберите «dotted» (ноты с точкой).
- 12 Нажмите кнопку [5 ▲ ▼], чтобы выбрать одну вторую с точкой.
- 13 Сыграйте на клавиатуре ноту A3, как указано в примере.
- 14 Нажмите кнопку [I], чтобы выбрать тип ноты «normal».
- 15 Нажмите кнопку [6 ▲ ▼], чтобы выбрать одну четвертую.
- 16 Сыграйте на клавиатуре ноту F3, как указано в примере.
- 17 Нажмите кнопку [STOP] на панели SONG для перевода курсора на начало песни.

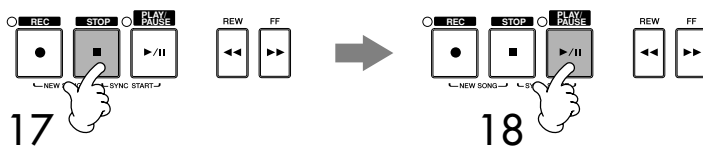

- 18 Для воспроизведения записанных нот нажмите кнопку [START/STOP] на панели SONG.
- 19 Для выхода с экрана пошаговой записи нажмите кнопку [EXIT].  
Записанные песни можно редактировать (стр. 152).
- 20 С помощью кнопки [I] (SAVE) вызовите экран выбора песни (Song Selection) и сохраните данные (стр. 63).

**⚠ ВНИМАНИЕ**

Если перейти на другую песню или выключить питание, не сохранив песню, записанная песня будет утеряна (стр. 63).

**Пример 3**

Эти объяснения относятся к шагу 7 раздела «Основные операции пошаговой записи» на стр. 142.

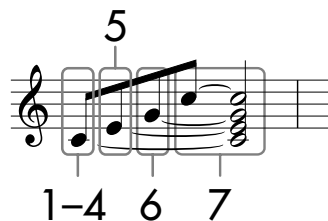

\* Указанные цифры соответствуют шагам следующей операции.

В этом примере помните о том, что в одном из шагов при выполнении всей операции надо удерживать нажатой клавишу на клавиатуре.  
Выберите тембр для записи, вызвав экран пошаговой записи (Step Record).

Пункты, которые можно выбрать с помощью кнопок [G] [H] [I]  
См. стр. 145.

**1 С помощью кнопки [H] выберите Normal.**

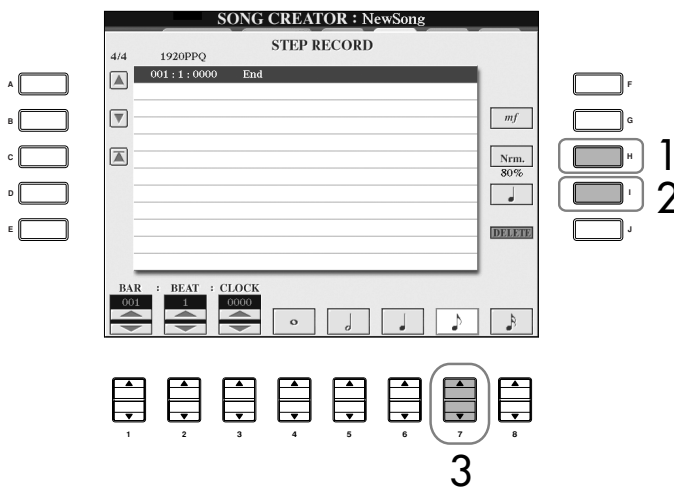

**2 Нажмите кнопку [I], чтобы выбрать тип ноты «normal».**

**3 Нажмите кнопку [7 ▲ ▼], чтобы выбрать одну восьмую.**

**4 Удерживая нажатой клавишу C3 на клавиатуре, нажмите кнопку [7 ▲ ▼].**  
Пока не отпустите клавишу C3. Держите ее нажатой во время выполнения следующих шагов.

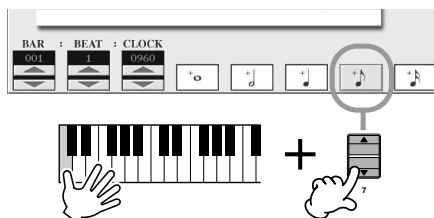

- 5 При нажатой клавише **C3** и **E3** клавиатуры нажмите кнопку **[7 ▲ ▼]**. Пока не отпустите клавиши **C3** и **E3**. Держите их нажатыми во время выполнения следующих шагов.

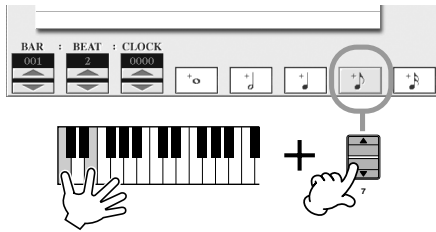

- 6 Держа нажатой клавиши **C3**, **E3** и **G3**, нажмите кнопку **[7 ▲ ▼]**. Пока не отпустите клавиши **C3**, **E3** и **G3**. Держите их нажатыми во время выполнения следующих шагов.

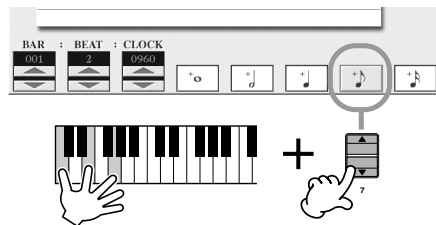

- 7 Держа нажатой клавиши **C3**, **E3**, **G3** и **C4**, нажмите кнопку **[7 ▲ ▼]** и сразу за ней кнопку **[5 ▲ ▼]**. После нажатия кнопки **[5 ▲ ▼]** отпустите клавиши.

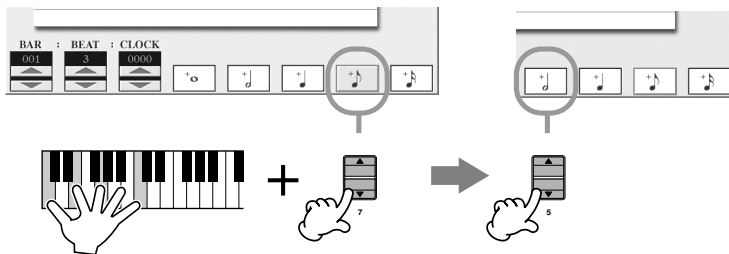

- 8 Нажмите кнопку **[STOP]** на панели **SONG**, чтобы перевести курсор на начало песни.
- 9 Для воспроизведения записанных нот нажмите кнопку **[START/STOP]** на панели **SONG**.
- 10 Для выхода с экрана пошаговой записи нажмите кнопку **[EXIT]**. Таким же образом можно редактировать и уже записанные песни (стр. 152).
- 11 С помощью кнопки **[I] (SAVE)** вызовите экран выбора песни (**Song Selection**) и сохраните данные (стр. 63).

**⚠ ВНИМАНИЕ**  
Если перейти на другую песню или выключить питание, не сохранив песню, записанная песня будет утеряна (стр. 63).

## Запись аккордов

Можно поочередно записывать аккорды и части композиции (Intro, Main, Ending и т.д.) с точной подгонкой. Эта инструкция показывает, как записывать изменения аккордов с помощью функции пошаговой записи.

Эти объяснения относятся к шагу 7 раздела «Основные операции пошаговой записи» на стр. 142.

\* Цифра в партитуре соответствует шагу следующей операции.

- 1 Проверьте, что кнопка STYLE CONTROL [AUTO FILL IN] установлена в положение OFF, затем нажмите кнопку STYLE CONTROL [MAIN VARIATION A].

- 2 Нажмите кнопку [5 ▲ ▼], чтобы выбрать одну вторую.
- 3 Сыграйте аккорды C, F и G на аккордовой части клавиатуры.
- 4 Нажмите кнопку STYLE CONTROL [BREAK].

- 5 Нажмите кнопку [6 ▲ ▼], чтобы выбрать одну четвертую.
- 6 Сыграйте аккорды F и G7 на аккордовой части клавиатуры.
- 7 Нажмите кнопку STYLE CONTROL [MAIN VARIATION B].

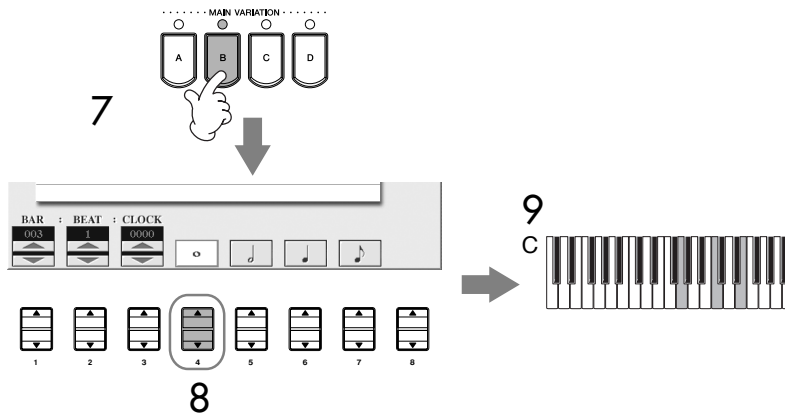

- 8 Нажмите кнопку [4 ▲ ▼], чтобы выбрать целую ноту.
- 9 Сыграйте аккорд C на аккордовой части клавиатуры.
- 10 Нажмите кнопку [STOP] на панели SONG, чтобы перевести курсор на начало песни.
- 11 Для воспроизведения записанных нот нажмите кнопку [START/STOP] на панели SONG.
- 12 Для выхода с экрана пошаговой записи нажмите кнопку [EXIT].  
Таким же образом можно редактировать и уже записанные песни (стр. 152).
- 13 Нажмите кнопку [F] (EXPAND) для преобразования данных введенного аккорда в данные песни.
- 14 С помощью кнопки [I] (SAVE) вызовите экран выбора песни (Song Selection) и сохраните данные (стр. 63).

**⚠ ВНИМАНИЕ**

Если перейти на другую песню или выключить питание, не сохранив песню, записанная песня будет утеряна (стр. 63).

**Удаление данных**

Неправильно введенные ноты можно удалить (стр. 144).

**Ввод вставок**

Переведите кнопку STYLE CONTROL [AUTO FILL IN] в положение ON и просто нажмите одну из кнопок STYLE CONTROL [MAIN VARIATION (A, B, C, D)]. (Будет исполнена соответствующая вставка, а затем произойдет автоматический переход на выбранную фразу [MAIN VARIATION (A, B, C, D)].)

## Редактирование записи

Можно редактировать песню, записанную любым способом — Quick Recording (быстрая запись), Multi Track Recording (многодорожечная запись) или Step Recording (пошаговая запись).

### Основные операции редактирования

- 1 Выберите песню для редактирования.
- 2 Нажмите кнопку [DIGITAL RECORDING].

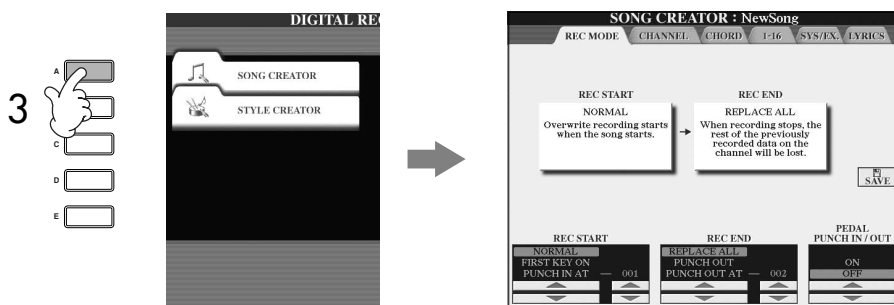
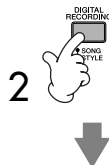

- 3 Нажмите кнопку [A], чтобы вызвать экран создания песен SONG CREATOR для записи или редактирования песни.
- 4 Выберите нужную вкладку с помощью кнопок ТАВ [◀][▶] и редактируйте песню.

- **Перезапись раздела — Punch In/Out (Автоматическое включение/выключение) (REC MODE)** .....стр. 153  
Позволяет перезаписать выбранный фрагмент песни.
- **Редактирование событий канала (CHANNEL)** .....стр. 154  
Позволяет редактировать события канала. Например, можно стирать данные или транспонировать ноты каждого канала.
- **Редактирование нотных или аккордовых событий (CHORD, 1–16)** .....стр. 157  
Позволяет менять или удалять ноты или аккорды.
- **Редактирование системных событий (SYS/EX.)** .....стр. 159  
Позволяет менять темп или тактовый размер (сигнатуру).
- **Редактирование текстов (LYRICS)** .....стр. 160  
Позволяет менять название и текст песни.

## Перезапись выбранного фрагмента – Punch In/Out (REC MODE)

При перезаписи фрагмента уже записанной песни используйте функцию Punch IN/OUT. Если используется этот метод, перезаписываются только данные между точкой включения записи (Punch In) и точкой выключения (Punch Out). Помните, что ноты до включения и после выключения записи не перезаписываются, хотя их можно слышать, чтобы определить моменты включения и выключения. Можно заранее указать Точки включения и выключения записи в виде номеров тактов для работы в автоматическом режиме или включать и выключать запись вручную (с помощью ножной педали или просто игрой на клавиатуре). Эти пояснения относятся к экрану записи REC MODE шага 4 раздела «Основные операции редактирования» на стр. 152.

1 Для выбора параметров перезаписи используйте кнопки [1 ▲ ▼]–[6 ▲ ▼] (см. ниже).

2 Держа нажатой кнопку [REC] на панели SONG, нажмите кнопку нужной дорожки.

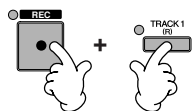

3 Для запуска воспроизведения нажмите кнопку [PLAY/PAUSE] на панели SONG. Играйте на клавиатуре от точки включения записи и остановите исполнение в точке выключения записи.

4 С помощью кнопки [I] (SAVE) вызовите экран выбора песни (Song Selection) и сохраните данные (стр. 63).

### ■ Параметры включения записи (PUNCH IN)

NORMAL	Перезапись начинается при нажатии кнопки [PLAY/PAUSE] на панели SONG или с началом игры в режиме Synchro Standby.
FIRST KEY ON	Песня воспроизводится как обычно, но как только нажимается клавиша на клавиатуре, начинается запись поверх прежних данных.
PUNCH IN AT	Песня воспроизводится как обычно, но по достижении такта, обозначенного как точка включения записи (Punch In ), начинается запись поверх имеющихся данных. Пометить такт как точку включения записи можно с помощью кнопки [3 ▲ ▼].

### ■ Параметры выключения записи (PUNCH OUT)

REPLACE ALL	Все данные после точки, где была выключена запись, удаляются.
PUNCH OUT	Позиция в песне, где была остановлена запись, считается точкой выключения записи (Punch Out). Все данные после точки выключения записи сохраняются.
PUNCH OUT AT	Фактическая перезапись продолжается до начала такта, заданного как точка выключения записи (он устанавливается с помощью соответствующей кнопки дисплея). В этой точке запись прекращается, и продолжается обычное воспроизведение. Все данные после точки выключения записи сохраняются. Пометить такт как точку выключения записи можно с помощью кнопок [6 ▲ ▼].

### ⚠ ВНИМАНИЕ

Если перейти на другую песню или выключить питание, не сохранив песню, записанная песня будет утеряна (стр. 63).

### Примеры перезаписи с различными настройками Punch In/Out

Инструмент может использовать функцию Punch In/Out различными способами. Ниже приведены примеры ситуаций, когда требуется переписать отдельные такты музыкальной фразы, состоящей из восьми тактов.

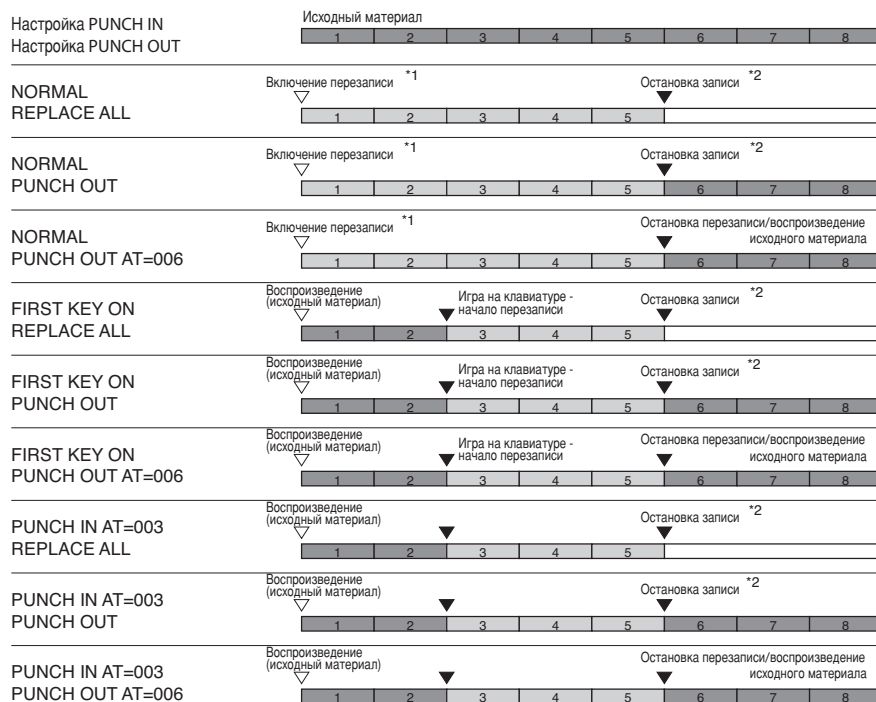

\*1 Во избежании перезаписи тактов 1-2 начинайте запись с такта 3.  
\*2 Чтобы закончить запись, нажмите кнопку [REC] в конце пятого такта.

■ Прeжняя запись  
■ Новая запись  
■ Удаленный материал

### ■ Управление перезаписью с помощью педали (функция Pedal Punch In/Out)

Эти кнопки включают и выключают режим управления записью с помощью педали sostenuto (средней). Если во время воспроизведения песни нажать и держать среднюю педаль, перезапись начинается, когда вы нажимаете на педаль, и прекращается, когда вы ее отпускаете. Нажать и отпустить среднюю педаль для перезаписи фрагмента можно столько раз, сколько нужно. Заметьте, что если включена функция Pedal Punch In/ Out, обычная функция средней педали (sostenuto) не действует.

### Редактирование событий канала (CHANNEL)

Эти объяснения относятся к вкладке CHANNEL в шаге 4 раздела «Основные операции редактирования» на стр. 152.

- 1 С помощью кнопок [A]/[B] выберите меню редактирования (стр. 155).
- 2 Чтобы отредактировать данные, используйте кнопки [1 ▲ ▼]–[8 ▲ ▼]. Сведения об имеющихся параметрах см. на стр. 155.
- 3 Нажмите кнопку [D] (EXECUTE), чтобы выполнить операцию для текущего экрана.  
Когда операция заканчивается (за исключением экрана меню SETUP), эта кнопка меняет название на [UNDO] (Отмена), позволяя вернуться к прежним данным, если результаты операции неудовлетворительны. Функция Undo позволяет отменить только самую последнюю операцию.

## 4 С помощью кнопки [I] (SAVE) вызовите экран выбора песни (Song Selection) и сохраните данные (стр. 63).

### ■ Меню QUANTIZE

Функция Quantize позволяет выровнять по времени все ноты в канале. Например, если вы записываете музыкальную фразу, показанную справа, вы можете сыграть ее не очень точно. Ваше исполнение может слегка спешить или запаздывать. Выравнивание – это удобный способ коррекции таких неточностей.



### ⚠ ВНИМАНИЕ

Если перейти на другую песню или выключить питание, не сохранив песню, записанная песня будет утеряна (стр. 63).

<b>CHANNEL (Канал)</b>	Задаёт канал песни, к которому будет применена функция QUANTIZE.										
<b>SIZE (Размер)</b>	<p>Выбор размера (разрешения) выравнивания. Для оптимального результата разрешение должно соответствовать самой короткой ноте в канале. Например, если самая короткая нота этого канала – одна восьмая, следует указать одну восьмую в качестве разрешения при выравнивании.</p> <p>После выравнивания по одной восьмой</p> <p><b>Настройки</b></p> <table border="0"> <tr> <td> одна четвертая</td> <td> одна восьмая</td> <td> одна шестнадцатая</td> <td> одна тридцать вторая</td> <td> одна шестнадцатая + триоль восьмыми*</td> </tr> <tr> <td> триоль из четвертных</td> <td> триоль из восьмых</td> <td> триоль из шестнадцатых</td> <td> одна восьмая + триоль из восьмых*</td> <td> одна шестнадцатая + триоль из шестнадцатых*</td> </tr> </table> <p>Варианты выравнивания, отмеченные звездочкой (*), чрезвычайно удобны, так как позволяют одновременно выравнивать ноты разной длительности. Например, если канал содержит и ноты, и триоли длительностью в одну шестнадцатую, при выравнивании с разрешением в одну восьмую все триоли станут восьмыми. Но если выбрать разрешение «восьмая + триоль из восьмых», ноты обоих типов будут выровнены правильно.</p>	одна четвертая	одна восьмая	одна шестнадцатая	одна тридцать вторая	одна шестнадцатая + триоль восьмыми*	триоль из четвертных	триоль из восьмых	триоль из шестнадцатых	одна восьмая + триоль из восьмых*	одна шестнадцатая + триоль из шестнадцатых*
одна четвертая	одна восьмая	одна шестнадцатая	одна тридцать вторая	одна шестнадцатая + триоль восьмыми*							
триоль из четвертных	триоль из восьмых	триоль из шестнадцатых	одна восьмая + триоль из восьмых*	одна шестнадцатая + триоль из шестнадцатых*							
<b>STRENGTH (Точность)</b>	<p>Определяет степень выравнивания нот. Значение 100% даёт 100-процентную точность. Если значение этого параметра меньше 100%, ноты только сдвигаются в нужном направлении согласно заданному проценту, но не занимают точную позицию. Подобное «неполное» выравнивание позволяет избежать впечатления «машинной» записи, делая запись более похожей на игру человека.</p> <p>Исходный материал</p> <p>Точность выравнивания = 100</p> <p>Точность выравнивания = 50</p>										

### ■ Удаление данных из заданного канала (меню DELETE)

Можно удалить данные из указанного канала песни. Выберите канал кнопками [1 ▲ ▼]–[8 ▲ ▼], затем нажмите кнопку [D] (EXECUTE), чтобы выполнить операцию.

### Quantize (Выравнивание)

Размер, или разрешение, выравнивания – это число квантов (единиц времени) в ноте длительностью одна четвертая.

■ **Микширование (слияние) данных двух заданных каналов (меню MIX).**

Эта функция позволяет объединить данные, записанные на двух разных каналах, и сохранить результат в другом канале. Кроме того, с ее помощью можно скопировать содержимое одного канала на другой.

<b>SOURCE 1</b>	Выбирает канал (1–16) для микширования. Все MIDI-события указанного канала копируются в канал назначения.
<b>SOURCE 2</b>	Выбирает канал (1–16) для микширования. Все MIDI-события указанного канала копируются в канал назначения. Помимо значений 1-16, существует еще настройка COPY, позволяющая копировать данные из Source 1 в канал назначения. При выборе значения COPY данные из канала Source 1 будут скопированы в канал назначения. (Данные в исходном канале сохраняются).
<b>DESTINATION</b>	Указывает канал назначения, т.е. канал, куда будут помещены результаты микширования или копирования.

■ **Меню транспонирования канала (CHANNEL TRANSPOSE)**

Эта функция позволяет транспонировать записанный в определенном канале материал в пределах двух октав в любую сторону с шагом в полутон.

**Для отображения каналов 9–16**

Нажмите кнопку [F] для переключения между дисплеями каналов 1–8 и 9–16.

**Одновременное транспонирование всех каналов**

Держа нажатой кнопку [G] (ALL CH), нажмите одну из кнопок [1 ▲ ▼]/[8 ▲ ▼].

**Меню настроек (SETUP)**

Текущие настройки микшерного пульта (стр. 82) и другие настройки панели можно записать в начале песни в качестве набора настроек (Setup). При запуске песни микшерный пульт и настройки панели вызываются автоматически.

■ **Запись настроек**

1 **Вызовите операционный экран.**

[DIGITAL RECORDING] → [A] SONG CREATOR → TAB [◀]/[▶] CHANNEL → [B] SET UP

2 **Используйте кнопки [1 ▲ ▼]/[7 ▲ ▼] для указания настроек, которые должны автоматически вызываться при запуске песни.**

<b>SONG</b>	Сохраняет темп и прочие параметры, заданные с микшерного пульта.
<b>KEYBOARD VOICE</b>	Записывает текущие настройки панели, в том числе тембр партий, проигрываемых на клавиатуре (RIGHT1, 2 и LEFT), и их состояние (вкл./выкл.). Это те же самые настройки, которые запоминаются для настройки «в одно касание». Их можно записать в любой точке песни (остальные настройки из этой таблицы могут быть записаны только в начале песни).
<b>SCORE SETTING</b>	Записывает настройки экрана партитуры (Score).
<b>GUIDE SETTING</b>	Записывает настройки функций Guide, включая включение и выключение этой функции.
<b>LYRICS SETTING</b>	Записывает настройки экрана Lyrics.
<b>MIC SETTING</b>	Записывает настройки микрофона и эффекта Vocal Harmony на экране Mixing Console (стр. 82).

3 **Отметьте нужный пункт нажатием кнопки [8 ▲].**

- 4 Нажмите кнопку [D] (EXECUTE), чтобы записать настройку SETUP.
- 5 С помощью кнопки [I] (SAVE) вызовите экран выбора песни (Song Selection) и сохраните данные (стр. 63).

## Редактирование нотных или аккордовых событий (CHORD, 1–16)

Эти пояснения относятся к вкладкам CHORD и 1–16 шага 4 раздела «Основные операции редактирования» на стр. 152.

- 1 Когда выбрана вкладка 1–16, нажмите кнопку [F], чтобы выбрать канал для редактирования.
- 2 Переведите курсор в нужную позицию.  
Для перемещения курсора вверх и вниз ..... используйте кнопку [A]/[B].  
Чтобы перевести курсор к началу ..... нажмите кнопку [C].  
Чтобы сдвинуть курсор на один такт/долю/сигнал ..... используйте кнопки [1 ▲ ▼]–[3 ▲ ▼].
- 3 Редактирование данных.
  - Редактирование строка за строкой  
С помощью кнопок [6 ▲ ▼]–[8 ▲] вырежьте, скопируйте, вставьте или удалите события.
  - Редактирование каждого параметра данных
    - 1 С помощью кнопок [D]/[E] выберите параметр для редактирования.
    - 2 Редактируйте значения параметра с помощью кнопок [4 ▲ ▼]/[5 ▲ ▼].  
Можно также использовать диск [DATA ENTRY]. Чтобы действительно ввести измененное значение, просто уберите курсор с параметра.

Для восстановления исходного значения нажмите кнопку [8 ▼] (CANCEL) прежде, чем убрать курсор.
- 4 Если выбрана вкладка CHORD, при нажатии кнопки [F] (EXPAND) данные перейдут в данные песни.
- 5 С помощью кнопки [I] (SAVE) вызовите экран выбора песни (Song Selection) и сохраните данные (стр. 63).

### ВНИМАНИЕ

Если перейти на другую песню или выключить питание, не сохранив песню, записанная песня будет утеряна (стр. 63).

**Выбор нескольких линий данных**  
Держа нажатой кнопку [J] (MULTI SELECT), нажмите кнопки [A]/[B].

### **Вывод событий определенного типа (FILTER)**

Можно выбрать тип событий, которые будут отображаться на вкладках [CHORD] и [1-16]. Например, это удобно, если вы хотите видеть только нотные события (стр. 159).

### ВНИМАНИЕ

Если перейти на другую песню или выключить питание, не сохранив песню, записанная песня будет утеряна (стр. 63).

**Кванты**

Единица выравнивания нот. Размер, или разрешение, функции Quantize – это число квантов (единиц времени) в четвертной ноте. На инструменте Clavinova один квант равен 1/1920 четвертной ноты.

**События, показанные на экране**

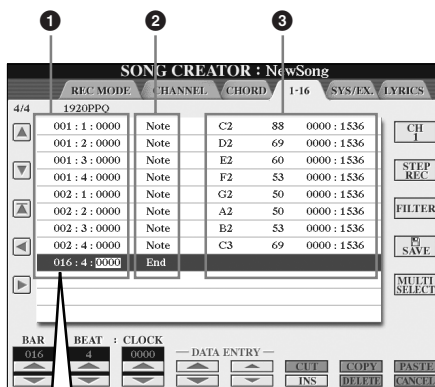

- ❶ Показывает местоположение соответствующего события. Соответствует надписи в нижней левой части экрана.
- ❷ Показывает типы событий (см. ниже).
- ❸ Показывает значения событий.

**Типы событий, показанных на вкладке 1-16**

<b>Note</b>	Отдельная нота песни. Показывает номер ноты, соответствующий нажатой клавише, плюс значение скорости, зависящее от силы нажатия клавиши, и длительность звучания.
<b>Ctrl (Control Change)</b>	Параметр тембра, например: громкость, панорама, фильтр, глубина эффекта (редактируется с помощью микшерной консоли, описанной на стр. 82) и т.д.
<b>Prog (Program Change)</b>	Номер тембра (номер «MIDI program change number») для выбора тембра.
<b>P.Bnd (Pitch Bend)</b>	Данные для постоянного изменения высоты тона.
<b>A.T.(Aftertouch)</b>	Это событие возникает, когда оказывается давление на нажатую клавишу после того, как вы сыграли ноту.

**Типы событий на вкладке CHORD**

<b>Style</b>	Стиль
<b>Tempo</b>	Темп
<b>Chord</b>	Тон аккорда, тип аккорда или басовый регистр
<b>Sect</b>	Часть стиля аккомпанемента (Интродукция, основная тема, вставка, брейк, концовка)
<b>OnOff</b>	Состояние каждой части (канала) стиля аккомпанемента (включено или выключено)
<b>CH.Vol</b>	Громкость каждой части (канала) стиля аккомпанемента
<b>S.Vol</b>	Общая громкость стиля аккомпанемента

## Отображение определенных типов событий (FILTER)

На экране редактирования показаны различные типы событий. Иногда трудно указать события, которые требуется редактировать. В этом случае пригодится функция Filter. Она задает типы событий, которые будут отображаться на экране редактирования.

- 1 Нажмите кнопку [H] (FILTER) на экране редактирования.
- 2 Выберите тип событий с помощью кнопок [2 ▲ ▼]–[5 ▲ ▼].
- 3 Установите или удалите нужные флажки с помощью кнопок [6 ▲ ▼]/[7 ▲ ▼].  
 [H] (ALL ON) ..... Отмечает все типы событий.  
 [I] (NOTE/CHORD)..... Выбирает только данные нот/аккордов (NOTE/CHORD).  
 [J] (INVERT)..... Снимает все установленные флажки и устанавливает те, которые не были установлены. Другими словами, значение полей меняется на противоположное.
- 4 Чтобы отменить настройку, нажмите кнопку [EXIT].

При нажатии кнопок [C]–[E] вызывается экран соответствующего фильтра, как показано ниже.

MAIN	Вызывает экран основного фильтра (Main Filter).
CTRL CHG.....	Вызывает экран фильтра изменения управления (Control Change Filter).
STYLE.....	Вызывает экран фильтра стиля аккомпанемента (Style Filter).

## Редактирование системных сообщений (SYS/EX.)

Эти объяснения относятся к вкладке [SYS/EX] шага 4 раздела «Основные операции редактирования» на стр. 152.

На этом экране можно редактировать записанные системные события, не принадлежащие определенному каналу, такие как темп и тактовый размер (сигнатура). Операции, в основном, соответствуют описанным в разделе «Редактирование нотных или аккордовых событий» на стр. 157.

### Системные события

ScBar (Score Start Bar)	Определяет первый такт песни.
Tempo	Задаёт значение темпа.
Time (Time Signature)	Задаёт тактовый размер.
Key (Key Signature)	Задаёт тональность и лад (мажор/минор) для партитуры, показанной на экране.
XGPrm (XG Parameters)	Позволяет осуществлять тонкую настройку параметров XG. Дополнительные сведения см. в разделе «Формат данных MIDI» в отдельном сборнике таблиц.
SysEx (System exclusive)	Показывает системные данные (System Exclusive) песни. Помните, здесь нельзя создавать новые данные и изменять существующие, но можно удалять их, вырезать, копировать и вставлять.
Meta (Meta Event)	Показывает метасобытия SMF в песне. Помните, здесь нельзя создавать новые данные и изменять существующие, но можно удалять их, вырезать, копировать и вставлять.

С помощью кнопки [I] (SAVE) вызовите экран выбора песни (Song Selection) и сохраните данные (стр. 63).

### ВНИМАНИЕ

Если перейти на другую песню или выключить питание, не сохранив песню, записанная песня будет утеряна (стр. 63).

## Редактирование текста (LYRICS)

Эти объяснения относятся к вкладке LYRICS шага 4 раздела «Основные операции редактирования» на стр. 152. На этом экране можно редактировать записанные события Lyrics. В основном, действия соответствуют описанным в разделе «Редактирование нотных или аккордовых событий» на стр. 157.

### Текстовые события

<b>Name (Название песни)</b>	Позволяет ввести название песни.
<b>Текст песни</b>	Позволяет ввести текст песни.
<b>Control Codes (Управляющие коды)</b>	<b>CR</b> Вводит знак смены строки в текст песни. <b>LF</b> Недоступно в Clavinova. На некоторых MIDI-устройствах это событие может удалить текст, отображенный на экране, и вывести следующий блок текста.

### Ввод и редактирование текста песен

- 1 С помощью кнопок [4 ▲ ▼]/[5 ▲ ▼](DATA ENTRY) вызовите экран редактирования текста песни.  
Операции аналогичны описанным в разделе «Ввод символов» (стр. 66).
- 2 С помощью кнопки [I] (SAVE) вызовите экран выбора песни (Song Selection) и сохраните данные (стр. 63).

#### **ВНИМАНИЕ**

Если перейти на другую песню или выключить питание, не сохранив песню, записанная песня будет утеряна (стр. 63).

## См. «Краткое руководство»

Пение под караоке или под собственный аккомпанемент .....	стр. 52
Подключение микрофона .....	стр. 52
Пение с текстом песен на экране .....	стр. 53
<b>Удобные функции для караоке .....</b>	<b>стр. 53</b>
Настройка темпа .....	стр. 30
Транспонирование .....	стр. 53
Применение эффектов к голосу исполнителя .....	стр. 54
Добавление эффекта гармонизации к голосу исполнителя .....	стр. 54
Упражнения в пении и правильном исполнении нот (Vocal CueTIME) .....	стр. 135
<b>Удобные функции для пения под собственный аккомпанемент .....</b>	<b>стр. 55</b>
Изменение тональности (Транспонирование) .....	стр. 55
Вывод партитуры на экран инструмента и текста песен на экран телевизора .....	стр. 56
Обращение к публике в перерывах между песнями .....	стр. 56
Управление запуском воспроизведения песни во время собственного пения (Karao-Key) .....	стр. 135

## Редактирование параметров Vocal Harmony

В этом разделе кратко объясняется, как создать собственные типы эффекта Vocal Harmony стр. 54, и приводится подробный список параметров, которые можно редактировать. Можно создать и сохранить до десяти собственных типов эффекта Vocal Harmony.

- 1 Нажмите кнопку [MIC SETTING/VOCAL HARMONY] (Настройка микрофона/ эффект VOCAL HARMONY).

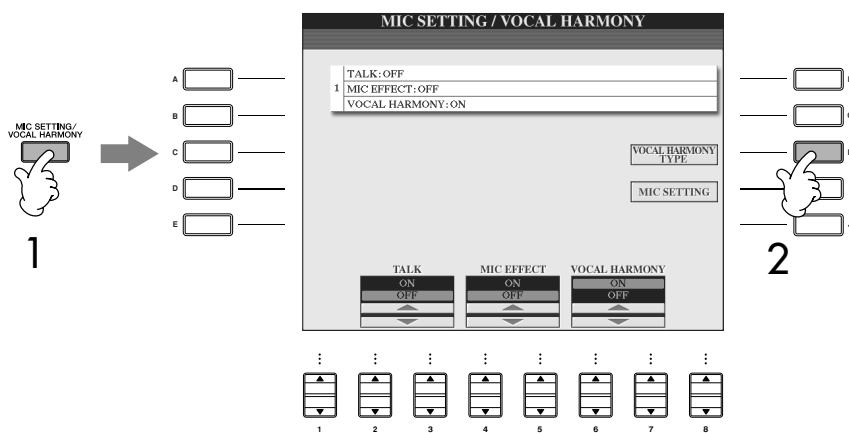

- 2 Нажмите кнопку [H] (VOCAL HARMONY TYPE) для вызова экрана VOCAL HARMONY TYPE (Тип эффекта VOCAL HARMONY).

- 3 Нажмите одну из кнопок [A]–[J] для выбора типа эффекта Vocal Harmony, который нужно отредактировать.



- 4 Нажмите кнопку [8 ▼] (EDIT) для вызова экрана VOCAL HARMONY EDIT (Редактирование эффекта VOCAL HARMONY).

- 5 Если нужно заново выбрать тип эффекта Vocal Harmony, используйте кнопки [1 ▲ ▼]/[2 ▲ ▼]. Или можно снова выбрать тип эффекта Vocal Harmony, вернувшись на экран выбора Vocal Harmony с помощью кнопки [8 ▲ ▼] (RETURN).

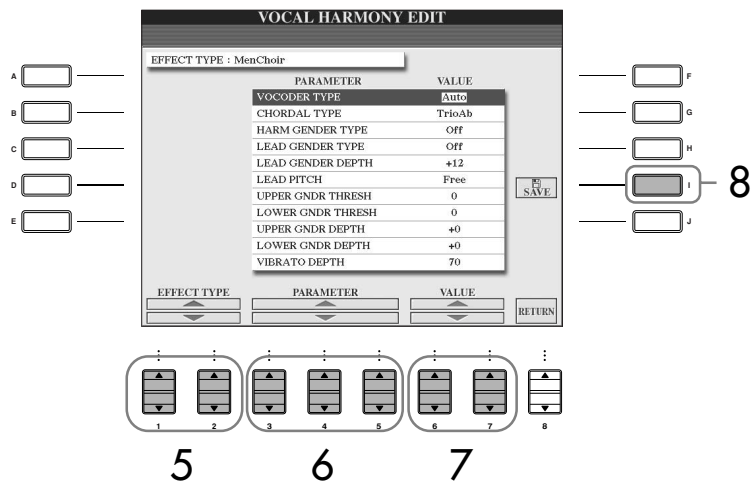

- 6 С помощью кнопок [3 ▲ ▼]–[5 ▲ ▼] выберите параметр (стр. 163), который нужно отредактировать.

- 7 Задайте значение параметра, выбранного выше.

- 8 Нажмите кнопку [I] (SAVE) для сохранения отредактированного типа эффекта Vocal Harmony (стр. 63).

**ВНИМАНИЕ**

Сделанные здесь настройки будут потеряны, если перейти к другому типу эффекта Vocal Harmony или отключить питание, не выполнив операцию сохранения.

## Редактируемые параметры на экране VOCAL HARMONY EDIT

<b>VOCODER TYPE</b>	Определяет, как ноты гармонии применяются к звуку микрофона, если для режима Harmony (стр. 167) выбрано значение VOCODER.
<b>CHORDAL TYPE</b>	Определяет, как ноты гармонии применяются к звуку микрофона, если для режима Harmony (стр. 167) выбрано значение CHORDAL.
<b>HARMONY GENDER TYPE</b>	Определяет, меняется ли род звука гармонии на мужской или женский. <b>Off</b> Звук гармонии не меняется. <b>Auto</b> Род звука гармонии меняется автоматически.
<b>LEAD GENDER TYPE</b>	Определяет, будет ли меняться род звука ведущего вокала (т.е. звука, идущего прямо от микрофона) на мужской или женский и каким образом. Обратите внимание на то, что количество нот гармонии зависит от выбранного типа. Если выбрано значение OFF, создаются три ноты гармонии. При всех остальных значениях создаются две ноты гармонии. <b>Off</b> Род не меняется. <b>Unison</b> Род не меняется. Можно настроить параметр LEAD GENDER DEPTH (Род ведущего вокала), описанный ниже. <b>Male</b> Род ведущего вокала меняется на мужской. <b>Female</b> Род ведущего вокала меняется на женский.
<b>LEAD GENDER DEPTH</b>	Настройка степени изменения рода ведущего вокала. Функция доступна, если для вышеуказанного параметра LEAD GENDER TYPE задано значение OFF. Чем выше значение, тем «женственной» голос гармонии. Чем ниже значение, тем «мужественней» голос.
<b>LEAD PITCH CORRECTION</b>	Когда выбирается значение Correct, высота звука ведущего вокала смещается шагами по полтона. Действует, если вышеуказанный параметр LEAD GENDER TYPE не установлен на OFF.
<b>UPPER GENDER THRESHOLD</b>	Верхний порог. Род меняется, когда высота звука гармонии поднимается на указанное или большее число полутонов выше высоты звука ведущего вокала.
<b>LOWER GENDER THRESHOLD</b>	Нижний порог. Род меняется, когда высота звука гармонии опускается на указанное (или большее) число полутонов ниже высоты звука ведущего вокала.
<b>UPPER GENDER DEPTH</b>	Регулирует степень изменения рода, применяемого к нотам гармонии выше порога, заданного параметром UPPER GENDER THRESHOLD. Чем выше значение, тем «женственной» голос гармонии. Чем ниже значение, тем «мужественней» голос.
<b>LOWER GENDER DEPTH</b>	Настраивает степень изменения рода, применяемого к нотам ниже порога, заданного параметром LOWER GENDER THRESHOLD. Чем выше значение, тем «женственной» голос гармонии. Чем ниже значение, тем «мужественней» голос.
<b>VIBRATO DEPTH</b>	Задаёт глубину вибрато, применяемого к звуку гармонии. Влияет также на звук ведущего вокала, если для параметра LEAD GENDER TYPE выбрано значение, отличное от Off.
<b>VIBRATO RATE</b>	Устанавливает скорость вибрато. Влияет также на звук ведущего вокала, если для параметра LEAD GENDER TYPE выбрано значение, отличное от Off.
<b>VIBRATO DELAY</b>	Указывает задержку перед началом действия эффекта вибрато, когда синтезируется нота. Чем выше значение, тем больше задержка.
<b>HARMONY1/2/3 VOLUME</b>	Устанавливает громкость первой (самой низкой), второй и третьей (самой высокой) ноты гармонизации.

<b>HARMONY1/2/3 PAN</b>	Устанавливает стереопозицию (панораму) первой (самой низкой), второй и третьей (самой высокой) ноты гармонизации. <b>Random</b> Стереопозиция звука будет случайно изменяться при каждом нажатии на клавиши. Это эффективно, когда режим Harmony (стр. 167) установлен в значение VOCODER или CHORDAL. <b>L63&gt;R – C – L&lt;R63</b> Значение L63>R сдвигает звук до конца влево, 0 – центральная позиция, а L<R63 – крайняя правая.
<b>HARMONY1/2/3 DETUNE</b>	Смещает первую (самую низкую), вторую и третью (самую высокую) ноту гармонизации на указанный процент.
<b>PITCH TO NOTE</b>	Если выбрано значение ON, голос исполнителя может «играть» тембрами инструмента. (Clavinova отслеживает высоту звука голоса исполнителя и преобразует ее в нотные данные для тон-генератора. Однако динамические изменения голоса исполнителя не влияют на громкость тон-генератора.)
<b>PITCH TO NOTE PART</b>	Определяет, какая из партий будет управляться ведущим вокалом, если для параметра PITCH TO NOTE выбрано значение ON.

## Настройка микрофона и звука эффекта гармонизации

1 Нажмите кнопку [MIC SETTING/VOCAL HARMONY].

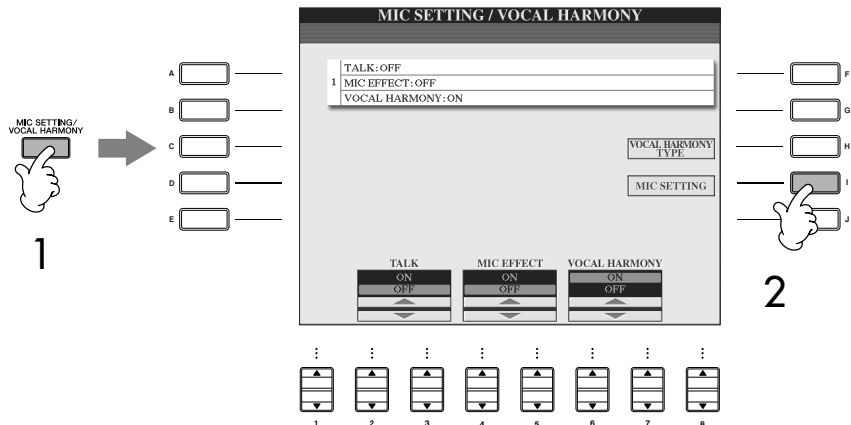

2 Чтобы вызвать экран MICROPHONE SETTING, нажмите кнопку [I] (MIC SETTING).

3 Нажмите кнопку TAB [◀], чтобы вызвать экран вкладки OVERALL SETTING.

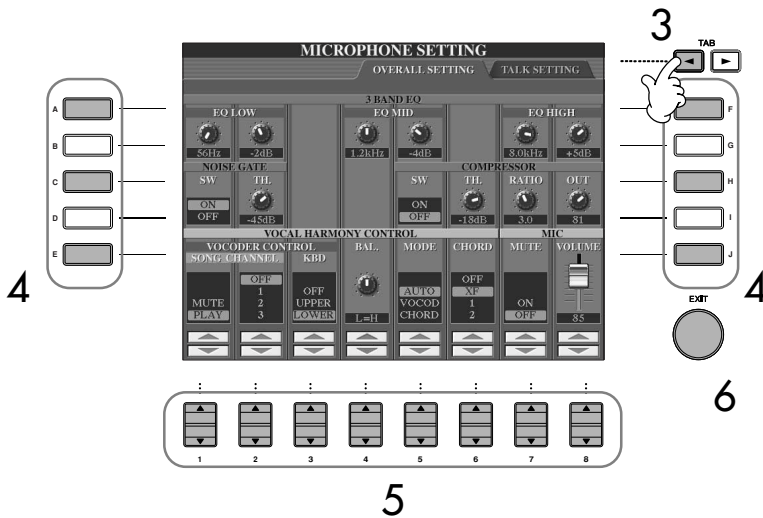

4 С помощью кнопок [A]–[J] выберите элемент/параметр (см. ниже), который нужно настроить.

5 Используйте кнопки [1 ▲ ▼]–[8 ▲ ▼] для выбора значения.

6 Нажмите кнопку [EXIT] для выхода с экрана MICROPHONE SETTING.

**⚠ ВНИМАНИЕ**

При выходе с экрана вкладки OVERALL SETTING настройки автоматически сохраняются в инструменте. Но в случае отключения питания до выхода с экрана они будут потеряны.

**Настраиваемые элементы (параметры) на вкладке OVERALL SETTING**

■ **3BAND EQ (Трехполосный эквалайзер)**

EQ (эквалайзер) - это процессор, который делит частотный спектр на несколько полос, которые могут усиливаться или подавляться для создания нужных частотных характеристик. Инструмент Clavinova оснащен высококлассным трехполосным цифровым эквалайзером (низкие, средние и высокие частоты) для обработки сигнала микрофона.

- **Hz (Гц)**  
Регулировка центральной частоты соответствующей полосы.
- **dB (дБ)**  
Увеличение или снижение уровня соответствующей полосы на величину до 12 дБ.

■ **NOISE GATE (Шумоподавление)**

Этот эффект позволяет заглушать входной сигнал в тех случаях, когда сигнал с микрофонного входа падает ниже указанного уровня. В результате существенно снижается уровень посторонних шумов, позволяя проходить нужному сигналу (вокалу и т.п.).

- **SW (Switch) (Выключатель)**  
Включает и выключает эффект Noise Gate.
- **TH (Threshold) (Попог)**  
Задаёт уровень звукового сигнала на входе, начиная с которого сигнал пропускается.

■ **COMPRESSOR**

Этот эффект позволяет снижать выходной сигнал в тех случаях, когда сигнал с микрофонного входа превышает указанный уровень. Особенно полезен для сглаживания вокала с большим динамическим диапазоном. Фактически, сигнал «сжимается» так, что тихие части становятся громче, а громкие – тише.

- **SW (Switch) (Выключатель)**  
Включает или выключает компрессор.
- **TH (Threshold) (Порог)**  
Задаёт уровень звукового сигнала на входе, начиная с которого применяется сжатие.
- **RATIO (Коэффициент сжатия)**  
Задаёт коэффициент сжатия.
- **OUT (Выход)**  
Задаёт итоговый уровень выходного сигнала.

■ **VOCAL HARMONY CONTROL (Управление гармонией вокала)**

Следующие параметры определяют способ управления эффектом гармонизации.

• **VOCODER CONTROL**

В режиме Vocoder (стр. 167) эффект Vocal Harmony контролируется данными нот – нот, которые вы играете на клавиатуре, и/или нот песен. Этот параметр позволяет задать, какие ноты будут управлять гармонизацией.

<b>SONG CHANNEL</b>	<p><b>MUTE/PLAY</b> Если задано значение MUTE, то при воспроизведении песни канал, выбранный для управления эффектом гармонизации (см. ниже), отключается.</p> <p><b>OFF/Channels 1–16</b> Если установлено значение OFF, данные песни не управляют эффектом гармонизации. Если выбрано одно из значений от 1–16, эффектом гармонии управляют нотные данные, содержащиеся в соответствующем канале (из песни, проигрываемой на инструменте, или с внешнего MIDI-секвенсора). Эта настройка связана с настройкой HARMONY CH (каналы гармонии) на экране SONG SETTING (Настройка параметров песни) (стр. 135).</p>
<b>KEYBOARD</b>	<p><b>OFF</b> Выключение управления эффектом гармонизации с клавиатуры.</p> <p><b>UPPER</b> Гармонию задают ноты, расположенные справа от точки разделения клавиатуры.</p> <p><b>LOWER</b> Гармонию задают ноты, расположенные слева от точки разделения.</p>

• **BAL.**

Задаёт соотношение громкости ведущего вокала (вашего собственного голоса) и эффекта гармонизации вокала. Увеличение значения этого параметра усиливает громкость эффекта Vocal Harmony и уменьшает громкость ведущего вокала. Если выбрано значение  $L < H \times 3$  (где L: ведущий вокал, H: эффект Vocal Harmony), звучит только эффект Vocal Harmony. Если выбрано значение  $L \times 3 > H$ , звучит только ведущий вокал.

• **MODE**

Типы гармонизации вокала подразделяются на три режима, при которых гармонизация производится различным образом. Эффект гармонизации зависит от заданного режима. Данный параметр определяет, каким образом эффект гармонизации будет применяться к голосу исполнителя. Эти три режима описаны ниже.

<b>AUTO</b>	Если включена кнопка [ACMP ON/OFF] или [LEFT] (выбрано значение ON) и в данных песни есть аккорды, автоматически включается режим CHORDAL. Во всех остальных случаях используется режим VOCODER.
<b>VOCODER</b>	Ноты гармонии определяются нотами, проигрываемыми на клавиатуре, и/или данными песни. Можно указать, что будет управлять эффектом Vocoder: клавиатура или данные песни (стр. 166).
<b>CHORDAL</b>	Ноты гармонии определяются тремя следующими типами аккордов: аккордами, проигрываемыми в разделе аккордов на клавиатуре (если включена кнопка [ACMP]), аккордами, проигрываемыми в разделе тембра LEFT на клавиатуре (если кнопка [ACMP] отключена, а кнопка [LEFT] включена), и аккордами, содержащимися в данных песни и контролирующими гармонию. (Этот режим недоступен, если в песне нет аккордов.)

• **CHORD**

Следующие параметры указывают, какие данные записанной песни используются для определения аккордов.

<b>OFF</b>	Поиск аккордов в данных песни не производится.
<b>XF</b>	Для управления эффектом Vocal Harmony используются аккорды в формате XF.
<b>1-16</b>	Распознаются аккорды из нотных данных в указанном канале песни.

■ **MIC**

Следующие параметры задают способы управления звуком микрофона.

• **MUTE**

Если выбрано значение ON, звук микрофона отключен.

• **VOLUME**

Настраивает громкость выходного сигнала микрофона.

# Настройка функции Talk

Эта функция позволяет задать специальные настройки для обращений к публике в промежутках между песнями, отличные от настроек для исполнения песен.

- 1 Нажмите кнопку [MIC SETTING/VOCAL HARMONY] для вызова экрана MIC SETTING/VOCAL HARMONY.

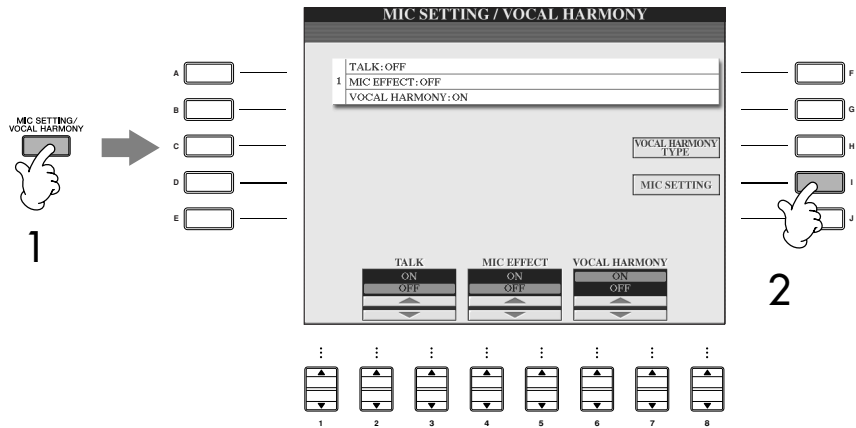

- 2 Чтобы вызвать экран MICROPHONE SETTING, нажмите кнопку [I] (MIC SETTING).

- 3 Нажмите кнопку TAB [▶], чтобы выбрать вкладку TALK SETTING.

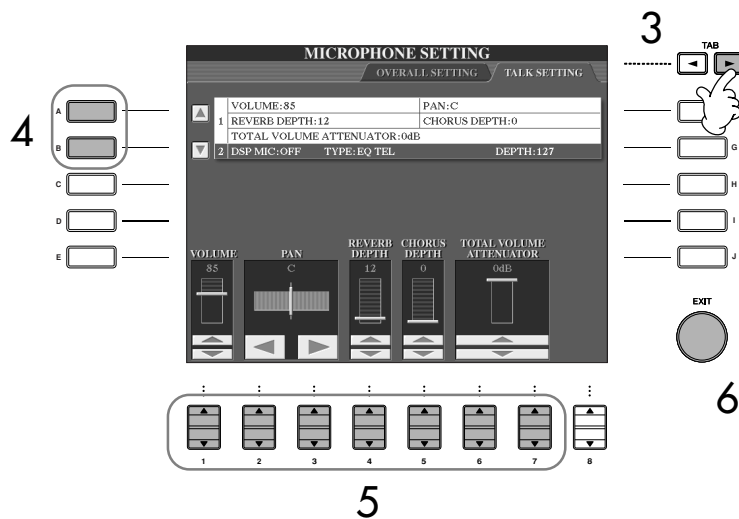

- 4 С помощью кнопок [A]–[B] выберите элемент/параметр (стр. 169), который нужно настроить.

- 5 Используйте кнопки [1 ▲ ▼]–[7 ▲ ▼] для выбора значения.

- 6 Нажмите кнопку [EXIT] для выхода с экрана MICROPHONE SETTING.

**ВНИМАНИЕ**  
При выходе из вкладки TALK SETTING настройки автоматически сохраняются в инструменте. Но в случае отключения питания до выхода с экрана они будут потеряны.

Использование микрофона

**Настраиваемые элементы (параметры) на вкладке TALK SETTING**

<b>VOLUME (Громкость)</b>	Определяет громкость выходного сигнала микрофона.
<b>PAN (Панорамирование)</b>	Задаёт стереопозицию звука микрофона.
<b>REVERB DEPTH (Глубина реверберации)</b>	Задаёт глубину реверберации, применяемой к звуку микрофона.
<b>CHORUS DEPTH (Глубина хора)</b>	Задаёт глубину эффекта Chorus, применяемого к звуку микрофона.
<b>TOTAL VOLUME ATTENUATOR (Общий уровень затухания)</b>	Задаёт коэффициент затухания, которое будет применяться к общему звучанию (за исключением входящего сигнала микрофона), что позволяет эффективно регулировать соотношение между голосом исполнителя и общим звучанием инструмента.
<b>DSP MIC ON/OFF</b>	Включает и выключает эффект DSP, применяемый к звуку микрофона.
<b>DSP MIC TYPE</b>	Выбор типа эффекта DSP, который должен применяться к звуку микрофона.
<b>DSP MIC DEPTH</b>	Задаёт глубину эффекта DSP, применяемого к звуку микрофона.

# Прямое подключение Clavinova к Интернету

Когда инструмент прямо подключается Clavinova к Интернету, можно открыть специальный веб-сайт Clavinova.

Возможность подключения двух или большего количества устройств (например, компьютера и инструмента) зависит от контракта с провайдером. Это означает, что сама Clavinova установить такое соединение не может. Если вы не уверены в возможности подключения, обратитесь к условиям контракта или к провайдеру.

Подключаясь прямо к Интернету, вы можете приобретать и загружать данные песен и другие типы данных со специального веб-сайта Clavinova. В этом разделе обсуждаются термины, связанные с компьютерами и сетями связи. Если встретятся какие-то непонятные термины, обратитесь к словарю терминов Интернета (стр. 183).

## Подключение инструмента к Интернету

Инструмент может быть подключен к Интернету постоянно (ADSL, оптоволоконный кабель, Интернет-кабель и т.д.) через маршрутизатор или модем с маршрутизатором. Подробные инструкции по подключению (а также информацию по совместимым ЛВС-адаптерам, маршрутизаторам и т.д.) можно получить на веб-сайте Yamaha (<http://www.yamahapclub.com/>).

Цифровой рояль CVP-309

<http://music.yamaha.com/CVP-309GP>

CVP-309

<http://music.yamaha.com/CVP-309>

CVP-307

<http://music.yamaha.com/CVP-307>

Прежде чем подключать инструмент, подключитесь к Интернету с помощью компьютера и будьте в сети, так как с инструмента никакие настройки модема или маршрутизатора невозможны.

Для подключения к Интернету необходимо прежде подписаться на Интернет-услуги или заключить договор с провайдером.

### Пример подключения 1:

#### Подключение через кабель (с модемом без маршрутизатора)

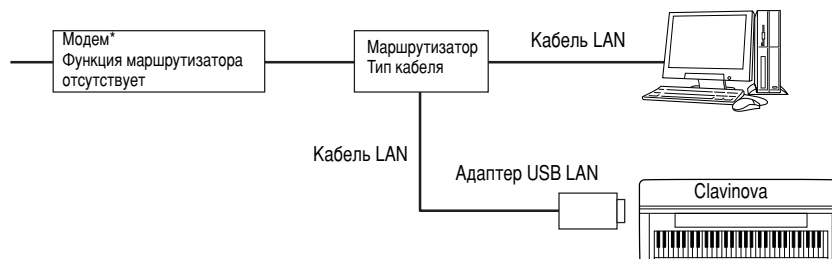

\* Под «модемом» здесь понимается модем ADSL, оптический сетевой блок (ONU) или кабельный модем.

### Пример подключения 2:

#### Подключение через кабель (модем с маршрутизатором)

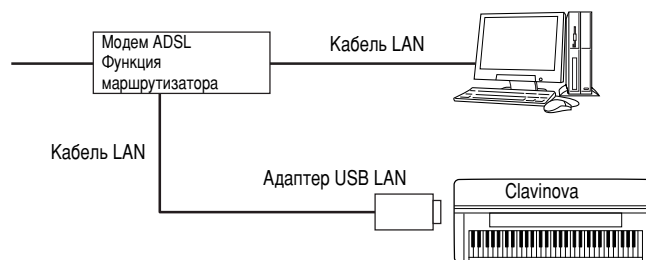

### Пример подключения 3: Беспроводное подключение



\* Под «модемом» здесь понимается модем ADSL, оптический сетевой блок (ONU) или кабельный модем.

Некоторые типы модемов требуют дополнительной сети с концентраторами для одновременного подключения к нескольким устройствам (например, компьютеру, музыкальному инструменту и т.д.).

## Доступ к специальному веб-сайту Clavinova

Среди прочего, со специального веб-сайта Clavinova можно слушать и приобретать данные песен. Чтобы попасть на сайт, нажмите на главном экране кнопку [E] (INTERNET), когда инструмент подключен к Интернету.

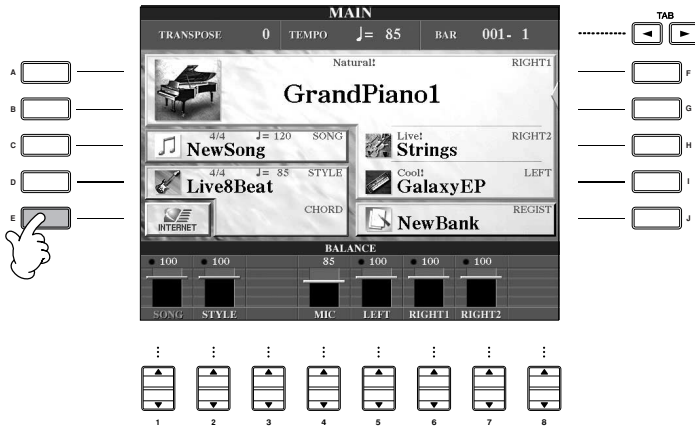

### Возврат к экрану MAIN

Чтобы вернуться на главный экран с любого другого экрана, достаточно нажать кнопку [DIRECT ACCESS] (ПРЯМОЙ ДОСТУП) и затем кнопку [EXIT] (ВЫХОД).

### Ввод символов

Инструкции по вводу символов на веб-сайте см. на стр. 172.

Чтобы вернуться с веб-сайта на обычный рабочий экран инструмента, нажмите кнопку [EXIT].

## Операции на специальном веб-сайте Clavinova

### Прокрутка веб-страницы

Если вся веб-страница не помещается в браузере инструмента, можно воспользоваться полосой прокрутки, которая находится справа. Для прокрутки изображения и просмотра скрытых частей страницы используйте диск [DATA ENTRY] (ВВОД ДАННЫХ).

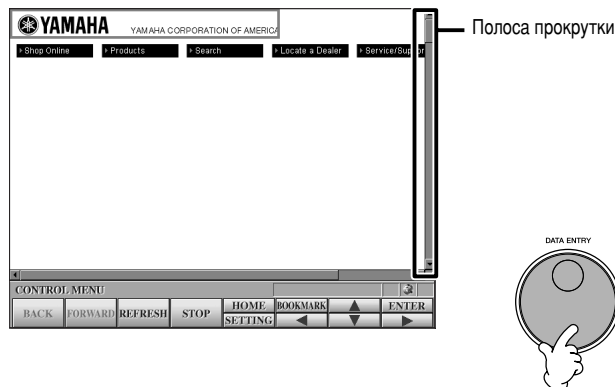

## Ссылки

Если на странице есть ссылка, она показана в виде кнопки, цветным текстом и т.п. Для выбора ссылки пользуйтесь кнопками [6 ▼]/[7 ▲ ▼]/[8 ▼]. Чтобы действительно перейти по ссылке, нажмите [8 ▲] (ENTER).

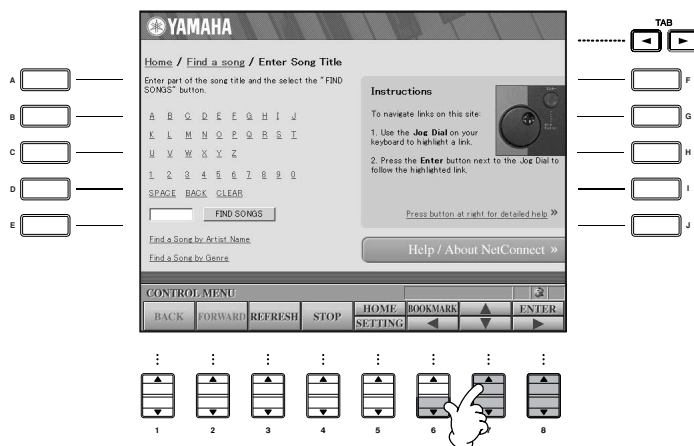

Чтобы выбрать ссылку и перейти по ней, можно также использовать диск [DATA ENTRY] и кнопку [ENTER].

## Ввод символов

В этом разделе показано, как вводить символы, когда вы находитесь на веб-сайте и хотите ввести пароль, критерии для поиска данных и т.п.

- 1 Когда курсор находится на нужном поле для ввода символов (в окне пароля или другом поле, см. «Использование ссылок» выше), нажмите кнопку [ENTER] для вызова экрана ввода символов.

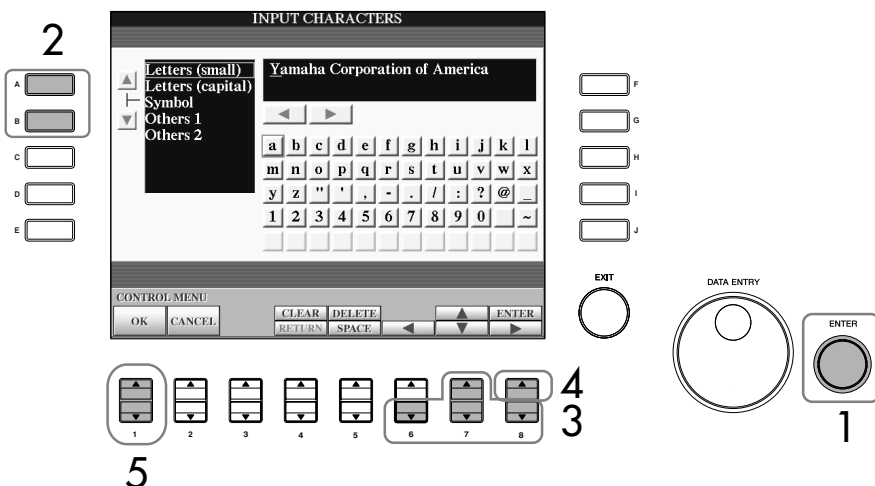

- 2 Выберите нужный тип символов с помощью кнопок [A]/[B].
- 3 Для выделения нужного символа красным цветом пользуйтесь кнопками [6 ▼]/[7 ▲ ▼]/[8 ▼].  
Для перехода в нужную позицию и выделения символа красным цветом можно также использовать диск [DATA ENTRY].

**4 Для ввода символов нажмите [8 ▲] (ENTER).**

Для ввода символов можно также нажать кнопку [ENTER] на панели.

**Удаление символов**

- Для удаления предыдущего символа нажмите кнопку [5 ▲] (DELETE).
- Для удаления конкретного символа:
  - 1 **Установите курсор на символе, который требуется удалить.**
    - 1-1 **Чтобы курсор оказался под рамкой с символами, используйте кнопки [6 ▼]/[7 ▲ ▼]/[8 ▼ ◀▶].**
    - 1-2 **Для перемещения курсора нажмите кнопку [8 ▲] (ENTER).**
  - 2 **Для удаления символа нажмите кнопку [5 ▲] (DELETE).**
- Для удаления всех символов нажмите [4 ▲] (CLEAR).

**Вставка символа**

- 1 **Переведите курсор в нужную позицию.**  
Используйте те же операции, что и в шаге 1 раздела «Удаление символов».
- 2 **Для выделения нужного символа красным цветом пользуйтесь кнопками [6 ▲]/[7 ▲ ▼]/[8 ▼].**
- 3 **Для ввода символа нажмите кнопку [8 ▲] (ENTER).**

**Ввод пробела**

- 1 **Переведите курсор в нужную позицию.**  
Используйте те же операции, что и в шаге 1 раздела «Удаление символов».
- 2 **Для ввода пробела нажмите [5 ▼] (SPACE).**

**Ввод символа перехода на новую строку**

Если в текстовое поле можно ввести несколько строк, для перехода на новую строку нажмите [4 ▼] (RETURN).

**5 Чтобы действительно ввести символы, нажмите [1 ▲ ▼] (OK).**

Для отмены операции нажмите кнопку [2 ▲ ▼] (CANCEL).

**Возврат на предыдущую веб-страницу**

Чтобы вернуться на веб-страницу, которая была выбрана перед текущей, нажмите кнопку [1 ▲ ▼] (BACK). Чтобы вернуться на страницу, которая была выбрана до нажатия кнопки [1 ▲ ▼] (BACK), нажмите кнопку [2 ▲ ▼] (FORWARD).

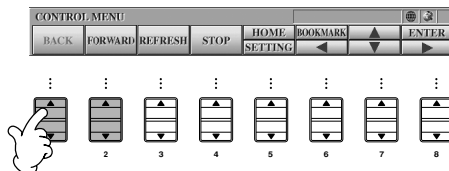

## Обновление веб-страницы/Отмена загрузки веб-страницы

Чтобы обновить веб-страницу (убедиться в том, что у вас последняя версия страницы, или попытаться перезагрузить страницу), нажмите кнопку [3 ▲ ▼] (REFRESH).

Для отмены загрузки страницы (если загрузка идет слишком долго) нажмите кнопку [4 ▲ ▼] (STOP).

### Слежение за состоянием соединения с Интернетом

Три значка в правой нижней части Интернет-экрана показывают текущее состояние соединения с Интернетом.

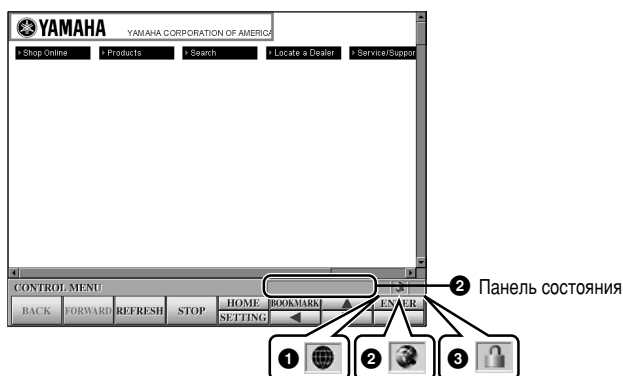

#### 1 Индикатор автономного режима

Отображается, когда инструмент не подключен к Интернету. Если этот значок находится на экране, видеть какие-либо веб-страницы невозможно.

#### 2 Индикатор связи

Показывает, что идет обмен данными с веб-сайтом.

#### 3 Индикатор SSL

Отображается, если открытый веб-сайт использует протокол SSL, и означает, что данные перед передачей шифруются.

### SSL:

SSL (Secure Sockets Layer) – это стандартный для отрасли метод защиты данных, передаваемых по Интернету, путем шифрования данных и другими способами.

Загружая данные на плату SmartMedia, используйте плату SmartMedia с ID.

## Покупка и загрузка данных

Вы можете приобретать и загружать данные песен (для воспроизведения на этом инструменте) и другие типы данных со специального веб-сайта Clavinova. Инструкции по покупке и загрузке данных содержатся на самом сайте.

### Операция после покупки и загрузки

Когда загрузка закончена, появляется вопрос о том, открывать ли экран выбора файлов (File Selection). Если ответить «Да», появится экран выбора файлов, на котором можно выбрать загруженные данные. Если ответить «Нет», произойдет возврат на экран Интернета. Когда экран выбора файлов открыт, для перехода в каталог следующего более высокого уровня нажмите кнопку [8 ▲] (UP).

#### Место загрузки

Место, куда загружаются данные, зависит от используемых устройств памяти, как указано ниже.

- Если инструмент приобретен со вставленной платой SmartMedia: Загружаемые данные сохраняются в папке «MyDownloads» (Мои загрузки) на вкладке Card (Плата) экрана File Selection (Выбор файлов). Чтобы закрыть эту папку и вызвать следующую папку более высокого уровня, нажмите кнопку [8 ▲] (UP) на экране File Selection.

### ⚠ ВНИМАНИЕ

Если во время загрузки отключить питание инструмента, купленные данные будут утеряны.

- Если инструмент приобретен без вставленной платы SmartMedia:  
Загружаемые данные сохраняются в папке «MyDownloads» (Мои загрузки) на вкладке User (Пользователь) экрана File Selection (Выбор файлов). Чтобы закрыть эту папку и вызвать следующую папку более высокого уровня, нажмите кнопку [8 ▲] (UP) на экране File Selection.

## Сохранение закладок любимых страниц

На просматриваемой странице можно оставить «закладку» и создать ссылку на нее, чтобы быстро вызывать эту страницу в будущем.

- 1** Когда нужная страница выбрана, нажмите кнопку [6 ▲] (BOOKMARK). Появляется экран закладок (Bookmark) со списком закладок, имеющихся на данный момент. Под списком отображается заглавие веб-страницы, выбранной в данный момент.
- 2** Вызовите экран для включения новых закладок нажатием на кнопку [3 ▲ ▼] (ADD).

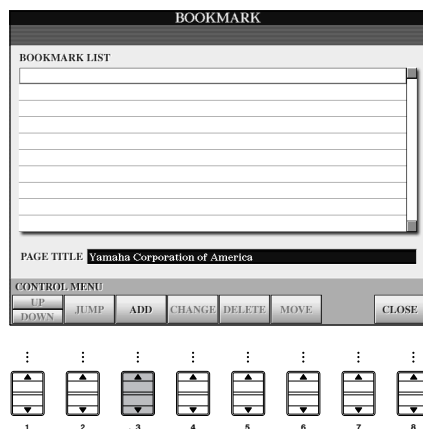

- 3** Выберите место новой закладки с помощью кнопки [1 ▲ ▼] (UP/DOWN).

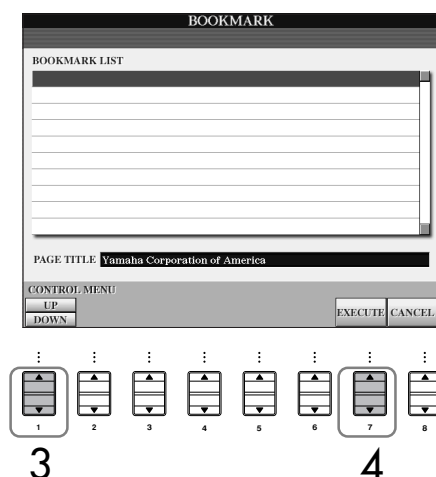

- 4** Для сохранения закладки нажмите кнопку [7 ▲ ▼] (EXECUTE), для отмены – кнопку [8 ▲ ▼] (CANCEL).
- 5** Для возврата в браузер нажмите кнопку [8 ▲ ▼] (CLOSE).

### Вызов страницы с закладкой

- 1 Для вызова экрана закладок (Bookmark) нажмите кнопку [6 ▲] (BOOKMARK).
- 2 Выберите нужную закладку с помощью кнопки [1 ▲ ▼] (UP/DOWN).

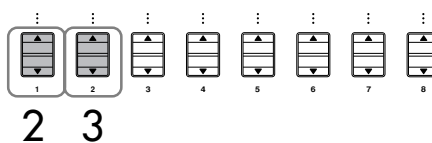
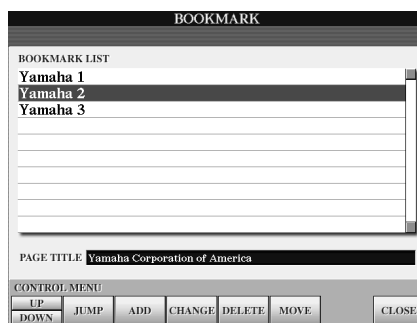

- 3 Чтобы открыть страницу с выбранной закладкой, нажмите кнопку [2 ▲ ▼] (JUMP).

## Изменение закладок

На экране закладок можно менять имена и последовательность закладок, а также удалять ненужные закладки из списка.

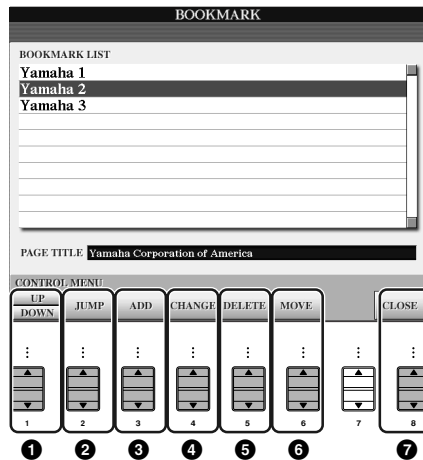

### 1 Перемещение курсора вверх и вниз

Используется для выбора нужной позиции в списке закладок.

### 2 Переход по меткам

Открывает веб-страницу по выбранной закладке.

### 3 Новая закладка

Используется, когда требуется сохранить закладку (стр. 175).

### 4 Изменение имен

Меняет имя выбранной закладки. Нажатие кнопки [4 ▲ ▼] (CHANGE) вызывает экран для ввода символов. Подробные инструкции по вводу символов см. на стр. 172.

### 5 Удаление

Удаляет выбранную закладку из списка закладок.

### 6 Перемещение

Меняет последовательность закладок в списке.

#### 1 Выберите закладку, которую хотите переместить, и нажмите кнопку [6 ▲ ▼] (MOVE).

Нижняя часть экрана изменится, чтобы дать вам возможность выбрать новую позицию для закладки.

#### 2 Выберите место для закладки с помощью кнопки [1 ▲ ▼] (UP/DOWN).

#### 3 Переместите закладку на это место с помощью кнопки [7 ▲ ▼] (EXECUTE).

### 7 Закрытие

Закрывает экран закладок и возвращает на экран браузера.

## Изменение домашней страницы

По умолчанию домашней страницей вашего браузера автоматически настроена главная страница специального веб-сайта Clavinova. Однако домашней страницей можно сделать любую страницу сайта.

- 1 Откройте страницу, которую нужно настроить как домашнюю страницу.
- 2 Нажмите кнопку [5 ▼] (SETTING) для вызова экрана настроек Интернета.
- 3 Нажмите кнопку TAB [◀], чтобы выбрать вкладку BROWSER.

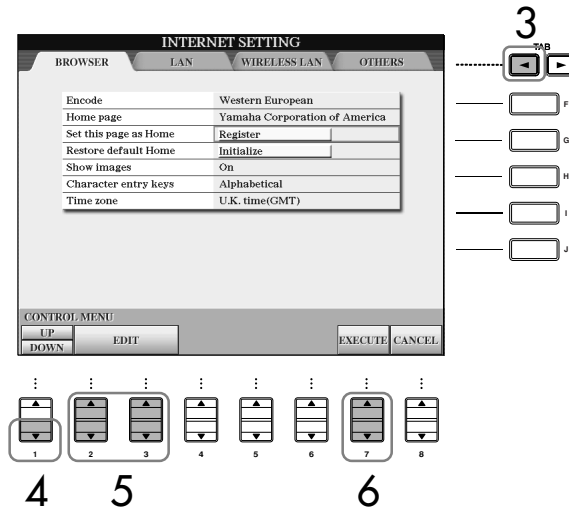

- 4 Нажмите кнопку [1 ▼] (DOWN), чтобы выбрать настройку Set this page as Home.
- 5 С помощью кнопок [2 ▲ ▼]/[3 ▲ ▼] (EDIT) настройте выбранную страницу как домашнюю.
- 6 Для возврата в браузер нажмите кнопку [7 ▲ ▼] (EXECUTE). Чтобы отменить операцию, нажмите кнопку [8 ▲ ▼] (CANCEL).

## Об экране настроек Интернета

С экрана настроек Интернета (Internet Settings) можно произвести различные настройки, связанные с подключением к Интернету, включая предпочтения в меню и экранах. Экран настроек Интернета имеет четыре подэкрана: Браузер, LAN, Беспроводная LAN и Прочее.

### Основные операции

- 1 Нажмите кнопку [5 ▼] (SETTING) для вызова экрана настроек Интернета.
- 2 Нажмите кнопки ТАВ [◀]/[▶], чтобы выбрать нужный экран.
- 3 Выберите нужный элемент с помощью кнопки [1 ▲ ▼] (UP/DOWN).

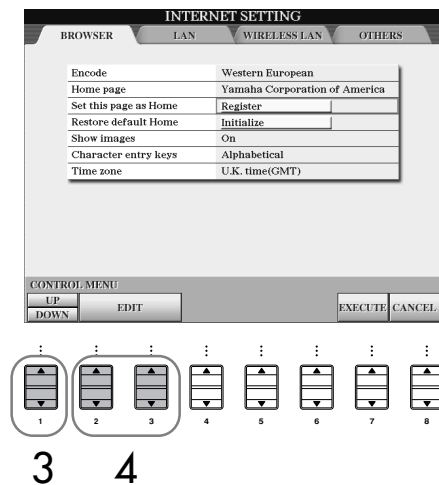

- 4 Для вызова соответствующего экрана редактирования нажмите [2 ▲ ▼]/[3 ▲ ▼] (EDIT).  
Для некоторых элементов экран EDIT не выдается, но выполнить настройку или внести изменение все-таки можно.
- 5 Нажмите кнопку [2 ▲ ▼] (UP/DOWN), чтобы выбрать настройку или изменить значение.  
То же самое можно сделать с помощью диска [DATA ENTRY].

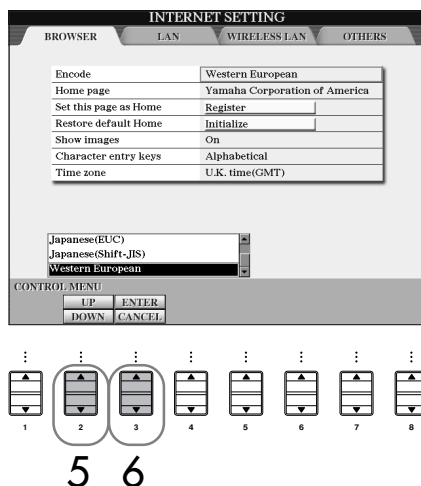

- 6 Для выполнения настройки нажмите кнопку [3 ▲] (ENTER). Чтобы отменить операцию, нажмите кнопку [3 ▼] (CANCEL).

#### Ввод символов

Символы можно вводить, когда открыт экран ввода символов. (См. «Ввод символов» на стр. 172.)

- 7** Чтобы действительно принять все настройки, сделанные на экране настроек Интернета, нажмите кнопку [7 ▲ ▼] (EXECUTE).  
 Чтобы отменить операцию, нажмите кнопку [8 ▲ ▼] (CANCEL).

### Browser - Браузер

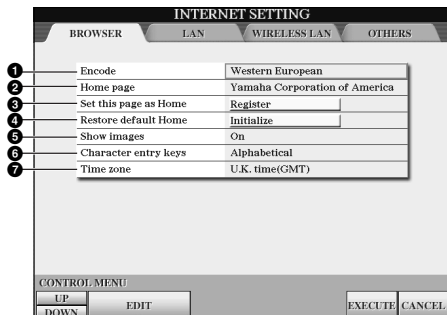

- 1 Encode (Кодировка)**  
 Задает шифрование символов для браузера.
- 2 Home Page (Домашняя страница)**  
 Отображает и позволяет редактировать веб-страницы, настроенные как домашние страницы.
- 3 Set this page as Home (Сделать эту страницу домашней)**  
 См. раздел «Изменения домашней страницы» на стр. 178.
- 4 Restore Default Home (Восстановить домашнюю страницу по умолчанию)**  
 Восстанавливает настройку домашней страницы.
- 5 Show images (Показ изображений)**  
 Если задан этот параметр, данные образов и картинок, имеющихся на веб-странице, отображаются в браузере. Если этот параметр не установлен, картинки не отображаются.
- 6 Character entry keys (Клавиши ввода символов)**  
 Этот параметр позволяет задать порядок символов на виртуальной клавиатуре для ввода символов. Если задано значение Alphabetical (По алфавиту), клавиши расположены в алфавитном порядке. Если задано значение ASCII, клавиши расположены, как на обычной клавиатуре QWERTY.
- 7 Time zone (Временной пояс)**  
 Этот параметр задает время для браузера.

### LAN – Локальная вычислительная сеть

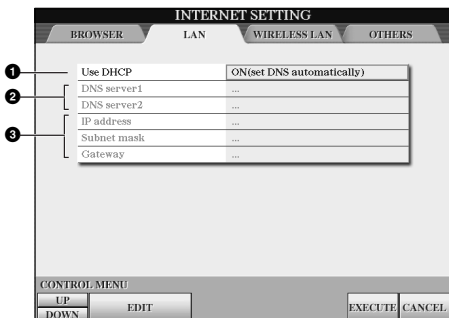

Запишите здесь значения параметров на случай, если придется вводить их еще раз.

Use DHCP	
DNS server1	
DNS server2	
IP address	
Subnet mask	
Gateway	

- 1 Use DHCP (Использование DHCP)**  
 Определяет, используется ли DHCP.
- 2 DNS server 1/DNS server 2 (Сервер DNS 1/Сервер DNS 2)**  
 Эти параметры задают адреса основного и резервного серверов DNS. Они должны быть заданы, если вышеуказанный параметр «Use DHCP» установлен на ON (set DNS manually) или OFF.
- 3 IP address (IP-адрес)/Subnet mask (Маска подсети)/Gateway (Шлюз)**  
 Эти параметры доступны только в случае, если DHCP не используется. Они позволяют задать IP-адрес, маску подсети и адрес сервера-шлюза. Если параметр Use DHCP не установлен (находится в состоянии OFF), эти параметры обязательны.

## Wireless LAN - Беспроводная локальная вычислительная сеть

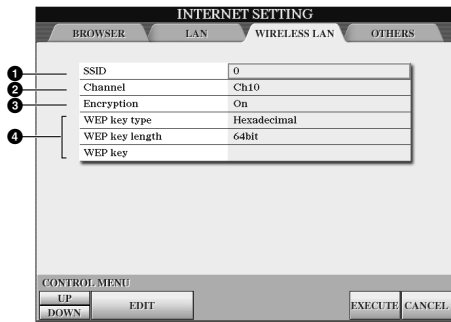

Запишите здесь значения параметров на случай, если придется вводить их еще раз.

SSID	
канал	
Encryption	
WEP key type	
WEP key length	
WEP key	

### 1 SSID

Задаёт SSID (Service Set Identifier).

### 2 Channel (Канал)

Задаёт канал.

### 3 Encryption (Шифрование)

Указывает, шифруются ли данные.

### 4 WEP key type (Тип ключа WEP)/WEP key length (Длина ключа WEP)/WEP key (Ключ WEP)

Эти параметры доступны только в случае, если включено шифрование (Encryption). Они задают тип и длину ключа шифрования.

## Others - Прочее

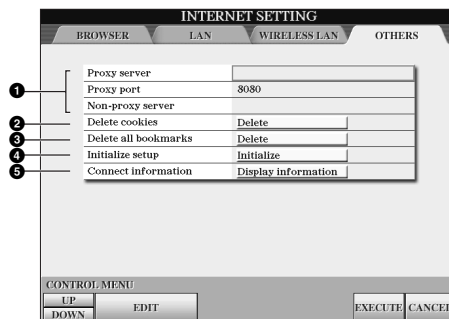

### 1 Proxy server (Прокси-сервер)/Proxy port (Порт прокси-сервера)/Non-proxy server (Не прокси-сервер)

Задаёт имя прокси-сервера, номер порта и номер хоста для сервера, не являющегося прокси-сервером. Эти параметры требуются только в случае, если используется прокси-сервер.

### 2 Delete cookies (Удалить cookie-файлы)

Удаляет содержимое всех сохранённых cookie-файлов.

### 3 Delete all bookmarks (Удалить все закладки)

Удаляет все сохранённые закладки.

### 4 Initialize setup (Инициализировать параметры)

Восстанавливает стандартные значения всех параметров на экране настроек Интернета. См. раздел «Инициализация настроек Интернета» на стр. 182.

### 5 Connection information (Информация о соединении)

Выдаёт подробную информацию о соединении, установленном на данный момент.

## Инициализация настроек Интернета

Во время операции Initialize настройки функции Интернета не инициализируются. Необходимо инициализировать их отдельно, как показано далее. Во время инициализации приводятся в исходное состояние не только настройки браузера, но и все, что вы задали на экранах настройки Интернета.

- 1 Нажмите кнопку [5 ▼] (SETTING), чтобы вызвать экран настроек Интернета.
- 2 Нажмите кнопку TAB [▶], чтобы выбрать вкладку OTHERS (ПРОЧЕЕ).
- 3 Выберите Initialize с помощью кнопки [1 ▲ ▼] (UP/DOWN).

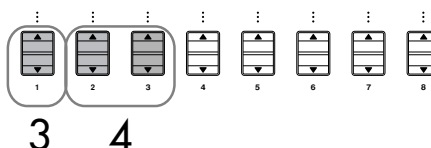

- 4 Верните настройки Интернета в исходное состояние с помощью кнопок [2 ▲ ▼] / [3 ▲ ▼] (EDIT).

### Удаление cookie-файлов и закладок

Вышеописанная операция инициализации не удаляет cookie-файлы и закладки. Для удаления cookie-файлов и закладок необходимо использовать соответствующие операции на вкладке OTHERS (ПРОЧЕЕ) (стр. 181).

Cookie-файлы содержат личную информацию.

# Словарь терминов Интернета

<b>Широкополосная связь (Broadband)</b>	Технология/услуга Интернета (например, ADSL и оптическое волокно), позволяющая осуществлять высокоскоростную передачу больших объемов данных.
<b>Браузер (Browser)</b>	Программное обеспечение для поиска и просмотра веб-страниц, а также доступа к ним. Для данного инструмента это экран, на котором отображается содержимое веб-страниц.
<b>Cookie-файл (Cookie)</b>	Система регистрации определенной информации, передаваемой пользователем при посещении веб-сайта и использовании Интернета. Эта функция аналогична файлу предпочтений в традиционной компьютерной программе, в котором «запоминается» такая информация, как ваше имя пользователя и пароль, чтобы вам не приходилось вводить их заново при каждом посещении сайта.
<b>DHCP</b>	Это стандарт или протокол, с помощью которого IP-адреса и другая информация о конфигурации сети низкого уровня могут назначаться динамически и автоматически при каждом подключении к Интернету.
<b>DNS</b>	Система, которая преобразует имена компьютеров, подключенных к сети, в соответствующие IP-адреса.
<b>Загрузка (Download)</b>	Передача данных по сети из большей системы (хоста) на жесткий диск или другое устройства хранения данных меньшей «клиентской» системы (аналогично копированию файлов с жесткого диска на дискету). Для данного инструмента это процесс передачи данных песни и других данных с веб-сайта в инструмент.
<b>Шлюз (Gateway)</b>	Система, связывающая различные сети или системы и обеспечивающая передачу и преобразование данных независимо от различий в стандартах связи.
<b>Домашняя страница (Home page)</b>	Первая страница, которая появляется на экране, когда вы открываете браузер и подключаетесь к Интернету. Английские синонимы – «front screen» (интерфейсный экран) и «top page» (первая страница).
<b>Интернет (Internet)</b>	Огромная сеть, состоящая из менее крупных сетей. Позволяет осуществлять высокоскоростной обмен данными между компьютерами, мобильными телефонами и другими устройствами.
<b>IP-адрес (IP address)</b>	Цифровая последовательность, присвоенная каждому компьютеру в сети и обозначающая местонахождение устройства в сети.
<b>Локальная вычислительная сеть (LAN)</b>	Сеть передачи данных, связывающая между собой группу компьютеров, находящихся в одном месте (например, в офисе или дома) с помощью специального кабеля.
<b>Ссылка (Link)</b>	Выделенное слово, кнопка или значок на веб-странице. Щелкнув на ссылке, вы открываете другую веб-страницу.
<b>Модем (Modem)</b>	Устройство, соединяющее обычную телефонную линию и компьютер и позволяющее им передавать данные друг другу. Оно преобразует цифровые сигналы компьютера в аналоговые звуковые сигналы телефонной линии и наоборот.
<b>NTP</b>	Стандарт для синхронизации внутреннего времени компьютера с источником точного времени по сети. В контексте данного инструмента внутренние часы компьютера используются для указания точного времени и даты для cookie-файлов и SSL.
<b>Провайдер (Provider)</b>	Организация, предлагающая услуги по подключению к Интернету. Чтобы подключиться к Интернету, необходимо заключить договор с провайдером.
<b>Прокси (Proxy)</b>	Прокси-сервер – это сервер, через который должны проходить все компьютеры внутренней сети прежде, чем они получат доступ к информации в Интернете. Прокси-сервер перехватывает все или указанные запросы, адресованные реальному серверу, и определяет, не может ли он выполнить их сам. Если нет, то он пересылает запрос на реальный сервер. Прокси-серверы используются для повышения производительности и скорости передачи данных, а также для фильтрации запросов – обычно в целях безопасности или для предотвращения несанкционированного доступа к внутренней сети.
<b>Маршрутизатор (Router)</b>	Устройство для соединения нескольких компьютерных сетей. Например, маршрутизатор требуется для соединения нескольких компьютеров дома или в офисе и обеспечивает им всем доступ в Интернет и к общим данным. Обычно маршрутизатор подключается между модемом и компьютером, но в некоторые модемы он встроен.
<b>Сервер (Server)</b>	Аппаратная система или компьютер, используемые в качестве центральной точки сети и обеспечивающие доступ к файлам и службам.
<b>Сайт (Site)</b>	Сокращенное название веб-сайта. Обозначает группу веб-страниц, которые открываются вместе. Например, совокупность веб-страниц, адреса которых начинаются с <a href="http://www.yamaha.com/">http://www.yamaha.com/</a> , называется сайтом Yamaha.
<b>SSID</b>	SSID (Service Set Identifier) – это идентификатор беспроводной локальной сети для подключения к конкретной сети в физической области, где работает несколько независимых сетей. Связь возможна только между терминалами с совпадающими именами SSID.
<b>SSL</b>	Сокращение от «Secure Sockets Layer». Стандарт для передачи по Интернету таких конфиденциальных данных, как номера кредитных карт.
<b>Маска подсети (Subnet mask)</b>	Эта настройка позволяет разделить большую сеть на несколько сетей меньшего размера.
<b>URL</b>	Сокращение от «Uniform Resource Locator». Последовательность символов, используемая для идентификации конкретных веб-сайтов и страниц в Интернете и для перехода на них. Полный адрес URL обычно начинается с символов «http://.»
<b>Веб-страница (Web page)</b>	Обозначает каждую из страниц, составляющих веб-сайт.
<b>Беспроводная локальная сеть (Wireless LAN, WLAN)</b>	Подключение через локальную вычислительную сеть, позволяющее передавать данные по беспроводному соединению без каких-либо кабелей.

# Подключение внешних устройств к инструменту

## ⚠ ВНИМАНИЕ

Прежде чем подключать инструмент к другим электронным компонентам, следует отключить их от сети. Прежде чем включать или выключать оборудование, следует установить минимальную громкость (0). В противном случае оборудование может быть повреждено, а вы сами можете получить удар электрическим током.

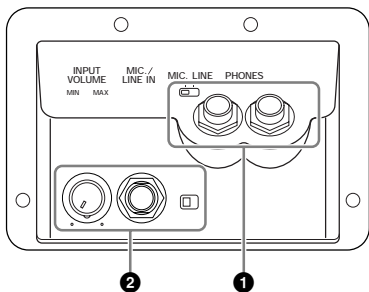

## 1 Использование наушников (разъемы [PHONES])

Подключите наушники к одному из разъемов PHONES, находящихся снизу инструмента слева (стандартные разъемы 1/4 дюйма). См. подробные сведения на стр. 17.

## 2 Подключение микрофона или гитары (разъем [MIC./LINE IN])

Подключив микрофон к разъему [MIC./LINE IN], расположенному слева на обратной стороне инструмента, с помощью стандартного четвертьдюймового штекера, вы получите возможность петь одновременно с воспроизведением мелодии (режим KARAOKE) или одновременно с вашей игрой. Ваш голос или звук гитары воспроизводится через встроенные динамики. Инструкции по подключению приведены на стр. 52. При подключении устройств с высоким уровнем выходного сигнала убедитесь, что переключатель [MIC. LINE] находится в положении LINE.

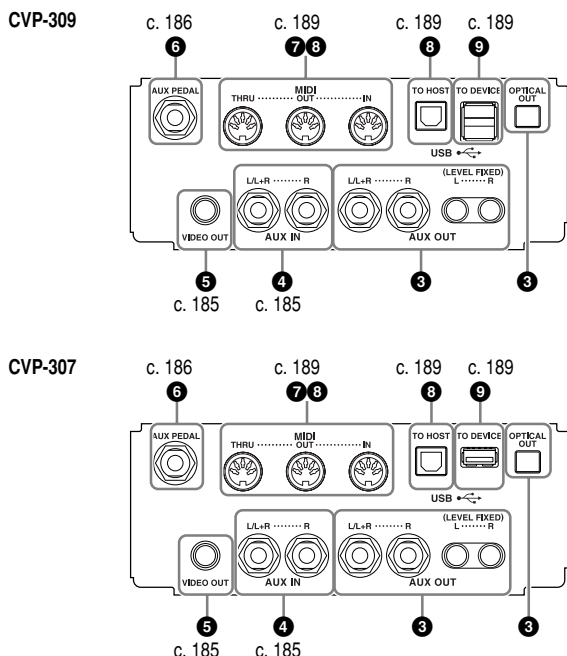

## 3 4 5 Подключение аудио- и видеоустройств

### 🎵 ПРИМЕЧАНИЕ

Рекомендуется использовать аудиокабели и штекеры с сопротивлением, близким к нулю.

## 3 Использование внешних аудиоустройств для воспроизведения и записи (разъемы [AUX OUT], разъемы [AUX OUT (LEVEL FIXED)], разъем [OPTICAL OUT])

С помощью этих разъемов можно подключить стереосистему (для усиления звука инструмента), кассетный магнитофон или цифровое аудиоустройство для записи вашего исполнения. Звук с микрофона или гитары, подключенных к инструменту через разъем [MIC./LINE IN], одновременно подается на выход. Обратитесь к схемам и используйте для подключения аудиокабели. Эти разъемы находятся на панели разъемов на обратной стороне инструмента.

### ⚠ ВНИМАНИЕ

Если к выходным разъемам инструмента подключено внешнее устройство, сначала включайте питание инструмента, а затем питание внешнего устройства. Выключать питание следует в обратном порядке.

Не направляйте сигналы с выходов [AUX OUT] [AUX OUT (LEVEL FIXED)] на входы [AUX IN]. При таком подключении входной сигнал, поступающий через разъемы [AUX IN], станет выходным сигналом разъемов [AUX OUT] [AUX OUT (LEVEL FIXED)]. Такое соединение может вызвать петлю обратной связи, что сделает невозможным нормальное исполнение или может привести к повреждению обоих устройств.

## Разъемы [AUX OUT]

(Стандартные телефонные разъемы [L/L+R] и [R])

Соединив инструмент и аудиосистему с помощью стандартных разъемов, вы можете регулировать громкость звука, подаваемого на внешнее устройство, с помощью диска управления [MASTER VOLUME]. Соедините выходные разъемы AUX OUT [L/L+R]/[R] инструмента и входные разъемы пары активных колонок с помощью подходящих аудиокабелей. Для подключения к моноустройству используйте только разъем [L/L+R].

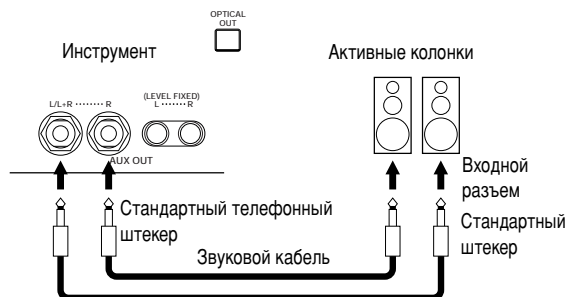

### Разъемы [AUX OUT (LEVEL FIXED)]

(RCA-штекеры [L] и [R])

Если соединить инструмент и аудиосистему с помощью штекеров RCA («тюльпаны»), на внешнее устройство подается сигнал фиксированного уровня. При этом положение диска управления [MASTER VOLUME] игнорируется. Используйте их, если громкость регулируется на внешней аудиосистеме или звук инструмента записывается на внешнее устройство. Соединяйте выходные разъемы AUX OUT [L]/[R] (LEVEL FIXED) инструмента и входные разъемы AUX IN аудиосистемы с помощью подходящих аудиокабелей.

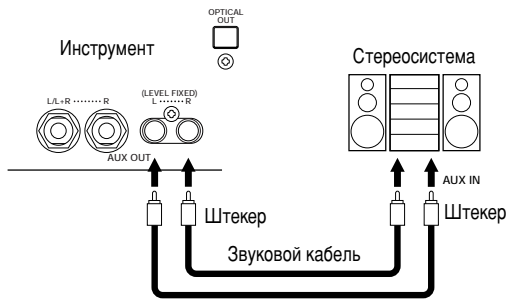

### Порт [OPTICAL OUT]

Используется для оптического вывода цифрового аудиосигнала (частота 44,1 кГц) для наивысшего качества звука. Выходной сигнал с разъема [OPTICAL OUT] имеет постоянный уровень, и регулировка общей громкости на инструменте на него не влияет. С помощью подходящего кабеля соедините этот разъем с оптическим цифровым входом устройства записи мини-дисков (MD-рекордер) или устройства записи компакт-дисков (CD-рекордер). (Разъемы кабеля должны соответствовать разъемам на обоих устройствах.)

Так как цифровая передача позволяет записать четкий сигнал без помех, ухудшения или искажения, вы можете записать свое исполнение с наивысшим качеством.

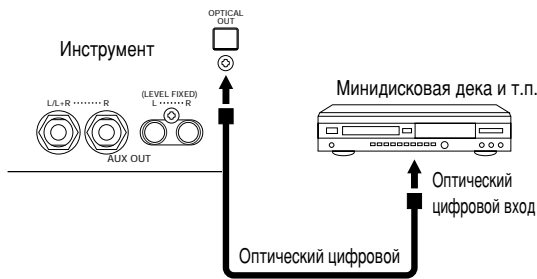

### 4 Воспроизведение звука внешних аудиоустройств с помощью встроенных динамиков (разъемы [AUX IN])

К этим разъемам можно подсоединять стереовыводы другого инструмента, что позволяет воспроизводить звук другого устройства через динамики инструмента. Соединяйте выходные разъемы (LINE OUT и т. д.) внешнего синтезатора или модуля тон-генератора и входные разъемы AUX IN [L/L+R]/[R] инструмента с помощью подходящих аудиокабелей.



#### ⚠ ВНИМАНИЕ

Если на входные разъемы инструмента подается звук с внешнего устройства, сначала включайте питание внешнего устройства, а затем питание инструмента. Выключать питание следует в обратном порядке.

#### 🎵 ПРИМЕЧАНИЕ

- Для подключения к моноустройству используйте только разъем [L/L+R].
- Параметр [MASTER VOLUME] влияет на входной сигнал из разъемов [AUX IN].

### 5 Вывод изображения с экрана инструмента на внешний телевизор

К инструменту можно подключить внешний телемонитор и выводить текущее изображение и текст песен на экран телевизора для группового пения и т.п. Инструкции по подключению приведены на стр. 53.

#### Настройки функции Video Out

- 1 Вызовите операционный экран. [FUNCTION] → [G] VIDEO OUT
- 2 Выберите стандарт видеоборудования (NTSC или PAL) с помощью кнопки [1 ▲ ▼]. Выберите содержание исходного видеосигнала – текущее содержание экрана (LCD) или текст песни (LYRICS) – с помощью кнопок [3 ▲ ▼]/[4 ▲ ▼].

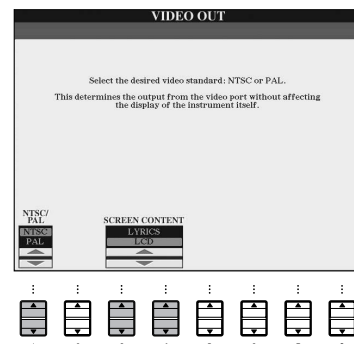

**ПРИМЕЧАНИЕ**

- Выберите стандарт (NTSC или PAL), используемый вашим видеоборудованием.
- Если в качестве содержания исходящего видеосигнала выбрано значение LYRICS, через видеовыход VIDEO OUT выводится только текст песни, независимо от того, какой экран вызван в этот момент на дисплей самого инструмента.
- Не смотрите на экран телевизора или монитора слишком долго – это вредно для зрения. Почаще делайте перерыв и смотрите на удаленные объекты, чтобы глаза отдохнули.

## 6 Использование педального переключателя или ножного контроллера (разъем [AUX PEDAL])

Подключив ножной контроллер или ножной переключатель через разъем [AUX PEDAL], можно легко управлять различными функциями, которые назначаются пользователем. Например, если подключить таким образом ножной контроллер FC7 и назначить ему функцию управления громкостью, можно сделать свое исполнение более выразительным, управляя уровнем громкости играемых нот. Или, подключив ножной контроллер FC4 или FC5 и назначив ему функцию запуска и остановки воспроизведения стиля, можно включать и выключать стиль ногей. (В этом случае у педали будет та же функция, что и у кнопки STYLE CONTROL [START/STOP] на панели.) Функции, которые можно назначать, указаны далее после инструкций.

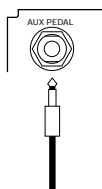

Ножные педали



Педальный переключатель FC4 (не входит в комплект поставки)

Педальный переключатель FC5 (не входит в комплект поставки)

Ножной контроллер FC7 (не входит в комплект поставки)

**ВНИМАНИЕ**

Подключайте и отключайте педаль, только когда инструмент выключен.

## Назначение специальных функций педалям

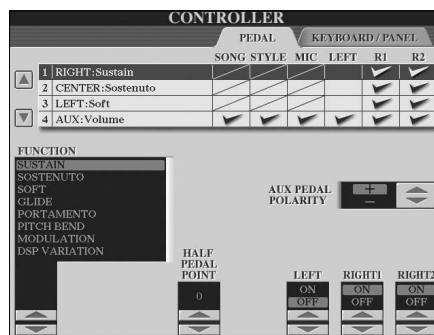

Различные функции можно назначать не только педальному переключателю или контроллеру, но и трем педалям инструмента (правой, средней и левой). Далее обсуждаются соответствующие действия и назначаемые функции (параметры).

- 1 Вызовите операционный экран.**  
[FUNCTION] → [I] UTILITY → TAB [◀] OWNER
- 2 С помощью кнопок [A]/[B] выберите одну из трех педалей для присвоения функции.**
- 3 С помощью кнопки [1 ▲ ▼] выберите функции, которые необходимо присвоить педали, выбранной в шаге 2.**  
Подробные сведения о функциях педалей приведены ниже.
- 4 Используйте кнопки [2 ▲ ▼] – [8 ▲ ▼], чтобы задать подробные параметры выбранных функций.**  
В зависимости от функции, выбранной в шаге 3, доступные параметры различаются. Подробные сведения о параметрах приведены ниже.
- 5 Удостоверьтесь, что выбранной функцией можно управлять нажатием педали.**

**Установите полярность педали**

Включение/выключение функции с помощью педали зависит от того, какая именно педаль подключена к инструменту. Например, нажатие педали одной модели включает функцию, а нажатие педали другой модели отключает ее. С помощью этого параметра можно изменить порядок работы педали с прямого на обратный. Чтобы переключить полярность, нажмите кнопку [I] (AUX PEDAL POLARITY).

Подробные сведения о функциях педалей приведены ниже. Функции, отмеченные знаком \*, используются только для ножного контроллера; они не будут действовать правильно с педальным переключателем.

## Назначаемые функции педали

<b>VOLUME*</b> (Громкость)	Позволяет использовать ножной контроллер для управления громкостью. Эта функция доступна только для педали, подключенной к инструменту через разъем AUX PEDAL.
<b>SUSTAIN</b> (Сустейн)	Позволяет использовать ножной контроллер для управления эффектом «сустейн». Если нажать и держать нажатой педаль, звук всех проигрываемых нот будет тянуться дольше. Если педаль отпустить, звучание продлевавшихся нот мгновенно прекращается (заглушается).
<b>SOSTENUTO</b> (Состенуто)	Если взять ноту или аккорд и нажать на педаль, пока клавиши нажаты, эти ноты будут длиться, пока вы не отпустите педаль. Последующие ноты не удлинняются. Это дает возможность продлить звучание аккорда, если, например, ноты, идущие вслед за аккордом, играют стаккато.
<b>SOFT</b> (Приглушение звука)	Позволяет использовать педаль для управления эффектом приглушения. Нажатие на педаль приводит к небольшому снижению громкости и легкому изменению тембра нот. Этот эффект действует только для определенных тембров.
<b>GLIDE</b> (Скольжение)	Если педаль нажата, высота звука изменяется, если педаль отпустить, восстанавливается обычная высота звука.
<b>PORTAMENTO</b> (Портаменто)	Если педаль нажата, создается эффект портаменто (плавное скольжение звука между нотами). Эффект портаменто создается при игре легато (т.е. последующая нота играется в момент, когда еще не отпущена предыдущая). Параметр Portamento Time можно также регулировать с микшерного пульта (стр. 84). Эта функция не влияет на некоторые тембры группы Natural, звучание которых могло бы сильно исказиться этой функцией.
<b>PITCH BEND*</b> (Изменение высоты звука)	Эта функция позволяет изменять высоту звука вверх или вниз с помощью педали.
<b>MODULATION*</b> (Модуляция)	Включает эффект вибрато для нот, сыгранных на клавиатуре. Глубина эффекта увеличивается, пока педаль нажата.
<b>DSP VARIATION</b> (Вариации, задаваемые цифровым сигнальным процессором)	Включает и выключает для тембра эффект вариации, задаваемой цифровым сигнальным процессором.
<b>VIBE ROTOR ON/OFF</b> (Вибрации)	Включает и выключает параметр VIBRATE SW, когда выбран эффект VIBE VIBRATE.
<b>HARMONY/ECHO</b>	Включает и выключает для тембра эффект гармонизации/эха.
<b>VOCAL HARMONY</b>	Включает и выключает функцию гармонизации вокала.
<b>TALK</b>	Включает и выключает функцию изменения настроек микрофона MIC SETTING Talk.
<b>SCORE PAGE+</b> (Следующая страница партитуры)	Когда песня остановлена, можно перейти к следующей странице партитуры.
<b>SCORE PAGE-</b> (Предыдущая страница партитуры)	Когда песня остановлена, можно перейти к предыдущей странице партитуры.
<b>SONG PLAY/PAUSE</b> (Запуск/пауза воспроизведения песни)	Действует так же, как кнопка [PLAY/PAUSE] на панели SONG.
<b>STYLE START/STOP</b> (Запуск/остановка воспроизведения стиля)	Действует так же, как кнопка [START/STOP] на панели STYLE CONTROL.
<b>TAP TEMPO</b> (Собственный темп)	Действует так же, как кнопка [TAP].
<b>SYNCHRO START</b> (Синхронный запуск)	Действует так же, как кнопка [SYNC START].
<b>SYNCHRO STOP</b> (Синхронная остановка)	Действует так же, как кнопка [SYNC STOP].
<b>INTRO1-3</b> (Интродукция 1-3)	Действует так же, как кнопка [INTRO I-III].
<b>MAIN A-D</b> (Основная часть A-D)	Действует так же, как кнопки [MAIN VARIATION A-D].
<b>FILL DOWN</b> (Вставка и основная часть вниз)	Играется вставка, за которой автоматически следует часть Main ближайшей кнопки слева.
<b>FILL SELF</b> (Только вставка)	Играется вставка.
<b>FILL BREAK</b> (Вставка брейка)	Проигрывает брейк.
<b>FILL UP</b> (Вставка и основная часть вверх)	Играется вставка, за которой автоматически следует часть Main ближайшей кнопки справа.
<b>ENDING1-3</b> (Концовка 1-3)	Действует так же, как кнопки [ENDING/rit. I-III].
<b>FADE IN/OUT</b> (Наращение/затухание громкости звука)	Действует так же, как кнопка [FADE IN/OUT].

<b>FINGERED/FING ON BASS</b> (Традиционный/Традиционный с басом)	Педаль служит переключателем между аппликатурами Fingered и On Bass (стр. 101).
<b>BASS HOLD</b> (Задержка баса)	Пока педаль нажата, басовая нота стиля аккомпанемента будет продолжать звучать, даже если сменится аккорд. Эта функция не работает, если для аппликатуры выбран параметр AI FULL KEYBOARD.
<b>PERCUSSION</b> (Перкуссия)	С помощью педали можно играть на ударном инструменте, выбранном кнопками [4 ▲ ▼]–[8 ▲ ▼]. Для выбора ударного инструмента можно использовать клавиатуру.
<b>RIGHT1 ON/OFF</b> (Включение и выключение партии RIGHT1)	Действует так же, как кнопка PART ON/OFF [RIGHT 1].
<b>RIGHT2 ON/OFF</b> (Включение и выключение партии RIGHT2)	Действует так же, как кнопка PART ON/OFF [RIGHT 2].
<b>LEFT ON/OFF</b> (Включение и выключение партии LEFT)	Действует так же, как кнопка PART ON/OFF [LEFT].
<b>OTS+</b> (Следующая настройка «в одно касание»)	Вызов следующей по порядку настройки «в одно касание».
<b>OTS-</b> (Предыдущая настройка «в одно касание»)	Вызов предыдущей настройки «в одно касание».

**🎹 ПРИМЕЧАНИЕ** Даже если за педалями закреплены функции Sostenuito и Portamento, они не будут влиять на тембры Organ Flutes.

### Регулируемые параметры для каждой функции

Перечисленные ниже параметры соответствуют кнопкам [2 ▲ ▼]–[8 ▲ ▼], а их доступность зависит от выбранного типа параметра. Например, если в качестве типа выбран SUSTAIN, на экране автоматически появляются параметры HALF PEDAL POINT, RIGHT 1, RIGHT 2 и LEFT.

<b>SONG, STYLE, MIC, LEFT, RIGHT1, RIGHT2</b>	Служат для указания партий, управляемых педалью.
<b>HALF PEDAL POINT*</b>	Можно указать, насколько сильно следует нажать на педаль, чтобы сработал переключатель (стр. 187).
<b>DEPTH</b>	Определяет глубину эффекта педали.
<b>UP/DOWN</b>	Если выбрана функция GLIDE или PITCH BEND, этот параметр определяет, будет ли высота тона повышаться или понижаться.
<b>RANGE</b> (Диапазон)	Если выбрана функция GLIDE или PITCH BEND, этот параметр определяет диапазон изменения высоты звука в полтонах. Также задается с помощью настройки → Pitch Bend Range (стр. 84).
<b>ON SPEED</b> (Скорость включения)	Если выбрана функция GLIDE, этот параметр определяет скорость изменения высоты звука при нажатии педали.
<b>OFF SPEED</b> (Скорость выключения)	Если выбрана функция GLIDE, этот параметр определяет скорость изменения высоты звука, когда педаль отпущена.
<b>KIT</b> (Набор ударных)	Если педали присвоена функция PERCUSSION, при нажатии на педаль отображаются все имеющиеся наборы ударных инструментов. Таким образом, вы можете выбрать определенный набор ударных, управляемый с помощью педали.
<b>PERCUSSION</b> (Перкуссия)	Если педали присвоена функция PERCUSSION, при нажатии на педаль отображаются все звуки выбранного набора ударных (см. функцию KIT выше). Таким образом, вы можете выбрать звук определенного инструмента, присвоенный педали.

**🎹 ПРИМЕЧАНИЕ** Даже если за педалями закреплены функции Sostenuito и Portamento, они не будут влиять на тембры Organ Flutes.

## 7 Подключение внешних MIDI-устройств (порты [MIDI])

Подключайте внешние MIDI-устройства через встроенные порты [MIDI], используя стандартные кабели MIDI.

<b>MIDI IN</b>	Вход, на который поступают MIDI-данные с внешнего MIDI-устройства.
<b>MIDI OUT</b>	Выход, передающий MIDI-данные, генерируемые инструментом.
<b>MIDI THRU</b>	Просто передает MIDI-сообщения, полученные через MIDI IN.

Общие сведения об интерфейсе MIDI и возможностях его эффективного использования содержатся в следующих разделах:

- Что такое MIDI..... стр. 192
- Что можно делать с помощью MIDI ..... стр. 195
- Настройки MIDI..... стр. 196

## 8 9 Подключение компьютера или USB-устройства

### 8 Подключение компьютера (порты [USB TO HOST] и [MIDI])

Подключив компьютер к инструменту через порты [USB TO HOST] или [MIDI], вы можете передавать данные между компьютером и инструментом через интерфейс MIDI, а также использовать преимущества сложных компьютерных музыкальных программ. Имейте в виду, что потребуются также установить подходящий драйвер USB MIDI.

Ниже приведены инструкции по подключению и использованию портов.

#### 🎵 ПРИМЕЧАНИЕ

Если ваш компьютер оборудован USB-интерфейсом, мы рекомендуем подключать инструмент к компьютеру с помощью USB, а не MIDI.

#### 🎵 ПРИМЕЧАНИЕ

#### Драйвер

Драйвер – это программа, которая обеспечивает интерфейс передачи данных между операционной системой компьютера и подсоединенным оборудованием. Чтобы соединить компьютер и инструмент, необходимо установить драйвер USB MIDI.

(Это объяснение разбито на две части для двух типов подключений: через порт [USB TO HOST] и через порт [MIDI].)

#### • Подключение к порту [USB TO HOST]

При подключении инструмента к компьютеру через USB используйте стандартный USB-кабель (с маркировкой USB). Соедините с помощью кабеля порт [USB TO HOST] инструмента и порт USB компьютера. Затем установите USB MIDI драйвер.

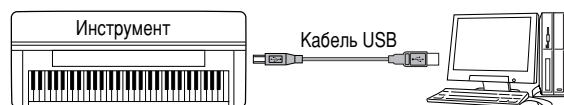

#### 🎵 ПРИМЕЧАНИЕ

#### О портах [USB TO HOST] и [USB TO DEVICE]

Инструмент оборудован разъемами USB двух типов: [USB TO HOST] и [USB TO DEVICE]. Будьте внимательны, не перепутайте эти порты и соответствующие разъемы кабеля.

Подключайте к разъемам только соответствующие штекеры. Описание порта [USB TO DEVICE] приведено в следующем разделе.

#### ⚠️ ВНИМАНИЕ

#### Техника безопасности при подключении к порту [USB TO HOST]

Подключая компьютер к порту [USB TO HOST], следуйте перечисленным ниже правилам. Их несоблюдение может привести к зависанию компьютера и повреждению или потере данных. Если компьютер или инструмент зависли, выключите питание инструмента и перезагрузите компьютер.

- Прежде чем подключать компьютер к порту [USB TO HOST], выйдите из энергосберегающих режимов компьютера (экономичного, дежурного, режима ожидания), закройте все открытые приложения, а также выключите питание инструмента.
- Выполните следующие действия, прежде чем отключить питание инструмента или подсоединить/отсоединить USB-кабель к компьютеру или инструменту.
  - Закройте все открытые приложения на компьютере.
  - Убедитесь, что не идет передача данных с инструмента. (Данные передаются только при нажатии клавиш на клавиатуре или при воспроизведении песни.)
- Во время подключения USB-устройства к инструменту делайте паузы не менее 6 секунд между следующими операциями: между выключением и включением питания инструмента, а также между подсоединением и отсоединением USB-кабеля.

#### 🎵 ПРИМЕЧАНИЕ

- Инструмент начнет передачу через некоторое время после установки USB-соединения.
- Если для подключения инструмента к компьютеру используется кабель USB, подключение должно быть прямым (без промежуточного концентратора USB).
- Для получения сведений по настройке программного обеспечения обращайтесь к руководству пользователя этого программного обеспечения.

• **Подключение через порты [MIDI]**

Подключить инструмент к компьютеру через MIDI можно двумя способами. Если ваш компьютер оснащен встроенным MIDI-интерфейсом, подключите выходной разъем MIDI OUT компьютера к входному порту [MIDI IN] инструмента, а также выходной разъем [MIDI OUT] инструмента к входному разъему MIDI IN компьютера.

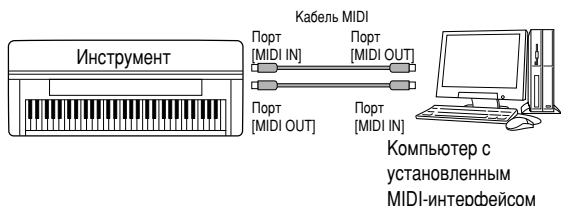

Второй способ подключения – с помощью отдельного внешнего MIDI-интерфейса, подключенного к компьютеру через порт USB или последовательный порт (для модема или принтера). С помощью стандартных MIDI-кабелей подключите выходной разъем MIDI OUT внешнего интерфейса к входному порту [MIDI IN] инструмента, а также выходной разъем [MIDI OUT] инструмента к входному разъему MIDI IN внешнего интерфейса.

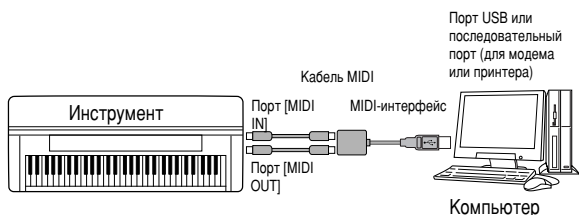

**ПРИМЕЧАНИЕ**

Используйте только подходящий для вашего компьютера MIDI-интерфейс.

**9 Подключение сетевого адаптера или устройства хранения данных с USB-интерфейсом (через порт [USB TO DEVICE])**

Существует два способа использования порта [USB TO DEVICE] на нижней панели инструмента. (Модель CVP-309 оснащена двумя разъемами.)

- С помощью сетевого адаптера с USB-интерфейсом вы можете подключиться непосредственно к Интернету и загружать музыкальные данные со специализированных веб-сайтов (стр. 170).
- Подключив к инструменту устройство хранения данных с USB-интерфейсом с помощью стандартного кабеля USB, вы можете сохранять на это устройство созданные вами данные, а также считывать данные с подключенного устройства.

**ПРИМЕЧАНИЕ**

**О портах [USB TO HOST] и [USB TO DEVICE]**

Инструмент оборудован разъемами USB двух типов: [USB TO HOST] и [USB TO DEVICE]. Будьте внимательны, не перепутайте эти порты и соответствующие разъемы кабеля.

Подключайте к разъемам только соответствующие штекеры. Описание порта [USB TO HOST] приведено в предыдущем разделе.

**Использование устройств хранения данных с интерфейсом USB**

Этот тип предназначен для подключения к инструменту устройств хранения данных с USB-интерфейсом, чтобы сохранять на это устройство созданные вами данные, а также считывать данные с подключенного устройства. Ниже приведены инструкции по их подключению и использованию.

• **Совместимые устройства хранения данных с интерфейсом USB**

К порту [USB TO DEVICE] можно подключить до двух устройств хранения данных, таких как дисковод гибких дисков, жесткий диск, дисковод компакт-дисков, устройство чтения/записи флэш-памяти и др. (При необходимости используйте концентратор USB.) Другие устройства с интерфейсом USB (такие, как компьютерные клавиатуры или мыши) использовать нельзя. Инструмент необязательно поддерживает все существующие на рынке устройства хранения данных с интерфейсом USB. Корпорация Yamaha не гарантирует работу приобретенного вами устройства хранения данных. Прежде чем приобрести USB-устройство хранения данных, проконсультируйтесь с региональным дилером Yamaha или авторизованным дистрибьютором (список см. в конце руководства пользователя) или посетите следующую веб-страницу: <http://www.yamahaclavinova.com/>

**ПРИМЕЧАНИЕ**

**Дисковод компакт-дисков**

Хотя с пишущих дисководов компакт-дисков можно считывать данные в инструмент, на них нельзя сохранять данные.

- 1 Подключите USB-устройство хранения данных к порту [USB TO DEVICE] с помощью стандартного кабеля USB.
- 2 После этого выйдите из экрана выбора и вернитесь к этому экрану (или одновременно нажмите кнопки переключения между вкладками [◀] и [▶] на экране выбора). Автоматически вызываются вкладки USB (USB 1, USB 2 и т. д.), и вы можете сохранять файлы и воспроизводить музыку с запоминающих устройств.

**ПРИМЕЧАНИЕ**

**Концентратор USB**

Для подключения одновременно двух или трех устройств (например, двух устройств хранения данных и сетевого адаптера) используйте концентратор USB. Концентратор USB должен иметь автономное питание (отдельный источник питания), и питание должно быть включено. Можно использовать только один концентратор USB. Если во время использования концентратора USB появилось сообщение об ошибке, отключите концентратор от инструмента, затем включите питание инструмента и снова подключите концентратор.

**ПРИМЕЧАНИЕ**

**О вкладках USB**

Может отображаться до 20 вкладок (для каждого устройства или раздела), обозначающих подключенные устройства USB: USB 1, USB 2 и т.д. Номера не фиксированы и могут меняться в зависимости от того, в каком порядке устройства подключаются и отключаются.

**ПРИМЕЧАНИЕ**

**Проверка свободной памяти на USB-устройстве хранения данных**  
 Проверить объем свободной памяти можно с экрана, вызываемого следующей последовательностью действий:  
 [FUNCTION] → [I] UTILITY → TAB [◀]/[▶] MEDIA  
 Выберите устройство с помощью кнопок [A]/[B] на экране и нажмите [F] (PROPERTY) (Свойство).

**Форматирование USB-носителя**

Когда подключается USB-устройство хранения или вставляется носитель, может появиться сообщение, предлагающее отформатировать устройство/носитель. Если сообщение появилось, выполните форматирование (стр. 62).

**ВНИМАНИЕ**

При форматировании все ранее записанные данные удаляются. Действуйте осторожно.

**ВНИМАНИЕ**

Не следует слишком часто включать и выключать питание USB-устройства хранения данных или подключать и отключать кабель. Это может привести к зависанию инструмента. Во время выполнения операций с данными (сохранение, копирование или удаление) НЕ отсоединяйте кабель USB, НЕ извлекайте носитель из устройства и НЕ выключайте питание ни одного из устройств. Это может привести к повреждению данных на одном или обоих устройствах.

**Защита данных (защита от записи):**

Чтобы предотвратить случайное стирание данных, применяйте защиту от записи, которой оснащено каждое устройство хранения или носитель. Если вы сохраняете данные на USB-устройство, убедитесь, что защита от записи отключена.

**ПРИМЕЧАНИЕ**

Даже если компьютер подключен к порту [USB TO HOST], а USB-устройство хранения данных – к порту [USB TO DEVICE], компьютер не может получить доступ к устройству хранения через инструмент.

**ПРИМЕЧАНИЕ**

Несмотря на то, что инструмент поддерживает стандарт USB 1.1, можно подключить к нему устройство хранения USB 2.0. Однако скорость передачи данных будет соответствовать USB 1.1.

**Резервное копирование данных на компьютер**

**■ Резервное копирование данных инструмента на компьютер**

После того как вы сохранили данные на плату SmartMedia или USB-устройство хранения данных, можно скопировать эти данные на жесткий диск компьютера, а затем архивировать и упорядочивать данные по своему желанию. Просто подключите устройство к компьютеру, как показано ниже.

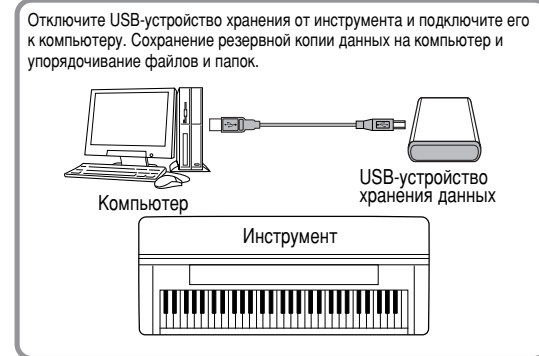
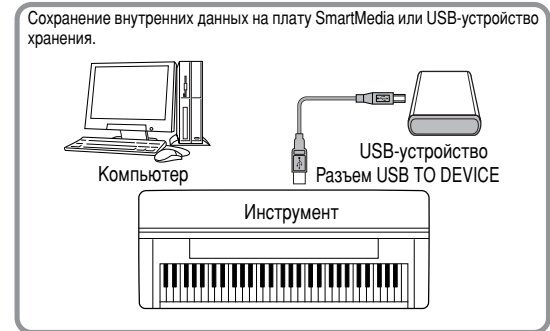

**ПРИМЕЧАНИЕ**

В этом примере показано, как использовать подключенное USB-устройство хранения данных, однако вы можете также сохранять резервные копии созданных вами данных, записанных на плату SmartMedia, которая вставляется в гнездо CARD.

### Копирование файлов с жесткого диска компьютера на USB-устройство хранения данных

Файлы с жесткого диска компьютера можно перенести на инструмент, сначала скопировав их на съемный носитель, а затем подключив этот носитель к инструменту. С жесткого диска компьютера на плату SmartMedia или USB-устройство хранения данных можно скопировать не только файлы, созданные непосредственно на инструменте, но и стандартные MIDI-файлы и файлы стилей, созданные на других устройствах. Скопировав данные, вставьте карту в гнездо для плат памяти или подключите устройство к порту [USB TO DEVICE] инструмента и воспроизведите данные на инструменте.

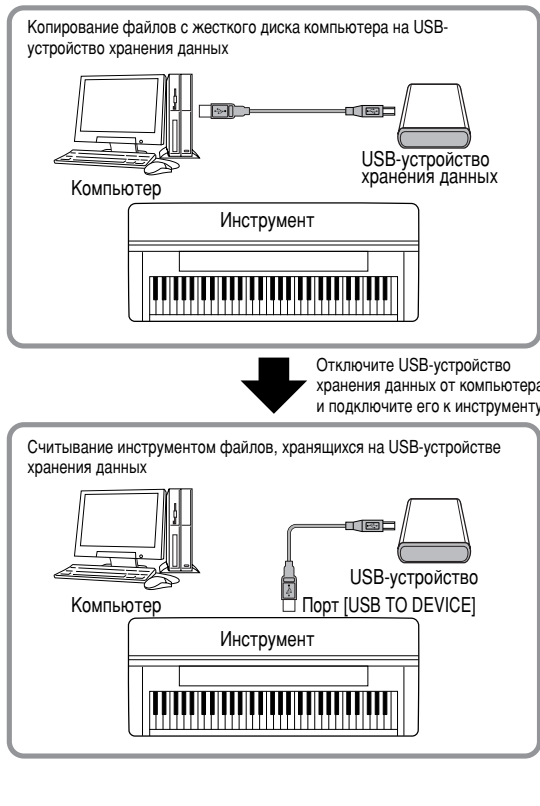

## Что такое MIDI

Говоря простыми словами, MIDI – это стандарт передачи данных, который обеспечивает простое и всестороннее взаимодействие электронных/цифровых музыкальных инструментов и других устройств. Чтобы лучше понять, для чего служит MIDI, сначала давайте рассмотрим акустические инструменты, такие как рояль и классическая гитара. На пианино вы нажимаете клавишу, а молоточек внутри ударяет по струне и воспроизводит ноту. При игре на гитаре вы перебираете струны, и они издают звуки. А как воспроизводятся ноты на цифровом инструменте?

### Извлечение звука на акустической гитаре

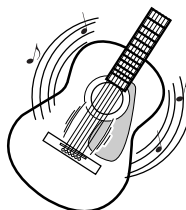

Вы дергаете струну, корпус гитары резонирует, и получается звук

### Игра на цифровом инструменте

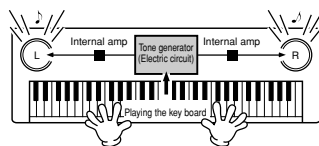

Играя на клавиатуре, вы посылаете команду воспроизвести ту или иную ноту через динамики электронного инструмента. Все ноты хранятся в виде сэмплов в тон-генераторе.

У электронного инструмента, как показано выше на иллюстрации, сэмпл звука (записанная ранее нота), который хранится в тон-генераторе (электронной схеме), воспроизводится на основе информации, поступившей с клавиатуры.

Теперь давайте посмотрим, что происходит при воспроизведении записи. При прослушивании компакт-диска (например, с записью сольного концерта пианиста) вы слышите звук (колебания воздуха) этого акустического инструмента как таковой. Это называется аудиоданными, в отличие от данных MIDI.

### Запись и воспроизведение игры на акустическом инструменте (аудиоданные)

Запись

Воспроизведение

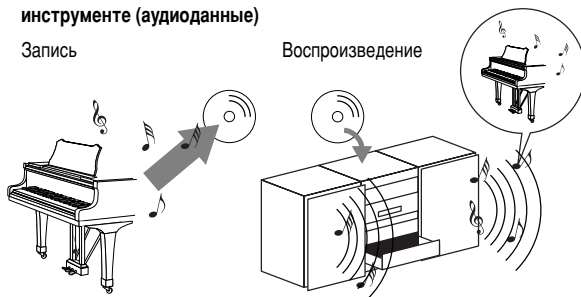

В приведенном выше примере на компакт-диск записывается звук фортепиано как такового в виде аудиоданных. Прослушав этот компакт-диск дома, вы фактически услышите «копию» фортепианного концерта. Само фортепиано при этом не требуется, так как его звук уже записан на компакт-диск и его остается лишь воспроизвести его через динамики.

### Запись и воспроизведение игры на цифровом инструменте (данные MIDI)

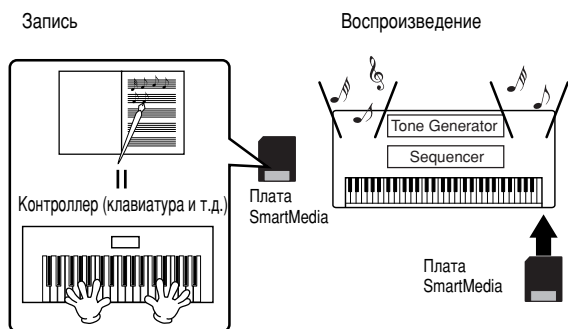

#### ПРИМЕЧАНИЕ

В случае с цифровым инструментом звуковой сигнал посылается через порты инструмента (например, [AUX OUT]).

Сочетание контроллера и тон-генератора является эквивалентом фортепиано, рассмотренного в предыдущем примере. В данной ситуации игра исполнителя сохраняется в виде данных MIDI (см. рисунок ниже). Чтобы записать звук акустического фортепиано, требуется специальное звукозаписывающее оборудование. Однако поскольку Clavinova обладает встроенным секвенсором, это позволяет делать записи без спецоборудования. Таким образом, ваш цифровой инструмент — Clavinova — служит одновременно как для записи, так и для воспроизведения музыки.

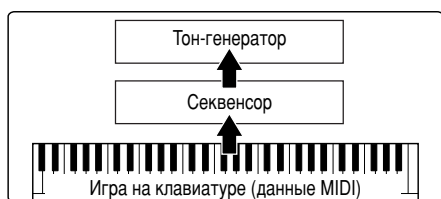

Тем не менее, чтобы услышать из динамиков звук, необходим его источник.

Тон-генератор Clavinova выполняет эту функцию. Запись исполнения воспроизводится с помощью секвенсора, который преобразует информацию, хранящуюся в файлах MIDI в звуки. При этом используются тембры, хранящиеся в памяти тон-генератора. Он способен точно воспроизвести множество самых разных звуков, включая тембр фортепиано. Если взглянуть на связь секвенсора и тон-генератора с другой стороны, то окажется, что их роли напоминают роли пианиста и фортепиано, исполнителя и инструмента. Поскольку цифровые инструменты способны обрабатывать аудиоданные и данные MIDI по отдельности, мы имеем возможность прослушать выступление пианиста, которое будет воспроизведено тембром другого инструмента (например, гитары или скрипки).

#### ПРИМЕЧАНИЕ

Хотя Clavinova представляет собой единый музыкальный инструмент, его можно представить в виде совокупности электронных компонентов: контроллера, тон-генератора и секвенсора.

И, наконец, давайте выясним, какого рода данные записываются и служат основой для воспроизведения звука. Допустим, вы взяли четвертную ноту C, воспользовавшись тембром рояля, который хранится в памяти Clavinova. В отличие от акустического инструмента, где звук производится вследствие резонирования, электронный инструмент получает информацию с клавиатуры о том, какая клавиша и когда была нажата, с каким тембром, насколько сильно и когда она была отпущена. Затем каждый вид информации преобразуется в числовую величину и посылается в тон-генератор. Беря за основу набор таких значений, тон-генератор воспроизводит хранящийся в памяти сэмпл.

#### Пример информации, считываемой с клавиатуры

Номер тембра (название тембра)	01 (рояль)
Номер ноты (название клавиши)	60 (C3)
Начало звучания (когда клавиша нажата) и конец звучания (когда клавиша отпущена)	Длительность в числовом выражении (четверть)
Скорость (Velocity) (сила, с которой была нажата клавиша)	120 (сильное нажатие)

Операции, выполненные с помощью элементов управления на передней панели Clavinova, например выбор тембров и игра на клавиатуре, сохраняются в виде данных MIDI. Стили аккомпанемента и песни также состоят из данных MIDI.

MIDI означает Musical Instrument Digital Interface (Цифровой интерфейс для музыкальных инструментов). Этот интерфейс дает возможность музыкальным инструментам осуществлять связь друг с другом, отправляя и получая сообщения Note, Control Change, Program Change, а также других видов MIDI-сообщений или данных.

Clavinova может управлять MIDI-устройством путем передачи данных, относящихся к нотам, и различных управляющих данных. С другой стороны, Clavinova может работать под управлением входящих MIDI-сообщений, которые автоматически определяют режим работы тон-генератора, задают MIDI-каналы, тембры и эффекты, меняют значения параметров и, конечно, воспроизводят тембры, заданные для разных партий.

#### ПРИМЕЧАНИЕ

У данных MIDI есть следующие преимущества перед аудиоданными.

- Намного меньше объем данных.
- Такие данные можно легко и эффективно редактировать, вплоть до смены тембров и полного преобразования файла.

MIDI-сообщения можно разделить на две группы: каналные (Channel) и системные (System).

#### Канальные MIDI-сообщения

Clavinova поддерживает 16 MIDI-каналов (32 канала приема данных MIDI при использовании порта [USB]). Это можно сравнить с одновременной игрой на 16 инструментах. Сообщения каналов передают такую информацию, как Note ON/OFF (Начало и конец звучания) и Program Change (Изменение программы) для каждого из 16 каналов.

Подключение внешних устройств к инструменту

Название сообщения	Действие/настройки панели
<b>Note ON/OFF (Начало и конец звучания)</b>	Эти сообщения создаются во время игры на клавиатуре. Каждое сообщение содержит номер конкретной ноты, который соответствует нажатой клавише, и значение скорости, зависящее от силы удара по клавише.
<b>Program Change (Изменение программы)</b>	Выбор тембра (параметры MSB/LSB)
<b>Control Change (Изменения управления)</b>	Изменение громкости, панорамы (микшерный пульт) и т. п.

**ПРИМЕЧАНИЕ**

Информация об игре на клавиатуре для всех песен и стилей обрабатывается как данные MIDI.

**Каналы MIDI**

Информация об игре на клавиатуре в формате MIDI привязывается к одному из 16 каналов MIDI. Распределение сообщений по 16 каналам делает возможным передачу данных шестнадцати различных инструментальных партий по одному MIDI-кабелю.

Представьте, что MIDI-каналы – это телевизионные каналы. Каждая телевизионная станция вещает по определенному каналу. Ваш телевизор одновременно принимает множество самых разных программ, а вы выбираете нужный канал, чтобы смотреть интересующую вас программу.

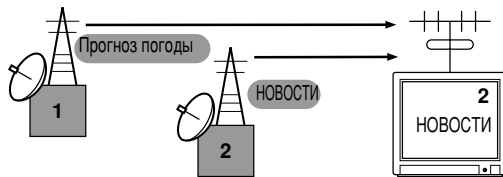

Принцип действия MIDI тот же. Передающее устройство посылает определенному каналу (MIDI Transmit Channel) принимающего устройства сообщения по MIDI-кабелю. Если MIDI-канал принимающего устройства (MIDI Receive Channel) соответствует каналу передающего устройства (Transmit Channel), принимающее устройство будет воспроизводить звук в соответствии с полученными сообщениями.

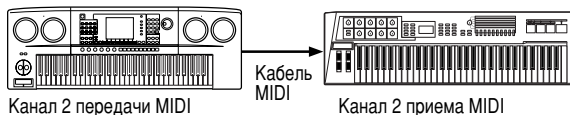

**ПРИМЕЧАНИЕ**

Клавиатура и внутренний тон-генератор инструмента тоже соединяются с помощью MIDI. → LOCAL CONTROL (стр. 198) (локальное управление)

Например, данные нескольких партий или каналов, включая данные о стиле аккомпанеента, можно передавать одновременно (см. рисунок ниже).

**Пример: Запись исполнения на Clavinova с автоаккомпанементом (воспроизведением стиля) на внешний секвенсор**

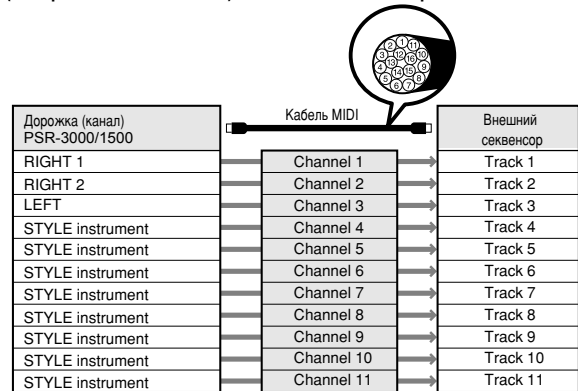

Важно определить, какие типы данных должны передаваться каждому из каналов MIDI (стр. 198). Clavinova также позволяет указать, каким образом будут воспроизводиться полученные данные (стр. 199).

**Системные сообщения**

Эти данные используются всей MIDI-системой. Сюда относятся системные сообщения Exclusive, в которых передаются данные, специфичные для инструментов каждого производителя, и сообщения Realtime (реального времени), управляющие работой MIDI-устройства.

Название сообщения	Действие/настройки панели
<b>Системные сообщения Exclusive</b>	Настройки типа эффекта (микшерный пульт) и т. п.
<b>Сообщения Realtime</b>	Установка частоты синхронизации, включение/выключение воспроизведения

Список поддерживаемых типов сообщений приведен в разделах «MIDI Data Format» и «MIDI Implementation Chart» сборника таблиц Data List.

Подключение внешних устройств к инструменту

## Что можно делать с данными MIDI

- Вы можете записать свою игру (каналы 1-16) в сопровождении автоаккомпанеента Clavinova на внешний секвенсор (или компьютер с соответствующим программным обеспечением). По окончании записи отредактируйте материал с помощью секвенсора, а затем воспроизведите его на инструменте.

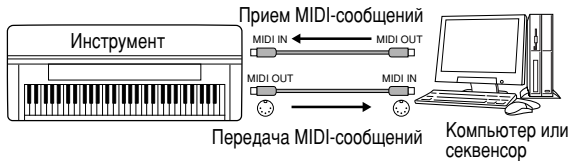

Если требуется использовать Clavinova в качестве многотембрового тон-генератора, совместимого с форматом XG, на странице Receive экрана MIDI (каналы 1-16) установите значение SONG для каналов MIDI, настроенных на прием (стр. 199).

- Вы можете управлять инструментом с внешней MIDI-клавиатуры.

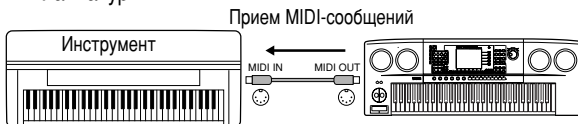

### Совместимость MIDI-данных

В этом разделе обсуждаются основные вопросы совместимости данных: могут ли другие MIDI-устройства проигрывать файлы, записанные на CVP-309/307, и может ли CVP-309/307 воспроизводить коммерческие записи и MIDI-файлы, созданные для других инструментов или на компьютере. В зависимости от типа MIDI-устройства и характеристик данных можно либо сразу воспроизводить эти данные, либо сначала надо выполнить некоторые действия. Если при воспроизведении данных возникают проблемы, см. следующие разделы.

### Форматы секвенции

Данные песен записываются и хранятся в различных системах, которые называются форматами секвенции.

Воспроизведение возможно, только если MIDI-устройство поддерживает формат секвенции, использующийся в песне. Синтезатор CVP-309/307 поддерживает следующие форматы.

#### ● Формат SMF (стандартный файл MIDI)

Это самый распространенный формат. Есть два типа формата SMF: Format 0 и Format 1. Многие MIDI-устройства поддерживают Format 0. Кроме того, большинство имеющихся в продаже песен записаны в этом формате.

- CVP-309/307 поддерживает оба формата.
- Песня, записанная с помощью CVP-309/307, автоматически сохраняется в формате SMF Format 0.

#### ● Формат ESEQ

Этот формат секвенции поддерживают многие MIDI-устройства корпорации Yamaha, включая серию инструментов Clavinova. Это обычный формат, который используется разным программным обеспечением Yamaha.

- Цифровое пианино CVP-309/307 совместимо с ESEQ.

#### ● Формат XF

Стандарт XF, разработанный корпорацией Yamaha, представляет собой усовершенствованный вариант стандарта SMF (Standard MIDI File), более функциональный и

обладающий возможностью дальнейшего расширения. Clavinova может выводить на экран тексты песен при воспроизведении файла в формате XF, содержащего текст. (SMF – это самый распространенный формат файлов MIDI. Инструмент Clavinova совместим с форматами SMF 0 и 1 и при записи «песенных» данных использует формат SMF Format 0.)

#### ● Файл стиля

Формат SFF (формат файла стиля) был разработан с учетом всех достижений корпорации Yamaha в области автоаккомпанеента.

### Формат распределения тембров

В MIDI тембры приписываются к так называемым «номерам программ». Стандарт присвоения таких номеров (порядок распределения тембров) и называется «форматом распределения тембров».

Тембры могут воспроизводиться неправильно, если этот формат данных песни не совпадает с форматом воспроизводящего MIDI-устройства. CVP-309/307 поддерживает следующие форматы.

#### ▶ ПРИМЕЧАНИЕ

Даже если MIDI-устройства и используемые данные удовлетворяют всем вышеперечисленным условиям, данные все равно могут оказаться несовместимыми из-за особенностей устройств и методов записи данных.

#### ● Стандарт GM System Level 1

Это один из самых распространенных форматов распределения тембров. Многие MIDI-устройства совместимы с форматом GM System Level 1, поскольку это самый доступный из коммерческих форматов.

#### ● Стандарт GM System Level 2

«GM System Level 2» – это стандартная спецификация, являющаяся улучшенным вариантом стандарта «GM System Level 1», повышающая совместимость данных песни. Этот стандарт обеспечивает улучшенную полифонию, обладает большим выбором тембров, расширяет параметры тембров и делает возможной интегрированную обработку эффектов.

#### ● Формат XG

Формат XG является расширением формата General MIDI (GM System level 1 format). Фирма Yamaha разработала эту спецификацию для увеличения числа доступных тембров и лучшего управления тембрами и эффектами, а также для совместимости MIDI-данных в будущем.

Песни, записанные на CVP-309/307 с использованием тембров XG, совместимы с любыми устройствами, поддерживающими формат XG.

#### ● Формат DOC (Disk Orchestra Collection)

Этот формат распределения тембров поддерживают многие MIDI-устройства корпорации Yamaha, включая инструменты серии Clavinova.

#### ● Формат GS

Формат GS был разработан корпорацией Roland. Так же, как и стандарт XG корпорации Yamaha, формат GS – это значительно усовершенствованное расширение стандарта GM, обеспечивающее большее количество доступных тембров и наборов ударных инструментов и их вариаций, а также лучшее управление тембрами и эффектами.

## Настройки MIDI

Этот раздел поможет вам настроить параметры MIDI на инструменте. В синтезатор Clavinova встроено 10 заранее запрограммированных шаблонов, позволяющих быстро и легко настроить инструмент на конкретное MIDI-приложение или внешнее устройство. Также можно редактировать заранее запрограммированные шаблоны и сохранить до десяти собственных оригинальных шаблонов на экране USER. Эти оригинальные шаблоны можно сохранить как единый файл на плату SmartMedia или внешнее USB-устройство хранения данных на экране выбора MIDI SETUP (вызывается нажатием кнопок [FUNCTION] → [I] UTILITY → TAB [F] SYSTEM RESET).

### Основные операции

- 1 **Вызовите экран для операций выбора шаблона MIDI.**  
Функция [H] MIDI



- 2 **Как использовать заранее запрограммированные шаблоны или редактировать их.**  
Нажмите кнопку TAB [◀], чтобы выбрать экран PRESET. Чтобы выбрать шаблон MIDI, нажмите одну из кнопок от [A] – [J].  
**Чтобы использовать сохраненные на экране USER шаблоны или редактировать их.**  
Нажмите кнопку TAB [▶], чтобы выбрать экран USER. Чтобы выбрать шаблон MIDI, нажмите одну из кнопок от [A] – [J].

- 3 **Чтобы изменить шаблон, нажатием кнопки [8 ▼] (EDIT) (редактирование), вызовите экран MIDI для редактирования.**  
Для выбранного шаблона отображаются индивидуальные настройки параметров. Здесь можно редактировать каждый параметр.

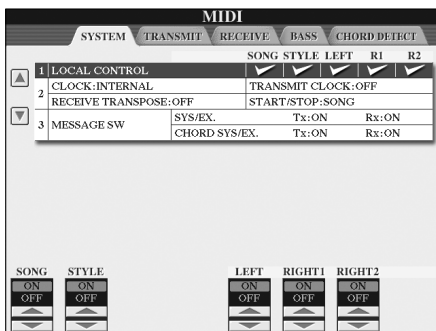

- 4 **Используйте кнопки TAB [◀]/[▶] для вызова соответствующего экрана настроек.**

Экран SYSTEM	Системные настройки MIDI (стр. 198)
Экран TRANSMIT	Настройки передачи MIDI-сообщений (стр. 198)
Экран RECEIVE	Настройки приема MIDI-сообщений (стр. 199)
Экран BASS	Настройки басовой ноты аккорда при воспроизведении стиля на основе полученных данных MIDI (стр. 199)
Экран CHORD DETECT	Настройки типа аккорда при воспроизведении стиля на основе полученных данных MIDI (стр. 200)

- 5 **После того как вы внесли изменения, нажмите кнопку [EXIT] (Выход), чтобы вернуться к экрану выбора шаблонов MIDI (PRESET или USER).**

- 6 **Выберите вкладку USER с помощью кнопок TAB [◀]/[▶], чтобы сохранить данные (стр. 63).**

### Заранее запрограммированные шаблоны MIDI



Название шаблона	Описание
<b>All Parts (Все партии)</b>	Передача всех партий, включая партии клавиатуры (RIGHT 1, 2, и LEFT), за исключением партий песни.
<b>KBD &amp; STYLE</b>	Отличается от шаблона «All Parts» только способом управления партиями клавиатуры. Партия правой руки обрабатывается как партия UPPER (вместо RIGHT 1 и 2), а партия левой руки – как LOWER.
<b>Master KBD</b>	При этой настройке синтезатор используется как «главная» клавиатура, управляющая одним или несколькими тон-генераторами или другими устройствами (например, компьютером/секвенсором).
<b>Песня</b>	Все каналы передачи MIDI-сообщений настраиваются в соответствии с каналами 1-16 песни. Этот шаблон можно использовать для воспроизведения песни тембрами внешнего тон-генератора или для записи музыки на внешний секвенсор.
<b>Clock Ext. (Внешняя синхронизация)</b>	Воспроизведение (песни или стиля) синхронизируются с внешним MIDI-устройством, а не с внутренним источником синхронизации инструмента. Этот шаблон используется, если нужно задать темп на MIDI-устройстве, подключенном к инструменту.
<b>MIDI Accord 1</b>	MIDI-аккордеоны позволяют передавать MIDI-данные и проигрывать мелодию на подключенных тон-генераторах с клавиатуры и кнопок баса/аккордов аккордеона. Этот шаблон позволяет проигрывать мелодии с клавиатуры и управлять воспроизведением стиля на синтезаторе с помощью клавиш для левой руки.
<b>MIDI Accord 2</b>	Отличается от шаблона «MIDI Accord1» только тем, что аккорды и басовые ноты, которые вы играете левой рукой на MIDI-аккордеоне, воспринимаются так же, как нотные MIDI-события.
<b>MIDI Pedal 1</b>	MIDI-педаль позволяют играть на подключенных тон-генераторах ногами (это особенно удобно для проигрывания басовых партий из одной ноты). Этот шаблон позволяет проигрывать основной тон аккорда и управлять им во время воспроизведения стиля с помощью MIDI-педали.
<b>MIDI Pedal 2</b>	Этот шаблон позволяет играть басовую партию при воспроизведении стиля с помощью MIDI-педали.
<b>MIDI OFF</b>	MIDI-сигналы не отправляются и не принимаются.

Экран SYSTEM

## Системные настройки MIDI

Эти пояснения относятся к экрану SYSTEM, который вызывается в шаге 4 раздела «Основные операции» на стр. 196.

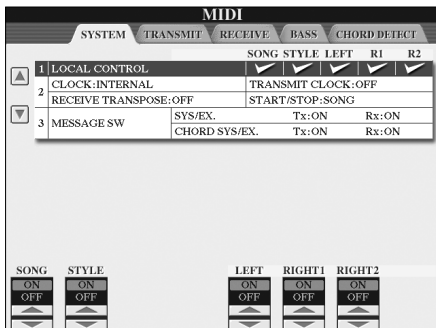

### LOCAL CONTROL (Локальное управление)

Позволяет выбрать способ синхронизации MIDI-устройств. Можно синхронизировать Clavinova и внешнее устройство по внутреннему таймеру синтезатора или, наоборот, по сигналу синхронизации от внешнего устройства. INTERNAL (Внутренняя) – это обычная установка синхронизации, если Clavinova используется отдельно или в качестве главной клавиатуры, управляющей внешним устройством. Если Clavinova используется вместе с внешним секвенсором, компьютером с MIDI-интерфейсом или другим MIDI-устройством, с которым надо синхронизировать синтезатор, выберите подходящее значение этого параметра: MIDI, USB 1 или USB 2. Проверьте, правильно ли подключено внешнее устройство (например, к разъему MIDI IN инструмента Clavinova), и убедитесь, что это устройство правильно передает MIDI-сигнал синхронизации. Если выбрана синхронизация по внешнему устройству (MIDI, USB 1 или USB 2), то в сегменте «Темпо» главного экрана будет отображаться значение «Ext.».

### Настройка синхронизации и т. д.

#### CLOCK

Позволяет выбрать способ синхронизации MIDI-устройств. Можно синхронизировать Clavinova и внешнее устройство по внутреннему таймеру синтезатора или, наоборот, по сигналу синхронизации от внешнего устройства. INTERNAL (Внутренняя) – это обычная установка синхронизации, если Clavinova используется отдельно или в качестве главной клавиатуры. Если Clavinova используется вместе с внешним секвенсором, компьютером с MIDI-интерфейсом или другим MIDI-устройством, с которым надо синхронизировать синтезатор, надо выбрать одно из следующих значений параметра CLOCK: MIDI, USB 1 или USB 2. Проверьте, правильно ли подключено внешнее устройство (например, к разъему MIDI IN инструмента Clavinova), и убедитесь, что это устройство правильно передает MIDI-сигнал синхронизации. Если выбрана синхронизация по внешнему устройству (MIDI, USB 1 или USB 2), то в сегменте «Темпо» главного экрана будет отображаться значение «Ext.».

#### TRANSMIT CLOCK

Этот параметр управляет включением/отключением режима передачи сигнала синхронизации (F8). Если он отключен (OFF), MIDI-сигналы синхронизации или данные Start/Stop (запуск/остановка) не передаются даже при воспроизведении песни или стиля.

#### RECEIVE TRANSPOSE

Этот параметр определяет, будет ли настройка транспонирования синтезатора (стр. 55) применяться к нотам, полученным через MIDI.

#### START/STOP

Этот параметр позволяет указать, будут ли сообщения «FA» и «FC» влиять на воспроизведение песни или стиля.

#### MESSAGE SW

##### SYS/EX.

Параметр «Tx» включает или выключает передачу системных MIDI-сообщений Exclusive (для устройств определенного производителя). Параметр «Rx» включает или выключает прием и распознавание системных MIDI-сообщений Exclusive (для устройств определенного производителя), которые создаются внешним оборудованием.

##### CHORD SYS/EX.

Параметр «Tx» включает и выключает передачу MIDI-данных об аккордах (определение аккорда, его основной тон и тип). Параметр «Rx» включает или выключает прием и распознавание MIDI-данных об аккордах, которые создаются внешним оборудованием.

Экран TRANSMIT

## Параметры передачи MIDI-сообщений

Эти пояснения относятся к экрану TRANSMIT, который вызывается в шаге 4 раздела «Основные операции» на стр. 196. Здесь можно указать партии, которые будут передавать MIDI-данные, и MIDI-канал, по которому эти данные будут передаваться.

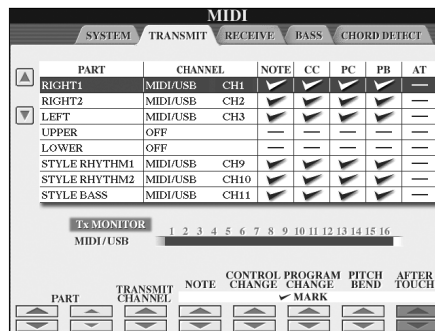

### Управление

Выберите партию, которая будет передаваться, и канал, по которому она будет передаваться. Можно также указать тип передаваемых данных.

#### За исключением двух партий, перечисленных ниже, настройка партий идентична описанным в других разделах этого руководства.

##### UPPER

Партия, исполняемая на части клавиатуры, расположенной справа от точки разделения для тембров (RIGHT1 и/или 2).

##### LOWER

Партия, исполняемая на части клавиатуры, расположенной слева от точки разделения для тембров. Состояние кнопки [ACMP ON/OFF] на эту часть клавиатуры не влияет.

● **Tx MONITOR**

Каждому из шестнадцати каналов соответствует «лампочка» на экране, которая мигает при передаче MIDI-сообщений по этому каналу.

**ПРИМЕЧАНИЕ**

Если разные партии привязаны к одному каналу передачи. Если один и тот же канал выбран для нескольких разных партий, передаваемые MIDI-сообщения смешиваются в этом канале, что приводит к возникновению неожиданных звуков и может вызвать сбои в подключенном MIDI-устройстве.

**ПРИМЕЧАНИЕ**

**Защищенные песни**

Песни, защищенные от записи, и песни в формате GS невозможно передавать, даже если для передачи выбраны правильные каналы песен 1–16.

■ **MIDI-сообщения, которые можно передавать или принимать (распознавать)**

На экране TRANSMIT/RECEIVE можно настроить следующие MIDI-сообщения.

- Note (Нотные события) ..... стр. 158
- CC (CONTROL CHANGE, смена значения контроллера) ..... стр. 158
- PC (PROGRAM CHANGE, изменение программы) ..... стр. 158
- PB (Pitch Bend, высота звука) ..... стр. 158
- AT (Aftertouch, после нажатия) ..... стр. 158

Экран RECEIVE

**Параметры приема MIDI-сообщений**

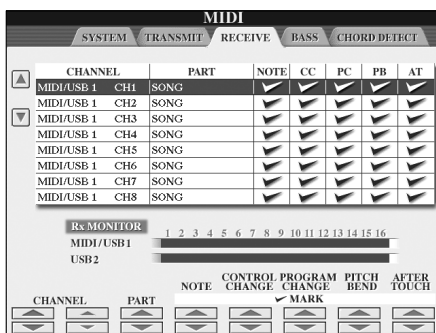

Эти пояснения относятся к экрану RECEIVE, который вызывается в шаге 4 раздела «Основные операции» на стр. 196. Здесь можно указать партии, принимающие MIDI-сообщения и канал, по которому они будут приниматься.

**Управление**

Выберите канал, с которого будут приниматься данные, и партию, которая будет их получать. Можно также указать тип получаемых данных.

- **Синтезатор может принимать по USB-соединению MIDI-сообщения по 32 каналам (16 каналов x 2 порта).**

- **За исключением двух партий, перечисленных ниже, настройка партий идентична описанной в других разделах этого руководства.**

● **KEYBOARD**

Полученные нотные сообщения управляют партией клавиатуры инструмента Clavinova.

● **EXTRA PART 1–5**

Существует пять партий, специально предназначенных для приема и воспроизведения данных MIDI. Как правило, самим инструментом эти партии не используются. Clavinova может служить в качестве 32-канального многотембрового тон-генератора, если использовать эти пять партий дополнительно к основным партиям (кроме звука микрофона).

● **Rx MONITOR**

Каждому из каналов (1–16) соответствует «лампочка» на экране, которая мигает при приеме MIDI-сообщений по этому каналу.

**ПРИМЕЧАНИЕ**

**Блокировка параметра**

Отдельные параметры (например, эффекты, точку разделения и т.д.) можно «заблокировать», чтобы их можно было выбирать только с панели управления (стр. 126).

■ **Передача/прием MIDI-сообщений через порт USB и порты MIDI**

Порты [MIDI] и [USB], которые могут использоваться для передачи и приема MIDI-сообщений по 32 каналам (16 каналов x 2 порта), взаимодействуют следующим образом:

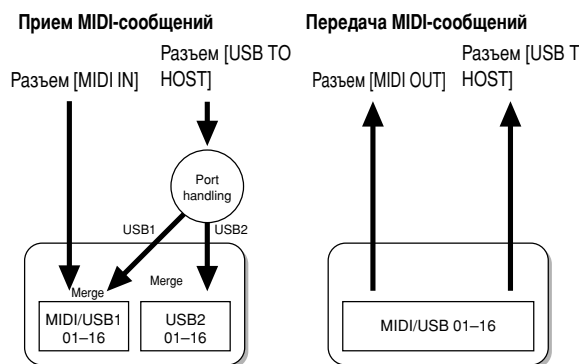

Экран BASS

**Установка басовой ноты для воспроизведения стиля при помощи полученных MIDI-данных**

Эти пояснения относятся к экрану BASS, который вызывается в шаге 4 раздела «Основные операции» на стр. 196.

Эти параметры позволяют указать басовую ноту для воспроизведения стиля на основании нотных сообщений, полученных через MIDI-интерфейс. Сообщения типа «Note ON/OFF» (Включение/выключение ноты), принимаемые каналами, для которых установлено значение ON, распознаются как басовые ноты аккорда при воспроизведении стиля. Басовые ноты распознаются независимо от позиции точки разделения клавиатуры и от положения кнопки [ACMP ON/OFF]. Если значение ON одновременно выбрано для нескольких каналов, поиск основного тона выполняется в смешанных MIDI-данных, полученных по этим каналам.

Подключение внешних устройств к инструменту

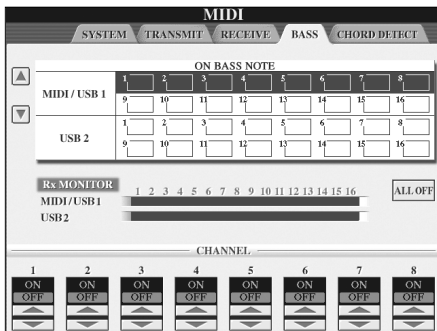

**Управление**

Выберите канал и установите для него значение ON/OFF. Чтобы для всех каналов установить значение OFF, используйте элемент All OFF.

Экран CHORD DETECT

**Установка типа аккорда для воспроизведения стиля при помощи полученных MIDI-данных**

Эти пояснения относятся к экрану CHORD DETECT, который вызывается в шаге 4 раздела «Основные операции» на стр. 196.

Эти параметры позволяют определить тип аккорда для воспроизведения стиля на основании нотных сообщений, полученных через MIDI-интерфейс. Сообщения типа «Note ON/OFF» (включение/выключение ноты), принимаемые каналами, для которых установлено значение ON, распознаются как ноты для определения аккордов при воспроизведении стиля. Определение аккордов зависит от выбранной аппликатуры. Типы аккордов распознаются независимо от позиции точки разделения клавиатуры и от положения кнопки [ACMP ON/OFF]. Если значение ON одновременно выбрано для нескольких каналов, поиск типа аккорда выполняется в смешанных MIDI-данных, полученных по этим каналам.

Основные действия практически идентичны тем, что были описаны в разделе, посвященном экрану BASS.

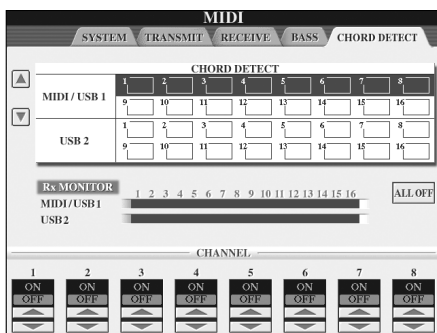

**Отображение номера изменения программы тембра**

Этот параметр определяет, будут ли на экране выбора тембров отображаться название банка тембров и номер тембра. Это бывает полезно, если нужно использовать тембр внешнего MIDI-устройства. Для этого обычно следует проверять значения MSB/LSB и номера программ выбранного банка тембров.

Вызвать этот экран можно с помощью следующих действий: [FUNCTION] → [I] UTILITY → TAB [◀/▶] CONFIG 2. Меню DISPLAY VOICE NUMBER можно включать (ON) и выключать (OFF).

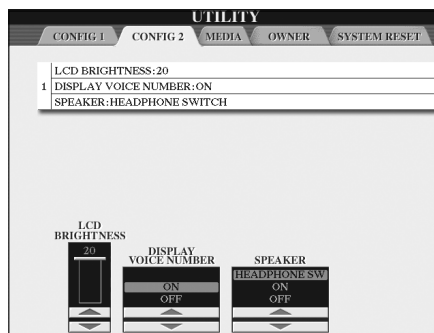

**ПРИМЕЧАНИЕ**

- Отображаемые здесь номера начинаются с «1». Соответственно, реальные номера изменения MIDI-программ на единицу меньше, поскольку отсчет начинается с «0».
- Для тембров в формате GS эта функция недоступна (номера изменения программы не отображаются).

Подключение внешних устройств к инструменту

## Неисправности общего характера

### Clavinova не включается.

- Проверьте подключение кабеля к разъему на Clavinova и к розетке.

### При включении и отключении питания слышны щелчки и хлопки.

- На инструмент подается электропитание. Это нормально.

### Из динамиков цифрового пианино Clavinova слышен шум.

- Шум может возникать, если вблизи инструмента Clavinova используется или звонит мобильный телефон. Отключите мобильный телефон или используйте его на большем расстоянии от Clavinova.

### Надписи на экране трудно прочесть, потому что экран слишком яркий (или слишком темный).

- С помощью ручки [LCD CONTRAST] отрегулируйте контрастность экрана.
- Отрегулируйте яркость экрана (стр. 19).

### Общий уровень громкости слишком низок или звук отсутствует вообще.

- Выбрана слишком низкая общая громкость. Установите нужную громкость при помощи диска управления [MASTER VOLUME].
- Все партии клавиатуры выключены. Включите их с помощью кнопок PART ON/OFF [RIGHT 1]/[RIGHT 2]/[LEFT].
- Возможно, установлен низкий уровень громкости для отдельных партий. Увеличьте громкость на экране BALANCE (стр. 39).
- Убедитесь, что переключатель нужного канала установлен в положение ON (Вкл.) (стр. 103).
- При подключенных наушниках выходной сигнал на динамики отключается. Это происходит, если в параметр Speaker установлен в HEADPHONE SW, стр. 17. Отключите наушники.
- Убедитесь, что параметр Speaker установлен в положение ON (Вкл.) (стр. 17).
- Кнопка [FADE IN/OUT] включена и заглушает звук. Нажмите кнопку [FADE IN/OUT], чтобы выключить эту функцию.
- Убедитесь, что функция Local Control (использование встроенных тембров) установлена в положение ON (Вкл.) (стр. 198).

### Не все одновременно играемые ноты слышны.

- Возможно, превышено предельное значение полифонии (стр. 213) синтезатора CVP. Если этот максимум превышен, сыгранные первыми ноты заглушаются, чтобы дать возможность прозвучать последующим нотам.

### Громкость клавиатуры ниже, чем громкость проигрывания песни или стиля.

- Возможно, установлены слишком низкие уровни громкости отдельных партий. Увеличьте громкость на экране BALANCE (стр. 39).

### Неправильная высота звука.

- Убедитесь, что кнопка [PERFORMANCE ASSISTANT] находится в выключенном положении.

### Отдельные ноты звучат не на той высоте.

Значение параметра Scale (Строй) может отличаться от Equal (Равномерная температура), что и приводит к изменению системы настройки (темперации) клавиатуры. На экране Scale Tune установите для строя значение Equal (стр. 78).

- При игре на клавиатуре качество звука у разных нот немного разное.

- Некоторые тембры построены на основе зацикленных звуковых фрагментов («петель»).

- При использовании некоторых тембров с увеличением высоты нот слышен шум или эффект вибрато.

- Так и должно быть, такой эффект обусловлен системой сэмплирования цифрового пианино Clavinova.

### Некоторые тембры меняют высоту звучания на целую октаву при игре в верхних или нижних регистрах.

- Это нормально. Некоторые тембры имеют ограничения по высоте. Если предел достигнут, происходит такой сдвиг.

### Главный экран не появляется даже при включении питания.

- Это возможно, если к синтезатору было подключено USB-устройство хранения данных. Установка некоторых USB-устройств может привести к тому, что главный экран при включении питания будет появляться со значительной задержкой. Чтобы избежать этого, отключайте устройство перед включением питания.

### Главное фоновое изображение с компакт-диска не отображается.

- Это связано с тем, что главный экран загружается раньше изображения с компакт-диска. Чтобы исправить это, скопируйте изображение с компакт-диска на диск User, а потом сделайте его главным фоновым изображением (стр. 19).

## Педали

### Функции damper, sostenuto и soft не используются для соответствующих педалей.

- Шнур педали может быть не подсоединен. Подключите шнур педали к соответствующему разъему (стр. 210).
- Каждой педали присвоена отдельная функция. Убедитесь, что каждой педали присвоена соответствующая функция SUSTAIN, SOSTENUTO и SOFT (стр. 186).
- Убедитесь, что функция Registration Sequence выключена (стр. 129).

## Файлы и папки

### Некоторые символы в именах файлов и папок искажены.

- Изменились языковые настройки. Укажите правильный язык имени файла или папки (стр. 18).

### Не показан существующий файл.

- Возможно, было изменено или удалено расширение имени файла (MID и т.д.). Переименуйте файл вручную на компьютере, добавив нужное расширение.

### Инструмент не показывает данные, содержащиеся на внешнем носителе (плате SmartMedia и т.д.).

- Инструмент не может обрабатывать имена файлов длиннее 50 знаков. Переименуйте файл, уменьшив длину имени до 50 знаков или менее.

Файл или папка, скопированные или вырезанные с одного носителя (например, платы SmartMedia и т.д.), нельзя напрямую скопировать или вставить на другой носитель.

- Это нормально. Поскольку прямое копирование невозможно, скопируйте или вставьте данные один раз на экране User, смените носитель данных, затем скопируйте или вставьте данные снова на экране Card/USB.

## Демонстрация

Как остановить демонстрацию

- Нажмите кнопку [EXIT].

## Справка

Как выйти из режима справки

- Нажмите кнопку [EXIT].

## Тембр

Тембр, выбранный на экране Voice Selection, не звучит.

- Проверьте, включена ли выбранная партия (стр. 73).
- Чтобы задать тембр для партии правой части клавиатуры, нажмите кнопку PART SELECT [RIGHT 1]. Чтобы задать «наслаиваемый» тембр для партии правой руки, нажмите кнопку PART SELECT [RIGHT 2]. Чтобы задать тембр для партии левой части клавиатуры, нажмите кнопку PART SELECT [LEFT 1].

Слышен «двойной звук» или звук, напоминающий звучание флэнжера. При каждом нажатии клавиши звук немного другой.

- Партии RIGHT 1 и RIGHT 2 в положении ON, обе партии настроены для воспроизведения одного тембра. Отключите партию RIGHT 2 или измените тембр одной из партий.

Странное или отличающееся от ожидаемого звучание при смене ритма/перкуссионных тембров (ударные и т.д.) в стиле или песне с помощью микшера.

- При смене ритма/перкуссионных тембров (ударных установок и т.п.) в песне и стиле аккомпанемента с помощью параметра VOICE происходит сброс значений точных настроек, относящихся к тембру ударных. В некоторых случаях это может привести к невозможности восстановления исходного звучания. Если это происходит при воспроизведении песни, то для восстановления исходного тембра нужно вернуться к началу песни и запустить ее заново. Если сброс значений произошел при воспроизведении стиля, исходный звук можно восстановить, заново выбрав тот же стиль.

Невозможно применить тремоло/трель к органному тембру.

- Это нормальное явление. Настройки тремоло и трели экрана Harmony/Echo неприменимы к органным тембрам.

Не работает функция Harmony.

- Функция Harmony не может использоваться при установленном режиме аппликатуры «Full Keyboard» (Вся клавиатура) или «AI Full Keyboard» (Вся клавиатура AI). Выберите соответствующий режим аппликатуры (стр. 101).

При смене тембра меняется ранее выбранный эффект.

- У каждого тембра есть встроенные настройки, которые автоматически устанавливаются при включении соответствующих параметров функции Voice Set (стр. 100).

Тембр слишком зашумлен.

- Отдельные тембры могут создавать шум. Это зависит от параметров Harmonic Content и Brightness, установленных на странице FILTER экрана Mixing Console (стр. 84).

Звук искажен или зашумлен.

- Возможно, установлен слишком высокий уровень громкости. Проверьте, правильно ли настроены соответствующие параметры громкости.
- Искажение может быть вызвано отдельными эффектами. Попробуйте убрать все лишние эффекты, особенно те, которые вызывают искажение звука (стр. 86).
- Некоторые параметры резонанса фильтра, заданные на экране функции Sound Creator (стр. 95), могут вызывать искажение звука. При необходимости можно изменить эти параметры.
- Шум может появляться из-за настроек экрана Filter в Mixing Console. Отрегулируйте параметры содержания гармоник или яркости на экране Filter (стр. 84).

Звук не изменяется при замене тембров с помощью функции Auto Revoice.

- Возможны случаи, когда функция Song Auto Revoice не оказывает никакого эффекта, даже при замене тембров.

Звучание тембра не изменяется даже после редактирования.

- Имейте в виду, что при определенных первоначальных настройках тембра регулировка его параметров не может сильно изменить фактическое звучание.

Тембры, которых нет на экране Preset, нельзя выбрать для пошаговой записи.

- Это нормально.

## iAFC

Калибровка отменена.

- (Цифровой рояль CVP-309)  
Если во время калибровки полностью закрыть крышку или установить ее на короткий упор, калибровка будет отменена. Повторите калибровку, открыв крышку и установив ее на длинный упор.
- Динамик отключен. Повторите калибровку, включив динамик (стр. 17).
- Если во время калибровки рядом с Clavinova слышен шум (от кондиционера или проезжающего транспорта), калибровка может прерваться и вернуть значения по умолчанию. Повторите калибровку, устранив шум.

## Стиль

### Не удается начать воспроизведение стиля.

- Убедитесь в том, что кнопка [START/STOP] (Вкл./Выкл.) на панели STYLE CONTROL была нажата.
- Возможно, было установлено значение EXTERNAL (Внешний) для сигнала синхронизации. Установите значение INTERNAL (Внутренний) (стр. 198).

### Воспроизводятся только ритмические каналы.

- Убедитесь в том, что функция автоаккомпанемента включена; нажмите кнопку [ACMP ON/OFF].
- Возможно, вы используете клавиши в правой части клавиатуры. Возможно, вы используете клавиши в аккордовой части клавиатуры.

### Не удается выбрать стили.

- Стиль нельзя выбрать, если размер файла стиля слишком велик (120 КБ и более), потому что такой стиль не может быть загружен инструментом.

### Нужный аккорд не распознается или не воспроизводится функцией автоаккомпанемента.

- Возможно, были нажаты неверные клавиши для указания аккорда. См. главу «Типы аккордов, распознаваемые в режиме Fingered» в сборнике таблиц Data List.
- Возможно, были нажаты клавиши, соответствующие режиму, отличному от текущего. Проверьте, какой режим аккомпанемента выбран, и во время игры нажимайте клавиши, соответствующие этому режиму (стр. 102).

### Не удается включить режим синхронной остановки (Synchro Stop).

- Синхронная остановка не может быть задействована при выборе режимов аппликатуры «Full Keyboard» или «AI Full Keyboard», или при отключенном автоаккомпанемента. Убедитесь что используемый режим аппликатуры не «Full Keyboard» или «AI Full Keyboard» и включите автоаккомпанемент.

### Аккорды автоаккомпанемента распознаются вне зависимости от установленной точки разделения клавиатуры или от того места на клавиатуре, где они были взяты.

- Так должно быть, если включен режим аппликатуры «Full Keyboard» (Вся клавиатура) или «AI Full Keyboard» (Вся клавиатура AI). Если выбран один из этих режимов, аккорды распознаются по всему диапазону клавиатуры вне зависимости от установленной точки разделения клавиатуры. При необходимости установите другой режим аппликатуры (стр. 102).

### При выборе нового стиля во время воспроизведения предыдущего, вновь выбранный стиль воспроизводится в неверном темпе.

- Так и должно быть. При смене стилей темп остается постоянным.

### Начало воспроизведения песни во время проигрывания стиля останавливает воспроизведение стиля.

Причина в том, что воспроизведение песни является приоритетной задачей. Далее предложены два способа добиться одновременного воспроизведения стиля и песни.

- Включите режим ожидания синхронного запуска для песни и начните воспроизведение стиля.
- Запустите воспроизведение стиля после воспроизведения песни.

### При выборе стиля или тембра после загрузки песни сбивается баланс громкости различных партий или возникают неожиданные звуки.

- Изменение баланса партий и появление посторонних звуков возможно в результате действия эффектов, накладываемых на каждую из партий.

### Вариант значения Off (Выкл.) не отображается для параметра Play Type в функции Assembly (Style Creator).

- Выбранная часть находится в режиме записи. Для отмены записи нажмите соответствующую кнопку [1 ▼]-[8 ▼] на экране канала записи (TAB [◀] → вкладка BASIC → [F] REC CH).

### Каналы BASS-PHR2 нельзя редактировать в редакторе каналов (Channel Edit).

- Так и должно быть. Редактирование каналов BASS-PHR2 встроенных стилей невозможно.

## Регистрационная память

### Не удается загрузить песню или стиль, записанные в память.

- Песню или стиль невозможно загрузить, если эти данные находятся на внешнем носителе, таком как платы SmartMedia, который в данный момент не подключен к инструменту. Вставьте или подключите носитель данных, содержащий песню или стиль.

### Порядок загрузки настроек из регистрационной памяти не отображается на экране Registration Sequence.

- Не выбран банк памяти, содержащий регистрационные данные. Выберите нужный банк (стр. 126).

### При использовании функции Freeze («заморозка») из настроек регистрационной памяти параметр включения партии левой руки не изменяется даже после смены хранимых в регистрационной памяти настроек.

- Параметр включения/выключения партии левой руки входит в группу стилей. Снимите флажок STYLE на экране настройки функции Freeze (стр. 127).

### Экран выбора файла показывает встроенный тембр, даже если в установках регистрационной памяти записан пользовательский тембр или тембр из карты памяти.

- Так и должно быть. Несмотря на отображение встроенного тембра, воспроизводиться будет выбранный пользовательский тембр. При сохранении пользовательского тембра на внешний носитель данные делятся на два разных типа: 1) сам исходный встроенный тембр и 2) установки параметров, заданные в функции Sound Creator. При вызове установок регистрационной памяти, содержащих пользовательский тембр, выбирает встроенный тембр (на котором основан пользовательский тембр) и применяет к нему соответствующие настройки параметров. В результате звучит пользовательский тембр.

## Песня

### Не удается выбрать песню.

- Возможно, изменились языковые настройки. Укажите правильный язык для имени файла данных песни.
- Песню нельзя выбрать, если размер файла слишком велик (300 КБ и более), потому что такая песня не может быть загружена инструментом.

### Не удается начать воспроизведение песни.

- Мог быть выбран параметр «New Song» (создание песни с чистого листа). Выберите на экране SONG (Песня) (стр. 34) нужную песню.
- Убедитесь в том, что была нажата соответствующая кнопка [START/STOP] на панели SONG.
- Воспроизведение песни закончилось, дойдя до конца. Вернитесь в начало песни, нажав кнопку [STOP] на панели SONG.
- Если песня была защищена от перезаписи (слева и сверху от названия песни есть надпись «Prot.2 Edit»), исходный файл не может находиться в той же папке. Воспроизведение возможно только если исходный файл (с надписью «Prot.2 Orig» слева и сверху от имени песни) находится в той же папке.
- Если песня была защищена от перезаписи (слева и сверху от названия песни есть надпись «Prot.2 Edit»), могло быть изменено исходное имя файла. Переименуйте файл, вернув исходное имя (чтобы появилась надпись «Prot.2 Orig» слева и сверху от имени файла).
- Если песня была защищена от перезаписи (слева и сверху от названия песни есть надпись «Prot.2 Edit»), могла быть изменена пиктограмма файла. Защищенные от записи песни нельзя воспроизвести, если изменилась пиктограмма исходного файла.
- Возможно, было установлено значение EXTERNAL (Внешний) для сигнала синхронизации. Установите значение INTERNAL (Внутренний) (стр. 198).

### Воспроизведение песни обрывается, не дойдя до конца.

- Включена обучающая функция Guide. В этом случае воспроизведение приостанавливается и «ждет», пока не будет нажата нужная клавиша. Нажмите кнопку [GUIDE], чтобы выключить обучающую функцию.

### Последняя выбранная перед выключением питания песня более недоступна.

- Если последняя выбранная перед выключением питания песня находится на внешнем носителе, таком как платы SmartMedia, необходимо заново вставить или подключить тот же носитель для загрузки песни.

### Номер такта отличается от указанного в партитуре на экране Song Position, вызываемом нажатием кнопок [REW]/[FF].

- Это случается при воспроизведении музыкальных данных с жестко заданным темпом.

### В функции AB Repeat невозможно задать точку B.

- Нужно задать точку A. Установить точку B можно только после определения точки A.

### Некоторые каналы не воспроизводятся во время проигрывания песни.

- Возможно, воспроизведение этих каналов запрещено. Разрешите воспроизведение каналов, которые находились в состоянии OFF (стр. 137).

### Не удается переместить защищенную от перезаписи песню (слева и сверху от названия песни есть надпись «Prot. 2 Edit») на плату SmartMedia с ID.

- Защищенные от записи песни нельзя переместить на плату ID SmartMedia с ID, если используется внешний адаптер плат памяти. Воспользуйтесь встроенным разъемом чтения плат на инструменте.

### Мелодическая кривая тембра пианино не соответствует тембрам других инструментов.

- Эта мелодическая кривая разработана специально для тембров пианино и может не создавать звук нужной высоты при использовании с тембрами других инструментов. Выберите для мелодической кривой (Tuning Curve) значение FLAT (стр. 94).

## Индикатор

### Воспроизведение мелодии продолжается, несмотря на то, что партия дорожки 1 была заглушена для репетиции игры одной рукой.

- Вместо мелодической партии дорожке 1 была назначена другая партия. Назначьте для дорожки 1 канал, содержащий мелодию (стр. 136).

### Индикаторы не горят при воспроизведении песни, даже если нажата кнопка [GUIDE].

- Не забудьте включить индикаторы (стр. 135).
- Индикаторы клавиш не могут указывать ноты, выходящие за предел 88-клавишного диапазона.

### Индикаторы загораются на одну или две октавы выше/ниже реальной высоты звука.

- Индикаторы загораются на одну или две октавы выше/ниже реальной высоты звука в зависимости от выбранного тембра.

### Индикаторы в области аккордов клавиатуры.

- Включена обучающая функция для аккордов (стр. 49). Выключите стиль, нажав кнопку [ACMP ON/OFF].

### Индикаторы клавиш не показывают как играть аккорды.

- Убедитесь, что значение параметра Guide Mode равно «FollowLights» (стр. 102).
- Невозможно использовать индикаторы клавиатуры для обучения аккордам, если режим аппликатуры аккордов установлен в «Single Finger», «Full Keyboard» или «AI Full Keyboard». Выберите другой режим аппликатуры (стр. 102).

## Партитура

**При показе партитуры неправильно отображаются длинные ноты, такие как целые ноты и лиги.**

- Длинные ноты невозможно отобразить при показе партитуры точно так, как они были введены. Для более точного отображения этих нот выберите Tenuto, нажимая кнопку [H] перед вводом каждой ноты на экране Step Record (стр. 141).

**Темп, ритм, размер и партитура отображаются неверно.**

- Некоторые из песен для Clavinova были записаны в так называемом «свободном темпе». Темп, ритм, размер и партитура таких песен будут отображаться неправильно.

**Название ноты частично перекрывает ноту на экране.**

- Если несколько нот расположены близко друг к другу, название ноты может закрывать ноту слева.

**Не отображается партитура партий правой или левой руки.**

- Партиям правой и левой руки не были назначены соответствующие каналы. Назначьте партии RIGHT и LEFT соответствующим каналам (стр. 38).

**Партитура на экране обрезается и начинается с середины такта на следующей строке.**

- Если все ноты такта не умещаются в одной строке, оставшиеся ноты переносятся на следующую строку.

**Ноты с точкой отображаются как паузы.**

- Это нормальное явление. Иногда ноты с точкой действительно отображаются как паузы.

**Не отображаются аккорды.**

- Если песня не содержит аккордов, они не будут отображаться.

## Текст (Карaoke)

**Не отображается текст.**

- Если песня не содержит текста, он не будет отображаться.

**Части текста взаимно перекрываются.**

- Это происходит с песнями, имеющими длинные тексты.

**Не удается изменить цвет фона текста песни.**

- Если цвет фона задается в данной песни, то изменить настройку BACKGROUND нельзя.

## Технология Performance assistant (Помощник музыканта)

**Неправильно работает функция Performance assistant.**

- Нажмите кнопку [STOP] на панели SONG, чтобы прекратить воспроизведение песни, и переведите кнопки [ACMP ON/OFF] и [PART ON/OFF [LEFT]] в выключенное состояние. Затем начните воспроизведение песни заново.

## Видеовыход

**Изображение экрана Clavinova не удается передать через выход видеосигнала и увидеть на внешнем мониторе.**

- Выберите стандарт (NTSC или PAL), соответствующий используемому видеоборудованию (стр. 53).

**На экране телевизора или мониторе появляются мигающие параллельные линии.**

- Иногда на экране телевизора или видеомониторе появляются мигающие параллельные линии. Это не всегда означает, что устройство неисправно. Для получения наилучшего результата попробуйте отрегулировать цвет на самом мониторе.

**Используемый монитор неверно отображает содержимое экрана инструмента.**

- Помните, что даже настройка всех параметров в соответствии с рекомендациями не гарантирует правильное отображение экрана инструмента (например, содержимое экрана не умещается на мониторе, нечеткие символы, неправильные цвета).

## Микрофон/Гармонизация Vocal harmony

**Не удается записать сигнал с микрофонного входа.**

- Сигнал с микрофонного входа невозможно записать в память инструмента. Но можно подключить устройство записи к выходам [AUX OUT, AUX OUT (LEVEL FIXED), OPTICAL OUT] и записывать сигнал микрофона.

**На звук микрофона накладывается гармонизация.**

- Параметр Vocal Harmony имеет значение ON. Выключите гармонизацию вокала (стр. 54).

**Эффект гармонизации вокала звучит искаженно или не следует мелодии.**

Микрофон улавливает посторонние звуки, например воспроизводимый синтезатором аккомпанемент. В частности, искажение эффекта гармонизации вокала может быть вызвано басами. Способы решения проблемы:

- При пении держите микрофон как можно ближе к губам.
- Используйте направленный микрофон.
- Уменьшите общую громкость, громкость стиля или песни (стр. 39).
- Держите микрофон как можно дальше от внешних динамиков.
- Ослабьте низкие частоты с помощью трехполосного эквалайзера на экране MICROPHONE SETTING (Настройка микрофона) (стр. 165).
- Увеличьте уровень громкости микрофонного выхода (TH) с помощью компрессора на экране MICROPHONE SETTING (Настройка микрофона) (стр. 166).

**Функция Vocal Harmony не воспроизводит соответствующие ноты гармонии.**

- Убедитесь в том, что используете правильный способ определения нот гармонии для текущего режима функции гармонизации вокала (стр. 167).

# Цифровой рояль CVP-309 Сборка подставки для клавиатуры

## ⚠ ВНИМАНИЕ

- Не перепутайте компоненты и устанавливайте их в правильное положении. Выполняйте сборку согласно следующей инструкции.
- Для сборки требуется не менее двух человек.
- Необходимо использовать винты указанного размера. Винты неподходящего размера могут повредить корпус.
- После завершения сборки каждой части затяните винты.
- Для разборки повторите процедуру в обратном порядке.

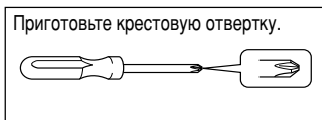

## 🎵 ПРИМЕЧАНИЕ

Цифровой рояль CVP-309 имеет эффект iAFC (Instrumental Active Field Control). Звук идет из динамика, расположенного в передней нижней части инструмента Clavinova, усиливая реверберацию и ощущение глубины пространства, когда крышка поднята на длинном упоре (стр. 16).

Для оптимального использования эффекта iAFC соблюдайте следующие правила:

- Произведите автоматическую регулировку при самом первом подключении пианино Clavinova и после каждого перемещения (стр. 77).
- Не закрывайте динамик, расположенный в передней нижней части инструмента Clavinova.

## 1 Выньте все комплектующие из коробки. Убедитесь, чтобы все указанные на рисунке комплектующие есть в наличии.

Главная часть

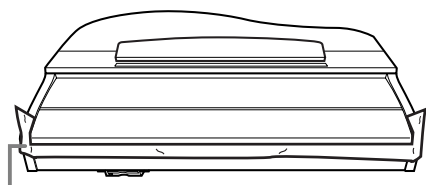

Наклоните инструмент к стене, как показано справа.

## ⚠ ВНИМАНИЕ

Чтобы крышка клавиатуры случайно не открылась во время сборки, зафиксируйте ее бумагой (как показано на рисунке).

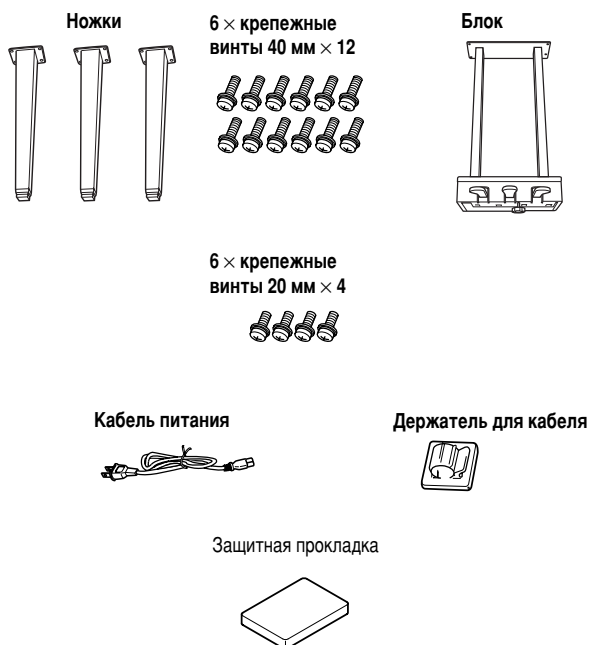

## Как установить инструмент

### ⚠ ВНИМАНИЕ

Не прищемите пальцы.

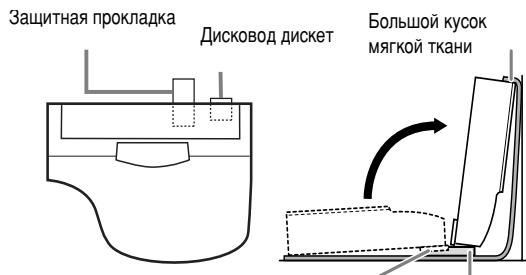

Дисковод дискет

Защитная прокладка

- 1 Постелите на пол перед стеной большой кусок мягкой ткани, например одеяло.
- 2 Поместите защитную прокладку на мягкую ткань так, чтобы, когда основной блок будет горизонтально установлен на полу клавиатурой к стене, прокладка располагалась примерно в 10 см к верхнему краю клавиатуры от дисковода, как показано на рисунке. Прокладка защитит дискковод от повреждения при контакте с полом.
- 3 Как показано на рисунке, установите основной блок горизонтально на полу так, чтобы половина прокладки выходила за границы клавиатуры, при этом прокладка должна быть расположена примерно в 10 см к верхнему краю клавиатуры от дисковода. Затем поднимите заднюю часть основного блока, пока он не прислонится к стене, при этом часть для клавиатуры должна быть висю. Постарайтесь не уронить блок и не дать ему соскользнуть. Повесьте на стену мягкую ткань, чтобы защитить инструмент и стену от царапин.

### ⚠ ВНИМАНИЕ

Используйте защитную прокладку, чтобы не повредить дискковод. Если дискковод касается пола, когда вы поднимаете основную часть, чтобы прислонить ее к стене, избыточное давление на дискковод может привести к его повреждению.

### ⚠ ВНИМАНИЕ

- Не ставьте основной блок задней частью вниз.



- Не ставьте основной блок на пол в перевернутом состоянии.



- Не ставьте основной блок так, чтобы его нижняя поверхность соприкасалась с полом.



**2** Прикрепите две передних ножки и одну заднюю.  
Чтобы правильно установить ножки, см. диаграмму ниже.

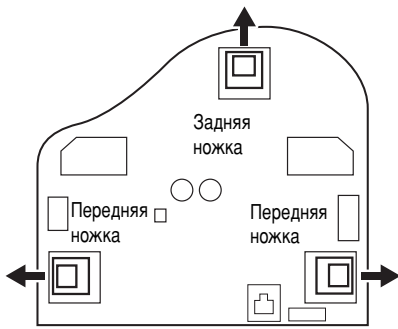

1 Установите ножки и закрепите их винтами. Начините с одной из передних ножек.

6 × крепежные винты 40 мм

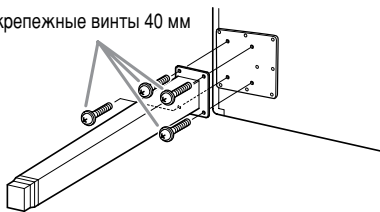

2 Медленно наклоняйте основной блок вперед, пока передние ножки не коснутся пола.

**3** Установка блока педалей.

1 Удалите фиксатор, с помощью которого кабель педалей крепится к верхней части педального блока.

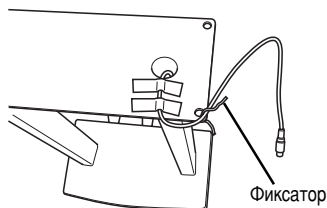

2 Совместите кабель с пазом на инструменте и прикрепите педальный блок с помощью четырех винтов.

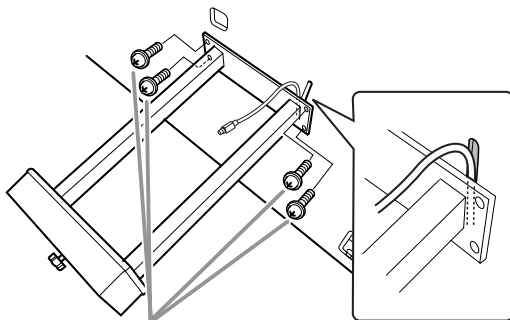

6 × крепежные винты 20 мм

3 Вставьте штекер кабеля педали в разъем для педали. Вставьте штекер стрелкой вперед (в сторону клавиатуры). Если штекер не вставляется, не давите на него. Проверьте еще раз направление штекера и попробуйте снова.

4 Прикрепите держатель кабеля к инструменту и закрепите педальный кабель, как показано ниже.

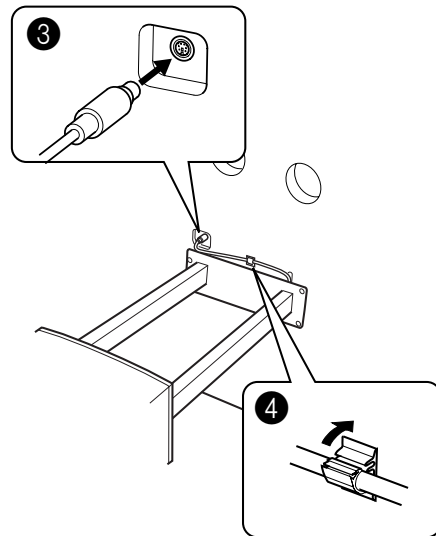

**4** Поставьте устройство на ножки.

Поднимая устройство, используйте в качестве опоры передние ножки.

**⚠ ВНИМАНИЕ**

- Не прищемите пальцы.
- Поднимая устройство, не беритесь за крышку клавиатуры.

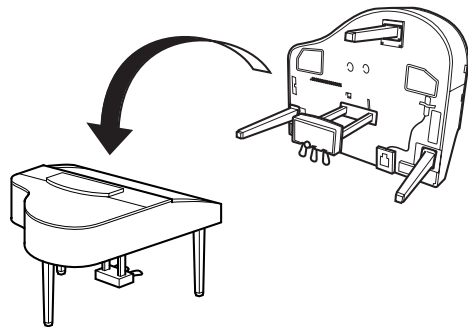

**5** Установите селектор напряжения и подсоедините кабель питания.

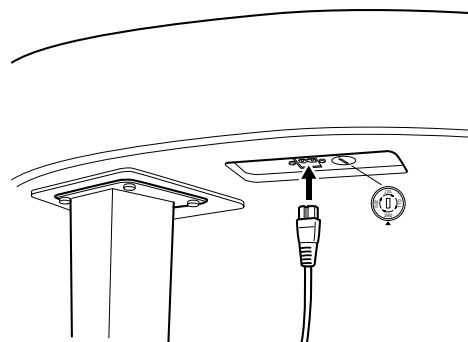

Слева от задней ножки на нижней поверхности корпуса, если смотреть спереди

### Переключатель напряжения

В некоторых регионах используется переключатель напряжения. Прежде чем подключать кабель питания, проверьте, правильно ли он установлен. Для установки переключателя на 110, 127, 220 или 240 вольт с помощью отвертки поверните диск так, чтобы правильное напряжение для вашего региона находилось напротив указателя на панели. При поставке переключатель напряжения установлен на напряжение в 240 В.

Выбрав соответствующее напряжение, подключите кабель питания к разъему AC INLET и к электросети. В некоторых регионах для подключения к электросети требуются переходники с соответствующим расположением контактов.

### ⚠ ВНИМАНИЕ

Неправильная установка напряжения может серьезно повредить цифровое пианино Clavinova или вызвать неправильную работу.

## 6 Установите фиксирующий винт.

Поворачивайте фиксирующий винт до тех пор, пока он не придет в тесный контакт с поверхностью пола.

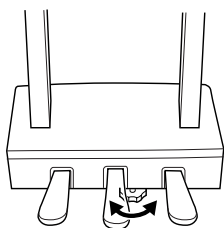

## 7 Установите дисковод.

Подключите кабель USB к разъему [USB TO DEVICE].

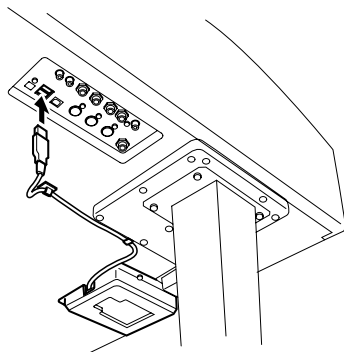

### ■ После сборки проверьте следующее.

- **Не осталось ли «лишних» деталей?**  
→ Проверьте сборку и исправьте ошибки.
- **Не мешает ли пианино Clavinova открывать двери и перемещать предметы?**  
→ Поставьте цифровое пианино Clavinova в удобное место.
- **Не «болтается» ли инструмент Clavinova, когда вы его трясете (об этом можно судить по грохоту)?**  
→ Затяните все винты.
- **Не смещается ли pedalный блок и не слышно ли грохота при нажатии на педали?**  
→ Поверните фиксирующий винт так, чтобы он твердо стоял на полу.
- **Кабели педали и питания плотно вставлены в разъемы?**  
→ Проверьте соединения.
- **Если основная часть инструмента скрипит или неустойчива, когда вы играете на клавишах, посмотрите схему сборки и затяните все винты.**

При перемещении собранного инструмента всегда беритесь за нижнюю часть основного блока.

### ⚠ ВНИМАНИЕ

Не беритесь за крышку клавиатуры или ее верхнюю часть. Неправильная эксплуатация может привести к выходу инструмента из строя или к травме.

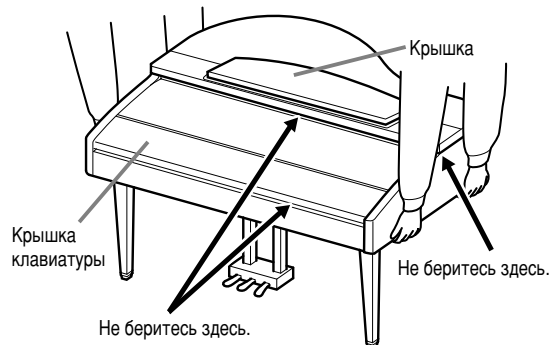

# CVP-309/307: Подставка для клавиатуры

## ⚠ ВНИМАНИЕ

- Не перепутайте компоненты и устанавливайте их в правильном направлении. Выполняйте сборку согласно следующей инструкции.
- Для сборки требуется не менее двух человек.
- Необходимо использовать винты указанного размера. Использование неправильных винтов может повредить инструмент.
- После завершения сборки каждой части затяните винты.
- Для разборки инструмента выполните инструкцию в обратном порядке.

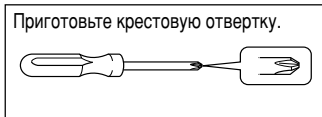

- 1 Выньте все комплектующие из коробки. Убедитесь, что все указанные на рисунке комплектующие есть в наличии.

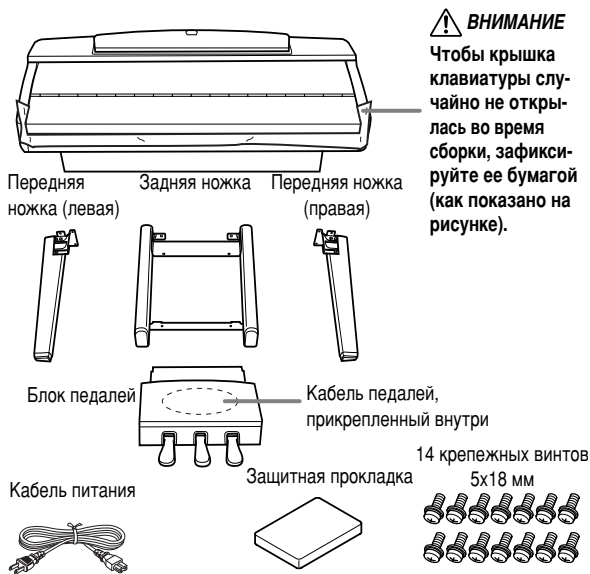

## ⚠ ВНИМАНИЕ

Чтобы крышка клавиатуры случайно не открылась во время сборки, зафиксируйте ее бумагой (как показано на рисунке).

- 2 Прислоните устройство к стене с закрытой крышкой и опущенной клавиатурой.



## ⚠ ВНИМАНИЕ

- Не прищипывайте пальцы.
- Верхняя часть пюпитра не зафиксирована. Прислоняя устройство к стене, поддерживайте пюпитр рукой, чтобы он не упал.

## ⚠ ВНИМАНИЕ

- Не ставьте корпус задней частью вниз.



- Не ставьте корпус на пол в перевернутом состоянии.

## (CVP-309)

Защитная прокладка    Дисковод дискет    Большой кусок мягкой ткани

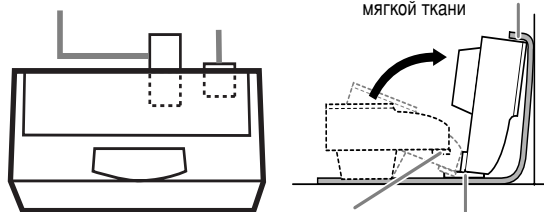

- 1 Постелите на пол перед стеной юльшой кусок мягкой ткани, например одеяло.
- 2 Поместите основной блок на мягкую часть так, чтобы сторона с клавиатурой была направлена к стене.
- 3 Поместите защитную прокладку на мягкую ткань так, чтобы, когда основной блок будет горизонтально установлен на полу, а место для клавиатуры будет касаться пола, прокладка располагалась под местом для клавиатуры в 10 см от верхней стороны клавиатуры со стороны дисковода, как показано на рисунке. Прокладка защитит дискет от повреждения при контакте с полом.
- 4 Поднимите заднюю часть основного блока и прислоните ее к стене. Поднимая заднюю часть, поместите место для клавиатуры вниз на защитную прокладку. Постарайтесь не уронить блок и не дать ему соскользнуть. Также вставьте мягкую ткань между основным блоком и стеной, чтобы защитить блок от повреждения при ударе о стену или другой объект.

## ⚠ ВНИМАНИЕ

Используйте защитную прокладку, чтобы не повредить дискет. Если дискет касается пола, когда вы поднимаете основную часть, чтобы прислонить ее к стене, избыточное давление на дискет может привести к его повреждению.

## (CVP-307)

Расстелите на полу мягкую ткань большого размера, например одеяло. Расположите устройство на ткани клавиатурой вниз и прислоните устройство к стене так, чтобы оно не упало и не сползло. Повесьте на стену мягкую ткань, чтобы защитить инструмент и стену от царапин.

- 3 Прикрепите передние ножки.

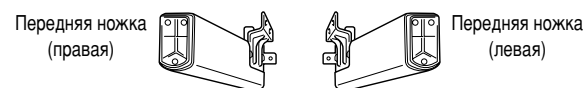

- 1 Прикрепите переднюю правую ножку к нижней поверхности устройства с помощью двух винтов.
- 2 Прикрепите переднюю правую ножку к корпусу динамика с помощью двух винтов.

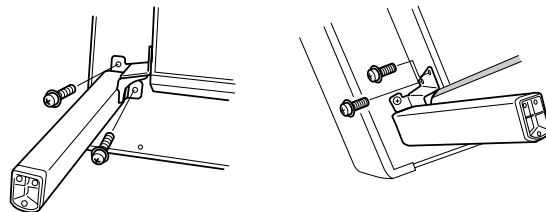

- 3 Таким же образом прикрепите переднюю левую ножку.

Если отверстия для винтов не совпадают, ослабьте остальные винты и подгоните положение передней ножки.

- 4 (CVP-309) Медленно наклоняйте основной блок вперед, пока передние ножки не коснутся пола.

#### 4 Прикрепите заднюю ножку.

2 Прикрепите задние ножки к корпусу динамика с помощью двух винтов.

1 Прикрепите задние ножки к нижней поверхности устройства с помощью двух винтов.

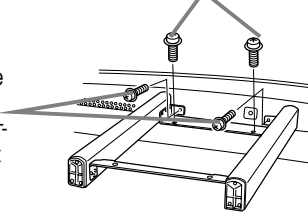

Если отверстия для винтов не совпадают, ослабьте остальные винты и подгоните положение задних ножек.

#### 5 Поставьте устройство на ножки.

Поднимая устройство, используйте в качестве опоры передние ножки.

##### ⚠ ВНИМАНИЕ

- Не прищипывайте пальцы.
- Поднимая устройство, не беритесь за крышку клавиатуры.

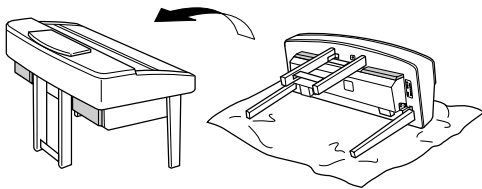

#### 6 Установка блока педалей.

1 Снимите пластиковый чехол с задних ножек.

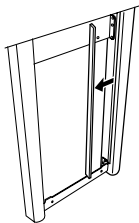

2 Отвяжите и распрямите упакованный кабель, прикрепленный к нижней части блока педалей.

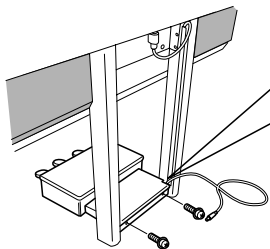
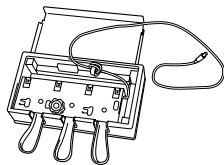

3 Пропустите кабель педалей между блоком педалей и задней ножкой.

4 Проверьте, чтобы блок педалей плотно прилегал к полу (без просветов), и прикрепите его с помощью двух винтов.

#### 7 Подсоедините кабель педалей.

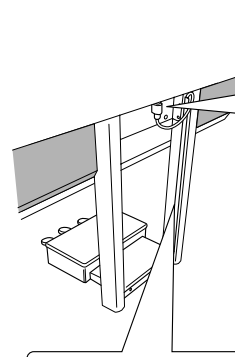

1 Вставьте штекер кабеля педали в разъем для педали. Вставьте штекер стрелкой вперед (в сторону клавиатуры). Если штекер не вставляется, не давите на него. Проверьте еще раз направление штекера и попробуйте снова.

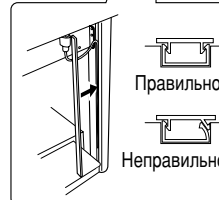

Правильно

Неправильно

2 Вставьте кабель педали в канавку задней ножки и установите пластиковый чехол на канавку. Не пропускайте соединительную ленту между стенкой канавки и ножкой.

#### 8 Установите селектор напряжения и подсоедините кабель питания.

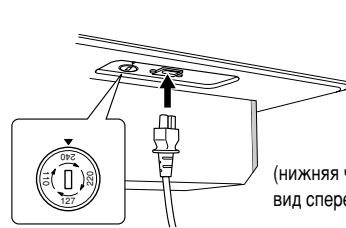

(нижняя часть правой стороны: вид спереди)

##### Переключатель напряжения

В некоторых регионах используется переключатель напряжения. Прежде чем подключать кабель питания, проверьте, правильно ли он установлен. Для установки переключателя на 110, 127, 220 или 240 вольт с помощью отвертки поверните диск так, чтобы правильное напряжение для вашего региона находилось напротив указателя на панели. При установке переключателя напряжения установлен на напряжение в 240 В.

Выбрав соответствующее напряжение, подключите кабель питания к разъему AC INLET и к электросети. В некоторых регионах для подключения к электросети требуются переходники с соответствующим расположением контактов.

##### ⚠ ВНИМАНИЕ

Неправильная установка напряжения может серьезно повредить цифровое пианино Clavinova или вызвать неправильную работу.

9

**Установите фиксатор.**

Поворачивайте фиксирующий винт до тех пор, пока он не придет в тесный контакт с поверхностью пола.

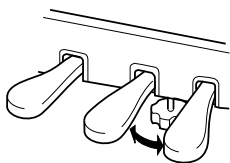

10

(только CVP-309)

Подключите кабель USB дисковода к разъему [USB TO DEVICE].

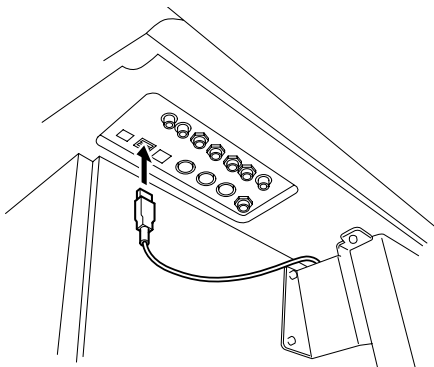
**■ После сборки проверьте следующее.**

- **Не осталось ли «лишних» деталей?**  
→ Проверьте сборку и исправьте ошибки.
- **Не мешает ли пиано Clavinova открывать двери и перемещать предметы?**  
→ Поставьте цифровое пиано Clavinova в удобное место.
- **Не «болтается» ли инструмент Clavinova, когда вы его трясете (об этом можно судить по грохоту)?**  
→ Затяните все винты.
- **Не смещается ли педальный блок и не слышно ли грохота при нажатии на педали?**  
→ Поверните фиксирующий винт так, чтобы он твердо стоял на полу.
- **Кабели педали и питания плотно вставлены в разъемы?**  
→ Проверьте соединения.
- **Если основная часть инструмента скрипит или неустойчива, когда вы играете на клавишах, посмотрите схему сборки и затяните все винты.**

При перемещении собранного инструмента всегда беритесь за нижнюю часть основного блока.

**⚠ ВНИМАНИЕ**

Не беритесь за крышку клавиатуры или ее верхнюю часть. Неправильная переноска может привести к выходу инструмента из строя или к травме.

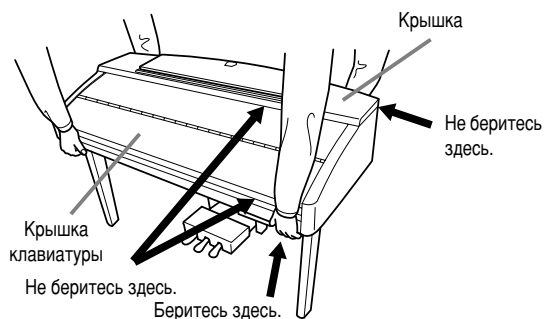

# Установка дисководов (стандартного/дополнительного)

Дисковод можно установить в нижней части инструмента с помощью кожуха и винтов, входящих в поставку. Другие дисководы, которые могут использоваться с этим инструментом, см. в разделе «Дополнительные принадлежности» (стр. 214).

У вас должна быть наготове крестовая отвертка (Phillips).

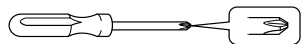

- 1 Удалите три картонки с клейкой ленты в кожухе и поместите дисковод в кожух.

Вставьте дисковод в кожух. Сторона с резиновыми ограничителями должна быть обращена к кожуху.

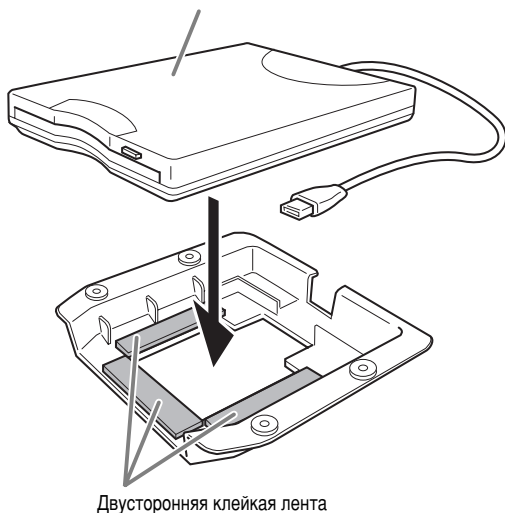

- 2 Сверните кабель USB внутри кожуха, как показано.

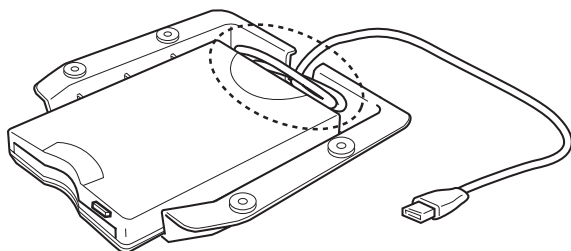

- 3 Прикрепите дисковод в кожухе к нижней стороне инструмента (слева) с помощью четырех прилагаемых винтов (4 мм x 10 мм).

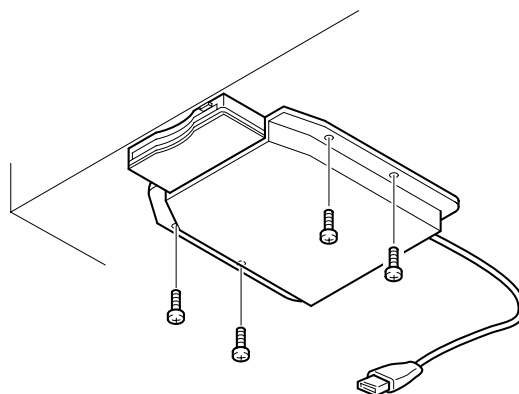

- 4 Подключите кабель USB к разъему [USB TO DEVICE].

# Технические характеристики

		Цифровой рояль CVP-309	CVP-309	CVP-307
Источник звука		Динамическое стереосэмплирование AWM		
Клавиатура		Natural Wood Keyboard (Клавиатура из дерева) (88 клавиш)		Клавиатура GH3 (88 клавиш)
Экран		Цветной ЖК-дисплей VGA с разрешением 640 x 480 точек		
	Музыкальная партитура, слова	ДА		
	Настройка обоев	ДА		
Тембр	Полифония (максимальная)	128 + 128		
	Выбор тембров	451 тембр + 480 тембров стандарта XG 17 наборов ударных/спецефффектов + GM2 + тембры стандарта GS для воспроизведения песен стандарта GS		
	Мегатембры (Mega Voice)	10		
	Обычные тембры (Regular)	338		
	Тембр «Natural!»	38		
	Тембр «Sweet!»	14		
	Тембр «Cool!»	19		
	Тембр «Live!»	22		
	Тембр «Organ Flutes!»	10		
Sound Creator		ДА		
Эффекты	Блоки эффектов	Reverb/Chorus/DSP	8	
		Микрофон	1	
	Типы эффектов	Reverb/Chorus/DSP	Reverb: 35 встроенных + 3 пользовательских Chorus: 31 встроенных + 3 пользовательских DSP 1: 183 встроенных + 3 пользовательских DSP 2-5: 182 встроенных + 10 пользовательских DSP 6: 182 встроенных + 10 пользовательских	
		Master EQ	5 встроенных + 2 пользовательских	
		Master Compressor	5 встроенных + 5 пользовательских	
		Part EQ	27 партий	
Vocal Harmony		61 встроенный + 10 пользовательских		
Стиль аккомпанемента	Стили аккомпанемента		386	
		Стили Pro	316	
		Стили Session	34	
		Стили Pianist	36	
	Стили Mega Voice		ДА	
	Аппликатура		Single Finger (для игры одним пальцем), Fingered (традиционная), Fingered On Bass (традиционная с басом), Multi Finger (для игры несколькими пальцами), AI Fingered (традиционная AI), Full Keyboard (вся клавиатура), режим AI Full Keyboard	
	Style Creator		ДА	
	OTS (Настройка «в одно касание»: функция One Touch Setting)		4 для каждого стиля	
	OTS Link		ДА	
	Music Finder	Встроенные		ДА
Отредактированные		ДА		

		Цифровой рояль CVP-309	CVP-309	CVP-307
Песня	Встроенные песни	120		
	Guide	Follow Lights, Any Key, Karao-Key, Vocal CueTIME		
	Индикатор	ДА		
	Технология Performance assistant (Помощник музыканта)	ДА		
	Запись	Быстрая запись, мультizaпись (с несколькими тембрами на нескольких каналах), пошаговая запись, редактирование песни		
	Каналы записи	16		
Internet Direct Connection (Прямое подключение к Интернету)		Внешний адаптер (через порт «USB to DEVICE»)		
Устройство памяти	Дискета (2HD, 2DD)	Внешний адаптер (через порт «USB to DEVICE»)		
	Жесткий диск	Внешний адаптер (через порт «USB to DEVICE»)		
	Флэш-память (внутренняя)	3,3 МБ		
	Разъем для платы SmartMedia	1 (совместим с платами SmartMedia формата FAT 12 или 16)		
Темп	Диапазон темпа	5 -500, собственный темп		
	Метроном	ДА		
	Звук	Колокольчик вкл./выкл., счет голосом (5 языков)		
Регистрационная память	Кнопки	8		
	Последовательность вызова регистрационных файлов / «Заморозка»	ДА		
Прочее	Демонстрация / Справка	ДА		
	Язык	6 языков (английский, японский, немецкий, французский, испанский, итальянский)		
	Direct Access (прямой доступ)	ДА		
	Кнопка Piano (вкл. Piano Lock)	ДА		
	Транспонирование	Клавиатура/песня/общее транспонирование		
	Тип температуры	9		
Подключение USB	USB to HOST (компьютер)	ДА		
	USB to DEVICE	ДА (2 порта)		ДА
Другие разъемы		PHONES x 2, MIDI (THRU, OUT, IN), AUX PEDAL, AUX IN (L/L+R, R), AUX OUT (L/L+R, R), AUX OUT (LEVEL FIXED) (L, R), MIC (INPUT VOLUME, MIC./LINE IN), OPTICAL OUT, VIDEO OUT		
Функции	Педали	VOLUME, SUSTAIN, SOSTENUTO, SOFT, GLIDE, SONG PLAY/PAUSE, STYLE START/STOP и т.д.		
Усилители/динамики	iAFC	ДА		
	Усилители	60 В × 2 + 20 В × 2		
	Динамики	(16 см + 5 см + 3 см (куполообразные)) × 2 + 10 см × 2		
Габариты [ширина × длина × высота] Цифровой рояль CVP-309 с поднятой крышкой) (CVP-309 и CVP-307: с пулитром)		1435 мм × 1147 мм × 907 мм [56-1/2" × 45-1/8" × 35-11/16"] (1435 мм × 1147 мм × 1381 мм) [56-1/2" × 45-1/8" × 54-3/8"]	1430 мм × 609 мм × 890 мм [57-3/16" × 23" × 35-3/8"] (1430 мм × 609 мм × 1047 мм) [57-3/16" × 23" × 41-1/4"]	1430 мм × 609 мм × 885 мм [57-3/16" × 23" × 34-13/16"] (1430 мм × 609 мм × 1042 мм) [57-3/16" × 23" × 41-1/4"]
Вес		118 кг (260 фунтов 3 унции)	88 кг (194 фунта)	86 кг (189 фунтов 9 унций)
Дополнительные аксессуары	Наушники	HPE-160		
	Педальный переключатель	FC 4/FC 5		
	Ножной контроллер	FC 7		
	Блок USB-FDD	UD-FD01		

\* Технические характеристики и их описания в данном руководстве пользователя даны только для ознакомления. Корпорация Yamaha сохраняет за собой право модифицировать свои изделия и менять их технические характеристики без предварительного уведомления. Поскольку технические характеристики, оборудование и набор возможностей могут различаться в зависимости от региона, обращайтесь за информацией к местному представителю корпорации Yamaha.

# Предметный указатель

## Цифры

1–16 ..... 142, 152

## A

A-B Repeat, функция ..... 40  
AI ..... 102  
AI FINGERED, аппликатура ..... 102  
AI FULL KEYBOARD, аппликатура ..... 102  
Any Key, функция ..... 136  
ARABIC (арабский) ..... 79  
ASSEMBLY (Style), вкладка ..... 116  
Auto Accompaniment, функция ..... 44  
AUTO REVOICE SETUP, экран ..... 85

## B

BALANCE, кнопка ..... 39  
BASIC ..... 112  
BASS ..... 199  
BOOKMARK ..... 175  
Browser ..... 180  
Browser, вкладка ..... 180

## C

CARD, носитель ..... 26  
CHANNEL ..... 152  
CHANNEL ON/OFF ..... 103  
CHANNEL, вкладка ..... 120  
CHORD (Аккорд) ..... 142, 152  
CHORD DETECT ..... 200  
CHORD FINGERING, вкладка ..... 101  
Chord Tutor, функция ..... 48  
CMP, эффект ..... 85  
COMMON, экран ..... 94  
CONFIG 1, страница ..... 30, 46, 103, 126  
CONFIG 2 ..... 200  
CONFIG 2 страница ..... 17, 19  
CONTROLLER, экран ..... 94  
Cool!, тип тембра ..... 72  
COPY, операция ..... 64  
CUT, операция ..... 65

## D

DELETE, операция ..... 65  
DOC (Disk Orchestra Collection), формат ..... 195  
Drums, тип тембра ..... 72  
DSP ..... 80  
DSP/DSP VARIATION (вариация DSP), эффект ..... 80  
DYNAMIC DAMPER, эффект ..... 76

## E

Edit (OTS), функция ..... 50  
EDIT, вкладка ..... 115  
EFFECT, вкладка ..... 84  
EFFECT/EQ, экран ..... 96  
EQ, вкладка ..... 85  
EQUAL TEMPERAMENT (равномерно темперированный строй) ..... 79  
ESEQ, формат ..... 195  
EXIT, кнопка ..... 61

## F

FADE IN/OUT (Стиль) ..... 46  
FADE IN/OUT (Song), функция ..... 131  
FADE IN/OUT/HOLD TIME, экран ..... 103  
Fast forward (перемотка вперед) ..... 132  
FILTER ..... 84  
FILTER, вкладка ..... 159  
FINGERED ON BASS, аппликатура ..... 102  
FINGERED, аппликатура ..... 102

Follow Lights, функция ..... 136  
FOOTAGE ..... 98, 99  
FREEZE, функция ..... 127  
FULL KEYBOARD, аппликатура ..... 102

## G

GM System Level 1, стандарт ..... 195  
GM System Level 2, стандарт ..... 195  
GROOVE, эффект ..... 118  
GS, формат ..... 195  
GUIDE LAMP ON/OFF ..... 135  
GUIDE LAMP TIMING ..... 136  
Guide, функция ..... 135

## H

HARMONY, экран ..... 97  
HARMONY/ECHO, эффект ..... 80  
HELP, кнопка ..... 57

## I

iAFC ..... 76  
iAFC SETTING ..... 76  
ICON, экран ..... 66

## K

Karao-key, функция ..... 136  
KEYBOARD/PANEL, вкладка ..... 29, 55  
KIRNBERGER (строй Кирнбергера) ..... 79

## L

LAN ..... 180  
Left ..... 73  
Left Hold, функция ..... 48  
Live!, тип тембра ..... 72  
Live!Drums, тип тембра ..... 72  
Live!SFX, тип тембра ..... 72  
LYRICS (текст песни) ..... 152

## M

MAIN PICTURE ..... 19  
Main, экран ..... 25, 59  
Master Compressor, эффект ..... 91  
MASTER TUNE ..... 78  
MEAN-TONE (медиаальный строй) ..... 79  
MEDIA ..... 62, 134, 191  
Mega Voice, тип тембра ..... 72  
MELODIC MINOR ..... 123  
MIC SETTING ..... 164  
MICROPHONE SETTING ..... 164  
MIDI, шаблоны ..... 196  
MIDI, настройки ..... 196  
MIDI, стандарт ..... 192  
MIXING CONSOLE ..... 82  
MONO/POLY, эффект ..... 80  
MULTI FINGER, аппликатура ..... 102  
Music Finder, функция ..... 50

- Информацию об элементах управления на панели см. в разделе «Элементы управления передней панели» на стр. 12.
- Информацию о разъемах в нижней части инструмента см. в разделе «Использование инструмента с другими устройствами» на стр. 184.
- Термины, связанные с Интернетом, см. в разделе «Словарь терминов Интернета» на стр. 183
- Для получения информации о параметрах на экранах вкладок см. названия вкладок в индексе.

## N

NAME; операция	66
NATURAL SOUND BOARD	76
Natural!, тип тембра	72

## O

Organ Flutes!, тип тембра	72
Organ Flutes, тембры	97
Others, вкладка	181
OTS Link Timing, функция	105
OTS Link, функция	50
OVERALL SETTING	165
OWNER	18, 19, 20
Owner Name (имя пользователя)	20

## P

PANEL PART	83
PARAMETER, вкладка	121
PASTE, операция	64, 65
Pause (пауза)	132
PEDAL	186
Performance assistant technology, функция	42
PHRASE MARK REPEAT	132
Pianist	101
Piano Lock (Фиксация режима фортепьяно), функция	28
PIANO, экран	94
PRESET, носитель	26
Pro	101
PROPERTY	191
Prot. 1, значок	64
Prot. 2 Edit	64
Prot. 2 Orig	64
PURE MAJOR (чистый мажор)	79
PURE MINOR (чистый минор)	79
PYTHAGOREAN (пифагорейский строй)	79

## Q

QUANTIZE	120
QUICK START, функция	133

## R

RANDOM	132
REC MODE	152
RECEIVE	199
REGISTRATION MEMORY, кнопка	125
REGISTRATION SEQUENCE, функция	128
REPEAT MODE (Режим повтора)	35
REPEAT MODE, функция	132
Repeat Playback, функция	40
Rewind (перемотка назад)	132
Right 1	73
Right 2	73

## S

SAVE, кнопка	63
Section Set, функция	105
Session	101
SFX, тип тембра	72
SINGLE FINGER, аппликатура	102
SMF (Standard MIDI file)	195
SONG CH 1-8/9-16	83
song:песня	34
Sound Creator, функция	93
SOUND, экран	95
SPATIAL ENSEMBLE Эффект	77
SPLIT POINT	104
Style Creator, функция	111
STYLE PART	83
STYLE SETTING/SPLIT POINT, вкладка	104
Style Touch, функция	105

Style;стиль	44
Sweet!, тип тембра	72
Synchro Start (Song), функция	131
Synchro Stop, окно	105
Synchro Stop, функция	47
SYS/EX.	152
SYSTEM	198
SYSTEM RESET, вкладка	69

## T

TALK	56
TALK SETTING, вкладка	168
Tap, функция	131
Top (к началу)	132
TRANSMIT	198
TUNE, вкладка	84

## U

UP	61
USER, носитель	26

## V

VIDEO OUT, порт	53
Vocal CueTIME	136
VOCAL HARMONY	161
VOCAL HARMONY EDIT	163
VOCAL HARMONY EDIT, экран	162
VOCAL HARMONY TYPE	161
VOICE EFFECT	80
VOICE SET	100
VOL/ATTACK	99
VOL/VOICE, вкладка	84

## W

WERCKMEISTER (строй Веркмайстера)	79
Wireless LAN, вкладка	181

## X

XF	195
XG, формат	195

## Б

Быстрая запись	137
----------------	-----

## В

ввод символов	67
ввод символов (прямое подключение к Интернету)	172
вибрато	96
воспроизведение последовательности песен	132
восстановление заводских настроек	69
время портаменто	94
время усиления/затухания	131

## Г

гармонизация вокала	54
громкость эффекта	88
гц	78

## Д

демонстрационная песня	23
длина труб (или регистры органа)	99
домашняя страница	178
демонстрационная песня (для демонстрации тембра)	32
демпферная педаль	29

### З

запись (песни) .....	41, 137
запись (стиля) .....	111
запись в реальном времени .....	111
звуки ударных .....	33
звуковые эффекты .....	33

### И

игра одной рукой .....	38
избранное .....	107
изменение (закладок) .....	177
инициализация .....	69
инициализация настроек Интернета .....	182
исходные параметры .....	69

### К

калибровка настроек iAFC .....	77
каналы песни .....	141
караоке .....	52
контрастность .....	18
крышка клавиатуры .....	14
крючок для наушников .....	17

### Л

левая педаль .....	29
--------------------	----

### М

мелодический строй .....	78
микрофон .....	52
многодорожечная запись .....	137

### Н

настройка в одно касание; функция One Touch Setting .....	49
настройка динамика (Speaker) .....	17
настройки Интернета, экран .....	179
наушники .....	17
ножной контроллер .....	30
номер изменения программы тембра .....	200
ноты .....	37

### О

обучающая функция .....	135
операции с файлами и папками .....	62
основные операции на экране выбора файлов .....	61
остановка аккомпанемента .....	105

### П

папка .....	60, 67
партия .....	73
партии стиля .....	141
партитура .....	37
педали .....	29
педальный переключатель .....	30
повторное воспроизведение .....	132
поиск записей функции Music Finder .....	106
позиция локатора .....	132
полярность педали .....	186
порог .....	92
портаменто .....	80
пошаговая запись .....	111, 137
прямое подключение к Интернету .....	170
прямой доступ .....	58
плепитр .....	16

### Р

редактирование (Master Compressor) .....	92
--	----

редактирование песни .....	152
редактирование стиля .....	117
редактирование текстов .....	152
редактирование (тембра) .....	93
редактирование (функция Music Finder) .....	108
редактирование (функция Vocal Harmony) .....	161
редактирование (Эквалайзера) .....	89
редактирование (Эффекта) .....	87
резервное копирование .....	71

### С

сборка .....	209
сборка стиля .....	111
световой индикатор .....	38
символы .....	67
синхронный запуск (Стиль) .....	46
сообщения .....	57
сохранение (функция Music Finder) .....	109
средняя педаль («состенуто») .....	29
структура стилей .....	111

### Т

тип эффекта .....	86
текст песни .....	53
тембр .....	28, 31, 72
транспонирование .....	78, 53, 55

### У

установка полярности педали .....	186
-----------------------------------	-----

### Ф

файл .....	60
файл стиля .....	195
фиксатор для нот .....	16
форматирование .....	62
фон (текст песни) .....	53

### Ч

части клавиатуры .....	73
------------------------	----

### Э

эк .....	199
экран выбора файлов .....	25, 60, 62
экран функций .....	26
эффект (микрофон) .....	54
эффект (Тембр) .....	80

### Я

язык .....	18
яркость .....	19

- Информацию об элементах управления на панели см. в разделе «Элементы управления передней панели» на стр. 12.
- Информацию о разъемах в нижней части инструмента см. в разделе «Использование инструмента с другими устройствами» на стр. 184.
- Термины, связанные с Интернетом, см. в разделе «Словарь терминов Интернета» на стр. 183
- Для получения информации о параметрах на экранах вкладок см. названия вкладок в индексе.

Ниже указаны обладатели авторских и других прав на пятьдесят семь (57) песен, встроенных в этот инструмент.

#### **Alfie**

Theme from the Paramount Picture ALFIE  
Words by Hal David  
Music by Burt Bacharach  
Copyright © 1966 (Renewed 1994) by Famous Music Corporation  
International Copyright Secured All Rights Reserved

#### **All Shook Up**

Words and Music by Otis Blackwell and Elvis Presley  
Copyright © 1957 by Shalimar Music Corporation  
Copyright Renewed and Assigned to Elvis Presley Music  
All Rights Administered by Cherry River Music Co. and Chrysalis Songs  
International Copyright Secured All Rights Reserved

#### **Beauty And The Beast**

from Walt Disney's BEAUTY AND THE BEAST  
Lyrics by Howard Ashman  
Music by Alan Menken  
© 1991 Walt Disney Music Company and Wonderland Music Company, Inc.  
All Rights Reserved Used by Permission

#### **Bésame Mucho (Kiss Me Much)**

Music and Spanish Words by Consuelo Velazquez  
English Words by Sunny Skylar  
Copyright © 1941, 1943 by Promotora Hispano Americana de Musica, S.A.  
Copyrights Renewed  
All Rights Administered by Peer International Corporation  
International Copyright Secured All Rights Reserved

#### **Blue Hawaii**

from the Paramount Picture WAIKIKI WEDDING  
Words and Music by Leo Robin and Ralph Rainger  
Copyright © 1936, 1937 (Renewed 1963, 1964) by Famous Music Corporation  
International Copyright Secured All Rights Reserved

#### **Blue Moon**

Words by Lorenz Hart  
Music by Richard Rodgers  
© 1934 (Renewed 1962) METRO-GOLDWYN-MAYER INC.  
All Rights Controlled by EMI ROBBINS CATALOG INC. (Publishing) and WARNER BROS. PUBLICATIONS U.S. INC. (Print)  
All Rights Reserved Used by Permission

#### **Brazil**

Words and Music by Ray Barroso  
English Lyrics by S. K. Russell  
Copyright © 1941 by Peer International Corporation  
Copyright Renewed  
International Copyright Secured All Rights Reserved

#### **California Girls**

Words and Music by Brian Wilson and Mike Love  
Copyright © 1965 IRVING MUSIC, INC.  
Copyright Renewed  
All Rights Reserved Used by Permission

#### **Can You Feel The Love Tonight**

from Walt Disney Pictures' THE LION KING  
Music by Elton John  
Lyrics by Tim Rice  
© 1994 Wonderland Music Company, Inc.  
All Rights Reserved Used by Permission

#### **Can't Help Falling In Love**

from the Paramount Picture BLUE HAWAII  
Words and Music by George David Weiss, Hugo Peretti and Luigi Creatore  
Copyright © 1961 by Gladys Music, Inc.  
Copyright Renewed and Assigned to Gladys Music  
All Rights Administered by Cherry Lane Music Publishing Company, Inc. and Chrysalis Music  
International Copyright Secured All Rights Reserved

#### **Chim Chim Cher-ee**

from Walt Disney's MARY POPPINS  
Words and Music by Richard M. Sherman and Robert B. Sherman  
© 1963 Wonderland Music Company, Inc.  
Copyright Renewed  
All Rights Reserved Used by Permission

#### **Do-Re-Mi**

from THE SOUND OF MUSIC  
Lyrics by Oscar Hammerstein II  
Music by Richard Rodgers  
Copyright © 1959 by Richard Rodgers and Oscar Hammerstein II  
Copyright Renewed  
WILLIAMSON MUSIC owner of publication and allied rights throughout the world  
International Copyright Secured All Rights Reserved

#### **Don't Be Cruel (To A Heart That's True)**

Words and Music by Otis Blackwell and Elvis Presley  
Copyright © 1956 by Unart Music Corporation and Elvis Presley Music, Inc.  
Copyright Renewed and Assigned to Elvis Presley Music  
All Rights Administered by Cherry River Music Co. and Chrysalis Songs  
International Copyright Secured All Rights Reserved

#### **Edelweiss**

from THE SOUND OF MUSIC  
Lyrics by Oscar Hammerstein II  
Music by Richard Rodgers  
Copyright © 1959 by Richard Rodgers and Oscar Hammerstein II  
Copyright Renewed  
WILLIAMSON MUSIC owner of publication and allied rights throughout the world  
International Copyright Secured All Rights Reserved

#### **Fly Me To The Moon (In Other Words)**

featured in the Motion Picture ONCE AROUND  
Words and Music by Bart Howard  
TRO - © Copyright 1954 (Renewed) Hampshire House Publishing Corp., New York, NY  
International Copyright Secured  
All Rights Reserved Including Public Performance For Profit  
Used by Permission

#### **Hey Jude**

Words and Music by John Lennon and Paul McCartney  
Copyright © 1968 Sony/ATV Songs LLC  
Copyright Renewed  
All Rights Administered by Sony/ATV Music Publishing, 8 Music Square West, Nashville, TN 37203  
International Copyright Secured All Rights Reserved

#### **Hound Dog**

Words and Music by Jerry Leiber and Mike Stoller  
Copyright © 1956 by Elvis Presley Music, Inc. and Lion Publishing Co., Inc.  
Copyright Renewed, Assigned to Gladys Music and Universal - MCA Music Publishing, A Division of Universal Studios, Inc.  
All Rights Administered by Cherry Lane Music Publishing Company, Inc. and Chrysalis Music  
International Copyright Secured All Rights Reserved

#### **I Just Called To Say I Love You**

Words and Music by Stevie Wonder  
© 1984 JOBETE MUSIC CO., INC. and BLACK BULL MUSIC  
c/o EMI APRIL MUSIC INC.  
All Rights Reserved International Copyright Secured Used by Permission

#### **I Left My Heart In San Francisco**

Words by Douglass Cross  
Music by George Cory  
© 1954 (Renewed 1982) COLGEMS-EMI MUSIC INC.  
All Rights Reserved International Copyright Secured Used by Permission

**In The Mood**

By Joe Garland  
Copyright © 1939, 1960 Shapiro, Bernstein & Co., Inc., New York  
Copyright Renewed  
International Copyright Secured All Rights Reserved  
Used by Permission

**Isn't She Lovely**

Words and Music by Stevie Wonder  
© 1976 JOBETE MUSIC CO., INC. and BLACK BULL MUSIC  
c/o EMI APRIL MUSIC INC.  
All Rights Reserved International Copyright Secured Used by Permission

**Let It Be**

Words and Music by John Lennon and Paul McCartney  
Copyright © 1970 Sony/ATV Songs LLC  
Copyright Renewed  
All Rights Administered by Sony/ATV Music Publishing, 8 Music Square West, Nashville, TN 37203  
International Copyright Secured All Rights Reserved

**Let's Twist Again**

Words by Kal Mann  
Music by Dave Appell and Kal Mann  
Copyright © 1961 Kalmann Music, Inc.  
Copyright Renewed  
All Rights Controlled and Administered by Spirit Two Music, Inc. (ASCAP)  
International Copyright Secured All Rights Reserved

**Linus And Lucy**

By Vince Guaraldi  
Copyright © 1965 LEE MENDELSON FILM PRODUCTIONS, INC.  
Copyright Renewed  
International Copyright Secured All Rights Reserved

**Love Story**

Theme from the Paramount Picture LOVE STORY  
Music by Francis Lai  
Copyright © 1970, 1971 (Renewed 1998, 1999) by Famous Music Corporation  
International Copyright Secured All Rights Reserved

**Lullaby Of Birdland**

Words by George David Weiss  
Music by George Shearing  
© 1952, 1954 (Renewed 1980, 1982) EMI LONGITUDE MUSIC  
All Rights Reserved International Copyright Secured Used by Permission

**Michelle**

Words and Music by John Lennon and Paul McCartney  
Copyright © 1965 Sony/ATV Songs LLC  
Copyright Renewed  
All Rights Administered by Sony/ATV Music Publishing, 8 Music Square West, Nashville, TN 37203  
International Copyright Secured All Rights Reserved

**Mickey Mouse March**

from Walt Disney's THE MICKEY MOUSE CLUB  
Words and Music by Jimmie Dodd  
© 1955 Walt Disney Music Company  
Copyright Renewed  
All Rights Reserved Used by Permission

**Mission: Impossible Theme**

from the Paramount Television Series MISSION: IMPOSSIBLE  
By Lalo Schifrin  
Copyright © 1966, 1967 (Renewed 1994, 1995) by Bruin Music Company  
International Copyright Secured All Rights Reserved

**Mona Lisa**

from the Paramount Picture CAPTAIN CAREY, U.S.A.  
Words and Music by Jay Livingston and Ray Evans  
Copyright © 1949 (Renewed 1976) by Famous Music Corporation  
International Copyright Secured All Rights Reserved

**Moon River**

from the Paramount Picture BREAKFAST AT TIFFANY'S  
Words by Johnny Mercer  
Music by Henry Mancini  
Copyright © 1961 (Renewed 1989) by Famous Music Corporation  
International Copyright Secured All Rights Reserved

**Moonlight Serenade**

Words by Mitchell Parish  
Music by Glen Miller  
Copyright © 1939 (Renewed 1967) by ROBBINS MUSIC CORPORATION  
All Rights Controlled and Administered by EMI ROBBINS CATALOG INC.  
International Copyright Secured All Rights Reserved

**My Favorite Things**

from THE SOUND OF MUSIC  
Lyrics by Oscar Hammerstein II  
Music by Richard Rodgers  
Copyright © 1959 by Richard Rodgers and Oscar Hammerstein II  
Copyright Renewed  
WILLIAMSON MUSIC owner of publication and allied rights throughout the world  
International Copyright Secured All Rights Reserved

**My Way**

By Paul Anka, Jacques Revaux, Claude Francois and Giles Thibault  
© 1997 by Chrysalis Standards, Inc.  
Used by Permission. All Rights Reserved.

**The Nearness Of You**

from the Paramount Picture ROMANCE IN THE DARK  
Words by Ned Washington  
Music by Hoagy Carmichael  
Copyright © 1937, 1940 (Renewed 1964, 1967) by Famous Music Corporation  
International Copyright Secured All Rights Reserved

**Theme From "New York, New York"**

Music by John Kander  
Words by Fred Ebb  
© 1977 UNITED ARTISTS CORPORATION  
All Rights Controlled by EMI UNART CATALOG INC. (Publishing) and WARNER BROS. PUBLICATIONS U.S. INC. (Print)  
All Rights Reserved Used by Permission

**Ob-La-Di, Ob-La-Da**

Words and Music by John Lennon and Paul McCartney  
Copyright © 1968 Sony/ATV Songs LLC  
Copyright Renewed  
All Rights Administered by Sony/ATV Music Publishing, 8 Music Square West, Nashville, TN 37203  
International Copyright Secured All Rights Reserved

**Proud Mary**

Words and Music by J.C. Fogerty  
© 1968 (Renewed) JONDORA MUSIC  
All Rights Reserved Used by Permission

**Return To Sender**

Words and Music by Otis Blackwell and Winfield Scott  
Copyright © 1962 by Elvis Presley Music, Inc.  
Copyright Renewed and Assigned to Elvis Presley Music  
All Rights Administered by Cherry River Music Co. and Chrysalis Songs  
International Copyright Secured All Rights Reserved

**The Shoop Shoop Song (It's In His Kiss)**

Words and Music by Rudy Clark  
Copyright © 1963, 1964 by Trio Music Company, Inc. and Top Of The Charts  
Copyright Renewed  
All Rights for the United States Controlled and Administered by Trio Music Company, Inc.  
All Rights for the World excluding the United States Controlled and Administered by Trio Music Company, Inc. and Alley Music Corp.  
International Copyright Secured All Rights Reserved  
Used by Permission

**(Sittin' On) The Dock Of The Bay**

Words and Music by Steve Cropper and Otis Redding  
Copyright © 1968, 1975 IRVING MUSIC, INC.  
Copyright Renewed  
All Rights Reserved Used by Permission

**Smoke Gets In Your Eyes**

from ROBERTA  
Words by Otto Harbach  
Music by Jerome Kern  
© 1933 UNIVERSAL - POLYGRAM INTERNATIONAL PUBLISHING, INC.  
Copyright Renewed  
All Rights Reserved  
International Rights Secured. Not for broadcast transmission.  
DO NOT DUPLICATE. NOT FOR RENTAL.

WARNING: It is a violation of Federal Copyright Law to synchronize this Multimedia Disc with video tape or film, or to print the Composition(s) embodied on this Multimedia Disc in the form of standard music notation, without the express written permission of the copyright owner.

**Somewhere, My Love**

Lara's Theme from DOCTOR ZHIVAGO  
Lyric by Paul Francis Webster  
Music by Maurice Jarre  
Copyright © 1965, 1966 (Renewed 1993, 1994) Webster Music Co. and EMI Robbins Catalog Inc.  
International Copyright Secured All Rights Reserved

**Spanish Eyes**

Words by Charles Singleton and Eddie Snyder  
Music by Bert Kaempfert  
© 1965, 1966 (Renewed 1993, 1994) EDITION DOMA BERT KAEMPFERT  
All Rights for the world, excluding Germany, Austria and Switzerland, Controlled and Administered by SCREEN GEMS-EMI MUSIC INC.  
All Rights Reserved International Copyright Secured Used by Permission

**Speak Softly, Love (Love Theme)**

from the Paramount Picture THE GODFATHER  
Words by Larry Kusik  
Music by Nino Rota  
Copyright © 1972 (Renewed 2000) by Famous Music Corporation  
International Copyright Secured All Rights Reserved

**Stella By Starlight**

from the Paramount Picture THE UNINVITED  
Words by Ned Washington  
Music by Victor Young  
Copyright © 1946 (Renewed 1973, 1974) by Famous Music Corporation  
International Copyright Secured All Rights Reserved

**Take The "A" Train**

Words and Music by Billy Strayhorn  
Copyright © 1941; Renewed 1969 DreamWorks Songs (ASCAP) and Billy Strayhorn Songs, Inc. (ASCAP) for the U.S.A.  
Rights for DreamWorks Songs and Billy Strayhorn Songs, Inc. Administered by Cherry Lane Music Publishing Company, Inc.  
International Copyright Secured All Rights Reserved

**Tears In Heaven**

Words and Music by Eric Clapton and Will Jennings  
Copyright © 1992 by E.C. Music Ltd. and Blue Sky Rider Songs  
All Rights for E.C. Music Ltd. Administered by Unichappell Music Inc.  
All Rights for Blue Sky Rider Songs Administered by Irving Music, Inc.  
International Copyright Secured All Rights Reserved

**That Old Black Magic**

from the Paramount Picture STAR SPANGLED RHYTHM  
Words by Johnny Mercer  
Music by Harold Arlen  
Copyright © 1942 (Renewed 1969) by Famous Music Corporation  
International Copyright Secured All Rights Reserved

**That's Amore (That's Love)**

from the Paramount Picture THE CADDY  
Words by Jack Brooks  
Music by Harry Warren  
Copyright © 1953 (Renewed 1981) by Paramount Music Corporation and Four Jays Music  
International Copyright Secured All Rights Reserved

**Up Where We Belong**

from the Paramount Picture AN OFFICER AND A GENTLEMAN  
Words by Will Jennings  
Music by Buffy Sainte-Marie and Jack Nitzsche  
Copyright © 1982 by Famous Music Corporation and Ensign Music Corporation  
International Copyright Secured All Rights Reserved

**Waltz For Debby**

Lyric by Gene Lees  
Music by Bill Evans  
TRO - © Copyright 1964 (Renewed), 1965 (Renewed), 1966 (Renewed) Folkways Music Publishers, Inc., New York, NY  
International Copyright Secured  
All Rights Reserved Including Public Performance For Profit  
Used by Permission

**White Christmas**

from the Motion Picture Irving Berlin's HOLIDAY INN  
Words and Music by Irving Berlin  
© Copyright 1940, 1942 by Irving Berlin  
Copyright Renewed  
International Copyright Secured All Rights Reserved

**A Whole New World**

from Walt Disney's ALADDIN  
Music by Alan Menken  
Lyrics by Tim Rice  
© 1992 Wonderland Music Company, Inc. and Walt Disney Music Company  
All Rights Reserved Used by Permission

**Yesterday**

Words and Music by John Lennon and Paul McCartney  
Copyright © 1965 Sony/ATV Songs LLC  
Copyright Renewed  
All Rights Administered by Sony/ATV Music Publishing, 8 Music Square West, Nashville, TN 37203  
International Copyright Secured All Rights Reserved

**You Are The Sunshine Of My Life**

Words and Music by Stevie Wonder  
© 1972 (Renewed 2000) JOBETE MUSIC CO., INC. and BLACK BULL MUSIC  
c/o EMI APRIL MUSIC INC.  
All Rights Reserved International Copyright Secured Used by Permission

**You Sexy Thing**

Words and Music by E. Brown  
Copyright © 1975 by Finchley Music Corp.  
Administered in the USA and Canada by Music & Media International, Inc.  
Administered for the World excluding the USA and Canada by RAK Music Publishing Ltd.  
International Copyright Secured All Rights Reserved

# IMPORTANT SAFETY INSTRUCTIONS

## INFORMATION RELATING TO PERSONAL INJURY, ELECTRICAL SHOCK, AND FIRE HAZARD POSSIBILITIES HAS BEEN INCLUDED IN THIS LIST.

**WARNING-** When using any electrical or electronic product, basic precautions should always be followed. These precautions include, but are not limited to, the following:

**1.** Read all Safety Instructions, Installation Instructions, Special Message Section items, and any Assembly Instructions found in this manual BEFORE making any connections, including connection to the main supply.

**2.** Main Power Supply Verification: Yamaha products are manufactured specifically for the supply voltage in the area where they are to be sold. If you should move, or if any doubt exists about the supply voltage in your area, please contact your dealer for supply voltage verification and (if applicable) instructions. The required supply voltage is printed on the name plate. For name plate location, please refer to the graphic found in the Special Message Section of this manual.

**3.** This product may be equipped with a polarized plug (one blade wider than the other). If you are unable to insert the plug into the outlet, turn the plug over and try again. If the problem persists, contact an electrician to have the obsolete outlet replaced. Do NOT defeat the safety purpose of the plug.

**4.** Some electronic products utilize external power supplies or adapters. Do NOT connect this type of product to any power supply or adapter other than one described in the owners manual, on the name plate, or specifically recommended by Yamaha.

**5. WARNING:** Do not place this product or any other objects on the power cord or place it in a position where anyone could walk on, trip over, or roll anything over power or connecting cords of any kind. The use of an extension cord is not recommended! If you must use an extension cord, the minimum wire size for a 25' cord (or less) is 18 AWG. NOTE: The smaller the AWG number, the larger the current handling capacity. For longer extension cords, consult a local electrician.

**6.** Ventilation: Electronic products, unless specifically designed for enclosed installations, should be placed in locations that do not interfere with proper ventilation. If instructions for enclosed installations are not provided, it must be assumed that unobstructed ventilation is required.

**7.** Temperature considerations: Electronic products should be installed in locations that do not significantly contribute to their operating temperature. Placement of this product close to heat sources such as; radiators, heat registers and other devices that produce heat should be avoided.

**8.** This product was NOT designed for use in wet/damp locations and should not be used near water or exposed to rain. Examples of wet/damp locations are; near a swimming pool, spa, tub, sink, or wet basement.

**9.** This product should be used only with the components supplied or; a cart, rack, or stand that is recommended by the manufacturer. If a cart, rack, or stand is used, please observe all safety markings and instructions that accompany the accessory product.

**10.** The power supply cord (plug) should be disconnected from the outlet when electronic products are to be left unused for extended periods of time. Cords should also be disconnected when there is a high probability of lightning and/or electrical storm activity.

**11.** Care should be taken that objects do not fall and liquids are not spilled into the enclosure through any openings that may exist.

**12.** Electrical/electronic products should be serviced by a qualified service person when:

- a. The power supply cord has been damaged; or
- b. Objects have fallen, been inserted, or liquids have been spilled into the enclosure through openings; or
- c. The product has been exposed to rain; or
- d. The product does not operate, exhibits a marked change in performance; or
- e. The product has been dropped, or the enclosure of the product has been damaged.

**13.** Do not attempt to service this product beyond that described in the user-maintenance instructions. All other servicing should be referred to qualified service personnel.

**14.** This product, either alone or in combination with an amplifier and headphones or speaker/s, may be capable of producing sound levels that could cause permanent hearing loss. DO NOT operate for a long period of time at a high volume level or at a level that is uncomfortable. If you experience any hearing loss or ringing in the ears, you should consult an audiologist. IMPORTANT: The louder the sound, the shorter the time period before damage occurs.

**15.** Some Yamaha products may have benches and/or accessory mounting fixtures that are either supplied as a part of the product or as optional accessories. Some of these items are designed to be dealer assembled or installed. Please make sure that benches are stable and any optional fixtures (where applicable) are well secured BEFORE using. Benches supplied by Yamaha are designed for seating only. No other uses are recommended.

## PLEASE KEEP THIS MANUAL

# FCC INFORMATION (U.S.A.)

## 1. **IMPORTANT NOTICE: DO NOT MODIFY THIS UNIT!**

This product, when installed as indicated in the instructions contained in this manual, meets FCC requirements. Modifications not expressly approved by Yamaha may void your authority, granted by the FCC, to use the product.

2. **IMPORTANT:** When connecting this product to accessories and/or another product use only high quality shielded cables. Cable/s supplied with this product **MUST** be used. Follow all installation instructions. Failure to follow instructions could void your FCC authorization to use this product in the USA.
3. **NOTE:** This product has been tested and found to comply with the requirements listed in FCC Regulations, Part 15 for Class "B" digital devices. Compliance with these requirements provides a reasonable level of assurance that your use of this product in a residential environment will not result in harmful interference with other electronic devices. This equipment generates/uses radio frequencies and, if not installed and used according to the instructions found in the users manual, may cause interference harmful to the operation of

other electronic devices. Compliance with FCC regulations does not guarantee that interference will not occur in all installations. If this product is found to be the source of interference, which can be determined by turning the unit "OFF" and "ON", please try to eliminate the problem by using one of the following measures:

Relocate either this product or the device that is being affected by the interference.

Utilize power outlets that are on different branch (circuit breaker or fuse) circuits or install AC line filter/s.

In the case of radio or TV interference, relocate/reorient the antenna. If the antenna lead-in is 300 ohm ribbon lead, change the lead-in to co-axial type cable.

If these corrective measures do not produce satisfactory results, please contact the local retailer authorized to distribute this type of product. If you can not locate the appropriate retailer, please contact Yamaha Corporation of America, Electronic Service Division, 6600 Orangethorpe Ave, Buena Park, CA90620

The above statements apply **ONLY** to those products distributed by Yamaha Corporation of America or its subsidiaries.

\* This applies only to products distributed by YAMAHA CORPORATION OF AMERICA.

(class B)

## **IMPORTANT NOTICE FOR THE UNITED KINGDOM**

### **Connecting the Plug and Cord**

**IMPORTANT.** The wires in this mains lead are coloured in accordance with the following code:

BLUE : NEUTRAL  
BROWN : LIVE

As the colours of the wires in the mains lead of this apparatus may not correspond with the coloured markings identifying the terminals in your plug proceed as follows:

The wire which is coloured BLUE must be connected to the terminal which is marked with the letter N or coloured BLACK.

The wire which is coloured BROWN must be connected to the terminal which is marked with the letter L or coloured RED.

Making sure that neither core is connected to the earth terminal of the three pin plug.

(2 wires)

- This applies only to products distributed by Yamaha-Kemble Music (U.K.) Ltd.

This product contains a high intensity lamp that contains a small amount of mercury. Disposal of this material may be regulated due to environmental considerations.

For disposal information in the United States, refer to the Electronic Industries Alliance web site:  
[www.eiae.org](http://www.eiae.org)

\* This applies only to products distributed by YAMAHA CORPORATION OF AMERICA.

(mercury)

**CAUTION:** TO PREVENT ELECTRIC SHOCK, MATCH WIDE BLADE OF PLUG TO WIDE SLOT, FULLY INSERT.

**ATTENTION:** POUR ÉVITER LES CHOCS ÉLECTRIQUES, INTRODUIRE LA LAME LA PLUS LARGE DE LA FICHE DANS LA BORNE CORRESPONDANTE DE LA PRISE ET POUSSER JUSQU'AU FOND.

(polarity)

- This applies only to products distributed by Yamaha Canada Music Ltd.
- Ceci ne s'applique qu'aux produits distribués par Yamaha Canada Musique Ltée.

For details of products, please contact your nearest Yamaha representative or the authorized distributor listed below.

За более подробными сведениями обращайтесь в местное представительство корпорации Yamaha.

## NORTH AMERICA

### CANADA

**Yamaha Canada Music Ltd.**  
135 Milner Avenue, Scarborough, Ontario,  
M1S 3R1, Canada  
Tel: 416-298-1311

### U.S.A.

**Yamaha Corporation of America**  
6600 Orangethorpe Ave., Buena Park, Calif. 90620,  
U.S.A.  
Tel: 714-522-9011

## CENTRAL & SOUTH AMERICA

### MEXICO

**Yamaha de México S.A. de C.V.**  
Calz. Javier Rojo Gómez #1149,  
Col. Guadalupe del Moral  
C.P. 09300, México, D.F., México  
Tel: 55-5804-0600

### BRAZIL

**Yamaha Musical do Brasil Ltda.**  
Av. Reboucas 2636-Pinheiros CEP: 05402-400  
Sao Paulo-SP, Brasil  
Tel: 011-3085-1377

### ARGENTINA

**Yamaha Music Latin America, S.A.**  
**Sucursal de Argentina**  
Viamonte 1145 Piso2-B 1053,  
Buenos Aires, Argentina  
Tel: 1-4371-7021

### PANAMA AND OTHER LATIN AMERICAN COUNTRIES/ CARIBBEAN COUNTRIES

**Yamaha Music Latin America, S.A.**  
Torre Banco General, Piso 7, Urbanización Marbella,  
Calle 47 y Aquilino de la Guardia,  
Ciudad de Panamá, Panamá  
Tel: +507-269-5311

## EUROPE

### THE UNITED KINGDOM

**Yamaha-Kemble Music (U.K.) Ltd.**  
Sherbourne Drive, Tilbrook, Milton Keynes,  
MK7 8BL, England  
Tel: 01908-366700

### IRELAND

**Danfay Ltd.**  
61D, Sallynoggin Road, Dun Laoghaire, Co. Dublin  
Tel: 01-2859177

### GERMANY

**Yamaha Music Central Europe GmbH**  
Siemensstraße 22-34, 25462 Rellingen, Germany  
Tel: 04101-3030

### SWITZERLAND/LIECHTENSTEIN

**Yamaha Music Central Europe GmbH,**  
**Branch Switzerland**  
Seefeldstrasse 94, 8008 Zürich, Switzerland  
Tel: 01-383 3990

### AUSTRIA

**Yamaha Music Central Europe GmbH,**  
**Branch Austria**  
Schleiergasse 20, A-1100 Wien, Austria  
Tel: 01-60203900

### THE NETHERLANDS

**Yamaha Music Central Europe,**  
**Branch Nederland**  
Clarissenhof 5-b, 4133 AB Vianen, The Netherlands  
Tel: 0347-358 040

## BELGIUM/LUXEMBOURG

**Yamaha Music Central Europe GmbH,**  
**Branch Belgium**  
Rue de Geneve (Genevstraat) 10, 1140 - Brussels,  
Belgium  
Tel: 02-726 6032

## FRANCE

**Yamaha Musique France**  
BP 70-77312 Marne-la-Vallée Cedex 2, France  
Tel: 01-64-61-4000

## ITALY

**Yamaha Musica Italia S.P.A.**  
Viale Italia 88, 20020 Lainate (Milano), Italy  
Tel: 02-935-771

## SPAIN/PORTUGAL

**Yamaha-Hazen Música, S.A.**  
Ctra. de la Coruna km. 17, 200, 28230  
Las Rozas (Madrid), Spain  
Tel: 91-639-8888

## GREECE

**Philippos Nakas S.A. The Music House**  
147 Skiathou Street, 112-55 Athens, Greece  
Tel: 01-228 2160

## SWEDEN

**Yamaha Scandinavia AB**  
J. A. Wettergrens Gata 1  
Box 30053  
S-400 43 Göteborg, Sweden  
Tel: 031 89 34 00

## DENMARK

**YS Copenhagen Liaison Office**  
Generatorvej 8B  
DK-2730 Herlev, Denmark  
Tel: 44 92 49 00

## FINLAND

**F-Musiikki Oy**  
Kluuvikatu 6, P.O. Box 260,  
SF-00101 Helsinki, Finland  
Tel: 09 618511

## NORWAY

**Norsk filial av Yamaha Scandinavia AB**  
Grini Næringspark 1  
N-1345 Østerås, Norway  
Tel: 67 16 77 70

## ICELAND

**Skifan HF**  
Skeifan 17 P.O. Box 8120  
IS-128 Reykjavik, Iceland  
Tel: 525 5000

## OTHER EUROPEAN COUNTRIES

**Yamaha Music Central Europe GmbH**  
Siemensstraße 22-34, 25462 Rellingen, Germany  
Tel: +49-4101-3030

## AFRICA

**Yamaha Corporation,**  
**Asia-Pacific Music Marketing Group**  
Nakazawa-cho 10-1, Hamamatsu, Japan 430-8650  
Tel: +81-53-460-2312

## MIDDLE EAST

### TURKEY/CYPRUS

**Yamaha Music Central Europe GmbH**  
Siemensstraße 22-34, 25462 Rellingen, Germany  
Tel: 04101-3030

### OTHER COUNTRIES

**Yamaha Music Gulf FZE**  
LB21-128 Jebel Ali Freezone  
P.O.Box 17328, Dubai, U.A.E.  
Tel: +971-4-881-5868

## ASIA

### THE PEOPLE'S REPUBLIC OF CHINA

**Yamaha Music & Electronics (China) Co.,Ltd.**  
25/F., United Plaza, 1468 Nanjing Road (West),  
Jingan, Shanghai, China  
Tel: 021-6247-2211

### HONG KONG

**Tom Lee Music Co., Ltd.**  
11/F., Silvercord Tower 1, 30 Canton Road,  
Tsimshatsui, Kowloon, Hong Kong  
Tel: 2737-7688

### INDONESIA

**PT. Yamaha Music Indonesia (Distributor)**  
**PT. Nusantik**  
Gedung Yamaha Music Center, Jalan Jend. Gatot  
Subroto Kav. 4, Jakarta 12930, Indonesia  
Tel: 21-520-2577

### KOREA

**Yamaha Music Korea Ltd.**  
Tong-Yang Securities Bldg. 16F 23-8 Yoido-dong,  
Youngdungpo-ku, Seoul, Korea  
Tel: 02-3770-0660

### MALAYSIA

**Yamaha Music Malaysia, Sdn., Bhd.**  
Lot 8, Jalan Perbandaran, 47301 Kelana Jaya,  
Petaling Jaya, Selangor, Malaysia  
Tel: 3-78030900

### PHILIPPINES

**Yupango Music Corporation**  
339 Gil J. Puyat Avenue, P.O. Box 885 MCPO,  
Makati, Metro Manila, Philippines  
Tel: 819-7551

### SINGAPORE

**Yamaha Music Asia Pte., Ltd.**  
#03-11 A-Z Building  
140 Paya Lebar Road, Singapore 409015  
Tel: 747-4374

### TAIWAN

**Yamaha KHS Music Co., Ltd.**  
3F, #6, Sec.2, Nan Jing E. Rd. Taipei.  
Taiwan 104, R.O.C.  
Tel: 02-2511-8688

### THAILAND

**Siam Music Yamaha Co., Ltd.**  
891/1 Siam Motors Building, 15-16 floor  
Rama 1 road, Wangmai, Pathumwan  
Bangkok 10330, Thailand  
Tel: 02-215-2626

### OTHER ASIAN COUNTRIES

**Yamaha Corporation,**  
**Asia-Pacific Music Marketing Group**  
Nakazawa-cho 10-1, Hamamatsu, Japan 430-8650  
Tel: +81-53-460-2317

## OCEANIA

### AUSTRALIA

**Yamaha Music Australia Pty. Ltd.**  
Level 1, 99 Queensbridge Street, Southbank,  
Victoria 3006, Australia  
Tel: 3-9693-5111

### NEW ZEALAND

**Music Houses of N.Z. Ltd.**  
146/148 Captain Springs Road, Te Papapa,  
Auckland, New Zealand  
Tel: 9-634-0099

### COUNTRIES AND TRUST TERRITORIES IN PACIFIC OCEAN

**Yamaha Corporation,**  
**Asia-Pacific Music Marketing Group**  
Nakazawa-cho 10-1, Hamamatsu, Japan 430-8650  
Tel: +81-53-460-2312



Веб-сайт синтезатора Clavinova (на английском языке)  
<http://www.yamahaclavinova.com/>

Собрание руководств по продуктам Yamaha  
<http://www2.yamaha.co.jp/manual/english/>

U.R.G., Pro Audio & Digital Musical Instrument Division, Yamaha Corporation  
© 2004 Yamaha Corporation

BGA0  
404YCX3.2-01  
Printed in Europe