

DVD PLAYER

# DVD-S663

*OWNER'S MANUAL**ИНСТРУКЦИЯ ПО ЭКСПЛУАТАЦИИ*

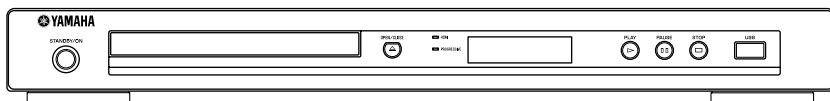

**CAUTION**

Use of controls or adjustments or performance of procedures other than those specified herein may result in hazardous radiation exposure.

**ПРЕДОСТЕРЕЖЕНИЕ**

Использование органов управления или произведение настроек или выполнение процедур, не указанных в данной инструкции, может отразиться на выделении опасной радиации.

**CAUTION**

VISIBLE AND INVISIBLE LASER RADIATION WHEN OPEN. AVOID EXPOSURE TO BEAM.

**DANGER**

VISIBLE AND INVISIBLE LASER RADIATION WHEN OPEN. AVOID DIRECT EXPOSURE TO BEAM.

**ПРЕДУПРЕЖДЕНИЕ**

ПРИ ОТКРЫТИИ УСТРОЙСТВА ВЫ МОЖЕТЕ ПОДВЕРГНУТЬСЯ ВОЗДЕЙСТВИЮ ВИДИМОГО И НЕВИДИМОГО ЛАЗЕРНОГО ИЗЛУЧЕНИЯ. ИЗБЕГАЙТЕ ВОЗДЕЙСТВИЯ ЛУЧА.

CLASS 1 LASER PRODUCT  
LASER KLASSE 1 PRODUKT  
LUOKAN 1 LASERLAITE  
KLASS 1 LASER APPARAT  
PRODUIT LASER DE CLASSE 1

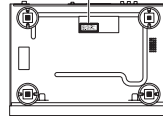

**DANGER:** AVOID DIRECT EXPOSURE TO THE BEAM  
INVISIBLE LASER RADIATION WHEN OPEN  
**DO NOT STARE INTO BEAM**  
**CAUTION:** INVISIBLE LASER RADIATION WHEN OPEN

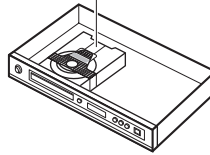

## CAUTION: READ THIS BEFORE OPERATING THIS UNIT.

- 1 To assure the finest performance, please read this manual carefully. Keep it in a safe place for future reference.
- 2 Install this unit in a well ventilated, cool, dry, clean place — away from direct sunlight, heat sources, vibration, dust, moisture, or cold. In a cabinet, allow about 2.5 cm (1 inch) of free space all around this unit for adequate ventilation.
- 3 Locate this unit away from other electrical appliances, motors, or transformers to avoid humming sounds.
- 4 Do not expose this unit to sudden temperature changes from cold to hot, nor locate this unit in an environment with high humidity (i.e., a room with a humidifier) to prevent condensation inside this unit, which may cause an electrical shock, fire, damage to this unit, and/or personal injury.
- 5 Avoid installing this unit in a location where foreign objects may fall onto this unit or where this unit may be exposed to liquid dripping or splashing. On the top of this unit, do not place:
  - Other components, as they may cause damage and/or discoloration on the surface of this unit.
  - Burning objects (i.e., candles), as they may cause fire, damage to this unit, and/or personal injury.
  - Containers with liquid in them, as they may fall, spilling the liquid and causing an electrical shock to the user and/or damage to this unit.
- 6 Do not cover this unit with a newspaper, tablecloth, curtain, etc. in order not to obstruct heat radiation. If the temperature inside this unit rises, it may cause fire, damage to this unit, and/or personal injury.
- 7 Do not plug in this unit to a wall outlet until all connections are complete.
- 8 Do not operate this unit upside-down. It may overheat, possibly causing damage.
- 9 Do not use excessive force on switches, knobs and/or cords.
- 10 When disconnecting the power cord from the wall outlet, grasp the plug; do not pull the cord.
- 11 Do not clean this unit with chemical solvents; this might damage the finish. Use a clean, dry cloth.
- 12 Use only the voltage specified on this unit. Using this unit with a higher voltage than specified is dangerous and may cause fire, damage to this unit, and/or personal injury. Yamaha will not be held responsible for any damage resulting from use of this unit with a voltage other than as specified.
- 13 Do not attempt to modify or fix this unit. Contact qualified Yamaha service personnel when any service is needed. The cabinet should never be opened for any reason.
- 14 When not planning to use this unit for long periods of time (i.e., vacation), disconnect the AC power plug from the wall outlet.
- 15 Be sure to read the “Troubleshooting” section on common operating errors before concluding that this unit is faulty.
- 16 Before moving this unit, press STANDBY/ON to set the unit in standby mode, then disconnect the AC power plug from the wall outlet.
- 17 Install this unit near the AC outlet and where the AC power plug can be reached easily.
- 18 The batteries shall not be exposed to excessive heat such as sunshine, fire or the like.

The unit is not disconnected from the AC power source as long as it is connected to the wall outlet, even if this unit itself is turned off. This state is called the standby mode. In this state, this unit is designed to consume a very small quantity of power.

### WARNING

**TO REDUCE THE RISK OF FIRE OR ELECTRIC SHOCK, DO NOT EXPOSE THIS UNIT TO RAIN OR MOISTURE.**

### LASER SAFETY

This unit employs a laser. Due to possible eye injury, only a qualified service person should remove the cover or attempt to service this device.

### DANGER

This unit emits visible laser radiation when open. Avoid direct eye exposure to beam.

When this unit is plugged into a wall outlet, do not place your eyes close to the opening of the disc tray and other openings or look inside.

<b>Introduction</b> .....	<b>3</b>
About this manual .....	3
Supplied accessories .....	3
Region codes .....	3
Playable disc formats .....	4
Cleaning discs.....	4
Patent information .....	5

<b>Functional Overview</b> .....	<b>6</b>
Front panel .....	6
Rear panel.....	7
Remote control.....	8

<b>Connections</b> .....	<b>9</b>
General notes on connections .....	9
<b>Audio connections</b> .....	<b>9</b>
Digital connection .....	9
Analog connection.....	9
<b>Video connections</b> .....	<b>10</b>
Component video jacks <A>.....	10
S-video jack <B>.....	10
Composite video jack <C>.....	10
SCART terminal <D> (Europe and Russia models only).....	10
<b>HDMI connection</b> .....	<b>11</b>
HDMI jack.....	11
<b>Other connections</b> .....	<b>12</b>
USB port.....	12
Remote control jacks.....	12

<b>Getting Started</b> .....	<b>13</b>
<b>Step 1: Inserting batteries into the remote control</b> .....	<b>13</b>
Using the remote control .....	13
<b>Step 2: Turning on the power</b> .....	<b>13</b>
<b>Step 3: Setting a TV type/display and language</b> .....	<b>14</b>
Setting a color system for your TV .....	14
Setting an aspect ratio for your TV .....	15
Setting the OSD Language.....	15
Setting the audio, subtitle, and disc menu languages (DVD-Video only) .....	16

<b>Playback Operation</b> .....	<b>17</b>
<b>Basic operation</b> .....	<b>17</b>
Selecting a track/chapter .....	17
Searching backward/forward .....	17
<b>Repeat/Shuffle functions</b> .....	<b>17</b>
Repeat/Shuffle playback .....	17
Repeating a section within a chapter/track .....	18
<b>Operations for video playback (DVD/VCD/SVCD)</b> .....	<b>18</b>
Using the disc menu.....	18
Playback in slow motion .....	18
Zooming pictures in/out.....	18
Resuming playback from the last stopped point .....	18
Using the on-screen display (OSD) .....	19
<b>Special DVD features</b> .....	<b>20</b>
Playing by title .....	20
Selecting an audio language/format and subtitle language .....	20
<b>Special VCD/SVCD features</b> .....	<b>20</b>
Using the playback control (PBC) menu .....	20
<b>Playing data discs (MP3/WMA/WMV/JPEG/DivX®)</b> .....	<b>21</b>
Selecting a folder and track/file .....	21
<b>Special picture disc features</b> .....	<b>21</b>
Using the preview function.....	21
Zooming pictures in/out.....	22
Playback with multi-angles.....	22
Playing MP3 music and JPEG pictures simultaneously .....	22
<b>Special DivX® features</b> .....	<b>22</b>
Using the interactive menu .....	22
Selecting an audio/subtitle language.....	22
<b>Using a USB device</b> .....	<b>23</b>
Supported USB devices .....	23
Playing data files.....	23

# Contents

<b>Setup Menu</b> .....	<b>25</b>
<b>Menu overview</b> .....	<b>25</b>
<b>Setup menu operation</b> .....	<b>27</b>
<b>General setup menu</b> .....	<b>28</b>
Locking/Unlocking the disc for viewing .....	28
Recording CD tracks onto your USB device .....	28
Programming disc tracks (except MP3/WMA/WMV/JPEG/DivX®) .....	30
Dimming the front panel display .....	30
OSD language .....	30
Setting the screen saver .....	31
Setting the sleep timer .....	31
Displaying the DivX® VOD registration code .....	31
<b>Audio setup menu</b> .....	<b>31</b>
Setting the analog output .....	31
Setting the digital output .....	32
Turning the HDMI audio on/off .....	32
Turning the night mode on/off .....	33
<b>Video setup menu</b> .....	<b>33</b>
TV type .....	33
Setting the TV display .....	33
Turning the progressive scan function on/off .....	34
Adjusting picture settings .....	34
Turning the black level on/off .....	35
Turning the closed caption on/off .....	35
Switching YUV/RGB (Europe and Russia models only) .....	36
Setting the HDMI video .....	36
<b>Preference setup menu</b> .....	<b>37</b>
Audio, subtitle and disc menu .....	37
Restricting playback with parental control .....	37
Selecting playback of VR format .....	38
Selecting the data disc menu .....	38
Selecting DivX® external subtitle group (except Korea model) .....	38
Selecting the PBC (playback control) function .....	39
Setting the auto standby function .....	39
Changing the password .....	40
Resetting the system .....	40

<b>Language Codes</b> .....	<b>41</b>
<b>Troubleshooting</b> .....	<b>42</b>
<b>Glossary</b> .....	<b>46</b>
<b>Specifications</b> .....	<b>48</b>

## Europe model

### Information for Users on Collection and Disposal of Old Equipment and used Batteries



These symbols on the products, packaging, and/or accompanying documents mean that used electrical and electronic products and batteries should not be mixed with general household waste. For proper treatment, recovery and recycling of old products and used batteries, please take them to applicable collection points, in accordance with your national legislation and the Directives 2002/96/EC and 2006/66/EC. This symbol mark is according to the EU directive 2002/96/EC.



By disposing of these products and batteries correctly, you will help to save valuable resources and prevent any potential negative effects on human health and the environment which could otherwise arise from inappropriate waste handling.



For more information about collection and recycling of old products and batteries, please contact your local municipality, your waste disposal service or the point of sale where you purchased the items.

**Pb**

### [Information on Disposal in other Countries outside the European Union]

These symbols are only valid in the European Union. If you wish to discard these items, please contact your local authorities or dealer and ask for the correct method of disposal.

### Note for the battery symbol (bottom two symbol examples):

This symbol might be used in combination with a chemical symbol. In this case it complies with the requirement set by the Directive for the chemical involved.

## About this manual

Thank you for purchasing this unit. This owner's manual explains the basic operation of this unit.

- Illustrations in this manual are based on the Europe model unless otherwise specified.
- Notes contain important information about safety and operating instructions.
-  indicates a tip for your operation.
- This manual is printed prior to production. Design and specifications are subject to change in part as a result of improvements, etc. In case of differences between the manual and the product, the product has priority.

## Supplied accessories

### For Europe and Russia models















- Remote control
- Two batteries (AAA, R03, UM-4) for the remote control
- RCA stereo cable
- Composite video cable

### For U.S.A., Canada, Central and South America, Australia, Asia, and Korea models

- Remote control
- Two batteries (AAA, R03, UM-4) for the remote control
- Audio/video cable

## Region codes

This unit is designed to support the region management system. Check the regional code number on the DVD disc package. If the number does not match the region code of this unit (see the table below or the back of this unit), this unit may be unable to play the disc.

Destination	Region code of this unit	Playable discs
U.S.A., Canada		 
Europe		 
Asia, Korea		 
Australia, Central and South America		 
Russia		 

# Introduction

## Playable disc formats

This unit is designed for use with discs having the logos shown below. Do not attempt to load any other type of disc into this unit.



This unit can play:

- DVD-R/RW/R DL and DVD+R/RW/R DL discs recorded in DVD-Video compatible format
- DVD-R/RW discs recorded in VR format (compatible with CPRM)
- MP3, WMA, WMV, and JPEG files recorded on CD-R/RW, DVD-R/RW, DVD+R/RW, and USB device
- KODAK picture CDs, FUJICOLOR CDs
- ISO 9660 Level1/Level2 for CD-R/RW
- Up to 298 folders per disc/USB device and up to 648 files per folder with up to 8 hierarchies
- DivX® files recorded on CD-R/RW, DVD-R/RW, DVD+R/RW, and USB device
  - Official DivX® Ultra Certified product
  - Plays all versions of DivX® video (including DivX® 6) with enhanced playback of DivX® media files and the DivX Media Format

## Notes

- CD-R/RW, DVD-R/RW/R DL, and DVD+R/RW/R DL cannot be played unless finalized.
- Progressive JPEG, copyright-protected WMA and WMV files cannot be played with this unit.
- This unit is not compatible with WMV Advanced profile.
- Only the first session of DVD-R/RW/R DL and DVD+R/R DL can be played.
- Discs without logos shown left are not guaranteed to function.
- Some discs cannot be played depending on disc characteristics or recording conditions even if they have the logos shown left.
- Do not use any non-standard shaped discs (heart-shaped, etc.).
- Do not use discs with tape, seals, paste or many scratches on their surface.



For details about playable formats, see “Specifications” on page 48.

## Cleaning discs

- When a disc becomes dirty, clean it with a cleaning cloth. Wipe the disc from the center out. Do not wipe in a circular motion.
- Do not use solvents such as benzine, thinner, commercially available cleaners, or antistatic spray intended for analog records.



## Patent information



Manufactured under license from Dolby Laboratories. Dolby and the double-D symbol are trademarks of Dolby Laboratories.



Manufactured under license under U.S. Patent No's : 5,451,942 and other U.S. and worldwide patents issued and pending. DTS and DTS Digital Out are registered trademarks and the DTS logos and Symbol are trademarks of DTS, Inc. Copyright 1996-2007 DTS, Inc. All Rights Reserved.



DivX, DivX Ultra Certified, and associated logos are trademarks of DivX, Inc. and are used under license.



HDMI, the HDMI logo and High-Definition Multimedia Interface are trademarks or registered trademarks of HDMI Licensing LLC.

This product incorporates copyright protection technology that is protected by U.S. patents and other intellectual property rights. Use of this copyright protection technology must be authorized by Macrovision, and is intended for home and other limited viewing uses only unless otherwise authorized by Macrovision. Reverse engineering or disassembly is prohibited.

# Functional Overview

## Front panel

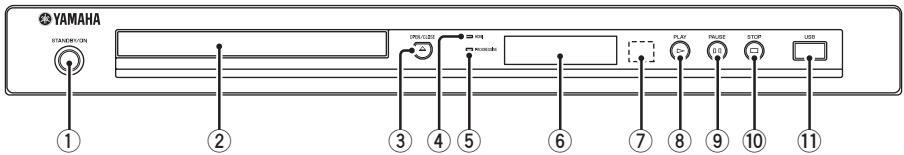

- ① **STANDBY/ON**  
Turns on this unit or sets it to the standby mode (see page 13). In the standby mode, this unit consumes a small amount of power in order to receive infrared signals from the remote control.
- ② **Disc tray**  
Loads a disc in the disc tray (see page 17).
- ③ **OPEN/CLOSE (  $\triangle$  )**  
Opens or closes the disc tray (see page 17).
- ④ **HDMI indicator**  
Lights up when an HDMI component is connected and signals output via the HDMI jack of this unit.
- ⑤ **PROGRESSIVE indicator**  
Lights up when this unit is in the progressive mode (see page 34).
- ⑥ **Front panel display**  
Shows the current status of this unit.
- ⑦ **Remote control sensor**  
Receives infrared signals from the remote control (see page 13).
- ⑧ **PLAY (  $\blacktriangleright$  )**  
Starts playback.
- ⑨ **PAUSE (  $\parallel$  )**  
Pauses playback.  
Frame-by-frame playback (see page 17).
- ⑩ **STOP (  $\square$  )**  
Stops playback.
- ⑪ **USB port**  
Connect the USB connector of your USB device (see page 12).

## Rear panel

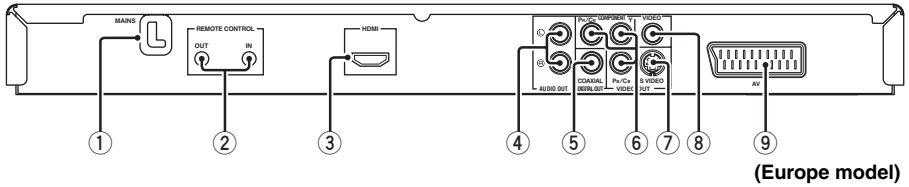

- ① **AC power cable**  
Plug the power cable into the AC wall outlet.
- ② **REMOTE CONTROL (IN, OUT) jacks**  
Connect the REMOTE CONTROL (IN) jack of this unit to the remote control output jack of your Yamaha AV receiver (see page 12).  
Connect the REMOTE CONTROL (OUT) jack of this unit to the remote control input jack of your Yamaha component.
- ③ **HDMI jack**  
Connect to the HDMI input jack of your HDMI component (see page 11).
- ④ **AUDIO OUT (L, R) jacks**  
Connect to the audio input jacks of your AV receiver or stereo system (see page 9).
- ⑤ **DIGITAL OUT - COAXIAL jack**  
Connect to the coaxial input jack of your AV receiver (see page 9).
- ⑥ **VIDEO OUT - COMPONENT (Y, PB/CB, PR/Cr) jacks**  
Connect to the component input jacks of your AV receiver (see page 10).
- ⑦ **VIDEO OUT - S VIDEO jack**  
Connect to the S-video input jack of your AV receiver (see page 10).
- ⑧ **VIDEO OUT - VIDEO jack**  
Connect to the composite video input jack of your AV receiver (see page 10).
- ⑨ **AV terminal**  
**(Europe and Russia models only)**  
Connect to the SCART input terminal of your TV (see page 10).

**Caution: Do not touch the inner pins of the jacks on the rear panel of this unit.**  
Electrostatic discharge may cause permanent damage to this unit.

# Functional Overview

## Remote control

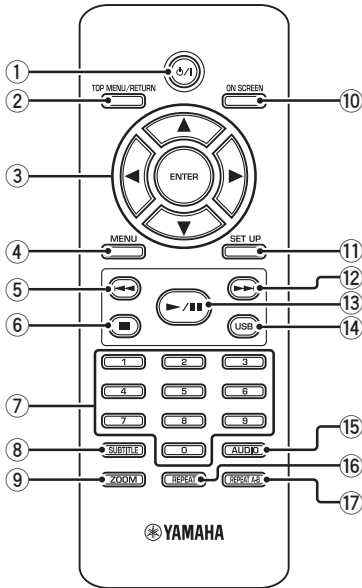

### ① ⏻/⏻

Turns on this unit or sets it to the standby mode (see page 13). In the standby mode, this unit consumes a small amount of power in order to receive infrared signals from the remote control.

### ② TOP MENU/RETURN

Displays the top-level disc menu (DVD). Moves back to the previous menu (DVD\*/VCD) (see page 20).

### ③ ◀/▶/▲/▼

Selects an item in the currently displayed menu. Search or slow playback (see page 27).

### ENTER

Confirms the menu selection (see page 27).

### ④ MENU

Displays the menu of a disc (DVD/JPEG) (see pages 18, 20, 21 and 22). Switches PBC on or off (VCD) (see page 20).

### ⑤ ◀◀

Moves to the previous chapter or track (see page 17). Searches backward (see page 17).\*

### ⑥ ■■

Stops playback (see page 17). Opens the disc tray.\*

### ⑦ Numeric buttons (0-9)

Selects numbered items in the currently displayed menu.

### ⑧ SUBTITLE

Selects the subtitle language (see pages 20 and 22).

### ⑨ ZOOM

Enlarges or shrinks the video image (see pages 18 and 22).

### ⑩ ON SCREEN

Accesses or exits from the on-screen display (OSD) menu of this unit (see page 19).

### ⑪ SET UP

Accesses or exits from the setup menu of this unit (see pages 14 and 27).

### ⑫ ▶▶

Moves to the next chapter or track (see page 17). Searches forward (see page 17).\*

### ⑬ ▶/||

Starts or pauses playback (see page 17).

### ⑭ USB

Accesses the contents of the connected USB device or exits from the USB mode (see page 23).

### ⑮ AUDIO

Selects the audio language or format (see pages 20 and 22).

### ⑯ REPEAT

Accesses or exits from the repeat/shuffle mode (see page 17).

### ⑰ REPEAT A-B

Repeats a specified segment (see page 18).

\* Press and hold the button for about two seconds.

## General notes on connections

Be sure to turn off this unit and unplug the power cable before you make or change connections.

- Depending on the component you want to connect, there are various ways to make connections. Possible connections are described below.
- Refer to the manuals supplied with your other components as necessary to make the best connections.
- Do not connect this unit via your VCR. The video quality could be distorted by the copy protection system.
- Do not connect the audio out jack of this unit to the phono in jack of your audio system.

## Audio connections

### Digital connection

This unit has a digital coaxial output jack. Connect the DIGITAL OUT - COAXIAL jack of this unit to your AV receiver equipped with a Dolby Digital or DTS decoder using a commercially available coaxial digital audio cable.

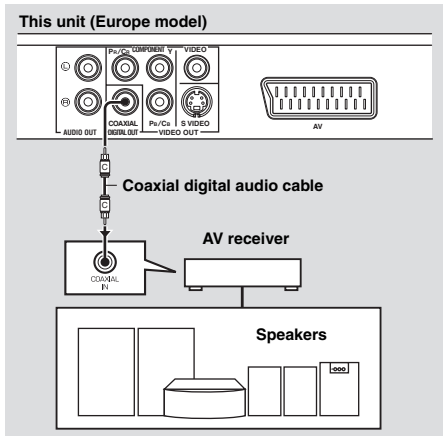

### Notes

- You need to set [DIGITAL OUTPUT] to [ALL] (see “DIGITAL OUTPUT” on page 32).
- If the audio format of the digital output does not match the capabilities of your receiver, the receiver produces a distorted sound or no sound at all. Make sure to select the appropriate audio format from the menu screen on the disc. Pressing **AUDIO** on the remote control once or more may change not only the audio languages but also the audio format. The selected format appears on the TV screen for several seconds.
- If you want to enjoy Dolby Digital and DTS formats, you must connect this unit to an AV receiver that supports these formats.

### Analog connection

This unit has 2-ch analog output jacks. Connect the AUDIO OUT (L, R) jacks of this unit to the corresponding input jacks of your audio component (such as a stereo amplifier) using the supplied RCA stereo cable (Europe and Russia models) or audio/video cable (other models).

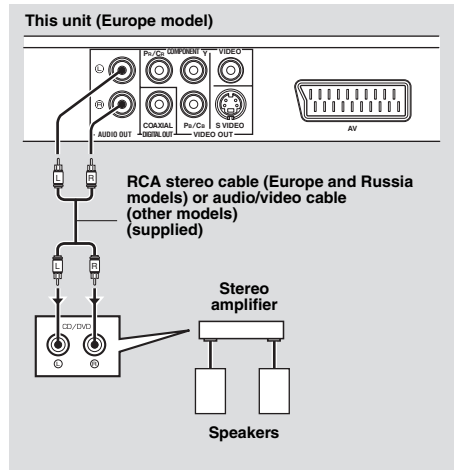

# Connections

## Video connections

Make video connections to your receiver and TV so that you can use one TV for several different video sources (LD, VCR, etc.) by simply switching the input source selector of your receiver.

This unit has several types of video output jacks. Use the one that corresponds to the input jacks of the component to be connected.

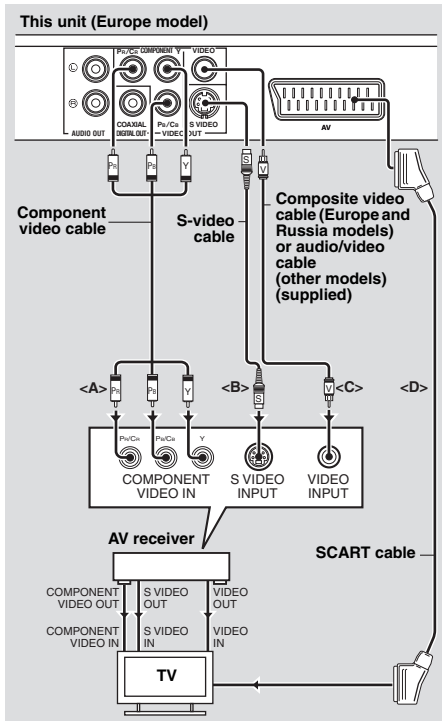

### Component video jacks <A>

Component video connections achieve higher fidelity color reproduction than S-video connections by transmitting video signals on separate wires for luminance (Y: green) and chrominance (PB: blue, PR: red).

Connect the VIDEO OUT - COMPONENT (Y, P<sub>B</sub>/C<sub>B</sub>, P<sub>R</sub>/C<sub>R</sub>) jacks of this unit to component input jacks of your AV receiver and then to those of your TV using a

commercially available component video cable. Observe the color of each jack when you make connections.

If your receiver does not have component output jacks, you can achieve a better video image by connecting the component output jacks of this unit directly to the component input jacks of your TV.

### S-video jack <B>

S-video connections achieve a clearer picture than composite video connections by transmitting video signals on separate wires for luminance (Y) and chrominance (C). Connect the VIDEO OUT - S VIDEO jack of this unit to an S-video input jack of your AV receiver and then to that of your TV using a commercially available S-video cable.

### Composite video jack <C>

Connect the VIDEO OUT - VIDEO jack of this unit to a video input jack of your AV receiver and then to that of your TV using the supplied composite video cable (Europe and Russia models) or audio/video cable (other models).

### SCART terminal <D> (Europe and Russia models only)

You may connect the TV directly to this unit. Connect the AV terminal of this unit to the SCART input terminal of your TV using a commercially available SCART cable. The AV terminal outputs composite and RGB video signals together with 2-ch audio signal. Set the output of the video signal in “Switching YUV/RGB (Europe and Russia models only)” on page 36.

## HDMI connection

### HDMI jack

HDMI (High-Definition Multimedia Interface) provides high quality digital audio and video on a single connection.

Connect the HDMI jack of this unit to an HDMI input jack of your AV receiver, and then to that of your TV using a commercially available HDMI cable.

If your receiver does not have an HDMI input jack, you can achieve a better video image by connecting the HDMI jack of this unit directly to the HDMI input jack of your TV.

This unit can display High-Definition JPEG images (720p, 1080i, or 1080p) when you connect this unit to an HDTV via the HDMI jack. For details, see “HD JPEG” on page 37.

### Notes

- You need to set [HDMI AUDIO] (see page 32) and [HDMI VIDEO] (see page 36) properly.
- You need to make appropriate audio connections if the connected component does not output audio signals (see “Audio connections” on page 9).
- This unit is not compatible with HDCP-incompatible HDMI or DVI components.
- You need a commercially available HDMI/DVI conversion cable when you connect this unit to other DVI components. In this case, the HDMI jack of this unit does not output any audio signals.
- Depending on the connected DVI component, black and white in the image may not be distinct. In that case, adjust the picture setting of the connected DVI component.
- Do not disconnect or turn off the power of the HDMI/DVI component connected to the HDMI jack of this unit during playback. Doing so may disrupt playback or cause noise.

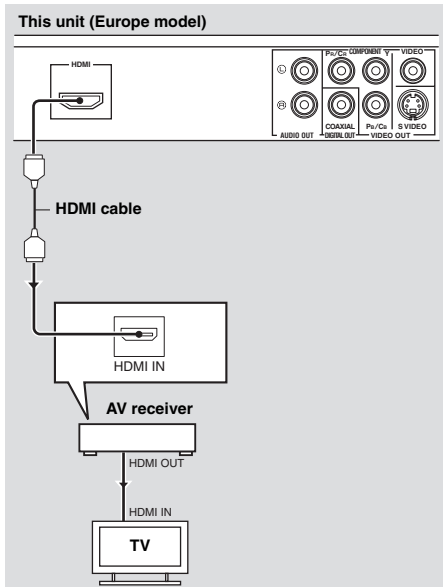

When connecting an HDMI component, refer to the manual supplied with your component.

# Connections

## Other connections

### USB port

This unit has a USB port and can access MP3, WMA, WMV, JPEG, and DivX® files saved on your USB device.

Connect a USB connector of your USB device to the USB port on the front panel of this unit. When your USB device is connected to the USB port of this unit, you can record tracks on a CD onto your USB device in MP3 format. For details, see “Recording CD tracks onto your USB device” on page 28.

To disconnect the USB device, press **■** to stop playback, press **USB** to return to the disc mode, and then disconnect the device from this unit.

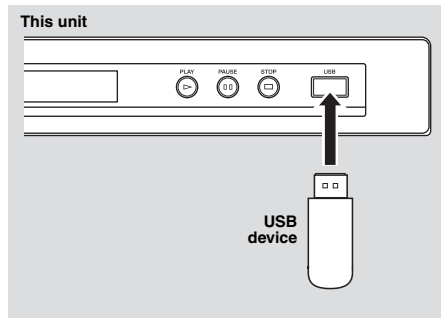

### Note

This unit may not recognize some USB devices.



For details about the USB features, see “Using a USB device” on page 23.

### Remote control jacks

This unit has remote control input/output jacks. If your AV receiver is a Yamaha product and has the capability to transmit SCENE control signals, you can use the SCENE function.

Connect the REMOTE CONTROL (IN) jack of this unit to a remote control output jack of your receiver using a commercially available monaural 3.5 mm mini plug cable so that this unit starts playback automatically by simply pressing a SCENE button of your receiver.

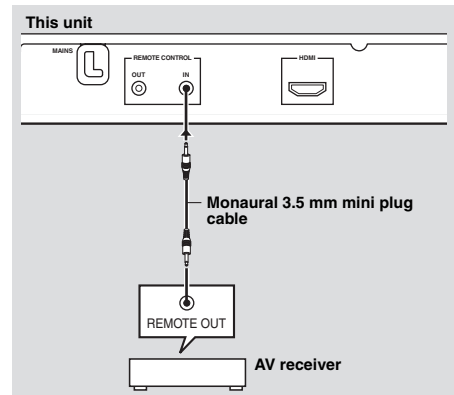

- For details about the SCENE function, refer to the owner's manual supplied with your Yamaha AV receiver.
- You can connect a Yamaha component (such as DVD player and CD player) corresponds with the SCENE function to the REMOTE CONTROL (OUT) jack of this unit.

## Step 1: Inserting batteries into the remote control

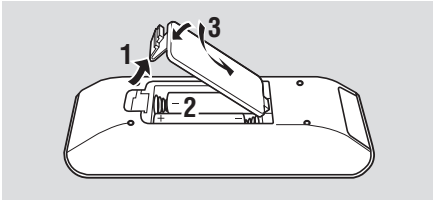

- 1 Open the battery compartment.
- 2 Insert the two supplied batteries (AAA, R03, UM-4) following the indications (+/-) inside the compartment.
- 3 Close the cover.

### Notes

- Insert batteries correctly according to the polarity markings (+/-). Batteries inserted in the opposite orientation may leak.
- Replace the exhausted batteries immediately with new ones to prevent leakage.
- Remove the batteries from the compartment if the remote control is not used for more than a month.
- If the batteries have leaked, dispose of them immediately. Avoid touching the leaked material or letting it come into contact with clothing, etc. Clean the battery compartment thoroughly before installing new batteries.
- Do not use old batteries together with new ones.
- Do not use different types of batteries (such as alkaline and manganese batteries) together. Read the packaging carefully as these different types of batteries may have the same shape and color.
- Dispose of the batteries correctly in accordance with your local regulations.

## Using the remote control

Use the remote control within 6 m (approximately 20 ft) of this unit and point it toward the remote control sensor.

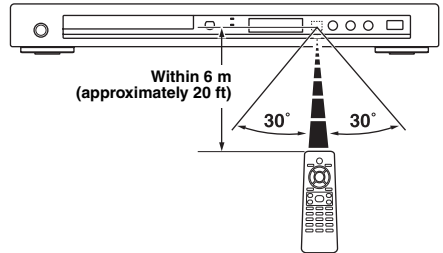

### Notes

- Do not spill water or other liquids on the remote control.
- Do not drop the remote control.
- Do not leave or store the remote control in the following types of conditions:
  - places of high humidity, such as near a bath
  - places of high temperature, such as near a heater or stove
  - places of extremely low temperature
  - dusty places
- When the remote control works unstably, point it at an angle upward to the sensor.

## Step 2: Turning on the power

- 1 Plug the power cable into the AC outlet.
- 2 Turn on your TV and AV receiver.
- 3 Select the appropriate input source of the AV receiver (refer to the manual supplied with your AV receiver).
- 4 Press **STANDBY/ON** on the front panel or **⏻/I** on the remote control to turn on this unit.
  - The front panel display lights up.
- 5 Set the TV to the correct video input (refer to the manual supplied with your TV).
  - The default screen appears on the TV.

# Getting Started

## Step 3: Setting a TV type/display and language

You can customize this unit using the setup menu displayed on the TV screen.

### Note

Unless stated otherwise, all operations described here are carried out using the supplied remote control.



- To return to the previous menu, press ◀.
- If the setting you have selected are not appropriate, you can reset all settings to the initial factory settings (see “Resetting the system” on page 40).

## Setting a color system for your TV

This unit is compatible with both NTSC and PAL video formats. Select the color system that matches your TV.

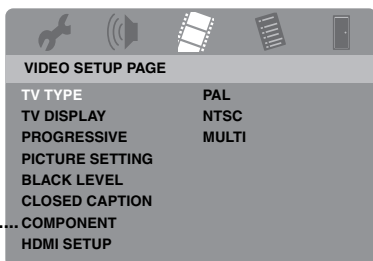

\*: [COMPONENT] is only for Europe and Russia models.

- 1 Press **SET UP**.
- 2 Press ▶ repeatedly to select “VIDEO SETUP PAGE”.
- 3 Press ▲/▼ to highlight [TV TYPE], and then press ▶.
- 4 Press ▲/▼ to highlight one of the following options.

### PAL

Select this if the connected TV is a PAL system TV. It will change the video signals of NTSC discs and output them in PAL format.

### NTSC

Select this if the connected TV is an NTSC system TV. It will change the video signals of PAL discs and output them in NTSC format.

### MULTI

Select this if the connected TV is compatible with both NTSC and PAL formats (such as a multi-system TV).

The output format will be in accordance with the video signals of the disc.

**5** Select an item, and then press **ENTER**.

**6** Press **SET UP** to exit from the menu.

### Notes

- Before changing the current TV standard setting, ensure that your TV supports the selected TV type.
- When making HDMI connections, you cannot change or select [TV TYPE].



If the picture is not displayed properly on your TV, wait for 15 seconds for this unit to activate automatic recovery.

## Setting an aspect ratio for your TV

You can set the aspect ratio of this unit to match your TV. If the aspect ratio of your TV is 16:9, you do not need to change this setting. For details, see “Setting the TV display” on page 33.

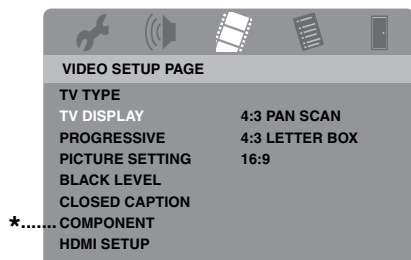

\*: [COMPONENT] is only for Europe and Russia models.

- 1 Press **SET UP**.
- 2 Press **▶** repeatedly to select “VIDEO SETUP PAGE”.
- 3 Press **▲/▼** to highlight [TV DISPLAY], and then press **▶**.
- 4 Press **▲/▼** to highlight the desired setting, and then press **ENTER**.
- 5 Press **SET UP** to exit from the menu.

## Setting the OSD Language

You can select your own preferred language for the setup menu. This setting remains once selected.

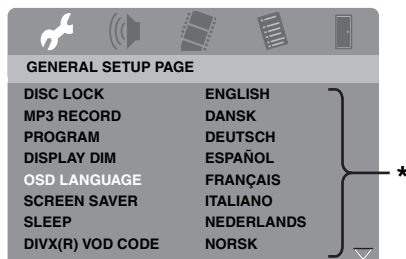

\*: The menu items may change depending on the models.

- 1 Press **SET UP**.
- 2 Press **◀/▶** to select “GENERAL SETUP PAGE”.
- 3 Press **▲/▼** to highlight [OSD LANGUAGE], and then press **▶**.
- 4 Press **▲/▼** to select a language, and then press **ENTER**.
- 5 Press **SET UP** to exit from the menu.

# Getting Started

## Setting the audio, subtitle, and disc menu languages (DVD-Video only)

You can select your own preferred language for the audio, subtitle, and disc menu. This unit automatically switches to the selected language whenever you load a disc. If the selected language is not available on the disc, the default language of the disc will be used instead.

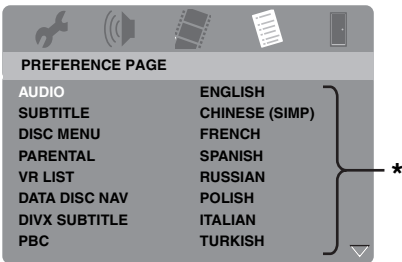

\*: The menu items may change depending on the models.

### ■ To select a language not in the list

- 1 Select [OTHERS] in [AUDIO], [SUBTITLE], or [DISC MENU], and then press **ENTER**.
- 2 Use the **numeric buttons (0-9)** to enter the 4-digit language code (see “Language Codes” on page 41), and then press **ENTER**.
- 3 Press **SET UP** to exit from the menu.

- 1 Press **■** twice to stop playback (if necessary), and then press **SET UP**.
- 2 Press **▶** repeatedly to select “PREFERENCE PAGE”.
- 3 Press **▲/▼** to highlight one of the options below, and then press **▶**.
  - AUDIO (audio language)
  - SUBTITLE (subtitle language)
  - DISC MENU (disc menu language)
- 4 Press **▲/▼** to select a language, and then press **ENTER**.
- 5 Repeat steps 3-4 for other language settings.
- 6 Press **SET UP** to exit from the menu.

## Notes

- If the prohibited icon (⊘) appears on the TV screen when a button is pressed, the function for that button is not available on the current disc or at the current time.
- Depending on the disc, some operations may operate differently or be restricted. Refer to the instruction supplied with the disc.
- Do not push on the disc tray or put any objects other than discs on the disc tray. Doing so may cause this unit to malfunction.

## Basic operation

- 1 Make sure this unit is turned on.
- 2 Press **OPEN/CLOSE** (△) on the front panel to open the disc tray.
- 3 Place the disc in the disc tray with the printed side up.
- 4 Press **OPEN/CLOSE** (△) again to close the disc tray.
  - After recognizing the disc, this unit starts playback automatically.
  - If you press ►/|| when the disc tray is open, the disc tray closes and playback starts automatically.
- 5 To pause playback, press ►/|| during playback.
  - Playback is paused and the sound is muted.
  - Frame-by-frame playback can be done by pressing **PAUSE** (⏸) on the front panel repeatedly.
- 6 To resume normal playback, press ►/|| again.
- 7 To stop playback, press ■.

## Selecting a track/chapter

- 1 Press ◀◀/▶▶ or use the **numeric buttons (0-9)** to select a track/chapter number.
- 2 During repeated playback, press ◀◀/▶▶ to replay the same track/chapter.

## Searching backward/forward

- 1 Press and hold ◀◀/▶▶ or press ◀/▶.
- 2 While searching, press ◀◀/▶▶ or ◀/▶ repeatedly to select the desired speed.
- 3 To resume normal playback, press ►/||.

### Note

The ◀/▶ key may not be available with some discs.



For MP3, WMA, WMV, and DivX®, the search function allows you to search the track currently being played.

## Repeat/Shuffle functions

### Repeat/Shuffle playback

Each time you press **REPEAT** during playback, the front panel display changes as follows:

#### DVD-Video

- RPT ONE (repeat chapter)
- RPT TT (repeat title)
- RPT ALL (repeat all)
- SHUFFLE (shuffle)
- RPT SHF (shuffle repeat)
- RPT OFF (repeat off)

#### DVD VR format

- RPT ONE (repeat chapter)
- RPT TT (repeat title)
- RPT ALL (repeat all)
- RPT OFF (repeat off)

# Playback Operation

---

## VCD/SVCD/CD

- RPT ONE (repeat track)
- RPT ALL (repeat all)
- SHUFFLE (shuffle)
- RPT SHF (shuffle repeat)
- RPT OFF (repeat off)

## MP3/WMA/WMV/DivX®

- RPT ONE (repeat file)
- RPT FLD (repeat folder)
- SHUFFLE (shuffle)
- RPT OFF (repeat off)

### Note

For VCD/SVCD, repeat playback is not available when the PBC mode (see “Special VCD/SVCD features” on page 20) is on.

---

## Repeating a section within a chapter/track

- 1 While playing a disc, press **REPEAT A-B** at the desired starting point.
  - “SET A” appears in the front panel display.
- 2 Press **REPEAT A-B** again at the desired end point.
  - A and B can only be set within the same chapter/track.
  - “RPT AB” appears in the front panel display and the selected section repeats continuously.
- 3 To exit from the sequence, press **REPEAT A-B**.

## Operations for video playback (DVD/VCD/SVCD)

### Using the disc menu

Depending on the disc, a menu may appear on the TV screen once you load the disc.

### ■ To select a playback feature or item

Use ◀/▶/▲/▼ or the **numeric buttons (0-9)**, and then press **ENTER** to start playback.

### ■ To access or exit from the menu

Press **MENU**.

---

## Playback in slow motion

You can play back video in slow motion.

- 1 During playback, press ▲ for reverse slow motion or ▼ for forward slow motion.
- 2 During slow motion, press ▲/▼ repeatedly to select the desired speed.
- 3 To resume normal playback, press ▶/⏏.

### Note

For VCD and SVCD, reverse slow motion is not available.

---

## Zooming pictures in/out

You can enlarge or shrink the picture on the TV screen and pan through the enlarged picture.

- 1 During playback, press **ZOOM** repeatedly to display the picture at different scales.
  - Use ◀/▶/▲/▼ to pan through the enlarged picture.
  - Playback continues.
- 2 Press **ZOOM** repeatedly to return to the original size.

---

## Resuming playback from the last stopped point

You can resume playback of the last ten discs, even if the discs were ejected or this unit was set to the standby mode.

- 1 Load one of the last ten discs.  
→ “LOADING” appears on the TV screen.
- 2 Press ►/|| while “LOADING” is displayed on the TV screen.  
→ “RESUME PLAY” appears on the TV screen and the disc is played back from the last point.

### ■ To cancel the resume mode

When playback is stopped, press ■ again.

#### Note

For DVD VR format, resume playback is not available.

## Using the on-screen display (OSD)

The OSD menu shows disc playback information (e.g., the title or chapter number, elapsed playing time or audio/subtitle language). A number of operations are possible without interrupting disc playback.

- 1 During playback, press **ON SCREEN**.  
→ A list of available disc information appears on the TV screen.

### DVD

MENU		▶
TITLE	02/14	
CHAPTER	02/14	
AUDIO	5.1CH	
SUBTITLE	ENG	▼
BITRATE 16 III		TITLE ELAPSED 0:02:25

### VCD/SVCD

MENU		▶
TRACK	02/14	
DISC TIME	0:49:17	
TRACK TIME	0:03:43	
REPEAT	OFF	
BITRATE 16 III		TOTAL ELAPSED 0:02:25

- 2 Press ▲/▼ to scroll the information, and then press **ENTER** to access the selected item.
- 3 Use the **numeric buttons (0-9)** to input the number/time or press ▲/▼ to make a selection, and then press **ENTER**.  
→ Playback changes to the selected time/title/chapter/track.

### ■ Changing the Title/Chapter/Track (DVD/VCD)

- 1 Press ▲/▼ to select [TITLE], [CHAPTER] (DVD), or [TRACK] (VCD).
- 2 Press **ENTER**.
- 3 Select a title, chapter, or track number using the **numeric buttons (0-9)**.

### ■ Time search (DVD/VCD)

- 1 Press ▲/▼ to select [TT TIME] / [CH TIME] (DVD) or [DISC TIME] / [TRACK TIME] (VCD).
  - [TT TIME] refers to the total time of the current title, and [CH TIME] refers to the total time of the current chapter.
- 2 Press **ENTER**.
- 3 Enter hours, minutes and seconds from left to right using the **numeric buttons (0-9)** (e.g. 0:34:27).

### ■ Changing the Audio/Subtitle/Angle (DVD)

You can change [AUDIO], [SUBTITLE], or [ANGLE] if these functions are available on the disc you are playing.

- 1 Press ▲/▼ to select [AUDIO], [SUBTITLE], or [ANGLE].
- 2 Press **ENTER**.

# Playback Operation

## 3 For Audio and Subtitle:

Press ▲/▼ to highlight your selection, and then press **ENTER**.

For Angle:

Select an angle using the **numeric buttons (0-9)**.

## ■ Repeat/Time Display (DVD/VCD)

1 Press ▲/▼ to select [REPEAT] or [TIME DISP.].

2 Press **ENTER**.

3 Press ▲/▼ to highlight your selection, and then press **ENTER**.

## ■ Time display (CD)

Each time you press **ON SCREEN**, the time display changes as follows:

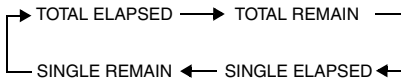

### Note

Depending on the disc, the OSD menu may not be displayed even if you press **ON SCREEN**.

## Special DVD features

### Playing by title

1 Press **MENU**.

→ The disc title menu appears on the TV screen.

2 Use ◀/▶/▲/▼ or the **numeric buttons (0-9)** to select a playback option.

3 Press **ENTER**.

## Selecting an audio language/format and subtitle language

### ■ To select an audio language/format

Press **AUDIO** repeatedly to select an audio language and/or format.

### ■ To select a subtitle language

Press **SUBTITLE** repeatedly to select a subtitle language.

## Special VCD/SVCD features

### Using the playback control (PBC) menu

#### For a VCD with a playback control (PBC) feature (version 2.0 only)

1 Press **MENU** to toggle between “PBC ON” and “PBC OFF”.

→ If you select “PBC ON”, the disc menu appears (if available) on the TV screen.

2 Use the **numeric buttons (0-9)** to select a playback option.

• Press ◀◀/▶▶ to move to the previous/next page (if available).

3 During playback, press **TOP MENU/RETURN** to return to the menu screen.

### ■ To skip the index menu and play back a disc from the beginning

Press **MENU** to turn off the PBC function.

## Playing data discs (MP3/WMA/WMV/JPEG/DivX®)

- 1 Load a data disc.
  - The disc reading time may exceed 30 seconds due to the complexity of the directory/file configuration.
  - The data disc menu appears on the TV screen.

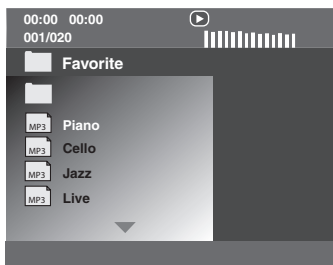

- 2 Playback starts automatically. If not, press ►/II.
- 3 Press ◀◀/▶▶ to select another track/file in the current folder.

### Notes

- For JPEG, some files may not be displayed correctly depending on the aspect ratio of the image.
- It may not be possible to play certain MP3/WMA/WMV/JPEG/DivX® discs due to the configuration and characteristics of the discs or the recording conditions.
- HD JPEG images may not be displayed correctly when the first image is displayed or the disc is ejected. For details about HD JPEG, see “HD JPEG” on page 37.
- Depending on the picture size, HD JPEG images may appear smaller in size.

## Selecting a folder and track/file

- 1 Press ▲/▼ to select a folder, and then press **ENTER** to open the folder.
- 2 Press ▲/▼ to select a track/file.
- 3 Press **ENTER**.
  - Playback starts from the selected file to the end of the folder.

## Special picture disc features

- 1 Load a picture disc (JPEG, KODAK Picture CD, or FUJICOLOR CD).
  - For JPEG, the picture menu appears on the TV screen.
  - For KODAK Picture CD and FUJICOLOR CD, the slideshow begins.

### ■ For JPEG

- 2 Press ►/II to start the slideshow.

## Using the preview function

This function displays the content of the current folder or the entire disc.

- 1 Press ■ during playback.
  - 12 thumbnails appear on the TV screen.

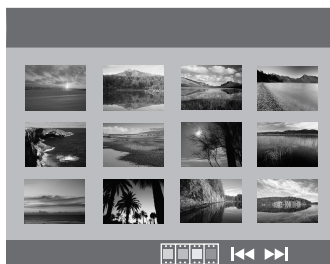

- 2 Press ◀◀/▶▶ to display the other thumbnails on the previous/next page.

# Playback Operation

---

- 3 Use ◀/▶/▲/▼ to highlight one of the thumbnails, and then press **ENTER** to start playback.

OR

Move the cursor to highlight  on the bottom of the page and then press **ENTER** to start playback from the first thumbnail on the current page.

## ■ For JPEG

- 4 Press **MENU** to return to the data disc menu.

---

## Zooming pictures in/out

- 1 During playback, press **ZOOM** repeatedly to display the picture at different scales.
- 2 Use ◀/▶/▲/▼ to pan through the enlarged picture.

---

## Playback with multi-angles

During playback, press ◀/▶/▲/▼ to rotate the picture on the TV screen.

- ◀: rotates the picture counter-clockwise
- ▶: rotates the picture clockwise
- ▲: flips the picture vertically
- ▼: flips the picture horizontally

---

## Playing MP3 music and JPEG pictures simultaneously

- 1 Load a disc that contains both MP3 music and JPEG picture data.
  - The disc menu appears on the TV screen.
- 2 Select an MP3 music track.

- 3 During MP3 music playback, select a JPEG picture file from the TV screen, and then press **ENTER**.
  - The picture files are played back one after another until the end of the folder.
- 4 To quit simultaneous playback, press **MENU**, and then press ■.

## Notes

- Some files cannot be played correctly depending on disc characteristics or recording conditions.
- This function is not available when [HD JPEG] is set to [ON] (see page 37).

## Special DivX® features

### For DivX® files including DMF (DivX® Media Format) features only

---

## Using the interactive menu

- 1 Load a disc and then select a file.
  - The interactive menu appears on the TV screen.
- 2 Use ◀/▶/▲/▼ to select a chapter.
- 3 Press **ENTER** or ▶/|| to start playback of the selected chapter.

## ■ To access the interactive menu

During playback, press **MENU**.

## ■ To return to the data disc menu screen

When the interactive menu is displayed, press ■.

---

## Selecting an audio/subtitle language

## ■ To select an audio language

During playback, press **AUDIO** to switch the audio language recorded on the contents.

## ■ To select a subtitle language

During playback, press **SUBTITLE** to switch or turn on/off the subtitle language recorded on the contents.



- For information about external subtitle files, see “Selecting DivX® external subtitle group (except Korea model)” on page 38.
- For external subtitle files, the following subtitle format filename extensions are supported (note that these files are not shown within the disc menu): .srt, .sub, .ssa, .smi
- The filename of the movie file has to be repeated at the beginning of the filename for the external subtitle file.
- For Korean model, Korean and English external subtitle files are available.

### Notes

- Some external subtitle files may be displayed incorrectly or not at all.
- Some discs cannot be played depending on disc characteristics or recording conditions.
- The number of external subtitle files that can be switched for the same movie file is limited to a maximum of ten.

## Using a USB device

You can play back MP3, WMA, WMV, JPEG, and DivX® files saved on your supported USB device.

### Supported USB devices

This unit supports USB mass storage class devices using FAT16 or FAT32 format. The supported devices are flash memories, card readers, and portable audio players.

### Notes

- Some devices may not work properly.
- If “Device not supported” appears on the TV screen when you connect the USB device, follow the procedure below.
  - Set this unit to the standby mode, and then turn it on again.
  - Disconnect the device when this unit is in the standby mode, then connect it again and turn on this unit.
  - Connect the AC adapter if the adapter is supplied with the device.
- If “Device not supported” appears even after you perform this procedure, the device is not usable with this unit.
- If “USB current protection active. Device not supported” appears on the TV screen, the device is not usable with this unit because the power consumption of the device is too high.
- This unit cannot read more than two card reader slots at once, though it can recognize up to six slots. The first slot has priority.
- Do not connect devices other than USB mass storage class devices: USB chargers, USB hubs, PCs, etc.
- This unit is not compatible with HDDs.

## Playing data files

- 1 Connect your USB device to the USB port of this unit (see “USB port” on page 12).
  - ➔ “Press USB key to switch device” appears on the TV screen.
- 2 Press **USB**.
  - The reading time may exceed 30 seconds due to the number of files/folders.
  - ➔ The file menu appears on the TV screen.
- 3 Follow the procedure in “Playing data discs (MP3/WMA/WMV/JPEG/DivX®)” on page 21.

# Playback Operation

---

## ■ To exit from the USB mode

Press **■** to stop playback, and then press **USB**.

→ This unit is set to the disc mode.

## ■ To disconnect the USB device

After exiting from the USB mode, disconnect the USB device from this unit.

### **Notes**

- Yamaha and suppliers accepts no liability for the loss of data saved on the USB devices connected to this unit. As a precaution, it is recommended that the files are made backup copies.
- You cannot access the USB mode while “LOADING” is displayed on the TV screen.
- If you disconnect the USB device or open the disc tray of this unit, the playback mode is automatically switched to the disc mode.
- This unit can display up to 648 files. However, less than 648 files may be displayed if some files are not playable with this unit.
- If the USB device is partitioned, only the first partition is displayed.
- This unit can play back files of 4 GB in size or less.

## Menu overview

The bold items/parameters listed below are the default settings. The menu items, setting items, and default settings may change depending on the models.

Setup page	Menu item	Setting Item/Submenu	Setting item/Parameter	Page	
GENERAL SETUP PAGE	DISC LOCK	LOCK, <b>UNLOCK</b>		28	
	MP3 RECORD	(SETUP is displayed)		28	
	PROGRAM	(INPUT MENU is displayed)		30	
	DISPLAY DIM	<b>100%</b> , 70%, 40%		30	
	OSD LANGUAGE	(See "OSD LANGUAGE setting items" on page 26)		30	
	SCREEN SAVER	<b>ON</b> , OFF		31	
	SLEEP	30, 60, 90, 120, 150 MINS, <b>OFF</b>		31	
	DIVX(R) VOD CODE	(DivX® registration code is displayed)		31	
AUDIO SETUP PAGE	ANALOG OUTPUT	<b>STEREO</b> , LT/RT		31	
	DIGITAL AUDIO	DIGITAL OUTPUT	OFF, <b>ALL</b> , PCM ONLY	32	
		LPCM OUTPUT	<b>48KHz</b> , 96KHz	32	
	HDMI AUDIO	<b>ON</b> , OFF		32	
	NIGHT MODE	ON, <b>OFF</b>		33	
VIDEO SETUP PAGE	TV TYPE	<b>PAL</b> (Europe, Russia, Australia, and Asia models), <b>NTSC</b> (U.S.A., Canada, Central and South America, and Korea models), <b>MULTI</b>		33	
	TV DISPLAY	4:3 PAN SCAN, 4:3 LETTER BOX, <b>16:9</b>		33	
	PROGRESSIVE	<b>OFF</b> , ON		34	
	PICTURE SETTING	<b>STANDARD</b> , BRIGHT, SOFT			34
		PERSONAL (BRIGHTNESS)	-20 to +20 ( <b>0</b> )		34
		(CONTRAST)	-16 to +16 ( <b>0</b> )		
		(TINT)	-9 to +9 ( <b>0</b> )		
	(COLOR)	-9 to +9 ( <b>0</b> )			
	BLACK LEVEL	<b>ON</b> , OFF		35	
	CLOSED CAPTION	<b>ON</b> (U.S.A. and Canada models), <b>OFF</b> (Other models)		35	
	COMPONENT (Europe and Russia models only)	YUV, <b>RGB</b>		36	
HDMI SETUP	WIDE SCREEN FORMAT	<b>SUPERWIDE</b> , 4:3 PILLAR BOX, <b>OFF</b>		36	
	HDMI VIDEO	480P, 576P, 720P, 1080I, 1080P, <b>AUTO</b>		36	
	HD JPEG	ON, <b>OFF</b>		37	

# Setup Menu

Setup page	Menu item	Setting Item/Submenu	Setting item/Parameter	Page
PREFERENCE PAGE	AUDIO	<b>ENGLISH</b> (Europe, U.S.A., Canada, Central and South America, Australia, and Asia models), <b>RUSSIAN</b> (Russia model), <b>KOREAN</b> (Korea model), etc.		37
	SUBTITLE	<b>OFF</b> (Europe, U.S.A., Canada, Central and South America, Australia, and Asia models), <b>RUSSIAN</b> (Russia model), <b>KOREAN</b> (Korea model), etc.		37
	DISC MENU	<b>ENGLISH</b> (Europe, U.S.A., Canada, Central and South America, Australia, and Asia models), <b>RUSSIAN</b> (Russia model), <b>KOREAN</b> (Korea model), etc.		37
	PARENTAL	1 KID SAFE, 2 G, 3 PG, 4 PG 13, 5 PGR, 6 R, 7 NC17, <b>8 ADULT</b>		37
	VR LIST	<b>ORIGINAL LIST</b> , PLAY LIST		38
	DATA DISC NAV	WITHOUT MENU, <b>WITH MENU</b>		38
	DIVX SUBTITLE (except Korea model)	<b>GROUP1</b> , GROUP2, GROUP3, GROUP4, GROUP5		38
	PBC	<b>ON</b> , OFF		39
	AUTO STANDBY	<b>ON</b> , OFF		39
	PASSWORD	CHANGE		40
DEFAULT	RESET		40	

## ■ OSD LANGUAGE setting items

Model	Setting item
Europe	<b>ENGLISH</b> , DANSK, DEUTSCH, ESPAÑOL, FRANÇAIS, ITALIANO, NEDERLANDS, NORSK, POLSKI, PORTUGUÉS, РУССКИЙ, SVENSKA, TÜRKÇE
Russia	ENGLISH, DANSK, DEUTSCH, ESPAÑOL, FRANÇAIS, ITALIANO, NEDERLANDS, NORSK, POLSKI, PORTUGUÉS, <b>РУССКИЙ</b> , SVENSKA, TÜRKÇE
U.S.A., Canada	<b>ENGLISH</b> , FRANÇAIS, ESPAÑOL
Australia	<b>ENGLISH</b> , FRANÇAIS, ESPAÑOL
Central and South America	<b>ENGLISH</b> , ESPAÑOL, PORTUGUÉS
Asia	<b>ENGLISH</b> , 中文
Korea	한국어, ENGLISH

## Setup menu operation

Setup is carried out on the TV, enabling you to customize this unit to suit your own particular requirements. Follow the procedures below to start the setup menu operations.



- To return to the previous menu, press **◀**.
- The OSDs shown in this section are the examples of Europe model. The menu items, setting items, and default setting may change depending on the models.
- If the settings you have selected are not appropriate, you can reset all settings to the initial factory settings (see “Resetting the system” on page 40).
- Refer to the following pages for details of the menu that requires a particular operation.

### 1 Press **SET UP**.

→ The setup page and menu items appear on your TV.

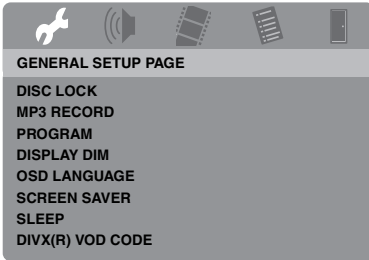

### 2 Press **◀/▶** to select the desired setup page.

### 3 Press **▲/▼** to highlight the desired menu item.

→ Menu items and setting items appear.

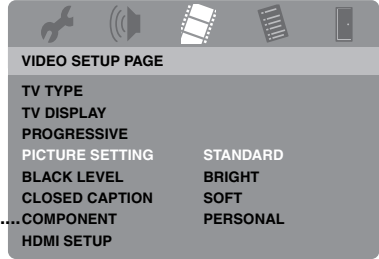

- \*: [COMPONENT] is only for Europe and Russia models.

→ If setting items do not appear, the selected menu item has submenus. In this case, press **ENTER**, and then repeat step 3.

### 4 Press **▶**.

### 5 Press **▲/▼** to select the desired setting item, and then press **ENTER**.

→ If the parameter appears, press **◀/▶** to adjust the setting, and then press **ENTER**.

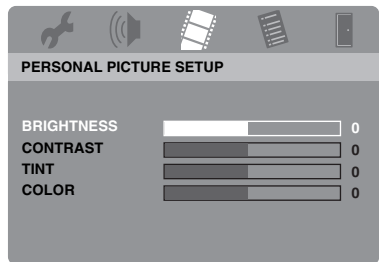

### 6 Press **SET UP** to exit from the menu.

# Setup Menu

## General setup menu

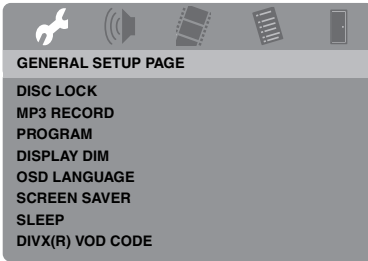

### Locking/Unlocking the disc for viewing

Not all discs are rated or coded by the manufacturer of the disc. You can prevent playback of a specific disc by locking the disc. You can lock up to 40 discs on this unit.

- Select [DISC LOCK] in “GENERAL SETUP PAGE”.

#### **LOCK**

Select this to lock playback of the current disc. Subsequent access to a locked disc requires a six-digit password.

The default password is “000 000” (see “Changing the password” on page 40).

#### **UNLOCK**

Select this to unlock the disc and allow future playback.

### Recording CD tracks onto your USB device

You can record CD tracks onto your USB device connected to this unit.

The tracks are recorded in MP3 format.

#### Notes

- MP3 files created by this unit are restricted to your private enjoyment only. Unauthorized use of copyrighted recordings can be copyright infringement.
- Yamaha and suppliers accepts no liability for the loss of data saved on the USB devices connected to this unit. As a precaution, it is recommended that the files are made backup copies.
- Discs incompatible with CDDA standard are not guaranteed to function.
- Copy protected music discs incompatible with CDDA standard are not recordable.
- Tracks protected by SCMS (Serial Copy Management System) are not recordable.
- If “USB current protection active. Device not supported” appears on the TV screen, the device is not usable with this unit because the power consumption of the device is too high.
- “Device not supported” or “USB current protection active. Device not supported” appears on the TV screen when you connect the USB device, this unit does not support the USB device. In this case, use a different USB device.
- During recording, do not disconnect your USB device or set this unit to the standby mode.



About the USB devices supported by this unit, refer to “Supported USB devices” on page 23.

- 1 Connect your USB device to the USB port of this unit (see “USB port” on page 12).
- 2 Load a music CD (see “Basic operation” on page 17).
- 3 In “GENERAL SETUP PAGE”, press ▲/▼ to highlight [MP3 RECORD], and then press ► to select [SETUP].
- 4 Press **ENTER**.

- 5 In “MP3 RECORD”, press ▲/▼ to highlight [SPEED], and then press **ENTER** repeatedly to select the desired setting.

MP3 RECORD			
OPTION		TRACK	
SPEED	Normal	Track 01	03:34
Bitrate	128 kbps	Track 02	06:42
		Track 03	03:42
		Track 04	03:09
		Track 05	02:50
		Track 06	00:34
		Track 07	05:15
			▼
SUMMARY			
Selected	0		
Total Time	00:00		
Start	Exit	Select All	Deselect All

## Normal

Select this to record at normal speed.

## Fast

Select this to record at about 2x speed.



When you select [Normal], you can enjoy playback while the recording.

- 6 Press ▲/▼ to highlight [Bitrate], and then press **ENTER** repeatedly to select the desired bit rate.

## 96 kbps, 128 kbps, 192 kbps, 256 kbps, 320 kbps

Select a bit rate for the music data.



Generally, the higher the bit rate, the better the sound quality. However, higher bit rates use more space on a device.

- 7 Press ►.

- 8 Press ▲/▼ to highlight the desired track in “TRACK”, and then press **ENTER**. Repeat this step as necessary to select the other tracks.

→ The number of selected tracks and total time are shown in “SUMMARY”.

- The tracks may be displayed on more than one page in “TRACK”. In this case, press ▲/▼ to select ▼ or ▲, and then press **ENTER** to scroll through pages.
- You can also select or deselect all the tracks by selecting [Select All] or [Deselect All].

- 9 Press ◀ to return to [SPEED].

- 10 Press ▲/▼ to highlight [Start], and then press **ENTER**.

- To cancel the recording, highlight [CANCEL], and then press **ENTER**.

## Notes

- Recording cannot be started in the following conditions:
    - the connected USB device is not supported
    - no USB device is connected
    - when “USB current protection active. Device not supported” is shown on the TV screen
  - During recording, do not press any keys other than **ENTER**.
- 11 When the recording is completed, press ◀ / ▶ / ▲ / ▼ to highlight [Exit] and then press **ENTER** to exit from “MP3 RECORD” menu.



The created file is named as “TRACKxxx”. In “xxx”, numbers from 001 to 999 are inserted in order.

# Setup Menu

## Note

You cannot edit the files on your USB device connected to this unit by using this unit (for example, deleting or renaming the files).

## Programming disc tracks (except MP3/WMA/WMV/JPEG/ DivX®)

You can play back the contents of a disc in the desired order by programming the tracks to be played. You can store up to 20 tracks per disc with a maximum of ten discs.

- 1 In “GENERAL SETUP PAGE”, press ▲/▼ to highlight [PROGRAM], and then press ► to select [INPUT MENU].
- 2 Press **ENTER**.  
→ The input menu appears on the TV screen.

PROGRAM: TRACK (01-17)

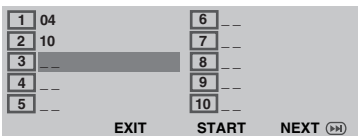

## ■ To input your favorite tracks/ chapters

- 3 Use the **numeric buttons (0-9)** to enter a valid track/chapter number.
- 4 Use ◀/▶/▲/▼ to move the cursor to the next position.
  - If the track/chapter number is more than ten, press ►► to move to the next page, and then proceed with programming.

OR

- Use ◀/▶/▲/▼ to highlight [NEXT] on the program menu, and then press **ENTER**.

- 5 Repeat steps **3-4** to input another track/chapter number.

## ■ To remove a track

- 6 Use ◀/▶/▲/▼ to select the track you want to remove.
- 7 Press **ENTER** to remove this track from the program menu.

## ■ To start program playback

- 8 Use ◀/▶/▲/▼ to highlight [START] on the program menu, and then press **ENTER**.  
→ Playback starts for the selected tracks in the programmed sequence.

## ■ To exit from program playback

- 9 Use ◀/▶/▲/▼ to highlight [EXIT] on the program menu, and then press **ENTER**.

## Dimming the front panel display

You can select different levels of brightness for the front panel display.

- Select [DISPLAY DIM] in “GENERAL SETUP PAGE”.

### 100%

Select this for full brightness.

### 70%

Select this for medium brightness.

### 40%

Select this for dimming display.

## OSD language

This menu contains various options for the on-screen display (OSD) language. For details, see “Setting the OSD Language” on page 15.

## Setting the screen saver

This function is used to turn on or off the screen saver.

- Select [SCREEN SAVER] in “GENERAL SETUP PAGE”.

### **ON**

Select this to turn off the TV screen when disc playback is stopped or paused for more than 15 minutes.

### **OFF**

Select this to disable the screen saver function.

## Setting the sleep timer

This feature automatically sets this unit to the standby mode after a certain elapsed period.

- Select [SLEEP] in “GENERAL SETUP PAGE”.

### **30 MINS, 60 MINS, 90 MINS, 120 MINS, 150 MINS**

Select one of them to set the sleep timer function.

### **OFF**

Select this to cancel the sleep timer function.



The sleep timer setting can also be deactivated if this unit is set to the standby mode.

## Displaying the DivX® VOD registration code

Yamaha provides you with a DivX® VOD (Video On Demand) registration code that allows you to rent and purchase videos using the DivX® VOD service.

For more information, visit  
<https://vod.divx.com/>.

- 1 In “GENERAL SETUP PAGE”, press ▲/▼ to highlight [DIVX(R) VOD CODE], and then press ►.  
→ The registration code appears.

- 2 Press **ENTER** to exit.



To purchase or rent the videos from DivX® VOD service at <https://vod.divx.com/>, use the registration code and download the video onto a CD-R for playback on this unit.

### **Notes**

- All of the downloaded videos from DivX® VOD can only be played back on this unit.
- For DivX®, the time search feature is not available.

## Audio setup menu

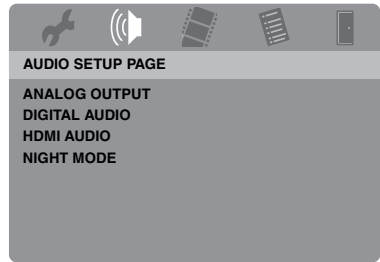

## Setting the analog output

Set the analog output to match the playback capability of this unit.

- Select [ANALOG OUTPUT] in “AUDIO SETUP PAGE”.

### **STEREO**

Select this to change channel output to stereo, which only delivers sound from the two front speakers.

### **LT/RT**

Select this if this unit is connected to a Dolby Pro Logic decoder.

# Setup Menu

---

## Setting the digital output

The [DIGITAL AUDIO] options are: [DIGITAL OUTPUT] and [LPCM OUTPUT].

- 1 In “AUDIO SETUP PAGE”, press ▲/▼ to highlight [DIGITAL AUDIO], and then press ►.
- 2 Press ▲/▼ to highlight an option.
- 3 Press ►.

### DIGITAL OUTPUT

Set the digital output according to your optional audio component connections.

#### **OFF**

Select this to turn off the digital output.

#### **ALL**

Select this if you have connected the digital audio output jack to a multi-channel decoder/receiver.

#### **PCM ONLY**

Select this only if your receiver is not capable of decoding multi-channel audio signals.



- Even if “ALL” is selected, this unit converts MPEG audio into 2 channel PCM and then outputs to the connected component.
- When “PCM ONLY” is selected, DTS digital signal is muted.

### LPCM OUTPUT

Select this if you have connected this unit to a PCM-compatible receiver via a digital jack, such as the coaxial jack. In this case, you may need to adjust [LPCM OUTPUT].

Discs are recorded at a certain sampling rate. The higher the sampling rate, the better the sound quality.

#### **48KHz**

Select this to play back discs recorded at the sampling rate of 48 kHz. All 96 kHz PCM data streams (if available) are converted to the sampling rate of 48 kHz.

#### **96KHz**

Select this to play back discs recorded at the sampling rate of 96 kHz. If the 96 kHz disc is copy protected, the digital output is automatically converted to the sampling rate of 48 kHz. 48 kHz PCM data streams are output at 48 kHz.

- 4 Press ▲/▼ to select a setting, and then press **ENTER**.

---

## Turning the HDMI audio on/off

When you connect this unit to an HDMI compatible component via the HDMI jack, select to turn on or off the HDMI audio output.

- Select [HDMI AUDIO] in “AUDIO SETUP PAGE”.

#### **ON**

Select this to turn on the HDMI audio output.

#### **OFF**

Select this to turn off the HDMI audio output.

#### **Notes**

- If you are not using the HDMI audio output, set this to [OFF].
- If the monitor/receiver connected to this unit using HDMI does not support HDMI audio signal input, set this to [OFF].
- When audio signals are being output by HDMI-compatible components, digital signals output at the coaxial jack of this unit are muted.
- When [DIGITAL OUTPUT] is set to [OFF] on this unit, HDMI audio signal is not output even if [HDMI AUDIO] is set to [ON] and an HDMI connection is established between the monitor and receiver.
- When [DIGITAL OUTPUT] is set to [ALL] on this unit, PCM signals are still output if the monitor and receiver only support the PCM format. However, the HDMI audio signal is muted when audio format plays back the DTS source.



This unit can output the following audio signals using HDMI: 32/44.1/48 kHz, 2ch linear PCM signals and bitstream signals (Dolby Digital and DTS).

## Turning the night mode on/off

In the night mode, high volume output is softened and low volume output is brought upward to an audible level. It is useful when you want to watch your favorite action movie without disturbing others at night.

- Select [NIGHT MODE] in “AUDIO SETUP PAGE”.

### ON

Select this to level out the volume. This feature is only available for movies with the Dolby Digital mode.

When you select this setting, invalidate the dynamic range compression (DRC) of the connected component.

### OFF

Select this when you want to enjoy the full dynamic range of surround sound.

## Video setup menu

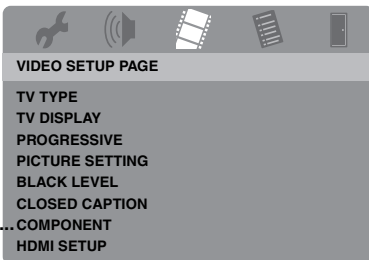

\*: [COMPONENT] is only for Europe and Russia models.

## TV type

This menu contains the options for selecting the color system that matches your TV. For details, see “Setting a color system for your TV” on page 14.

## Setting the TV display

Set the aspect ratio of this unit to match your TV. The format you select must be available on the disc. Otherwise, the TV display setting will not affect the picture during playback.

- Select [TV DISPLAY] in “VIDEO SETUP PAGE”.

### 4:3 PAN SCAN

Select this if the aspect ratio of your TV is 4:3 and you want both sides of the picture to be trimmed or formatted to fit your TV screen.

### 4:3 LETTER BOX

Select this if the aspect ratio of your TV is 4:3. In this case, a wide picture with black bands on the upper and lower portions of the TV screen are displayed.

### 16:9

Select this if you have a widescreen TV.



## ■ The relationship between the setting of this unit and the TV display

When the aspect ratio of your TV is 4:3:

Setting	Playback disc	TV display	
4:3 PAN SCAN	16:9		*1
	4:3		
4:3 LETTER BOX	16:9		
	4:3		

# Setup Menu

When the aspect ratio of your TV is 16:9 (widescreen):

Setting	Playback disc	TV display	
16:9	16:9		
	4:3		*2

\*1: If the disc is not assigned to playback in panscan, it is played in letterbox.

\*2: The side of the picture may be stretched depending on the TV. In this case, check the screen size and aspect ratio of your TV.

## Turning the progressive scan function on/off

This feature is only available if you have connected this unit to a progressive scan TV through the component video jacks (see “Component video jacks <A>” on page 10).

- Select [PROGRESSIVE] in “VIDEO SETUP PAGE”.

### OFF

Select this to disable the progressive scan function.

### ON

Select this to enable the progressive scan function.

## Notes on activating progressive scan:

- Ensure that your TV is equipped with progressive scan.
- Connect using a component video cable.
- When making HDMI connections, you cannot select [PROGRESSIVE].
- (Europe and Russia models only) When [COMPONENT] is set to [RGB] (see page 36), you cannot select [PROGRESSIVE].
- You can turn off the progressive scan without using the setup mode if no picture is displayed. See “No picture is displayed when you do not use progressive scan connections (using the component video jacks)” in “Troubleshooting” on page 43.

## Adjusting picture settings

This unit comes with three predefined sets of picture color settings and one personal setting that you can define yourself.

- 1 In “VIDEO SETUP PAGE”, press ▲/▼ to highlight [PICTURE SETTING], and then press ►.

### STANDARD

Select this for the standard picture setting.

### BRIGHT

Select this to make the TV picture brighter.

### SOFT

Select this to make the TV picture softer.

### PERSONAL

Select this to personalize your picture color by adjusting the brightness, contrast, tint and color (saturation).

- 2 Press ▲/▼ to select a setting, and then press **ENTER**.

- 3 If you select [PERSONAL] in step 1, proceed to steps 4-7.

- The “PERSONAL PICTURE SETUP” menu appears.

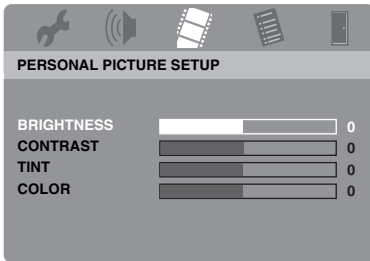

- 4 Press ▲/▼ to select one of the following options.

#### **BRIGHTNESS**

Adjust the brightness of the picture. Zero (0) is the average brightness setting value.

#### **CONTRAST**

Adjust the contrast of the picture. Zero (0) is the average contrast setting value.

#### **TINT**

Adjust the balance of red and green of the picture. Zero (0) is the average tint setting value.

#### **COLOR**

Adjust the color level of the picture. Zero (0) is the average color setting value.

- 5 Press ◀/▶ to adjust the setting that best suits your personal preference.
- 6 Repeat steps 4-5 to adjust other color features.
- 7 Press **ENTER**.

### **Turning the black level on/off**

When [TV TYPE] is set to [NTSC] (see page 14), this menu is effective for improving the visibility of the black color in the dark area on the screen. The black level setting has no effect if [TV TYPE] is set to [PAL].

- Select [BLACK LEVEL] in “VIDEO SETUP PAGE”.

#### **ON**

Select this to improve the visibility of the black color.

#### **OFF**

Select this for the standard black level setting.

#### **Note**

This function is only available for composite video / S-video output.

### **Turning the closed caption on/off**

Closed captions are data hidden in the video signals of specific discs and are invisible without the use of a special decoder. The difference between subtitles and captions is that subtitles are intended for hearing persons and captions are for the hearing impaired. Subtitles rarely show all of the audio. For example, captions show sound effects (e.g., “phone ringing”, “footsteps”), while subtitles do not.

Before you select this function, ensure that the disc contains closed caption information and your TV also supports this function.

- Select [CLOSED CAPTION] in “VIDEO SETUP PAGE”.

#### **ON**

Select this to enable the closed caption function.

#### **OFF**

Select this to disable the closed caption function.

# Setup Menu

---

## Note

This function is only available for NTSC video format and composite video / S-video output.

---

## Switching YUV/RGB (Europe and Russia models only)

This setting allows you to toggle the output of the video signal between YUV (on VIDEO OUT - COMPONENT) and RGB (on SCART).

- Select [COMPONENT] in “VIDEO SETUP PAGE”.

## YUV

Select this for the component video connection.

## RGB

Select this for SCART connection.

---

## Setting the HDMI video

When you connect this unit to an HDMI compatible component via the HDMI jack, select the following video output settings depending on the connected component.

- 1 In “VIDEO SETUP PAGE”, press ▲/▼ to highlight [HDMI SETUP], and then press ►.
- 2 Press ▲/▼ to highlight an option.
- 3 Press ► to enter a submenu.

## WIDE SCREEN FORMAT

Set the aspect ratio of the projected images on the screen. This feature is only available when making HDMI connections and [TV DISPLAY] is set to [16:9] (see page 33) when playing back 4:3 image.

## SUPERWIDE

Select to display a 4:3 image on the 16:9 screen with non-linear stretching (center position of screen is stretched less than the sides).

## 4:3 PILLAR BOX

Select to display a 4:3 image on the 16:9 screen without stretching. When playing a disc recorded in the 16:9 image, the image is displayed in its original aspect ratio (16:9) without pillar boxes.

## OFF

No aspect ratio adjustment is made when this option is selected.

## Note

When the video signal is 480p or 576p, you cannot select [WIDE SCREEN FORMAT], and no aspect ratio adjustment is made even if [SUPERWIDE] or [4:3 PILLAR BOX] is selected.

## HDMI VIDEO

Set the resolution depending on the monitor you are using. This unit is compatible with the following video formats:

480p/60Hz, 576p/50Hz, 720p/50Hz, 60Hz, 1080i/50Hz, 60Hz, and 1080p/50Hz, 60Hz

### 480P

480 progressive-scan video

### 576P

576 progressive-scan video

### 720P

720 progressive-scan video

### 1080I

1080 interlaced video

### 1080P

1080 progressive-scan video

### AUTO

The resolution is automatically selected to match the monitor you are using.

## Notes

- For the settings other than [AUTO], images may not be displayed properly if a resolution output setting is not supported by the HDMI component you are using. In that case, follow the steps below to return to [AUTO].
  - Press **OPEN/CLOSE (  $\Delta$  )** on the front panel to open the disc tray.
  - Press **◀**.
  - Press **SUBTITLE**.
- You cannot set [TV TYPE], [PROGRESSIVE], and [COMPONENT] (Europe and Russia models) when making HDMI connections.
- When disconnecting the HDMI cable, the setting of [TV TYPE] may be changed. If the component video, S-video, or composite video signal is not output correctly, see “Completely distorted picture, black/white picture, or no picture” in “Troubleshooting” on page 43 to set the correct TV type again.

## HD JPEG

This unit can display High-Definition JPEG images when connecting to an HDMI component using HDMI cable.

### ON

Displays JPEG pictures with high quality.

### OFF

Displays JPEG pictures with standard quality.

## Notes

- You can select [HD JPEG] when the HDMI video signals with 720p, 1080i, and 1080p are output.
- You cannot select [HDMI SETUP] when JPEG (including HD JPEG) pictures are displayed.

## Preference setup menu

Press **■** twice to stop playback (if necessary) before pressing **SET UP**.

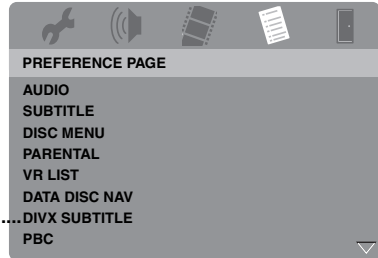

\*: [DIVX SUBTITLE] is available for the models other than Korea model.

## Audio, subtitle and disc menu

These menus contain various language options for the audio, subtitles, and disc menus recorded on the DVD-Video. For details, see “Setting the audio, subtitle, and disc menu languages (DVD-Video only)” on page 16.

## Restricting playback with parental control

Some DVDs may have a parental level assigned to the complete disc or to certain scenes on the disc. This feature lets you set a playback limitation level. The rating levels are from 1 to 8 and are country dependent. You can prohibit playback of certain discs that are not suitable for your children or play certain discs in alternative scenes.

# Setup Menu

- 1 In “PREFERENCE PAGE”, press ▲/▼ to highlight [PARENTAL], and then press ►.

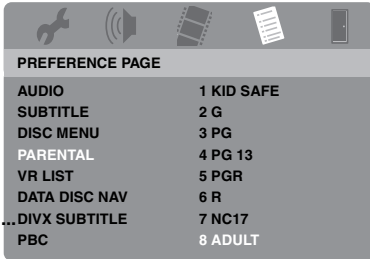

\*: [DIVX SUBTITLE] is available for the models other than Korea model.

- 2 Press ▲/▼ to highlight a rating level for the inserted disc, and then press **ENTER**.
  - To disable parental controls and have all discs play, select [8 ADULT].
- 3 Use the **numeric buttons (0-9)** to enter the six-digit password (see “Changing the password” on page 40).
  - DVD discs that are rated above the level you selected do not play unless you enter your six-digit password.

## Note

Some DVD discs are not encoded with a rating though the movie rating may be printed on the disc cover. The rating level feature does not work for such discs.

## Selecting playback of VR format

There are two ways to play back a disc in VR (Video Recording) format: ORIGINAL and PLAY LIST.

- 1 In “PREFERENCE PAGE”, press ▲/▼ to highlight [VR LIST], and then press ►.

## ORIGINAL LIST

Select this to play the originally recorded titles on the disc.

## PLAY LIST

Select this to play the edited version of the disc. This feature is only available when a play list has been created.

- 2 Press ▲/▼ to highlight a setting, and then press **ENTER**.

## ■ To play back a disc in VR format

- 3 Press **SET UP** to close the setup menu.
- 4 Press ►/|| to begin to play back the disc with the setting you selected.

## Selecting the data disc menu

Data disc navigator can be set only if the disc was recorded with a menu. It allows you to display folder menus when playing back a disc with folder structure.

- Select [DATA DISC NAV] in “PREFERENCE PAGE”.

## WITHOUT MENU

Select this to display all the files contained in the data disc.

## WITH MENU

Select this to display only the folder menu of the data disc.

## Selecting DivX® external subtitle group (except Korea model)

The font sets listed below are available for DivX® external subtitle files. This setting allows you to see the proper font set on-screen to match the subtitle file.

- Select [DIVX SUBTITLE] in “PREFERENCE PAGE”.

## **GROUP1:**

Albanian (sq), Basque (eu), Catalan (ca), Danish (da), Dutch (nl), English (en), Faroese (fo), Finnish (fi), French (fr), German (de), Icelandic (is), Irish (ga), Italian (it), Norwegian (no), Portuguese (pt), Rhaeto-Romanic (rm), Scottish (gd), Spanish (es), Swedish (sv)

## **GROUP2:**

Albanian (sq), Croatian (hr), Czech (cs), Hungarian (hu), Polish (pl), Romanian (ro), Slovak (sk), Slovenian (sl)

## **GROUP3:**

Bulgarian (bg), Byelorussian (be), Macedonian (mk), Russian (ru), Serbian (sr), Ukrainian (uk)

## **GROUP4:**

Hebrew (iw), Yiddish (ji)

## **GROUP5:**

Turkish (tr)

### **Notes**

- Some external subtitle files may be displayed incorrectly or not at all.
- Some discs cannot be played depending on disc characteristics or recording conditions.
- The number of external subtitle files that can be switched for the same movie file is limited to a maximum of ten.



- For external subtitle files, the following subtitle format filename extensions are supported (note that these files are not shown within the disc menu): .srt, .sub, .ssa, .smi
- The filename of the movie file has to be repeated at the beginning of the filename for the external subtitle file.

## **Selecting the PBC (playback control) function**

You can set playback control (PBC) to on or off. This function is available only on Video CD 2.0 with the playback control (PBC) feature.

- Select [PBC] in “PREFERENCE PAGE”.

### **ON**

Select this to display a disc menu.

### **OFF**

Select this not to display a disc menu.

Playback starts from the beginning of a disc.



You can also use the **MENU** button on the remote control to turn on or off the playback control (PBC) function (see “Using the playback control (PBC) menu” on page 20).

## **Setting the auto standby function**

You can set auto standby function to on or off.

- Select [AUTO STANDBY] in “PREFERENCE PAGE”.

### **ON**

Select this to set this unit to the standby mode automatically when disc playback is stopped or paused for more than 30 minutes.

### **OFF**

Select this to disable the auto standby function.

# Setup Menu

## Changing the password

The same password is used for both parental control and disc lock. Enter your six-digit password when prompted on the screen. The default password is 000 000.

- 1 In “PREFERENCE PAGE”, press ▲/▼ to highlight [PASSWORD], and then press ► to select [CHANGE].

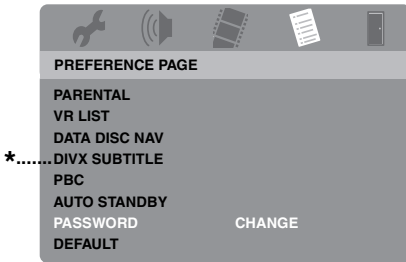

\*: [DIVX SUBTITLE] is available for the models other than Korea model.

- 2 Press **ENTER** to enter the “Password Change Page”.

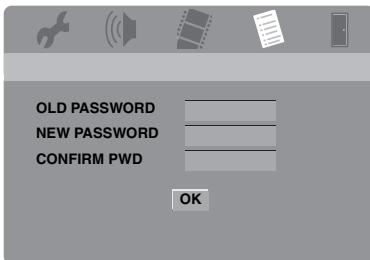

- 3 Use the **numeric buttons (0-9)** to enter your old six-digit password.
  - When doing this for the first time, enter “000 000”.
  - If you forget your old six-digit password, enter “000 000”.

- 4 Enter the new six-digit password.
- 5 Enter the new six-digit password again to confirm the password.
- 6 Press **ENTER** to confirm your new password.
  - The new six-digit password is now valid.

## Resetting the system

You can reset all options and your personal settings to the initial factory settings, excluding [PASSWORD], [PARENTAL], and [DISC LOCK].



- 1 In “PREFERENCE PAGE”, press ▲/▼ to highlight [DEFAULT], and then press ► to select [RESET].
- 2 Press **ENTER**.
  - All settings are reset to the initial factory settings.







These codes can be used to select other languages. This does not affect the options in “AUDIO”, “SUBTITLE”, or “DISC MENU”.

Abkhazian	6566	Gaelic	7168	Macedonian	7775	Sardinian	8367
Afar	6565	Gallegan	7176	Malagasy	7771	Scottish Gaelic	7168
Afrikaans	6570	Georgian	7565	Malay	7783	Serbian	8382
Albanian	8381	German	6869	Malayalam	7776	Shona	8378
Amharic	6577	Gikuyu	7573	Maltese	7784	Sindhi	8368
Arabic	6582	Greek	6976	Manx	7186	Sinhalese	8373
Armenian	7289	Guarani	7178	Maori	7773	Slovak	8375
Assamese	6583	Gujarati	7185	Marathi	7782	Slovenian	8376
Avestan	6569	Hausa	7265	Marshallese	7772	Somali	8379
Aymara	6589	Hebrew	7269	Moldavian	7779	Sotho, Southern	8384
Azerbaijani	6590	Herero	7290	Mongolian	7778	South Ndebele	7882
Bashkir	6665	Hindi	7273	Nauru	7865	Spanish	6983
Basque	6985	Hiri Motu	7279	Navaho	7886	Sundanese	8385
Belarusian	6669	Hungarian	7285	Navajo	7886	Swahili	8387
Bengali	6678	Icelandic	7383	Ndebele, North	7868	Swati	8383
Bihari	6672	Ido	7379	Ndebele, South	7882	Swedish	8386
Bislama	6673	Indonesian	7368	Ndonga	7871	Tagalog	8476
Bokmål, Norwegian	7866	Interlingua (International)	7365	Nepali	7869	Tahitian	8489
Bosnian	6683	Interlingue	7369	Northern Sami	8369	Tajik	8471
Breton	6682	Inuktitut	7385	North Ndebele	7868	Tamil	8465
Bulgarian	6671	Inupiaq	7375	Norwegian	7879	Tatar	8484
Burmese	7789	Irish	7165	Norwegian Bokmål	7866	Telugu	8469
Castilian	6983	Italian	7384	Norwegian Nynorsk	7878	Thai	8472
Catalan	6765	Japanese	7465	Nyanja	7889	Tibetan	6679
Chamorro	6772	Javanese	7486	Nynorsk, Norwegian	7878	Tigrinya	8473
Chechen	6769	Kalaallisut	7576	Occitan (post 1500)	7967	Tonga (Tonga Islands)	8479
Chewa	7889	Kannada	7578	Old Bulgarian	6785	Tsong	8483
Chichewa	7889	Kashmiri	7583	Old Church Slavonic	6785	Tswana	8478
Chinese	9072	Kazakh	7575	Old Slavonic	6785	Turkish	8482
Chuang	9065	Khmer	7577	Oriya	7982	Turkmen	8475
Church Slavic	6785	Kikuyu	7573	Oromo	7977	Twi	8487
Church Slavonic	6785	Kinyarwanda	8287	Ossetian	7983	Uighur	8571
Chuvash	6786	Kirghiz	7589	Ossetic	7983	Ukrainian	8575
Cornish	7587	Komi	7586	Pali	8073	Urdu	8582
Corsican	6779	Korean	7579	Panjabi	8065	Uzbek	8590
Croatian	7282	Kuanyama	7574	Persian	7065	Vietnamese	8673
Czech	6783	Kurdish	7585	Polish	8076	Volapük	8679
Danish	6865	Kwanyama	7574	Portuguese	8084	Walloon	8765
Dutch	7876	Lao	7679	Provençal	7967	Welsh	6789
Dzongkha	6890	Latin	7665	Pushto	8083	Wolof	8779
English	6978	Latvian	7686	Quechua	8185	Xhosa	8872
Esperanto	6979	Letzeburgesch	7666	Raeto-Romance	8277	Yiddish	8973
Estonian	6984	Limburgan	7673	Romanian	8279	Yoruba	8979
Faroese	7079	Limburger	7673	Rundi	8278	Zhuang	9065
Fijian	7074	Limburgish	7673	Russian	8285	Zulu	9085
Finnish	7073	Lingala	7678	Samoan	8377		
French	7082	Lithuanian	7684	Sango	8371		
Frisian	7089	Luxembourgish	7666	Sanskrit	8365		

# Troubleshooting

Refer to the chart below when this unit does not function properly. If the problem you are experiencing is not listed below or if the instruction below does not help, set this unit to the standby mode, disconnect the power cable, and contact the nearest authorized Yamaha dealer or service center.

Problem	Solution
<b>No power</b>	Connect the AC power cable properly.
	Press <b>STANDBY/ON</b> on the front panel to turn on the power.
<b>This unit cannot read CD or DVD</b>	Use a commonly available CD/DVD lens cleaner to clean the lens before sending this unit for repair.
<b>“NO DISC” appears in the front panel display</b>	Check that the disc is placed in the disc tray correctly.
<b>“UN DISC” appears in the front panel display</b>	The disc being loaded is not supported by this unit. Check the disc type (see “Playable disc formats” on page 4).
<b>Disc or file does not play</b>	The CD-R/RW, DVD+R/RW/R DL, and DVD-R/RW/R DL must be finalized.
	Check that the disc label is facing up.
	Check whether the disc is defective by trying another disc.
	If you have recorded a JPEG, MP3, or WMA disc yourself, check that your disc contains at least ten JPEG picture files or five MP3/WMA music tracks.
	Check the region code (see “Region codes” on page 3).
	For MP3/WMA, check that the sampling rate and bit rate are compatible.
	For JPEG, check that the resolution is compatible (see “Specifications” on page 48).
	For WMA/WMV, check that the file is not protected by DRM (Digital Rights Management).
	For WMV, check that the file has been encoded by WMV9.
	For WMV, check that the file is not Advanced Profile.
For WMV, check that the resolution of the file is 720 x 480/720 x 576 pixels or less.	
<b>No picture</b>	Refer to the manual supplied with your TV to select the video input channel correctly. Change the TV channel until you see the DVD screen.
	Turn on your TV.
	Check the video connection.
<b>No picture is displayed when you make HDMI connections (using the HDMI jacks)</b>	Follow the steps below to change the [HDMI VIDEO] to [AUTO]. <ol style="list-style-type: none"> <li>1. Press <b>OPEN/CLOSE</b> (  ) on the front panel or press and hold  on the remote control to open the disc tray.</li> <li>2. Press  on the remote control.</li> <li>3. Press <b>SUBTITLE</b> on the remote control.</li> </ol>

Problem	Solution
<b>No picture is displayed when you do not use progressive scan connections (using the component video jacks)</b>	<p>Follow the steps below to turn off the progressive scan.</p> <ol style="list-style-type: none"> <li>1. Press <b>OPEN/CLOSE</b> (  ) on the front panel or press and hold  on the remote control to open the disc tray.</li> <li>2. Press  on the remote control.</li> <li>3. Press <b>ZOOM</b> on the remote control to deactivate the progressive scan.</li> </ol>
<b>Completely distorted picture, black/white picture, or no picture</b>	<p>Check that the disc is compatible with this unit (see “Playable disc formats” on page 4).</p> <p>Check that the TV type of this unit is set to match that of the disc and your TV (see “Setting a color system for your TV” on page 14). Follow the steps below to change the setting of [TV TYPE].</p> <ol style="list-style-type: none"> <li>1. Press <b>OPEN/CLOSE</b> (  ) on the front panel or press and hold  on the remote control to open the disc tray.</li> <li>2. Press  on the remote control.</li> <li>3. Press <b>AUDIO</b> on the remote control.</li> </ol>
<b>Distorted picture</b>	<p>Occasionally, a small amount of picture distortion may appear depending on the disc being played back. This is not a malfunction.</p> <p>Check the video connection.</p>
<b>Picture freezes momentarily during playback</b>	<p>Check the disc for fingerprints/scratches and clean it with a soft cloth wiping from center to edge.</p> <p>For WMV/DivX®, lowering the bit rate may improve the problem.</p>
<b>HD JPEG pictures cannot be displayed</b>	<p>Check that [HD JPEG] is set to [ON] (see page 37).</p> <p>The disc reading time may exceed 30 seconds.</p> <p>MP3 music and HD JPEG pictures cannot be played simultaneously.</p>
<b>The screen size looks unnatural, or the caption is displayed only partially on the TV monitor or is not displayed at all</b>	<p>Check that the TV setting of this unit matches the screen size of your TV (see “Setting the TV display” on page 33).</p> <p>Change the screen size and the aspect ratio of your TV.</p>
<b>No sound or distorted sound</b>	<p>Adjust the volume.</p> <p>Check that the speakers are connected correctly.</p> <p>Check the audio connection.</p> <p>For MP3/WMA, check that the sampling rate and bit rate are compatible with this unit (see “Specifications” on page 48).</p> <p>For WMV/DivX®, record the file onto your USB device at a lower bit rate.</p>
<b>No audio at digital output</b>	<p>Check the digital connections.</p> <p>If you are playing a DTS source, check that your receiver can decode DTS, and that [DIGITAL OUTPUT] is set to [ALL] (see page 32).</p> <p>Check that the audio format of the selected audio language matches your receiver capabilities.</p>
<b>No sound during DivX® movie playback</b>	<p>The audio code may not be supported by this unit.</p>
<b>This unit does not respond to the remote control</b>	<p>Aim the remote control directly at the remote control sensor on the front panel.</p> <p>Reduce the distance of the remote control from this unit.</p> <p>Replace the batteries in the remote control.</p> <p>Reinsert the batteries with their polarities (+/- signs) as indicated.</p>

# Troubleshooting

Problem	Solution
<b>Buttons do not work</b>	To completely reset this unit, unplug the AC cord from the AC outlet for 5-10 seconds, plug the AC cord to the AC outlet again, and then turn on this unit.
<b>This unit does not respond to some operating commands during playback</b>	Some operations may not be permitted by the disc. Refer to the instructions of the disc jacket.
<b>Menu items cannot be selected</b>	Press <b>■</b> twice on the remote control before selecting the setup menu.
	Depending on the disc availability, some menu items cannot be selected.
<b>Your USB device cannot be recognized</b>	Check that your USB device is connected correctly.
	Some devices may not be used even if they are USB mass storage class devices.
	Set this unit to the standby mode, and then turn it on again.
	Disconnect your USB device when this unit is in the standby mode, then connect it again and turn on this unit.
	Connect the AC adapter if the adapter is supplied with your USB device.
	If “Device not supported” appears on the TV screen, check whether your USB device is supported by this unit (see “Supported USB devices” on page 23).
	If “USB current protection active. Device not supported” appears on the TV screen, your USB device is not usable with this unit (see “Supported USB devices” on page 23).
<b>This unit does not record CD tracks onto your USB device</b>	Check that your USB device is connected correctly.
	Check that your USB device is compatible with this unit.
	Tracks protected by SCMS (Serial Copy Management System) are not recordable.
	Copy protected music discs incompatible with CDDA standard are not recordable.

Problem	Solution
<p><b>This unit stops recording CD tracks onto your USB device</b></p>	<p>If “Max files reached” appears on the TV screen, delete any files you do not need or create a new folder and then move some files to the created folder so that the number of files on a root directory in your USB device is reduced. This unit can record up to 648 files on each root directory. In case the above message appears, press <b>ENTER</b> to cancel the recording.</p>
	<p>If “USB full” appears on the TV screen, delete any files you do not need so that there is enough space in your USB device. In case the above message appears, press <b>ENTER</b> to cancel the recording.</p>
	<p>If “Max tracks reached” appears on the TV screen, rename “TRACK999” by using PC, etc. or create a new folder and then move the file to the created folder. In case the above message appears, press <b>ENTER</b> to cancel the recording.</p>
	<p>If “USB device error” appears on the TV screen, check the connection between this unit and the USB device. In case the above message appears, press <b>ENTER</b> to cancel the recording.</p>
	<p>If “Disc error” appears on the TV screen, check the disc for fingerprints/scratches and clean it with a soft cloth wiping from center to edge. In case the above message appears, press <b>ENTER</b> to cancel the recording.</p>
	<p>If “Copy protected” appears on the TV screen, check that the track is not protected by SCMS (Serial Copy Management System). Tracks protected by SCMS are not recordable. In case the above message appears, press <b>ENTER</b> to cancel the recording.</p>
<p><b>The MP3 file recorded on your USB device by using “MP3 RECORD” does not play or stops during playback</b></p>	<p>If the recording has been canceled, playback stops at the canceled point. Try recording again.</p>
	<p>If “USB full”, “USB device error”, or “Disc error” has appeared on the TV screen during the recording, created files cannot be played. Refer to “This unit stops recording CD tracks onto your USB device” to solve the problem and then try recording again.</p>
<p><b>The sound of recorded music on your USB device is low-quality, skips, or contains unexpected noise</b></p>	<p>Check the CD (e.g., sound quality, noise, or fingerprints/scratches).</p>

# Glossary

---

## ■ Analog

Sound that has not been converted into numerical values. Analog sound varies, while digital sound has specific numerical values. These jacks send audio through two channels, the left and right.

## ■ Aspect ratio

The ratio of vertical and horizontal sizes of a displayed image. The horizontal vs. vertical ratio of conventional TVs is 4:3, and that of wide-screens is 16:9.

## ■ Audio output jacks

Jacks on the back of the DVD player that send audio to another system (TV, Stereo, etc.).

## ■ Bit rate

The amount of data used to hold a given length of music, measured in kilobits per seconds, or kbps. Or, the speed at which you record. Generally, the higher the bit rate, or the higher the recording speed, the better the sound quality. However, higher bit rates use more space on a disc.

## ■ Chapter

Sections of a picture or a music piece on a DVD that are smaller than titles. A title is composed of several chapters. Each chapter is assigned a chapter number enabling you to locate the chapter you want.

## ■ Component video output jacks

Jacks on the back of the DVD player that send high-quality video to a TV that has component video input jacks (R/G/B, Y/Pb/Pr, etc.).

## ■ Disc menu

A screen display prepared for allowing selection of images, sounds, subtitles, multi-angles, etc. recorded on a DVD.

## ■ Digital

Sound that has been converted into numerical values. Digital sound is available when you use the digital audio output jacks. These jacks send audio through multiple channels, instead of just two channels as analog does.

## ■ DivX®

DivX® is a popular media technology created by DivX, Inc. DivX® media files contain highly compressed video with high visual quality that maintains a relatively small file size. DivX® files can also include advanced media features like menus, subtitles, and alternate audio tracks. Many DivX® media files are available for download online, and you can create your own using your personal content and easy-to-use tools from DivX.com.

## ■ DivX® Ultra

DivX® Ultra Certified products provide enhanced playback of advanced media features supported by the DivX® Media Format. Key features include interactive video menus, subtitles, alternate audio tracks, video tags, and chapter points.

## ■ DMF (DivX® Media Format)

The DivX® Media Format supports advanced media features, adding controls for an interactive media experience: interactive video menus, chapter points, multi-language subtitles, and alternate audio tracks.

## ■ Dolby Digital

A surround sound system developed by Dolby Laboratories containing up to six channels of digital audio (front left and right, surround left and right, center and subwoofer).

## ■ DTS

Digital Theatre Systems. This is a surround sound system, but it is different from Dolby Digital. The formats were developed by different companies.

## ■ HDCP

HDCP (High-bandwidth Digital Content Protection) developed by Intel corporation, is a method to encrypt digital video and audio data for purpose of content protection. For further information on HDCP, visit the HDCP website at "[www.digital-cp.com](http://www.digital-cp.com)".

## ■ HD JPEG

HD (High-Definition) JPEG provides images in their enhanced resolution via HDMI connection.

## ■ HDMI

HDMI (High-Definition Multimedia Interface) is the first industry-supported, uncompressed, all-digital A/V (audio/video) interface. Providing an interface between any A/V source (such as a set-top box or A/V receiver) and an audio/video monitor (such as a digital television-DTV), HDMI supports standard, enhanced or high-definition video as well as multi-channel digital audio using a single cable. HDMI transmits all ATSC (Advanced Television Systems Committee) HDTV standards and supports 8-channel digital audio, with bandwidth extra to accommodate future enhancements and requirements.

When used in combination with HDCP (High-bandwidth Digital Content Protection), HDMI provides a secure audio/video interface that meets the security requirements of content providers and system operations. For further information on HDMI, visit the HDMI website at "[www.hdmi.org/](http://www.hdmi.org/)".

**■ Interactive menu**

Interactive video menus offer unprecedented convenience and control so you can quickly navigate between various scenes or bonus features, and select from audio track and subtitle options.

**■ JPEG**

A very common digital still picture format. A still-picture data compression system proposed by the Joint Photographic Expert Group, which features small decrease in image quality in spite of its high compression ratio.

**■ MP3**

A file format with a sound data compression system. "MP3" is the abbreviation of Motion Picture Experts Group 1 (or MPEG-1) Audio Layer 3. By using MP3 format, one CD-R or CD-RW can contain about ten times as much data as a regular CD can.

**■ Parental control**

A function of the DVD to limit playback of the disc by the age of the users according to the limitation level in each country. The limitation varies from disc to disc; when it is activated, playback will be prohibited if the software's level is higher than the user-set level.

**■ PCM (Pulse Code Modulation)**

A system for converting analog sound signals to digital signals for later processing, with no data compression used in conversion.

**■ Playback control (PBC)**

Refers to the signal recorded on video CDs or SVCDs for controlling reproduction. By using menu screens recorded on a Video CD or SVCD that supports PBC, you can enjoy interactive-type software as well as software having a search function.

**■ Play list**

A list of selected titles to be played back in a specific order. This option is only available with VR format and must be created beforehand.

**■ Progressive scan**

It displays all the horizontal lines of a picture at one time, as a signal frame. This system can convert the interlaced video from DVD into progressive format for connection to a progressive display. It dramatically increases the vertical resolution.

**■ Region code**

A system for allowing discs to be played back only in the region designated beforehand. This unit will only play discs that have compatible region codes. You can find the region code of your unit by looking on the product label. Some discs are compatible with more than one region (or ALL regions).

**■ S-video**

Produces a clear picture by sending separate signals for the luminance and the color. You can use S-video only if your TV has S-video input jack.

**■ Surround**

A system for creating realistic three dimensional sound fields full of realism by arranging multiple speakers around the listener.

**■ Title**

The longest section of a picture or music feature on DVD, music, etc., in video software, or the entire album in audio software. Each title is assigned a title number enabling you to locate the title you want.

**■ Video output jack**

Jack on the back of the DVD player that sends video to a TV.

**■ VR (Video Recording) format**

A format which enables you to create a DVD disc that can be extensively re-edited.

# Specifications

## PLAYABLE DISC FORMATS

- DVD-Video
- DVD-R, DVD-RW, DVD-R DL
- DVD+R, DVD+RW, DVD+R DL
- Video CD, SVCD
- CD
- PICTURE CD
- CD-R, CD-RW
- MP3 (ISO 9660)
  - fs 32, 44.1, 48 kHz..... 96-320 kbps
- WMA
  - fs 44.1 kHz..... 64-192 kbps
  - fs 48 kHz..... 128-192 kbps
- WMV ..... 720 x 480/720 x 576 pixels or less
- DivX®
- JPEG..... 3072 x 2048 pixels or less

## VIDEO PERFORMANCE

- Video (CVBS) output..... 1 Vpp into 75 ohm
- S-Video output ..... Y: 1 Vpp into 75 ohm  
C: 0.3 Vpp into 75 ohm
- Component video output..... Y: 1 Vpp into 75 ohm  
PB/CB (PB), PR/CR (PR): 0.7 Vpp into 75 ohm
- RGB (Scart) output (Europe and Russia models only)  
..... Y: 0.7 Vpp into 75 ohm

## AUDIO FORMAT

- Digital
  - Dolby Digital, DTS..... Compressed digital
  - PCM..... fs 44.1, 48, 96 kHz/16, 20, 24 bits
- Analog sound ..... Stereo

## AUDIO PERFORMANCE

- DA Converter ..... 24 bit
- Signal-Noise (1 kHz) ..... 105 dB
- Dynamic range (1 kHz) ..... 97 dB
- DVD ..... fs 96 kHz, 2 Hz-44 kHz/fs 48 kHz, 2 Hz-22 kHz
- SVCD ..... fs 48 kHz, 2 Hz-22 kHz/  
fs 44.1 kHz, 2 Hz-20 kHz
- CD, VCD..... fs 44.1 kHz, 2 Hz-20 kHz
- Distortion and Noise (1 kHz) ..... 0.0035%

## MULTIMEDIA APPLICATIONS

- Connections ..... USB mass storage class device
- Playback formats (USB device)
  - MP3..... fs 32, 44.1, 48 kHz/96-320 kbps
  - WMA..... fs 44.1 kHz/64-192 kbps,  
fs 48 kHz/128-192 kbps
  - WMV ..... 720 x 480/720 x 576 pixels or less
  - DivX®
  - JPEG ..... 3072 x 2048 pixels or less

## TV STANDARD

- Number of lines ..... PAL: 625, NTSC: 525
- Vertical frequency..... PAL: 50 Hz, NTSC: 60 Hz
- Playback..... Multi-standard (PAL/NTSC)

## CONNECTIONS

- Video output ..... RCA/Phono x 1 (yellow)
- S-video output..... Mini DIN, 4 pins x 1
- Component video output
  - Y output ..... RCA/Phono x 1 (green)
  - PB/CB (PB) output..... RCA/Phono x 1 (blue)
  - PR/CR (PR) output..... RCA/Phono x 1 (red)
- SCART (Europe and Russia models only)  
Euroconnector x 1
- Audio output (L+R) ..... RCA/Phono x 1 pair (white/red)
- Digital output
  - Coaxial..... RCA/Phono x 1  
(IEC60958 for CDDA, LPCM /  
IEC61937 for Dolby Digital, DTS)
  - HDMI..... Type A x 1
- USB ..... Type A x 1
- Remote Control
  - Input.....  $\phi$  3.5 mm mini jack x 1
  - Output .....  $\phi$  3.5 mm mini jack x 1

## CABINET

- Dimensions (W x D x H) ..... 435 x 310 x 51 mm  
(17-1/8 x 12-3/16 x 2 in)
- Weight..... Approx. 2.6 kg (5 lbs 12 oz)

## POWER SUPPLY

- Power inlet
  - U.S.A. and Canada models..... AC 120 V, 60 Hz
  - Europe and Russia models..... AC 230 V, 50 Hz
  - Asia, and Central and South America models  
..... AC 110-240 V, 50 Hz/60 Hz
  - Australia model..... AC 230-240 V, 50 Hz
  - Korea model ..... AC 110-240 V, 60 Hz
- Power consumption..... Approx. 16 W
- Standby power consumption..... Less than 1 W

## LASER

Type	Semiconductor laser GaAs/GaAlAs
Wave length	650 nm (DVD) 780 nm (VCD/CD)
Output Power	7 mW (DVD) 10 mW (VCD/CD)
Beam divergence	60 degrees

Specifications are subject to change without prior notice.

# ПРЕДУПРЕЖДЕНИЕ: ВНИМАТЕЛЬНО ИЗУЧИТЕ ЭТО ПЕРЕД ИСПОЛЬЗОВАНИЕМ АППАРАТА.

- 1 Для обеспечения наилучшего результата, пожалуйста, внимательно изучите данную инструкцию. Храните ее в безопасном месте для будущих справок.
- 2 Устанавливайте данную звуковую систему в хорошо вентилируемом, прохладном, сухом и чистом месте; не подвергайте ее воздействию прямых солнечных лучей, источников тепла, вибрации, пыли, влаги и низких температур. При установке устройства в шкаф обеспечьте свободный промежуток между корпусом устройства и стенками шкафа шириной не менее 2,5 см для достаточной вентиляции.
- 3 Во избежание шумов и помех, данный аппарат следует размещать на некотором расстоянии от других электрических приборов, двигателей, или трансформаторов.
- 4 Во избежание накопления влаги внутри данного аппарата, что может вызвать электрошок, пожар, привести к поломке данного аппарата, и/или представлять угрозу жизни, не следует размещать данный аппарат в среде, подверженной резким изменениям температуры с холодной на жаркую, или в среде с повышенной влажностью (например, в комнате с увлажнителем воздуха).
- 5 Не устанавливайте данный аппарат в местах, где есть риск падения других посторонних объектов на данный аппарат, и/или где данный аппарат может подвергнуться попаданию капель или брызгов жидкостей. На крышке данного аппарата, не следует располагать:
  - Другие компоненты, так как это может привести к поломке и/или отщипыванию поверхности данного аппарата.
  - Горящие объекты (например, свечи), так как это может привести к пожару, поломке данного аппарата, и/или представлять угрозу жизни.
  - Емкости с жидкостями, так как при их падении, жидкости могут вызвать поражение пользователя электрическим током и/или привести к поломке данного аппарата.
- 6 Во избежание прерывания охлаждения данного аппарата, не следует покрывать данный аппарат газетой, скатертью, занавеской и т.д. Повышение температуры внутри данного аппарата может привести к пожару, поломке данного аппарата, и/или представлять угрозу жизни.
- 7 Пока все соединения не завершены, не следует подключать данный аппарат к розетке.
- 8 Не используйте данный аппарат, установив его верхней стороной вниз. Это может привести к перегреву и возможной поломке.
- 9 Не применяйте силу по отношению к переключателям, ручкам и/или проводам.
- 10 При отсоединении силового кабеля питания от розетки, вытягивайте его, удерживая за вилку; ни в коем случае не тяните кабель.
- 11 Не применяйте различные химические составы для очистки данного аппарата; это может привести к разрушению покрывающего слоя. Используйте чистую сухую ткань.
- 12 Используйте данный аппарат с соблюдением напряжения, указанном на данном аппарате. Использование данного аппарата при более высоком напряжении, превышающем указанное, является опасным, и может стать причиной пожара, поломки данного аппарата, и/или представлять угрозу жизни. Yamaha не несет ответственности за любую поломку или ущерб вследствие использования данного аппарата при напряжении, не соответствующем указанному напряжению.
- 13 Не пробуйте модифицировать или починить данный аппарат. При необходимости, свяжитесь с квалифицированным сервис центром Yamaha. Корпус аппарата не должен открываться ни в коем случае.
- 14 Если вы не собираетесь использовать данный аппарат в течение продолжительного промежутка времени (например, во время отпуска), отключите силовую кабель переменного тока от розетки.
- 15 Перед тем как прийти к заключению о поломке данного аппарата, обязательно изучите раздел “Устранение неисправностей”, описывающий часто встречающиеся ошибки во время использования.
- 16 Перед перемещением данного аппарата, установите данный аппарат в режим ожидания нажатием кнопки STANDBY/ON, и отсоедините силовую кабель переменного тока от розетки.
- 17 Устанавливайте данный аппарат возле розетки переменного тока, легко доступной для силового кабеля переменного тока.
- 18 Батарейки не должны подвергаться нагреву от солнечных лучей, огня или похожих источников.

Данный аппарат считается не отключенным от источника переменного тока все то время, пока он подключен к розетке, даже если данный аппарат находится в выключенном положении. Данное положение является режимом ожидания. В этом режиме электропотребление данного аппарата снижается до минимума.

## ПРЕДУПРЕЖДЕНИЕ

**ВО ИЗБЕЖАНИЕ ПОЖАРА ИЛИ УДАРА ЭЛЕКТРИЧЕСКИМ ТОКОМ, НЕ ПОДВЕРГАЙТЕ ДАННЫЙ АППАРАТ ВОЗДЕЙСТВИЯМ ДОЖДЯ ИЛИ ВЛАГИ.**

## БЕЗОПАСНОЕ ИСПОЛЬЗОВАНИЕ ЛАЗЕРА

Данное устройство содержит лазер. Из-за опасности травмы глаз, снимать крышку или обслуживать данное устройство должен только сертифицированный обслуживающий персонал.

## ОПАСНОСТЬ

Данное устройство в открытом состоянии излучает видимые лазерные лучи. Не допускайте непосредственного воздействия лазерных лучей на глаза. Когда данное устройство подключено к розетке, не приближайте глаза к отверстию лотка диска и другим отверстиям, и не смотрите внутрь аппарата.

<b>Введение</b> .....	<b>3</b>
О данном руководстве .....	3
Поставляемые аксессуары .....	3
Региональные коды .....	3
Форматы воспроизводимых дисков .....	4
Очистка дисков .....	4
Патентная информация .....	5

<b>Функциональный обзор</b> .....	<b>6</b>
Фронтальная панель .....	6
Задняя панель .....	7
Пульт ДУ .....	8

<b>Подключения</b> .....	<b>9</b>
Общие примечания по подключениям .....	9
<b>Аудиоподключения</b> .....	<b>9</b>
Цифровое подключение .....	9
Аналоговое подключение .....	9
<b>Видеоподключения</b> .....	<b>10</b>
Компонентные видеогнезда <A> .....	10
S-video гнездо <B> .....	10
Композитное видеогнездо <C> .....	10
Терминал SCART <D> (Только модели для Европы и России) .....	10
<b>HDMI подключение</b> .....	<b>11</b>
Гнездо HDMI .....	11
<b>Другие подключения</b> .....	<b>12</b>
USB порт .....	12
Гнезда ДУ .....	12

<b>Подготовка к эксплуатации</b> .....	<b>13</b>
<b>Шаг 1: Установка батареек в пульт ДУ</b> .....	<b>13</b>
Использование пульта ДУ .....	13
<b>Шаг 2: Включение питания</b> .....	<b>13</b>
<b>Шаг 3: Настройка типа телевизора/ дисплея и языка</b> .....	<b>14</b>
Настройка системы цветного телевидения для телевизора .....	14
Настройка формата изображения для телевизора .....	15
Настройка языка экранного меню .....	15
Настройка языков звучания, субтитров и дискового меню (только для DVD-Video) .....	16

<b>Управление воспроизведением</b> .....	<b>17</b>
<b>Основное управление</b> .....	<b>17</b>
Выбор дорожки/раздела .....	17
Поиск назад/вперед .....	17
<b>Функции повтора/смешивания</b> .....	<b>17</b>
Повторно/смешанное воспроизведение .....	17
Повтор отрезка внутри раздела/дорожки .....	18
<b>Управление видеовоспроизведением (DVD/VCD/SVCD)</b> .....	<b>18</b>
Использование меню диска .....	18
Замедленное воспроизведение .....	18
Увеличение/уменьшение масштаба изображения .....	18
Возобновление воспроизведения от точки последней остановки .....	18
Использование экранного меню (OSD) .....	19
<b>Особые функции DVD</b> .....	<b>20</b>
Воспроизведение по главам .....	20
Выбор языка/формата звучания и языка субтитров .....	20
<b>Особые функции VCD/SVCD</b> .....	<b>20</b>
Использование меню управления воспроизведением (PBC) .....	20
<b>Воспроизведение дисков с данными (MP3/WMA/WMV/JPEG/DivX®)</b> .....	<b>21</b>
Выбор папки и дорожки/файла .....	21
<b>Особые функции фото диска</b> .....	<b>21</b>
Функция предварительного просмотра .....	21
Увеличение/уменьшение масштаба изображения .....	22
Воспроизведение с множественными углами .....	22
Одновременное воспроизведение музыки MP3 и картинок JPEG .....	22
<b>Особые функции DivX®</b> .....	<b>22</b>
Использование интерактивного меню .....	22
Выбор языка звучания/субтитров .....	22
<b>Использование USB устройства</b> .....	<b>23</b>
Поддерживаемые USB устройства .....	23
Воспроизведение файлов данных .....	23

# Содержание

<b>Меню настройки</b> .....	<b>25</b>
Обзор меню .....	25
Управление меню настройки .....	27
<b>Меню общей настройки</b> .....	<b>28</b>
Блокирование/разблокирование диска для просмотра .....	28
Запись дорожек на CD на USB устройство .....	28
Программирование дорожек на диске (кроме MP3/WMA/JPEG/DivX®) .....	30
Ослабление освещения дисплея фронтальной панели .....	30
Язык экранного меню .....	30
Настройка хранителя экрана .....	31
Настройка таймера сна .....	31
Отображение регистрационного кода DivX® VOD .....	31
<b>Меню аудионастройки</b> .....	<b>31</b>
Настройка аналогового выхода .....	31
Настройка цифрового выхода .....	32
Включение/отключение звучания HDMI .....	32
Включение/отключение ночного режима .....	33
<b>Меню видеонастройки</b> .....	<b>33</b>
Тип телевизора .....	33
Настройка телевизионного экрана .....	33
Включение/отключение функции прогрессивной развертки .....	34
Регулировка настроек изображения .....	34
Включение/отключение уровня черного .....	35
Включение/отключение скрытых титров .....	35
Переключение YUV/RGB (Только модели для Европы и России) .....	36
Настройка видеозображения HDMI .....	36
<b>Меню настройки предпочтений</b> .....	<b>37</b>
Звучание, субтитры и меню диска .....	37
Ограничение воспроизведения с помощью функции родительского контроля .....	37
Выбор воспроизведения формата VR .....	38
Выбор меню диска с данными .....	38
Выбор группы внешних субтитров DivX® (кроме модели для Кореи) .....	38
Выбор функции PBC (управление воспроизведением) .....	39
Настройка функции автоматического режима ожидания .....	39
Изменение пароля .....	40
Переустановка системы .....	40

<b>Языковые коды</b> .....	<b>41</b>
----------------------------	-----------

<b>Устранение неисправностей</b> ...	<b>42</b>
--------------------------------------	-----------

<b>Справочник</b> .....	<b>46</b>
-------------------------	-----------

<b>Технические спецификации</b> ...	<b>48</b>
-------------------------------------	-----------

## Модель для Европы

### Информация для пользователей по сбору и утилизации старой аппаратуры и использованных батареек



**Pb**

Эти знаки на аппаратуре, упаковках и в сопроводительных документах указывают на то, что подержанные электрические и электронные приборы и батарейки не должны выбрасываться вместе с обычным домашним мусором. Для правильной обработки, хранения и утилизации старой аппаратуры и использованных батареек пожалуйста сдавайте их в соответствующие сборные пункты, согласно вашему национальному законодательству и директив 2002/96/ЕС и 2006/66/ЕС.

При правильном отделении этих товаров и батареек, вы помогаете сохранять ценные ресурсы и предотвращать вредное влияние на здоровье людей и окружающую среду, которое может возникнуть из-за несоответствующего обращения с отходами.

За более подробной информацией о сборе и утилизации старых товаров и батареек пожалуйста обращайтесь в вашу локальную администрацию, в ваш приёмный пункт или в магазин где вы приобрели эти товары.

### [Информация по утилизации в других странах за пределами Европейского Союза]

Эти знаки действительны только на территории Европейского Союза. Если вы хотите избавиться от этих предметов, пожалуйста обратитесь в вашу локальную администрацию или продавцу и спросите о правильном способе утилизации.

### Обратите внимание на знак для батареек (два знака на задней стороне):

Этот знак может использоваться в комбинации со знаком указывающим о содержании химикалий. В этом случае это удовлетворяет требованиям установленными Директивой по использованию химикалий.

## О данном руководстве

Благодарим вас за покупку данного аппарата. В инструкции по эксплуатации описаны основные операции по управлению данным аппаратом.

- Иллюстрации в данном руководстве основаны на моделях для Европы, если нет других оговорок.
- В примечаниях содержится важная информация по безопасности и инструкциям по управлению.
-  означает совет для облегчения управления.
- Данная инструкция отпечатана до производства. Дизайн и технические характеристики могут быть частично изменены с целью улучшения и т.д. В случае различий между инструкцией и изделием, приоритет отдается изделию.

## Поставляемые аксессуары

### Модели для Европы и России

- Пульт ДУ
- Две батарейки (AAA, R03, UM-4) для пульта ДУ
- Стерефонический кабель RCA
- Композитный видеокабель

### Для моделей для США, Канады, Центральной и Южной Америки, Австралии, Азии и Кореи

- Пульт ДУ
- Две батарейки (AAA, R03, UM-4) для пульта ДУ
- Аудиовизуальный кабель

## Региональные коды

Данный аппарат разработан для поддержки региональной системы управления. Проверьте номер регионального кода на упаковке DVD-диска. Если номер не совпадает с региональным кодом данного аппарата (смотрите таблицу ниже или на задней стороне аппарата), данный аппарат может не воспроизвести диск.

Направление	Региональный код данного аппарата	Воспроизводимые диски
С.Ш.А., Канада		 
Европа		 
Азия, Корея		 
Австралия, Центральная и Южная Америка		 
Россия		 

## Форматы воспроизводимых дисков

Данный аппарат разработан для использования с дисками с логотипами, указанными ниже. Не пытайтесь вставить любой другой тип диска в данный аппарат.



Данный аппарат может воспроизводить:

- DVD-R/RW/R DL и DVD+R/RW/R DL-диски, записанные в поддерживающем DVD-Video формате
- DVD-R/RW-диски, записанные в формате VR (поддерживающие CPRM)
- Файлы MP3, WMA, WMV и JPEG, записанные на CD-R/RW, DVD-R/RW, DVD+R/RW и USB устройство
- Фото KODAK CD-диски, FUJICOLOR CD-диски
- ISO 9660 Уровень1/Уровень2 для CD-R/RW
- До 298 папок на диске/USB устройстве и до 648 файлов в папке до 8 иерархий
- Файлы DivX®, записанные на CD-R/RW, DVD-R/RW, DVD+R/RW и USB устройство
  - Логотип DivX® Ultra Certified
  - Воспроизводит видеофайлы в формате DivX® всех версий (включая DivX® 6) и по ддерживает расширенные функции представления медиа-контента файлов форма та DivX® и воспроизведение файлов формата DivX Media

## Примечания

- Незавершенные CD-R/RW, DVD-R/RW/R DL и DVD+R/RW/R DL диски не могут воспроизводиться.
- Прогрессивные JPEG файлы, файлы WMA с защитой от копирования и файлы WMV не могут воспроизводиться на данном аппарате.
- Данный аппарат не поддерживает спецификации WMV Advanced.
- Может воспроизводиться только первая сессия DVD-R/RW/R DL и DVD+R/R DL диска.
- Не гарантируется функционирование дисков без логотипов, указанных на левой стороне.
- В зависимости от характеристик диска или условий записи, некоторые диски не могут воспроизводиться, даже если они имеют логотипы, указанные на левой стороне.
- Не используйте диски нестандартной формы (в виде сердца, др.).
- Не используйте диски с остатками клейкой ленты, наклейками, клеем или множественными царапинами на поверхности.



Подробнее о воспроизводимых форматах, смотрите “Технические спецификации” на стр. 48.

## Очистка дисков

- При загрязнении диска, протрите его чистящей тканью. Вытирайте диск от центра к краям. Не следует вытирать в круговом движении.
- Не используйте растворители как бензин, разбавитель, продающиеся очистители, или антистатический спрей для аналоговых записей.



## Патентная информация



Изготовлено по лицензии компании Dolby Laboratories. Долби и знак в виде двойной буквы D являются товарными знаками компании Dolby Laboratories.



Произведено по лицензии по патентам США №№: 5,451,942 и другим выпущенным или рассматриваемым патентам США и мировым патентам. DTS и DTS Digital Out являются зарегистрированными торговыми марками, и логотипы DTS и Symbol являются торговыми марками DTS, Inc. Авторские права 1996-2007 DTS, Inc. Все права защищены.



DivX, DivX Ultra Certified, и соответствующие логотипы являются торговыми марками компании DivX, Inc. и используются в соответствии с лицензией.



HDMI, логотип HDMI и торговые марки High-Definition Multimedia Interface являются торговыми марками или зарегистрированными торговыми марками HDMI Licensing LLC.

Данный аппарат содержит технологию защиты авторских прав, защищенную патентами США и другими правами на интеллектуальную собственность. Данная технология защиты авторских прав должна использоваться только по разрешению от Macrovision, и она предназначена только для домашнего и другого ограниченного использования для просмотра, если нет иного разрешения от Macrovision. Инженерный анализ или разборка запрещены.

## Фронтальная панель

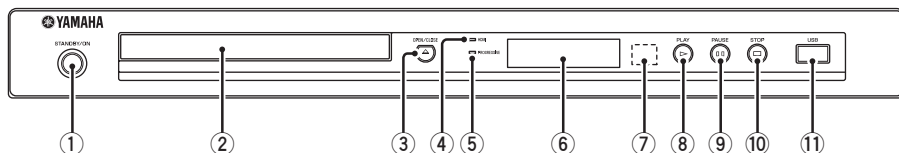

- ① **STANDBY/ON**  
Включает данный аппарат или устанавливает его в режим ожидания (смотрите стр. 13). В режиме ожидания, данный аппарат потребляет небольшое количество электроэнергии для приема инфракрасных сигналов от пульта ДУ.
- ② **Лоток диска**  
Загружает диск в лоток диска (смотрите стр. 17).
- ③ **OPEN/CLOSE (  $\triangle$  )**  
Открывает и закрывает лоток диска (смотрите стр. 17).
- ④ **Индикатор HDMI**  
Высвечивается при подключении компонента HDMI, и во время вывода сигналов через гнездо HDMI данного аппарата.
- ⑤ **Индикатор PROGRESSIVE**  
Высвечивается, когда данный аппарат находится установлен на прогрессивный режим (смотрите стр. 34).
- ⑥ **Дисплей фронтальной панели**  
Отображает текущее состояние данного аппарата.
- ⑦ **Сенсор пульта ДУ**  
Принимает инфракрасные сигналы от пульта ДУ (смотрите стр. 13).
- ⑧ **PLAY (  $\triangleright$  )**  
Запускает воспроизведение.
- ⑨ **PAUSE (  $\square\square$  )**  
Устанавливает паузу воспроизведения. Покадровое воспроизведение (смотрите стр. 17).
- ⑩ **STOP (  $\square$  )**  
Останавливает воспроизведение.
- ⑪ **USB порт**  
Подключите разъем USB устройства USB (смотрите стр. 12).

## Задняя панель

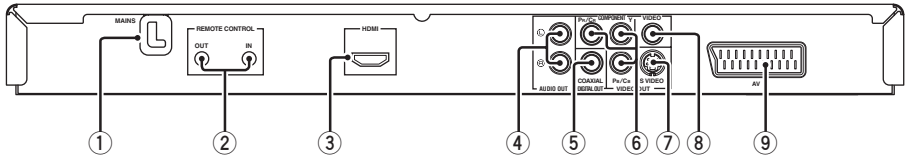

(Модель для Европы)

- ① **Силовой кабель переменного тока**  
Подключите силовой кабель к розетке переменного тока.
- ② **Гнезда REMOTE CONTROL (IN, OUT)**  
Подключите гнездо REMOTE CONTROL (IN) данного аппарата к гнезду вывода дистанционного управления аудиовизуального ресивера Yamaha (смотрите стр. 12). Подключите гнездо REMOTE CONTROL (OUT) данного аппарата к гнезду вывода дистанционного управления компонента Yamaha.
- ③ **Гнездо HDMI**  
Подключите к входному гнезду HDMI компонента HDMI (смотрите стр. 11).
- ④ **Гнезда AUDIO OUT (L, R)**  
Подключите к аудиовходным гнездам аудиовизуального ресивера или стереофонической системы (смотрите стр. 9).
- ⑤ **Гнездо DIGITAL OUT - COAXIAL**  
Подключите к коаксиальному входному гнезду аудиовизуального ресивера (смотрите стр. 9).
- ⑥ **VIDEO OUT - COMPONENT (Y, Pb/Cb, Pr/Cr) гнезда**  
Подключите к компонентным входным гнездам аудиовизуального ресивера (смотрите стр. 10).
- ⑦ **Гнездо VIDEO OUT - S VIDEO**  
Подключите к входному S-video гнезду аудиовизуального ресивера (смотрите стр. 10).
- ⑧ **Гнездо VIDEO OUT - VIDEO**  
Подключите к композитному входному гнезду аудиовизуального ресивера (смотрите стр. 10).
- ⑨ **Терминал AV (Только модели для Европы и России)**  
Подключите к входному терминалу SCART на телевизоре (смотрите стр. 10).

**Предостережение:** Не прикасайтесь к внутренним контактам гнезд на задней панели данного аппарата. Электростатический разряд может привести к поломке данного аппарата.

## Пульт ДУ

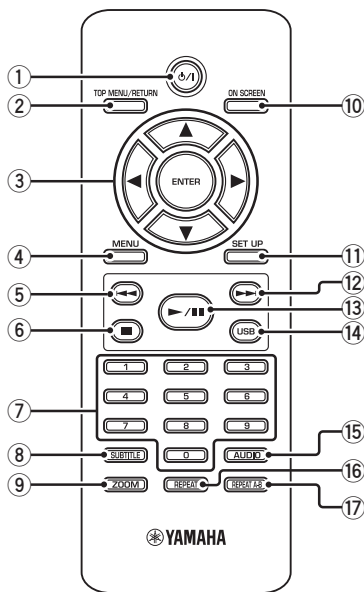

### 1 ⏻/⏪

Включение данного аппарата или установка в режим ожидания (смотрите стр. 13). В режиме ожидания, данный аппарат потребляет небольшое количество электроэнергии для приема инфракрасных сигналов от пульта ДУ.

### 2 TOP MENU/RETURN

Отображение меню диска верхнего уровня (DVD).  
Переход на предыдущее меню (DVD\*/VCD) (смотрите стр. 20).

### 3 ◀/▶/▲/▼

Выбор параметра текущего отображенного меню. Поиск или замедленное воспроизведение (смотрите стр. 27).

### ENTER

Подтверждение выбора меню (смотрите стр. 27).

### 4 MENU

Отображение меню диска (DVD/JPEG) (смотрите стр. 18, 20, 21 и 22).  
Включение или выключение функции PBC (VCD) (смотрите стр. 20).

### 5 ◀◀

Переход на предыдущий раздел или дорожку (смотрите стр. 17).  
Обратный поиск (смотрите стр. 17).\*

### 6 ■

Остановка воспроизведения (смотрите стр. 17).  
Открытие лотка диска.\*

### 7 Цифровые кнопки (0-9)

Выбор пронумерованных параметров текущего отображенного меню.

### 8 SUBTITLE

Выбор языка субтитров (смотрите стр. 20 и 22).

### 9 ZOOM

Увеличение или сжатие видеозображения (смотрите стр. 18 и 22).

### 10 ON SCREEN

Вход или выход из экранного меню (OSD) данного аппарата (смотрите стр. 19).

### 11 SET UP

Вход или выход из меню настройки данного аппарата (смотрите стр. 14 и 27).

### 12 ▶▶

Переход на следующий раздел или дорожку (смотрите стр. 17).  
Поиск вперед (смотрите стр. 17).\*

### 13 ▶/||

Начало или пауза воспроизведения (смотрите стр. 17).

### 14 USB

Доступ к содержанию подключенного USB устройства или выход из режима USB (смотрите стр. 23).

### 15 AUDIO

Выбор языка звучания или формата (смотрите стр. 20 и 22).

### 16 REPEAT

Вход или выход из режима повтора/смешивания (смотрите стр. 17).

### 17 REPEAT A-B

Повтор указанного сегмента (смотрите стр. 18).

\* Нажмите и удерживайте кнопку примерно две секунды.

## Общие примечания по подключениям

Перед выполнением или изменением подключений, обязательно отключите данный аппарат и отсоедините силовой кабель от сети.

- В зависимости от подключаемого компонента, существуют различные методы подключений. Возможные подключения описаны ниже.
- Для выполнения наилучших подключений, если необходимо, изучите инструкции, поставляемые с другими компонентам.
- Не подключайте данный аппарат через видеомагнитофон. Качество видеозображения может быть искажено системой защиты от копирования.
- Не подключайте аудиовыходное гнездо данного аппарата к фоновому гнезду аудиосистемы.

## Аудиоподключения

### Цифровое подключение

Данный аппарат оборудован цифровым коаксиальным выходным гнездом. С помощью отдельно продающегося коаксиального цифрового аудиокабеля, подключите гнездо DIGITAL OUT - COAXIAL данного аппарата к аудиовизуальному ресиверу, оборудованному декодером Dolby Digital или DTS.

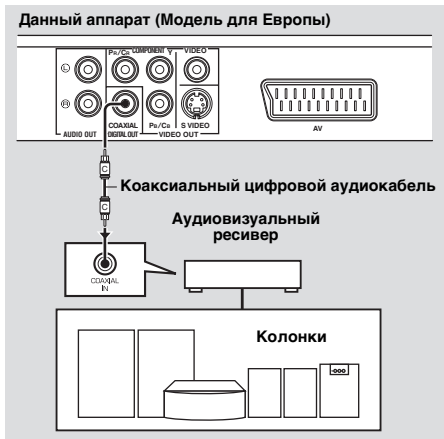

### Примечания

- Требуется установить [ЦИФРОВОЙ ВЫХОД] на [ВСЕ] (смотрите “ЦИФРОВОЙ ВЫХОД” на стр. 32).
- Если аудиоформат цифрового выхода не соответствует возможностям ресивера, звучание от ресивера искажается или вообще отсутствует. Убедитесь, что выбран соответствующий аудиоформат на экране меню на диске. При одном или более нажатии **AUDIO** на пульте ДУ, может переключиться не только язык звучания, но и также аудиоформат. На несколько секунд на ТВ экране отображается выбранный формат.
- Если вы хотите использовать форматы Dolby Digital и DTS, требуется подключить данный аппарат к аудиовизуальному ресиверу, поддерживающему данные форматы.

### Аналоговое подключение

Данный аппарат оборудован 2-канальными аналоговыми выходными гнездами. С помощью стереофонического кабеля RCA (модели для Европы и России) или аудиовизуального кабеля (другие модели), подключите гнезда AUDIO OUT (L, R) данного аппарата к соответствующим входным гнездам аудиокомпонента (например, стереофонический усилитель).

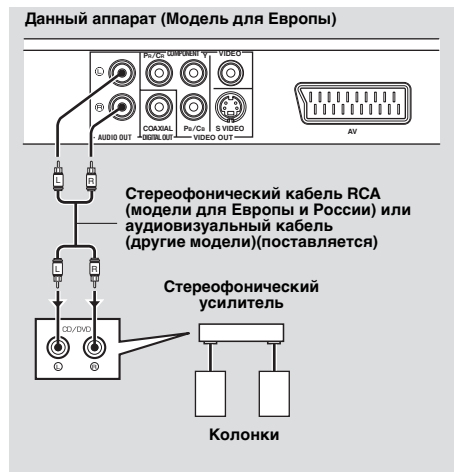

# Подключения

## Видеоподключения

Выполните видеоподключения между ресивером и телевизор таким образом, чтобы можно было использовать один телевизор для нескольких различных видеоисточников (LD, видеомагнитофон, др.), просто переключив селектор источника приема ресивера. Данный аппарат оборудован несколькими типами видеовыходных гнезд. Используйте гнездо, соответствующее входным гнездам подключаемого компонента.

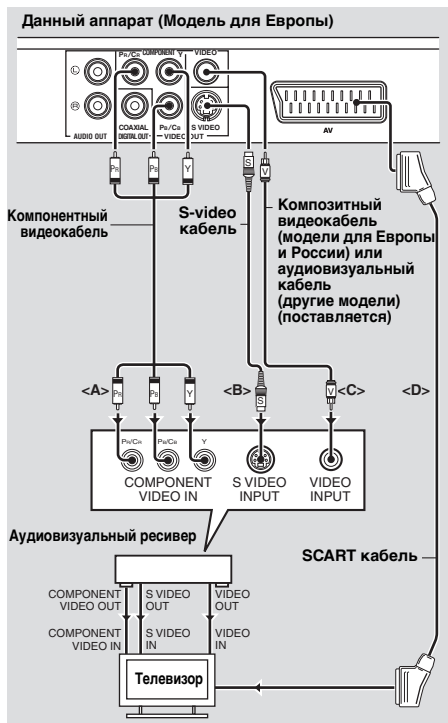

## Компонентные видеогнезда <A>

По сравнению с S-video подключениями, при компонентных видеоподключениях, можно получить более высокоточное цветовое воспроизведение, достигаемое путем передачи видеосигналов по отдельным проводам для яркости (Y: зеленый) и насыщенности (Pb: синий, Pr: красный). С помощью отдельно продающегося компонентного видеокабеля, подключите гнезда

VIDEO OUT - COMPONENT (Y, Pb/Cb, Pr/Cr) данного аппарата к компонентным входным гнездам аудиовизуального ресивера и затем к гнездам телевизора. При выполнении подключений, обращайте внимание на цвет каждого гнезда. Если на ресивере не имеются компонентные выходные гнезда, можно достичь лучшее видеоподключение, подключив компонентные выходные гнезда данного аппарата напрямую к компонентным входным гнездам телевизора.

## S-video гнездо <B>

S-video подключения помогают получить более чистую картинку по сравнению с композитными видеоподключениями путем передачи видеосигналов по отдельным проводам яркости (Y) и насыщенности (C).

С помощью отдельно продающегося S-video кабеля, подключите гнездо VIDEO OUT - S VIDEO данного аппарата к входному S-video гнезду аудиовизуального ресивера и затем к гнездам телевизора.

## Композитное видеогнездо <C>

С помощью поставляемого композитного видеокабеля (модели для Европы и России) или аудиовизуального кабеля (другие модели), подключите гнездо VIDEO OUT - VIDEO данного аппарата к видеовыходному гнезду аудиовизуального ресивера и затем к гнездам телевизора.

## Терминал SCART <D>

### (Только модели для Европы и России)

Телевизор можно напрямую подключить к данному аппарату. С помощью отдельно продающегося SCART кабеля, подключите терминал AV данного аппарата к входному терминалу SCART на телевизоре. Терминал AV выводит композитные и RGB видеосигналы вместе с 2-канальным аудиосигналом. Установите выход видеосигнала в "Переключение YUV/RGB (Только модели для Европы и России)" на стр. 36.

## HDMI подключение

### Гнездо HDMI

HDMI (High-Definition Multimedia Interface) обеспечивает высококачественным цифровым аудио и видеосигналом через одно подключение.

С помощью отдельно продающегося HDMI кабеля, подключите гнездо HDMI данного аппарата к входному гнезду HDMI аудиовизуального ресивера и затем к гнездам телевизора. Если на ресивере не имеется входное гнездо HDMI, можно получить лучшее видеоизображение, подключив гнездо HDMI данного аппарата напрямую к входному гнезду HDMI телевизора. Данный аппарат может отображать высокочеткие изображения JPEG (720p, 1080i или 1080p), если данный аппарат подключен к HDTV (высокоточный телевизор) через гнездо HDMI. Подробнее, смотрите “HD JPEG” на стр. 37.

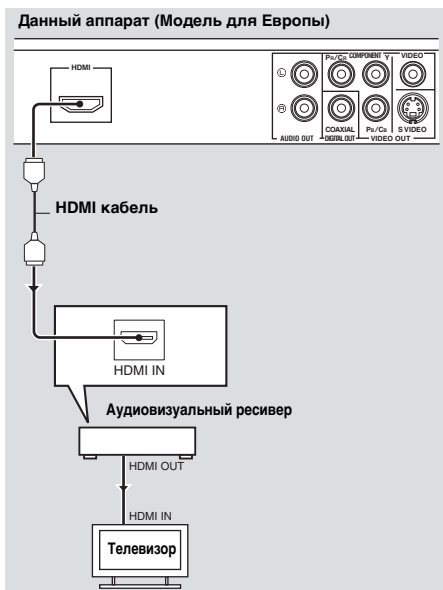

### Примечания

- Требуется надлежащим образом настроить [HDMI АУДИО] (смотрите стр. 32) и [ВИДЕО HDMI] (смотрите стр. 36).
- Требуется выполнить соответствующие аудиоподключения, если подключенный компонент не выводит аудиосигналы (смотрите “Аудиоподключения” на стр. 9).
- Данный аппарат не поддерживает компоненты HDMI или DVI, несовместимые с HDCP.
- При подключении данного аппарата к другим компонентам DVI, требуется отдельно продающийся преобразующий кабель HDMI/DVI. В таком случае, гнездо HDMI данного аппарата не выводит никакие аудиосигналы.
- В зависимости от подключенного компонента DVI, черное и белое в изображении может быть неотчетливым. В таком случае, отрегулируйте настройку изображения подключенного компонента DVI.
- Во время воспроизведения, не отсоединяйте или не отключайте питание компонента HDMI/DVI, подключенного к гнезду HDMI данного аппарата. Это может прервать воспроизведение или вызвать шум.



При подключении компонента HDMI, смотрите инструкцию к компоненту.

## Другие подключения

### USB порт

Данный аппарат оборудован USB портом и может иметь доступ к файлам MP3, WMA, WMV, JPEG и DivX®, сохраненным на USB устройстве.

Подключите USB разъем USB устройства к USB порту на фронтальной панели данного аппарата. Когда USB устройство подключено к USB порту данного аппарата, можно записывать дорожки на CD на USB устройство в формате MP3. Подробнее, смотрите “Запись дорожек на CD на USB устройство” на стр. 28.

Для отсоединения USB устройства, нажмите ■ для остановки воспроизведения, нажмите **USB** для возврата в режим диска, и затем отсоедините устройство от данного аппарата.

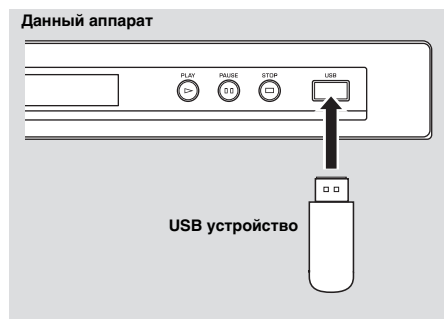

### Примечание

Данный аппарат может не распознавать некоторые USB устройства.



Подробнее о функциях USB, смотрите “Использование USB устройства” на стр. 23.

### Гнезда ДУ

Данный аппарат оборудован входным/выходным гнездами ДУ. Если аудиовизуальный ресивер является изделием Yamaha и может передавать сигналы управления SCENE, можно использовать функцию SCENE. С помощью отдельно продающегося монофонического 3,5 мм миништекерного кабеля, подключите гнездо REMOTE CONTROL (IN) данного аппарата к выходному гнезду ДУ ресивера, чтобы данный аппарат автоматически начинал воспроизведение просто от нажатия кнопки SCENE ресивера.

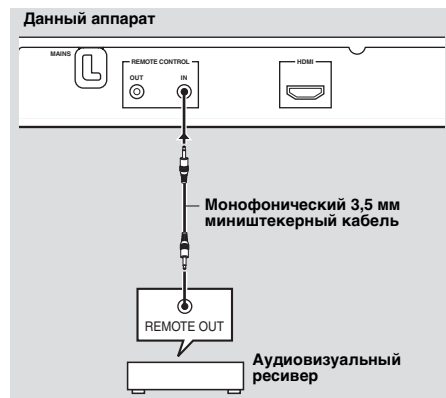

- Подробнее о функции SCENE, смотрите инструкцию по эксплуатации к аудиовизуальному ресиверу Yamaha.
- Можно подключить компонент Yamaha (например, DVD проигрыватель или CD проигрыватель), поддерживающий функцию SCENE, к гнезду REMOTE CONTROL (OUT) данного аппарата.

## Шаг 1: Установка батареек в пульт ДУ

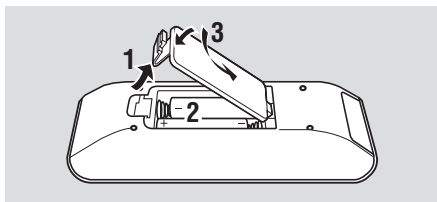

- 1 Откройте отделение для батареек.
- 2 Вставьте две поставляемые батарейки (AAA, R03, UM-4) в соответствии с индикациями (+/-) внутри отделения для батареек.
- 3 Закройте крышку.

### Примечания

- Батарейки следуют вставлять правильно в соответствии с обозначениями полярности (+/-). Батарейки, вставленные в обратном направлении, могут протекать.
- Для предотвращения протекания, сразу-же замените использованные батарейки на новые.
- Извлеките батарейки из отделения для батареек, если пульт ДУ не используется в течение более месяца.
- При протекании батареек, немедленно извлеките их. Избегайте контакта с материалом протекания или не давайте одежде и т.д. соприкасаться с материалом протекания. Перед установкой новых батареек, тщательно протрите отделение для батареек.
- Не используйте старые батарейки вместе с новыми.
- Не используйте различные типы батареек (например, щелочные и марганцовые батарейки) одновременно. Внимательно изучите упаковку, так как такие различные типы батареек могут иметь одинаковую форму и цвет.
- Использованные батарейки должны выбрасываться правильно в соответствии с местными правилами.

## Использование пульта ДУ

Пульт ДУ используется в пределах 6 м от данного аппарата и должен быть направлен на сенсор ДУ.

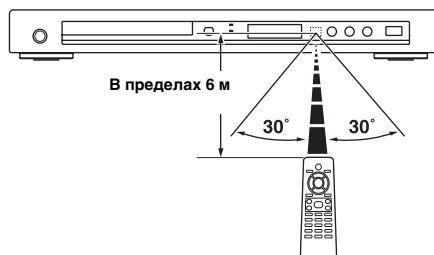

### Примечания

- Избегайте проливания воды или других жидкостей на пульт ДУ.
- Не роняйте пульт ДУ.
- Не оставляйте или храните пульт ДУ в местах со следующими видами условий:
  - местах с повышенной влажностью, например, возле ванной
  - в местах с повышенной температурой, например, возле обогревателя или плиты
  - в местах с предельно низкой температурой
  - в запыленных местах
- Если пульт ДУ работает со сбоями, направляйте его под углом выше сенсора.

## Шаг 2: Включение питания

- 1 Подключите силовой кабель к розетке переменного тока.
- 2 Включите телевизор и аудиовизуальный ресивер.
- 3 Выберите соответствующий источник приема аудиовизуального ресивера (смотрите инструкцию к аудиовизуальному ресиверу).
- 4 Нажмите **STANDBY/ON** на фронтальной панели или кнопку  $\odot$ /I на пульте ДУ для включения данного аппарата.
  - Высвечивается дисплей фронтальной панели.
- 5 Установите правильный видеовход на телевизоре (смотрите инструкцию к телевизору).
  - На телевизоре отображается экран по умолчанию.

# Подготовка к эксплуатации

## Шаг 3: Настройка типа телевизора/дисплея и языка

С помощью меню настройки, отображенном на ТВ экране, можно настроить данный аппарат.

### Примечание

Если не указано иное, все операции, описанные здесь, выполняются с помощью поставляемого пульта ДУ.



- Для возврата на предыдущее меню, нажмите кнопку ◀.
- Если была выбрана несоответствующая настройка, можно сбросить все настройки на исходные заводские настройки (смотрите “Переустановка системы” на стр. 40).

## Настройка системы цветного телевидения для телевизора

Данный аппарат поддерживает видеоформаты NTSC и PAL. Выберите систему цветного телевидения, соответствующую телевизору.

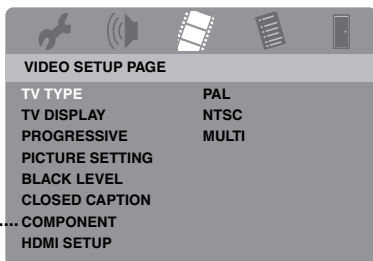

\*: [COMPONENT] предназначен только для моделей для Европы и России.

- 1 Нажмите кнопку **SET UP**.
- 2 Повторно нажимая кнопку ▶, выберите “VIDEO SETUP PAGE”.
- 3 Нажимая кнопку ▲/▼, выберите [TV TYPE], и затем нажмите кнопку ▶.
- 4 Нажимая кнопку ▲/▼, выберите одну из следующих опций.

### PAL

Выберите это, если подключен телевизор системы PAL. Это приведет к изменению видеосигналов NTSC дисков и будет выводить их в формате PAL.

### NTSC

Выберите это, если подключен телевизор системы NTSC. Это приведет к изменению видеосигналов PAL дисков и будет выводить их в формате NTSC.

### MULTI

Выберите это, если подключенный телевизор поддерживает форматы NTSC и PAL одновременно (например, мультисистемный телевизор). Выводимый формат будет соответствовать видеосигналам диска.

5 Выберите параметр, и затем нажмите кнопку **ENTER**.

6 Нажмите кнопку **SET UP** для выхода из меню.

### Примечания

- Перед переключением текущей стандартной настройки телевизора, убедитесь, что телевизор поддерживает выбранный телевизионный тип.
- При выполнении HDMI подключений, невозможно изменить или выбрать [TV TYPE].



Если картинка отображается на телевизоре несоответствующим образом, подождите 15 секунд, пока данный аппарат запустит функцию автоисправления.

## Настройка формата изображения для телевизора

Можно настроить формат изображения данного аппарата для соответствия телевизору. Если формат изображения телевизора 16:9, не нужно изменять данную настройку. Подробнее, смотрите “Настройка телевизионного экрана” на стр. 33.

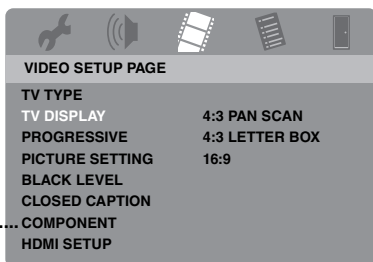

\*: [COMPONENT] предназначен только для моделей для Европы и России.

- 1 Нажмите кнопку **SET UP**.
- 2 Повторно нажимая кнопку **▶**, выберите “VIDEO SETUP PAGE”.
- 3 Нажимая кнопку **▲/▼**, выберите [TV DISPLAY], и затем нажмите кнопку **▶**.
- 4 Нажимая **▲/▼**, выделите нужную настройку, и затем нажмите **ENTER**.
- 5 Нажмите кнопку **SET UP** для выхода из меню.

## Настройка языка экранного меню

Для меню настройки можно выбрать предпочитаемый язык. После выбора, данная настройка остается неизменной.

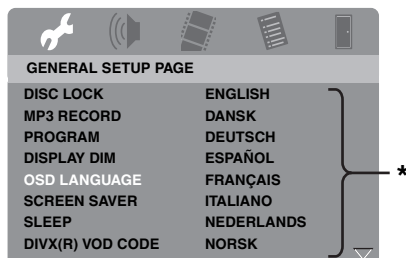

\*: Параметры меню могут изменяться в зависимости от моделей.

- 1 Нажмите кнопку **SET UP**.
- 2 Нажимая кнопку **◀/▶**, выберите “GENERAL SETUP PAGE”.
- 3 Нажимая кнопку **▲/▼**, выберите [OSD LANGUAGE], и затем нажмите кнопку **▶**.
- 4 Нажимая кнопку **▲/▼**, выберите язык, и затем нажмите кнопку **ENTER**.
- 5 Нажмите **SET UP** для выхода из меню.

# Подготовка к эксплуатации

## Настройка языков звучания, субтитров и дискового меню (только для DVD-Video)

Можно выбрать предпочитаемый язык для звучания, субтитров и дискового меню. Данный аппарат автоматически переключается на выбранный язык при загрузке диска. Если выбранный язык не имеется на диске, вместо него используется язык по умолчанию на диске.

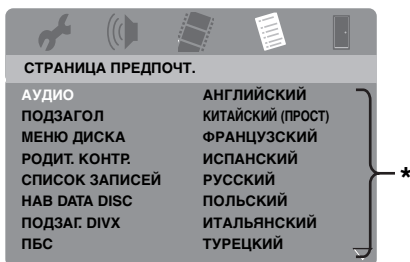

\*: Параметры меню могут изменяться в зависимости от моделей.

### ■ Выбор языка, не указанного в списке

- 1 Выберите [ДРУГИЕ] в [АУДИО], [ПОДЗАГОЛ] или [МЕНЮ ДИСКА], и затем нажмите **ENTER**.
- 2 С помощью **цифровых кнопок (0-9)**, введите 4-значный пароль языка (смотрите “Языковые коды” на стр. 41), и затем нажмите кнопку **ENTER**.
- 3 Нажмите **SET UP** для выхода из меню.

- 1 Дважды нажмите кнопку **■** для остановки воспроизведения (при необходимости), и затем нажмите кнопку **SET UP**.
- 2 Повторно нажимая кнопку **▶**, выберите “СТРАНИЦА ПРЕДПОЧТ.”.
- 3 Нажимая кнопку **▲/▼**, выберите одну из опций ниже, и затем нажмите кнопку **▶**.
  - АУДИО (язык звучания)
  - ПОДЗАГОЛ (язык субтитров)
  - МЕНЮ ДИСКА (язык дискового меню)
- 4 Нажимая кнопку **▲/▼**, выберите язык, и затем нажмите кнопку **ENTER**.
- 5 Повторите шаги 3-4 для других языковых настроек.
- 6 Нажмите **SET UP** для выхода из меню.

## Примечания

- При отображении иконки запрещения (⊘) на ТВ экране при нажатии кнопки, это означает, что функция для данной кнопки недоступна на текущем диске или на тот момент.
- В зависимости от диска, некоторые операции могут срабатывать по разному или могут быть недоступны. Смотрите инструкцию к диску.
- Не толкайте лоток диска или ставьте любые предметы на лоток диска, за исключением дисков. Это может привести к неправильному срабатыванию данного аппарата.

## Основное управление

- 1 Убедитесь, что данный аппарат включен.
- 2 Нажав кнопку **OPEN/CLOSE** (△) на фронтальной панели, откройте лоток диска.
- 3 Установите диск в дисковод этикеточной стороной вверх.
- 4 Снова нажав кнопку **OPEN/CLOSE** (△), закройте лоток диска.
  - После распознавания диска, данный аппарат начинает автоматическое воспроизведение.
- При нажатии кнопки ►/|| при открытом лотке диска, лоток диска закрывается и начинается автоматическое воспроизведение.
- 5 Для паузы воспроизведения, нажмите кнопку ►/|| во время воспроизведения.
  - Пауза воспроизведения и заглушение звучания.
  - Можно начать покадровое воспроизведение, повторно нажимая кнопку **PAUSE** (⏏) на фронтальной панели.
- 6 Для возобновления обычного воспроизведения, снова нажмите кнопку ►/||.
- 7 Для остановки воспроизведения, нажмите кнопку ■.

## Выбор дорожки/раздела

- 1 Нажимайте кнопку ◀◀/▶▶ или с помощью **цифровых кнопок (0-9)** выберите номер дорожки/раздела.
- 2 Во время повторного воспроизведения, нажмите кнопку ◀◀/▶▶ для воспроизведения той-же дорожки/раздела.

## Поиск назад/вперед

- 1 Нажмите и удерживайте нажатой кнопку ◀◀/▶▶ или нажмите кнопку ◀/▶.
- 2 Во время поиска, повторно нажимайте кнопку ◀◀/▶▶ или ◀/▶ для выбора желаемой скорости.
- 3 Для возобновления обычного воспроизведения, нажмите кнопку ►/||.

## Примечание

Кнопка ◀/▶ может не срабатывать для некоторых дисков.



Для файлов MP3, WMA, WMV и DivX® функция поиска позволяет выполнять поиск воспроизводимой дорожки.

## Функции повтора/смешивания

### Повторное/смешанное воспроизведение

При каждом нажатии кнопки **REPEAT** во время воспроизведения, дисплей фронтальной панели переключается следующим образом:

#### DVD-Video

- RPT ONE (повторное воспроизведение раздела)
- RPT TT (повторное воспроизведение главы)
- RPT ALL (повторное воспроизведение всех глав)
- SHUFFLE (смешанное воспроизведение)
- RPT SHF (смешанное повторное воспроизведение)
- RPT OFF (отключение повторного воспроизведения)

#### Формат DVD VR

- RPT ONE (повторное воспроизведение раздела)
- RPT TT (повторное воспроизведение главы)
- RPT ALL (повторное воспроизведение всех глав)
- RPT OFF (отключение повторного воспроизведения)

# Управление воспроизведением

## VCD/SVCD/CD

- RPT ONE (повторное воспроизведение дорожки)
- RPT ALL (повторное воспроизведение всех наименований)
- SHUFFLE (смешанное воспроизведение)
- RPT SHF (смешанное повторное воспроизведение)
- RPT OFF (отключение повторного воспроизведения)

## MP3/WMA/MMV/DivX®

- RPT ONE (повторное воспроизведение файла)
- RPT FLD (повторное воспроизведение папки)
- SHUFFLE (смешанное воспроизведение)
- RPT OFF (отключение повторного воспроизведения)

### Примечание

Для VCD/SVCD, повторное воспроизведение недоступно, когда включен режим PBC (смотрите “Особые функции VCD/SVCD” на стр. 20).

## Повтор отрезка внутри раздела/ дорожки

- 1 Во время воспроизведения диска, нажмите кнопку **REPEAT A-B** для выбора точки начала.
  - “SET A” отображается на дисплее фронтальной панели.
- 2 Снова нажав кнопку **REPEAT A-B**, выберите конечную точку.
  - Точки A и B можно устанавливать только внутри одного раздела/ дорожки.
  - На дисплее фронтальной панели отображается “RPT AB” и повторно воспроизводится выбранный раздел.
- 3 Для выхода из повторного режима, нажмите кнопку **REPEAT A-B**.

## Управление видеовоспроизведением (DVD/VCD/SVCD)

### Использование меню диска

В зависимости от диска, на ТВ экране при загрузке диска может отобразиться меню.

### ■ Выбор режима воспроизведения или параметра

Нажмите ◀ / ▶/▲/▼ или **цифровые кнопки (0-9)**, и затем нажмите **ENTER** для начала воспроизведения.

### ■ Доступ или выход из меню

Нажмите кнопку **MENU**.

## Замедленное воспроизведение

Можно выполнить замедленное воспроизведение видеоизображения.

- 1 Во время воспроизведения, нажмите кнопку ▲ для замедленного воспроизведения назад или кнопку ▼ для замедленного воспроизведения вперед.
- 2 Во время замедленного воспроизведения, повторно нажимая ▲/▼, выберите нужную скорость.
- 3 Для возобновления обычного воспроизведения, нажмите кнопку ▶/II.

### Примечание

Для VCD и SVCD, функция замедленного обратного воспроизведения недоступна.

## Увеличение/уменьшение масштаба изображения

Можно увеличить или стянуть картинку на ТВ экране и панорамировать увеличенное изображение.

- 1 Во время воспроизведения, повторно нажимайте кнопку **ZOOM** для отображения картинки в различных масштабах.
  - Используйте кнопку ◀ / ▶/▲/▼ для ведения камеры по увеличенному изображению.
  - Воспроизведение продолжается.
- 2 Для возврата на исходный размер, повторно нажмите кнопку **ZOOM**.

## Возобновление воспроизведения от точки последней остановки

Можно возобновить воспроизведение последних десяти дисков, даже если диски были извлечены или данный аппарат был установлен в режим ожидания.

- 1 Загрузите один из последних десяти дисков.  
→ “ЗАГРУЖАЕТСЯ” отобразится на ТВ экране.
- 2 Нажмите кнопку ►/II, пока на ТВ экране отображено “ЗАГРУЖАЕТСЯ”.  
→ На ТВ экране отобразится “ВОЗОБН. ВОСПРОИЗВ.” и диск начнет воспроизводиться с последней точки.

## ■ Отмена режима возобновления

При остановленном воспроизведении, снова нажмите кнопку ■.

### Примечание

Для формата DVD VR, функция возобновления воспроизведения недоступна.

## Использование экранного меню (OSD)

На экранном меню отображается информация воспроизведения диска (например, номер главы или раздела, прошедшее время воспроизведения или язык звучания/субтитров). Некоторые операции могут выполняться без прерывания воспроизведения диска.

- 1 Во время воспроизведения, нажмите кнопку **ON SCREEN**.  
→ Список доступной на диске информации отображается на ТВ экране.

### DVD

МЕНЮ		▶
НАИМ	02/14	
РАЗДЕЛ	02/14	
АУДИО	5.1КН	
ПОДЗАГОЛ	ENG	▼
СК БИТ 16 III		VR ВОСПР НАИМ 0:02:25

### VCD/SVCD

МЕНЮ		▶
ДОРОЖ	02/14	
VR ДИСКА	0:49:17	
VR ЗАПИСИ	0:03:43	
ПОВТОРИТЬ	ВЫКЛ	▼
СК БИТ 16 III		ВСЕГО ПРОШ 0:02:25

- 2 Нажимайте кнопку ▲/▼ для просмотра информации, и затем нажмите кнопку **ENTER** для входа в желаемый параметр.
- 3 С помощью **цифровых кнопок (0-9)** введите номер/время или нажимайте кнопку ▲/▼ для выбора, и затем нажмите кнопку **ENTER**.  
→ Воспроизведение переключается на выбранное время/главу/раздел/дорожку.

## ■ Переключение Главы/Раздела/Дорожки (DVD/VCD)

- 1 Нажимая кнопку ▲/▼, выберите [НАИМ], [РАЗДЕЛ] (DVD) или [ДОРОЖ] (VCD).
- 2 Нажмите кнопку **ENTER**.
- 3 С помощью **цифровых кнопок (0-9)**, выберите номер главы, раздела или дорожки.

## ■ Поиск по времени (DVD/VCD)

- 1 Нажимая кнопку ▲/▼, выберите [ВР. НАИМ.] / [ВРЕМ РАЗД.] (DVD) или [ВР ДИСКА] / [ВР ЗАПИСИ] (VCD).
  - [ВР. НАИМ.] означает общее время текущей главы, и [ВРЕМ РАЗД.] означает общее время текущего раздела.

- 2 Нажмите кнопку **ENTER**.
- 3 С помощью **цифровых кнопок (0-9)**, введите часы, минуты и секунды слева направо (например, 0:34:27).

## ■ Переключение звучания/субтитра/угла (DVD)

Можно переключать [АУДИО], [ПОДЗАГОЛ] или [УГОЛ], если данные функции доступны на воспроизводящемся диске.

- 1 Нажимая кнопку ▲/▼, выберите [АУДИО], [ПОДЗАГОЛ] или [УГОЛ].
- 2 Нажмите кнопку **ENTER**.

# Управление воспроизведением

## 3 Звучание и субтитры:

Нажимая кнопку ▲/▼, высветите выбранный параметр, и затем нажмите кнопку **ENTER**.

Угол:

С помощью **цифровых кнопок (0-9)**, выберите угол.

## ■ Дисплей поиска/Времени (DVD/VCD)

1 Нажимая кнопку ▲/▼, выберите [ПОВТОРИТЬ] или [ВР ДИСПЛ].

2 Нажмите кнопку **ENTER**.

3 Нажимая кнопку ▲/▼, высветите выбранный параметр, и затем нажмите кнопку **ENTER**.

## ■ Дисплей времени (CD)

При каждом нажатии кнопки **ON SCREEN**, дисплей времени переключается следующим образом:

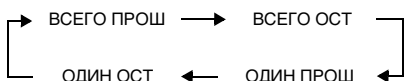

### Примечание

В зависимости от диска, экранное меню может не отображаться даже при нажатии **ON SCREEN**.

## Особые функции DVD

### Воспроизведение по главам

1 Нажмите кнопку **MENU**.

→ На ТВ экране отображается меню глав диска.

2 Нажимая кнопки ◀/▶/▲/▼ или **цифровые кнопки (0-9)**, выберите опцию воспроизведения.

3 Нажмите кнопку **ENTER**.

### Выбор языка/формата звучания и языка субтитров

#### ■ Выбор языка/формата звучания

Повторно нажимая кнопку **AUDIO**, выберите язык звучания и/или формат.

#### ■ Выбор языка субтитров

Повторно нажимая кнопку **SUBTITLE**, выберите язык субтитров.

## Особые функции VCD/SVCD

### Использование меню управления воспроизведением (PBC)

Для VCD с функцией управления воспроизведением (PBC) (только версия 2,0)

1 Нажимайте **MENU** для переключения “PBC ВКЛ” и “PBC ВЫКЛ”.

→ При выборе “PBC ВКЛ”, на ТВ экране отображается меню диска (если имеется).

2 Нажимая кнопки **цифровых кнопок (0-9)**, выберите опцию воспроизведения.

- Нажимайте кнопки ◀◀/▶▶ для перехода на предыдущую/следующую страницу (при наличии).

3 Во время воспроизведения, для возврата на экран меню, нажмите кнопку **TOP MENU/RETURN**.

#### ■ Пропуск индекса меню и воспроизведение диска с самого начала

Нажмите кнопку **MENU** для отключения функции PBC.

## Воспроизведение дисков с данными (MP3/WMA/WMV/JPEG/DivX®)

- 1 Установите диск с данными.
  - Время чтения диска может превысить 30 секунд из-за сложности конфигурации директорий/файлов.
- На экране телевизора отображается меню диска с данными.

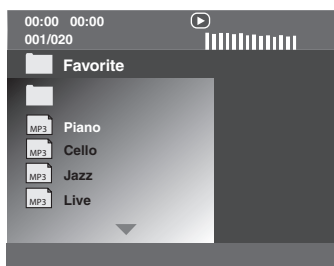

- 2 Воспроизведение начинается автоматически. Если оно не началось, нажмите кнопку ►/■.
- 3 Нажимая кнопку ◀◀/▶▶, выберите другую дорожку/файл в текущей папке.

### Примечания

- Для JPEG, некоторые файлы могут отображаться неправильно, в зависимости от формата изображения картинки.
- В зависимости от конфигурации и характеристик диска или условий записи, некоторые диски MP3/WMA/WMV/JPEG/DivX® могут не воспроизводиться.
- Высокоточные изображения HD JPEG могут неправильно отображаться при отображении первого изображения или извлечении диска. Подробнее о высокоточных изображениях HD JPEG, смотрите “HD JPEG” на стр. 37.
- В зависимости от размера картинки, изображения HD JPEG могут отображаться в малом размере.

## Выбор папки и дорожки/файла

- 1 Нажимая кнопку ▲/▼, выберите папку и затем нажмите кнопку **ENTER** для открытия папки.
- 2 Нажимая кнопку ▲/▼, выберите дорожку/файл.
- 3 Нажмите кнопку **ENTER**.
  - Воспроизведение начинается от выбранного файла и продолжается до конца папки.

## Особые функции фото диска

- 1 Установите фото диск (JPEG, KODAK Picture CD или FUJICOLOR CD).
  - Для JPEG, на ТВ экране отображается меню с картинками.
  - Для KODAK Picture CD и FUJICOLOR CD, начинается показ слайдов.

### ■ Для JPEG

- 2 Для начала показа, нажмите кнопку ►/■.

## Функция предварительного просмотра

Данная функция отображает содержание текущей папки или всего диска.

- 1 Нажмите ■ во время воспроизведения.
  - На ТВ экране отображаются 12 пиктограмм.

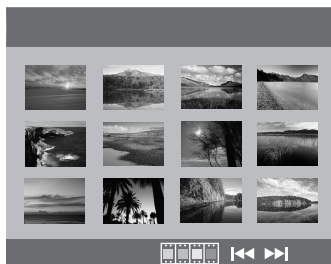

- 2 Нажимайте кнопку ◀◀/▶▶ для отображения других пиктограмм на предыдущей/следующей странице.

# Управление воспроизведением

- 3 С помощью кнопки ◀/▶/▲/▼, выберите одну из пиктограмм, и затем нажмите кнопку **ENTER** для начала воспроизведения.

ИЛИ

Передвигая курсор, выделите  в нижней части страницы и затем нажмите **ENTER** для запуска воспроизведения с первой пиктограммы на текущей странице.

## ■ Для JPEG

- 4 Нажмите кнопку **MENU** для возврата на меню диска с данными.

## Увеличение/уменьшение масштаба изображения

- 1 Во время воспроизведения, повторно нажимайте кнопку **ZOOM** для отображения картинки в различных масштабах.
- 2 Используйте кнопку ◀/▶/▲/▼ для ведения камеры по увеличенному изображению.

## Воспроизведение с множественными углами

Во время воспроизведения, нажимайте ◀/▶/▲/▼ для переворачивания картинки на ТВ экране.

- ◀: поворот картинки против часовой стрелки
- ▶: поворот картинки по часовой стрелке
- ▲: вертикальное переворачивание картинки
- ▼: горизонтальное переворачивание картинки

## Одновременное воспроизведение музыки MP3 и картинок JPEG

- 1 Установите диск музыкальными файлами MP3 и графическими данными JPEG.
- На экране телевизора отображается меню диска.
- 2 Выберите музыкальную дорожку MP3.

- 3 Во время воспроизведения музыки MP3, выберите картинку JPEG на ТВ экране, и затем нажмите кнопку **ENTER**.

→ Графические файлы будут поочередно воспроизводиться до конца папки.

- 4 Для выхода из режима одновременного воспроизведения, нажмите кнопку **MENU** и затем кнопку **■**.

## Примечания

- В зависимости от характеристик диска или условий записи, некоторые файлы могут неправильно воспроизводиться.
- Данная функция недоступна при установке [HD JPEG] на [BKЛ] (смотрите стр. 37).

## Особые функции DivX®

Только для файлов DivX®, включая функции DMF (DivX® Media Format)

## Использование интерактивного меню

- 1 Установите диск и затем выберите файл.
- На экране телевизора отображается интерактивное меню.
- 2 С помощью кнопки ◀/▶/▲/▼, выберите раздел.
- 3 Нажмите кнопку **ENTER** или ▶/|| для начала воспроизведения выбранного раздела.

## ■ Доступ к интерактивному меню

Во время воспроизведения, нажмите кнопку **MENU**.

## ■ Для возврата на экран меню диска с данными

При отображении интерактивного меню, нажмите **■**.

## Выбор языка звучания/субтитров

### ■ Выбор языка звучания

Во время воспроизведения, нажимайте **AUDIO** для переключения языка звучания, записанного в содержании.

## ■ Выбор языка субтитров

Во время воспроизведения, нажимайте **SUBTITLE** для переключения или включения/отключения языка субтитров, записанного в содержании.



- Подробнее о внешних файлах субтитров, смотрите “Выбор группы внешних субтитров DivX® (кроме модели для Кореи)” на стр. 38.
- Для внешних файлов субтитров, поддерживаются следующие форматы расширений в названиях файлов субтитров (помните, что такие файлы не отображаются в меню диска): .srt, .sub, .ssa, .smi
- Название файла кинофильма должно быть повторено в начале названия внешнего файла субтитра.
- Для модели для Кореи, доступны внешние файлы субтитров на корейском и английском.

### Примечания

- Некоторые внешние файлы субтитров могут неправильно отображаться или не отображаться.
- В зависимости от характеристик диска или условий записи, некоторые диски не могут воспроизводиться.
- Количество внешних файлов субтитров, переключаемых для одного кинофильма, не может превышать десяти.

## Использование USB устройства

Можно воспроизвести файлы MP3, WMA, WMV, JPEG и DivX®, сохраненные на поддерживаемом USB устройстве.

### Поддерживаемые USB устройства

Данный аппарат поддерживает USB устройства класса запоминающих устройств большой емкости, использующих формат FAT16 или FAT32. Поддерживаются флэш-карточки памяти, считывающие устройства для карточек и переносные аудиоплееры.

### Примечания

- Некоторые устройства могут срабатывать несоответствующим образом.
- Если, при подключении USB устройства, на ТВ экране отображается “Устройство не поддерживается.”, следуйте процедуре ниже.
  - Установите данный аппарат в режим ожидания, и затем снова включите его.
  - Отсоедините устройство, когда данный аппарат находится в режиме ожидания, затем снова подключите его и включите данный аппарат.
  - Подключите адаптер переменного тока, если адаптер поставляется вместе с устройством.Если отображается “Устройство не поддерживается.”, даже после выполнения данной процедуры, это означает, что устройство не может использоваться с данным аппаратом.
- Если на ТВ экране отображается “Активизир. защита тока USB. Устройство не поддерживается.”, это означает, что устройство не может использоваться с данным аппаратом из-за слишком высокого энергопотребления устройства.
- Данный аппарат не может одновременно считывать более двух слотов устройств для считывания с карт, хотя он может распознавать до шести слотов. Приоритет отдается первому слоту.
- Не подключайте устройства, не относящиеся к классу запоминающих USB устройств большой емкости: USB кассеты, USB концентраторы, компьютеры, др.
- Данный аппарат несовместим с жесткими дисками.

## Воспроизведение файлов данных

- 1 Подключите USB устройство к USB порту данного аппарата (смотрите “USB порт” на стр. 12).
  - “Нажмите USB для включения уст-ва” отобразится на ТВ экране.
- 2 Нажмите кнопку **USB**.
  - В зависимости от количества файлов/папок, время считывания может превысить 30 секунд.
  - На ТВ экране отображается файловое меню.
- 3 Следуйте процедуре в “Воспроизведение дисков с данными (MP3/WMA/WMV/JPEG/DivX®)” на стр. 21.

## ■ Выход из режима USB

Нажав кнопку **■**, остановите воспроизведение, и затем нажмите кнопку **USB**.

→ Данный аппарат установлен на режим диска.

## ■ Отсоединение USB устройства

После выхода из режима USB, отсоедините USB устройство от данного аппарата.

### Примечания

- Yamaha и поставщики не несут никакой ответственности за потерю информации, сохраненной на USB устройствах, подключенных к данному аппарату. Как мера предосторожности, рекомендуется сохранить резервные копии файлов.
- Во время отображения “ЗАГРУЖАЕТСЯ” на ТВ экране, режим USB недоступен.
- При отсоединении USB устройства или открытии лотка диска данного аппарата, режим воспроизведения автоматически переключается на режим диска.
- Данный аппарат может отобразить до 648 файлов. Однако, если некоторые файлы не воспроизводятся на данном аппарате, может быть отображено менее 648 файлов.
- Для секционированного USB устройства, отображается только первая секция.
- Данный аппарат может воспроизводить файлы размером 4 ГБ или менее.

## Обзор меню

Пункты/параметры, выделенные жирным, означают настройки по умолчанию. Параметры меню, параметры настройки и настройки по умолчанию могут изменяться в зависимости от моделей.

Страница настройки	Параметр меню	Параметр настройки/Подменю	Параметр настройки/Параметр	Стр.
СТРАНИЦА ОБЩЕЙ НАСТРОЙКИ	БЛ ДИСКА	БЛОК, <b>РАЗБЛ</b>		28
	ЗАПИСЬ МР3	(Отображается НАСТРОЙКА.)		28
	ПРОГРАММА	(Отображается МЕНЮ ВВОДА)		30
	ЗАТЕМН ДИСПЛЕЯ	<b>100%</b> , 70%, 40%		30
	ЯЗЫК ДИСП-НА-ЭКР	(Смотрите "Параметры настройки ЯЗЫК ДИСП-НА-ЭКР" на стр. 26)		30
	ХРАНИТЕЛЬ ЭКРАНА	<b>ВКЛ</b> , ВЫКЛ		31
	ЗАСНУТЬ	30, 60, 90, 120, 150 МИН, <b>ВЫКЛ</b>		31
	КОД VOD DIVX(R)	(Отображается регистрационный код DivX®)		31
СТРАНИЦА АУДИО НАСТР.	АНАЛОГ ВЫХОД	<b>СТЕРЕО</b> , ЛВ/ПР		31
	ЦИФР. АУДИО	ЦИФРОВОЙ ВЫХОД	ВЫКЛ, <b>ВСЕ</b> , ТОЛ. РСМ	32
		ВЫХОД LPCM	<b>48КГц</b> , 96КГц	32
	НДМІ АУДИО	<b>ВКЛ</b> , ВЫКЛ		32
	НОЧН РЕЖИМ	ВКЛ, <b>ВЫКЛ</b>		33
СТРАНИЦА ВИДЕОНАСТР.	ТИП ТЕЛЕВ	<b>PAL</b> (Модели для Европы, России, Австралии и Азии), <b>NTSC</b> (Модели для США, Канады, Центральной и Южной Америки, и Кореи), УНИВЕРСАЛЬНЫЙ		33
	ТВ ДИСПЛЕЙ	4:3 PAN SCAN, 4:3 LETTER BOX, <b>16:9</b>		33
	ПРОГРЕССИВН	<b>ВЫКЛ</b> , ВКЛ		34
	УСТ ИЗОБР	<b>СТАНДАРТ</b> , ЯРК, МЯГК		34
		ЛИЧНЫЙ (ЯРКОСТЬ)	-20 - +20 (0)	34
		(КОНТРАСТ)	-16 - +16 (0)	
		(ОТТ)	-9 - +9 (0)	
		(ЦВЕТ)	-9 - +9 (0)	
	УР ТЕМНОГО	<b>ВКЛ</b> , ВЫКЛ		35
	ТИТРЫ ОТКЛ	<b>ВКЛ</b> (Модели для США и Канады), <b>ВЫКЛ</b> (Другие модели)		35
	КОМПОНЕНТ(Только модели для Европы и России)	YUV, <b>RGB</b>		36
УСТАНОВКА HDMI	ШИРОКОЭКР. ФОРМАТ	СВЕРХШИРОКИЙ, 4:3 PILLAR BOX, <b>ВЫКЛ</b>		36
	ВИДЕО HDMI	480P, 576P, 720P, 1080I, 1080P, <b>АВТО</b>		36
	HD JPEG	ВКЛ, <b>ВЫКЛ</b>		37

# Меню настройки

Страница настройки	Параметр меню	Параметр настройки/Подменю	Параметр настройки/Параметр	Стр.
СТРАНИЦА ПРЕДПОЧТ.	АУДИО	<b>АНГЛИЙСКИЙ</b> (Модели для Европы, США, Канады, Центральной и Южной Америки, Австралии и Азии), <b>РУССКИЙ</b> (Модель для России), <b>КОРЕЙСКИЙ</b> (Модель для Кореи), др.		37
	ПОДЗАГОЛ	<b>ВЫКЛ</b> (Модели для Европы, США, Канады, Центральной и Южной Америки, Австралии и Азии), <b>РУССКИЙ</b> (Модель для России), <b>КОРЕЙСКИЙ</b> (Модель для Кореи), др.		37
	МЕНЮ ДИСКА	<b>АНГЛИЙСКИЙ</b> (Модели для Европы, США, Канады, Центральной и Южной Америки, Австралии и Азии), <b>РУССКИЙ</b> (Модель для России), <b>КОРЕЙСКИЙ</b> (Модель для Кореи), др.		37
	РОДИТ. КОНТР.	1 ЗАПР. РЕБ, 2 G, 3 PG, 4 PG 13, 5 PGR, 6 R, 7 NC17, <b>8 ВЗРОС</b>		37
	СПИСОК ЗАПИСЕЙ	<b>ИСХОДНЫЙ СПИСОК</b> , СПИСОК ВОСПР.		38
	NAV DATA DISC	<b>БЕЗ МЕНЮ, С МЕНЮ</b>		38
	ПОДЗАГ. DIVX (Кроме модели для Кореи)	<b>ГРУППА1</b> , ГРУППА2, ГРУППА3, ГРУППА4, ГРУППА5		38
	ПБС	<b>ВКЛ</b> , <b>ВЫКЛ</b>		39
	АВТОМАТИЧ. ОТКЛ.	<b>ВКЛ</b> , <b>ВЫКЛ</b>		39
	ПАРОЛЬ	ЗАМЕНА		40
СТАНД.	СБРОС		40	

## ■ Параметры настройки ЯЗЫК ДИСП-НА-ЭКР

Модель	Параметр настройки
Европа	<b>ENGLISH, DANSK, DEUTSCH, ESPAÑOL, FRANÇAIS, ITALIANO, NEDERLANDS, NORSK, POLSKI, PORTUGUÊS, РУССКИЙ, SVENSKA, TÜRKÇE</b>
Россия	<b>ENGLISH, DANSK, DEUTSCH, ESPAÑOL, FRANÇAIS, ITALIANO, NEDERLANDS, NORSK, POLSKI, PORTUGUÊS, РУССКИЙ, SVENSKA, TÜRKÇE</b>
С.Ш.А., Канада	<b>ENGLISH, FRANÇAIS, ESPAÑOL</b>
Австралия	<b>ENGLISH, FRANÇAIS, ESPAÑOL</b>
Центральная и Южная Америка	<b>ENGLISH, ESPAÑOL, PORTUGUÊS</b>
Азия	<b>ENGLISH, 中文</b>
Корея	<b>한국어, ENGLISH</b>

## Управление меню настройки

Настройка выполняется на телевизоре, позволяя настроить данный аппарат под ваши особые требования. Для начала управления меню настройки, следуйте процедуре ниже.



- Для возврата на предыдущее меню, нажмите кнопку ◀.
- Примеры экранных меню в данном разделе взяты с модели для Европы. Параметры меню, параметры настройки и настройка по умолчанию могут изменяться в зависимости от моделей.
- Если были выбраны несоответствующие настройки, можно сбросить все настройки на исходные заводские настройки (смотрите “Переустановка системы” на стр. 40).
- Подробнее о меню, требующих особого управления, смотрите следующие страницы.

### 1 Нажмите кнопку **SET UP**.

- На телевизоре отображаются страница настройки и параметры меню.



### 2 Нажимая ◀ / ▶, выберите нужную страницу настройки.

- 3 Нажимая ▲/▼, выберите нужный параметр меню.  
→ Отображаются параметры меню и параметры настройки.

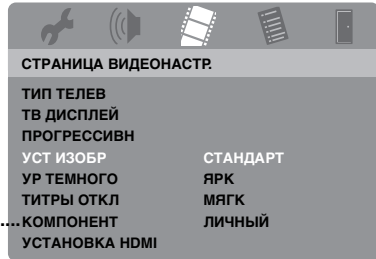

\*: [КОМПОНЕНТ] предназначен только для моделей для Европы и России.

- Если параметры настройки не отображаются, это означает, что выбранный параметр меню имеет подменю. В таком случае, нажмите **ENTER**, и затем повторите шаг 3.

### 4 Нажмите кнопку ▶.

### 5 Нажимая ▲/▼, выберите нужный параметр настройки, и затем нажмите **ENTER**.

- При отображении параметра, нажимая ◀ / ▶, отрегулируйте настройку, и затем нажмите **ENTER**.

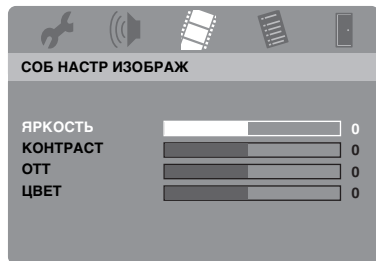

### 6 Нажмите **SET UP** для выхода из меню.

## Меню общей настройки

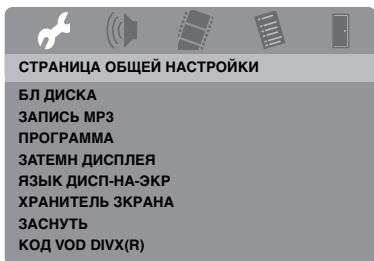

### Блокирование/разблокирование диска для просмотра

Не все диски оценены или закодированы производителем диска. Можно предотвратить воспроизведение определенного диска путем блокирования диска. На данном аппарате можно заблокировать до 40 дисков.

- Выберите [БЛ ДИСКА] в “СТРАНИЦА ОБЩЕЙ НАСТРОЙКИ”.

#### **БЛОК**

Выберите для блокирования воспроизведения текущего диска. Последующий доступ к заблокированному диску требует шестизначный пароль.

Паролем по умолчанию является “000 000” (смотрите “Изменение пароля” на стр. 40).

#### **РАЗБЛ**

Выберите данный параметр для разблокировки диска и возможности его просмотра в будущем.

### Запись дорожек на CD на USB устройство

Можно записать дорожки на CD на USB устройство, подключенное к данному аппарату.

Дорожки записываются в формате MP3.

#### Примечания

- Файлы MP3, созданные на данном аппарате, должны предназначаться сугубо для личного пользования. Незапрещенное использование записей с защитой авторских прав может нарушить закон о защите авторских прав.
- Yamaha и поставщики не несут никакой ответственности за потерю информации, сохраненной на USB устройствах, подключенных к данному аппарату. Как мера предосторожности, рекомендуется сохранить резервные копии файлов.
- Не гарантируется функционирование дисков, несовместимых со стандартом CDDA.
- Невозможно выполнить запись музыкальных дисков, защищенных от копирования и несовместимых со стандартом CDDA.
- Невозможно выполнить запись дорожек, защищенных по SCMS (Serial Copy Management System).
- Если на ТВ экране отображается “Активизир. защита тока USB. Устройство не поддерживается.”, это означает, что устройство не может использоваться с данным аппаратом из-за слишком высокого энергопотребления устройства.
- При подключении USB устройства, если на ТВ экране отображается “Устройство не поддерживается.” или “Активизир. защита тока USB. Устройство не поддерживается.”, это значит, что данный аппарат не подключает USB устройство. В таком случае, используйте другое USB устройство.
- Во время записи, не отсоединяйте USB устройство или устанавливайте данный аппарат в режим ожидания.



По USB устройствам, поддерживаемым данным аппаратом, смотрите “Поддерживаемые USB устройства” на стр. 23.

- 1 Подключите USB устройство к USB порту данного аппарата (смотрите “USB порт” на стр. 12).
- 2 Загрузите музыкальный CD (смотрите “Основное управление” на стр. 17).
- 3 В “СТРАНИЦА ОБЩЕЙ НАСТРОЙКИ”, нажимая ▲/▼, выберите [ЗАПИСЬ МР3], и затем нажимайте ► и выберите [НАСТРОЙКА].
- 4 Нажмите кнопку **ENTER**.

**5** В “ЗАПИСЬ МР3”, нажмите ▲/▼ и выделите [Скорость], и затем, повторно нажимая **ENTER**, выберите нужную настройку.

ЗАПИСЬ МР3			
ОПЦИЯ		ДОРОЖКА	
Скорость	Норма	Track 01	03:34
Скорость в битах 128 kbps		Track 02	06:42
		Track 03	03:42
		Track 04	03:09
		Track 05	02:50
		Track 06	00:34
		Track 07	05:15
			▼
ОБЗОР			
Выбранная	0		
Общее время	00:00		
Пуск	Выход	Выбр. все	Отм. выб.

## Норма

Выберите для записи на обычной скорости.

## Быстро

Выберите для записи с удвоенной скоростью.



При выборе [Норма], можно одновременно выполнять воспроизведение во время записи.

**6** Нажимая ▲/▼, выделите [Скорость в битах ], и затем, повторно нажимая **ENTER**, выберите нужную битовую скорость.

**96 kbps, 128 kbps, 192 kbps, 256 kbps, 320 kbps**

Выберите битовую скорость для музыкальных данных.



Обычно, чем выше битовая скорость, тем лучше качество звучания. Однако, высокая битовая скорость занимает больше места на устройстве.

**7** Нажмите кнопку ►.

**8** Нажимая ▲/▼, выделите нужную дорожку в “ДОРОЖКА”, и затем нажмите **ENTER**. При необходимости, повторяйте данный шаг для выбора других дорожек.

→ Количество выбранных дорожек и общее время отображается в “ОБЗОР”

- Дорожки могут отображаться на более чем одной странице в “ДОРОЖКА”. В таком случае, нажимая ▲/▼, выберите ▼ или ▲, и затем нажимайте **ENTER** для прокрутки страниц.
- Также можно выбрать или отменить выбор всех дорожек, выбрав [Выбр. все] или [Отм. выб.].

**9** Нажмите ◀ для возврата [Скорость].

**10** Нажимая кнопку ▲/▼, выберите [Пуск], и затем нажмите кнопку **ENTER**.

- Для отмены записи, выберите [ОТМЕНА], и затем нажмите кнопку **ENTER**.

## Примечания

- Невозможно запустить запись при следующих условиях:
  - подключенное USB устройство не поддерживается
  - USB устройство не подключено
  - когда на ТВ экране отображается “Активизир. защита тока USB. Устройство не поддерживается.”
- Во время записи, не нажимайте любые кнопки, за исключением **ENTER**.

**11** По завершению записи, нажимая ◀ / ▶ / ▲ / ▼, выделите [Выход] и затем нажмите **ENTER** для выхода из меню “ЗАПИСЬ МР3”.



Созданному файлу присваивается название “TRACKxxx”. В “xxx”, в очередном порядке вставляются номера от 001 до 999.

# Меню настройки

## Примечание

Невозможно редактировать файлы на USB устройстве, подключенном к данному аппарату, от данного аппарата (например, удаление или переименование файлов).

## Программирование дорожек на диске (кроме MP3/WMA/JPEG/DivX®)

Можно воспроизвести содержание диска в нужном порядке, запрограммировав дорожки для воспроизведения. Можно сохранить до 20 дорожек на диске и максимум до десяти дисков.

- 1 В “СТРАНИЦА ОБЩЕЙ НАСТРОЙКИ”, нажимая ▲/▼, выберите [ПРОГРАММА], и затем нажимайте ► и выберите [МЕНЮ ВВОДА].
- 2 Нажмите кнопку **ENTER**.  
→ На экране телевизора появится меню ввода.

ПРОГРАММА: ДОРОЖКА (01-17)



## Ввод любимых дорожек/разделов

- 3 С помощью **цифровых кнопок (0-9)** введите действующий номер дорожки/раздела.
  - 4 Используйте кнопку ◀ / ▶ / ▲ / ▼ для перемещения курсора на следующую позицию.
    - Если имеется более 10 дорожек/разделов, нажимайте кнопку ►► для перехода на следующую страницу, и затем продолжите программирование.
- ИЛИ
- Используя ◀ / ▶ / ▲ / ▼, выберите [СЛЕД] в программном меню, и затем нажмите кнопку **ENTER**.

- 5 Повторяйте шаги 3-4 для ввода номера другой дорожки/раздела.

## Удаление дорожки

- 6 Используйте ◀ / ▶ / ▲ / ▼ для выбора дорожки для удаления.
- 7 Нажмите кнопку **ENTER** для удаления данной дорожки из программного меню.

## Начало программного воспроизведения

- 8 Используя ◀ / ▶ / ▲ / ▼, выберите [СТАРТ] в программном меню, и затем нажмите кнопку **ENTER**.  
→ Начинается воспроизведение выбранных дорожек в запрограммированной последовательности.

## Выход из режима программного воспроизведения

- 9 Используя ◀ / ▶ / ▲ / ▼, выберите [ВЫХОД] в программном меню, и затем нажмите кнопку **ENTER**.

## Ослабление освещения дисплея фронтальной панели

Можно выбрать различные уровни яркости дисплея фронтальной панели.

- Выберите [ЗАТЕМН ДИСПЛЕЯ] в “СТРАНИЦА ОБЩЕЙ НАСТРОЙКИ”.

### 100%

Выберите это для полной яркости.

### 70%

Выберите это для средней яркости.

### 40%

Выберите это для тусклого дисплея.

## Язык экранного меню

В данном меню содержатся различные опции для языка экранного меню (OSD). Подробнее, смотрите “Настройка языка экранного меню” на стр. 15.

## Настройка хранителя экрана

Данная функция используется для включения или отключения хранителя экрана.

- Выберите [ХРАНИТЕЛЬ ЭКРАНА] в “СТРАНИЦА ОБЩЕЙ НАСТРОЙКИ”.

### **ВКЛ**

Выберите данный параметр для отключения ТВ экрана при остановке воспроизведения диска или паузе, превышающей 15 минут.

### **ВЫКЛ**

Выберите данный параметр для отключения хранителя экрана.

## Настройка таймера сна

Данная функция автоматически устанавливает данный аппарат в режим ожидания после определенного периода.

- Выберите [ЗАСНУТЬ] в “СТРАНИЦА ОБЩЕЙ НАСТРОЙКИ”.

### **30 МИН, 60 МИН, 90 МИН, 120 МИН, 150 МИН**

Выберите один из них для включения функции таймера сна.

### **ВЫКЛ**

Выберите это для отмены функции таймера сна.



Настройку таймера сна можно также отменить, когда данный аппарат находится в режиме ожидания.

## Отображение регистрационного кода DivX® VOD

Yamaha обеспечивает регистрационным кодом DivX® VOD (Video On Demand), который позволяет брать в аренду или покупать видеоматериалы, используя услуги DivX® VOD. Для более подробной информации, посетите <https://vod.divx.com/>.

- 1 В “СТРАНИЦА ОБЩЕЙ НАСТРОЙКИ”, нажимая ▲/▼, выберите [КОД VOD DIVX(R)], и затем нажмите кнопку ►.

→ Отобразится регистрационный код.

- 2 Нажмите кнопку **ENTER** для выхода.



Для покупки или проката видеоматериала от услуги DivX® VOD на <https://vod.divx.com/>, используйте регистрационный код для считывания видеоматериала на CD-R диск для воспроизведения на данном аппарате.

### **Примечания**

- Весь видеоматериал, скачанный с DivX® VOD, может воспроизводиться только на данном аппарате.
- Для DivX®, функция временного поиска недоступна.

## Меню аудионастройки

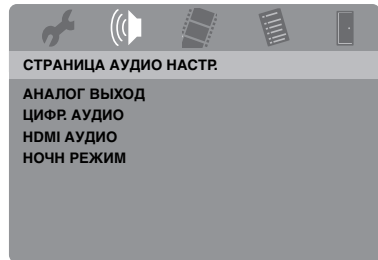

## Настройка аналогового выхода

Настройте аналоговый выход для соответствия воспроизведению от данного аппарата.

- Выберите [АНАЛОГ ВЫХОД] в “СТРАНИЦА АУДИО НАСТР.”.

### **СТЕРЕО**

Выберите это для переключения канала вывода на стереофонический, что позволяет прослушивать звучание только от двух фронтальных колонок.

### **ЛВ/ПР**

Выберите это, если данный аппарат подключен к декодеру Dolby Pro Logic.

# Меню настройки

## Настройка цифрового выхода

Опции [ЦИФР. АУДИО]: [ЦИФРОВОЙ ВЫХОД] и [ВЫХОД LPCM].

- 1 В “СТРАНИЦА АУДИО НАСТР.”, нажимая кнопку ▲/▼, выберите [ЦИФР. АУДИО], и затем нажмите кнопку ►.
- 2 Нажимая кнопку ▲/▼, выберите опцию.
- 3 Нажмите кнопку ►.

### ЦИФРОВОЙ ВЫХОД

Установите функцию цифрового вывода в соответствии с подключениями внешних аудиокomпонентов.

#### **ВЫКЛ**

Выберите это для отключения цифрового выхода.

#### **ВСЕ**

Выберите это при подключении цифрового выходного аудиогнезда к многоканальному декодеру/ресиверу.

#### **ТОЛ. РСМ**

Выберите это только тогда, когда ресивер не может декодировать многоканальные аудиосигналы.



- Даже при выборе “ВСЕ”, данный аппарат преобразовывает аудиосигналы MPEG на 2-канальные сигналы РСМ, и затем выводит на подключенный компонент.
- При выборе “ТОЛ. РСМ”; цифровой сигнал DTS приглушается.

### ВЫХОД LPCM

Выберите это при подключении данного аппарата к ресиверу, совместимому с РСМ, через цифровое гнездо, например, коаксиальное гнездо. В таком случае, может потребоваться отрегулировать функцию [ВЫХОД LPCM].

Диски записываются с определенной частотой выборки. Чем выше частота выборки, тем лучше качество звучания.

#### **48КГц**

Выберите это для воспроизведения дисков, записанных с частотой выборки 48 кГц. Все потоки данных 96 кГц РСМ (при наличии) преобразовываются в частоту выборки 48 кГц.

#### **96КГц**

Выберите это для воспроизведения дисков, записанных с частотой выборки 96 кГц. Если диск с частотой выборки 96 кГц защищен от копирования, цифровой выход автоматически преобразовывается на частоту выборки 48 кГц. Потоки данных РСМ 48 кГц выводятся с частотой 48 кГц.

- 4 Нажимая кнопку ▲/▼, выберите настройку, и затем нажмите кнопку **ENTER**.

## Включение/отключение звучания HDMI

При подключении данного аппарата к компоненту, поддерживающему HDMI, через гнездо HDMI, выберите режим включения или отключения аудиовыхода HDMI.

- Выберите [HDMI АУДИО] в “СТРАНИЦА АУДИО НАСТР.”.

### **ВКЛ**

Выберите это для включения аудиовыхода HDMI.

### **ВЫКЛ**

Выберите это для отключения аудиовыхода HDMI.

### Примечания

- Если аудиовыход HDMI не используется, установите его на [ВЫКЛ].
- Если экран/ресивер, подключенный к данному аппарату через HDMI, не поддерживает прием аудиосигналов HDMI, установите его на [ВЫКЛ].
- При выводе аудиосигналов от HDMI-совместимых компонентов, цифровые сигналы, выводимые на коаксиальное гнездо данного аппарата, приглушаются.
- Если [ЦИФРОВОЙ ВЫХОД] установлен на [ВЫКЛ] на данном аппарате, аудиосигнал HDMI не выводится, даже если [HDMI АУДИО] установлен на [ВКЛ], и между экраном и ресивером установлено HDMI подключение.
- Если [ЦИФРОВОЙ ВЫХОД] установлен на [ВСЕ] на данном аппарате, сигналы РСМ все еще выводятся, если экран и ресивер поддерживают только формат РСМ. Однако, аудиосигнал HDMI приглушается, когда аудиосигнал воспроизводит источник DTS.



Данный аппарат может выводить следующие аудиосигналы через HDMI: 32/44,1/48 кГц, 2-кан. линейные PCM сигналы и сигналы битовых потоков (Dolby Digital и DTS).

## Включение/отключение ночного режима

В ночном режиме, высокий уровень громкости смягчается и низкий уровень громкости становится чуть выше для улучшения прослушиваемости. Данная функция полезна для просмотра любимого кинофильма жанра экшн без беспокойства для других в ночное время.

- Выберите [НОЧН РЕЖИМ] в “СТРАНИЦА АУДИО НАСТР.”.

## ВКЛ

Выберите это для выверки громкости. Данная функция доступна только для кинофильмов с режимом Dolby Digital. При выборе данной настройки, отключите сжатие динамического диапазона (DRC) подключенного компонента.

## ВЫКЛ

Выберите это для прослушивания полного динамического диапазона окружающего звучания.

## Меню видеонастройки

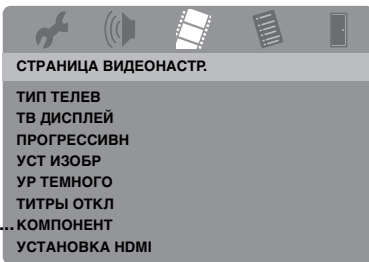

\*: [КОМПОНЕНТ] предназначен только для моделей для Европы и России.

## Тип телевизора

В данном меню содержатся опции для выбора системы цветного телевидения, соответствующей телевизору. Подробнее, смотрите “Настройка системы цветного телевидения для телевизора” на стр. 14.

## Настройка телевизионного экрана

Настройте формат изображения данного аппарата для соответствия телевизору. Выбранный формат должен иметься на диске. В ином случае, настройка дисплея телевизора не отображается на картинке во время воспроизведения.

- Выберите [ТВ ДИСПЛЕЙ] в “СТРАНИЦА ВИДЕОНАСТР.”.

### 4:3 PAN SCAN

Выберите это, если формат изображения телевизора 4:3 и нужно, чтобы обе стороны картинки были обрезаны или отформатированы и вместились в экран.

### 4:3 LETTER BOX

Выберите это, если формат изображения телевизора 4:3. В таком случае, на ТВ экране будет отображаться широкая картинка с черными полосками сверху и снизу.

### 16:9

Выберите данную настройку для широкоэкранный телевизора.

## ■ Отношение между настройкой данного аппарата и дисплея телевизора

Для телевизора с форматом изображения 4:3:

Настройка	Воспроизводимый диск	Телеэкран	
4:3 PAN SCAN	16:9		*1
	4:3		
4:3 LETTER BOX	16:9		
	4:3		

# Меню настройки

Для телевизора с форматом изображения 16:9 (широкоэкранный):

Настройка	Воспроизводимый диск	Телеэкран	
16:9	16:9		
	4:3		*2

- \*1: Если диск не предназначен для воспроизведения в формате панорамы и сканирования, он воспроизводится в формате почтового конверта.
- \*2: В зависимости от телевизора, сторона картинки может быть вытянута. В таком случае, проверьте размер экрана и формат изображения телевизора.

## Включение/отключение функции прогрессивной развертки

Данная функция доступна только при подключении данного аппарата к телевизору с прогрессивной разверткой через компонентные видеогнезда (смотрите “Компонентные видеогнезда <A>” на стр. 10).

- Выберите [ПРОГРЕССИВН] в “СТРАНИЦА ВИДЕОНАСТР.”

### ВЫКЛ

Выберите данный параметр для отключения прогрессивной развертки.

### ВКЛ

Выберите данный параметр для включения прогрессивной развертки.

## Примечания по запуску прогрессивной развертки:

- Убедитесь, что телевизор оборудован функцией прогрессивной развертки.
- Подключите с помощью компонентного видеокабеля.
- При выполнении HDMI подключений, невозможно выбрать [ПРОГРЕССИВН].
- (Только модели для Европы и России) Если [КОМПОНЕНТ] установлен на [RGB] (смотрите стр. 36), невозможно выбрать [ПРОГРЕССИВН].
- Если картинка не отображается, можно отключить прогрессивную развертку без использования режима настройки. Смотрите “Картинка отсутствует, когда не используется подключение с прогрессивной разверткой (с помощью компонентных видеогнезд)” в “Устранение неисправностей” на стр. 43.

## Регулировка настроек изображения

Данный аппарат содержит три предустановленных набора цветовых настроек изображения и один личный набор, который можно настроить самому.

- 1 В “СТРАНИЦА ВИДЕОНАСТР.”; нажимая ▲/▼, выберите [УСТ ИЗОБР], и затем нажмите кнопку ►.

### СТАНДАРТ

Выберите данную настройку для стандартного изображения.

### ЯРК

Выберите данный параметр для яркого ТВ изображения.

### МЯГК

Выберите данный параметр для мягкого ТВ изображения.

### ЛИЧНЫЙ

Выберите данный параметр для самостоятельной регулировки цвета изображения, путем регулировки яркости, контраста, тона и цвета (насыщенность).

- 2 Нажимая кнопку ▲/▼, выберите настройку, и затем нажмите кнопку **ENTER**.
- 3 При выборе [ЛИЧНЫЙ] на шаге 1, перейдите на шаги 4-7.

- Отображается меню “СОБ НАСТР ИЗОБРАЖ”.

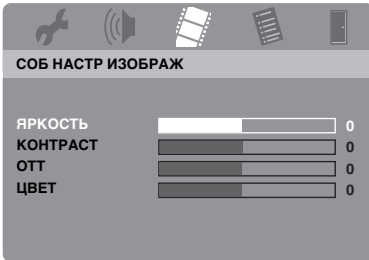

- 4 Нажимая ▲/▼, выберите одну из следующих опций.

### **ЯРКОСТЬ**

Отрегулируйте яркость изображения. Ноль (0) - средняя величина настройки яркости.

### **КОНТРАСТ**

Отрегулируйте контраст изображения. Ноль (0) - средняя величина настройки контраста.

### **ОТТ**

Отрегулируйте баланс красного и зеленого в изображении. Ноль (0) - средняя величина настройки оттенка.

### **ЦВЕТ**

Отрегулируйте уровень цвета в изображении. Ноль (0) - средняя величина настройки цвета.

- 5 Нажимайте кнопку ◀ / ▶ для регулировки параметра, наилучшим образом отвечающего вашим требованиям.
- 6 Повторяя шаги 4-5, отрегулируйте другие параметры цветности.
- 7 Нажмите кнопку **ENTER**.

## **Включение/отключение уровня черного**

Когда [ТИП ТЕЛЕВ] установлен на [NTSC] (смотрите стр. 14), данное меню используется для улучшения видимости черного цвета на темном участке на экране. Настройка уровня черного недействительна при установке [ТИП ТЕЛЕВ] на [PAL].

- Выберите [УР ТЕМНОГО] в “СТРАНИЦА ВИДЕОНАСТР.”.

### **ВКЛ**

Выберите для улучшения видимости черного цвета.

### **ВЫКЛ**

Выберите для стандартной настройки уровня черного.

### **Примечание**

Данная функция доступна только для композитного видео / S-video выхода.

## **Включение/отключение скрытых титров**

Скрытые титры - это информация, спрятанная в видеосигналах на определенных дисках, и ее невозможно просмотреть без специального декодера. Разница между субтитрами и титрами - это то, что субтитры предназначены для слышащих людей, а титры - для людей со слуховыми проблемами. В субтитрах нечасто отображается все звучание. Например, титры отображают звуковые эффекты (например, “телефонный звонок”, “шаги”), в то время как они не отображаются в субтитрах. Перед выбором данной функции, проверьте, что на диске содержится информация скрытых титров и что телевизор также поддерживает данную функцию.

- Выберите [ТИТРЫ ОТКЛ] в “СТРАНИЦА ВИДЕОНАСТР.”.

### **ВКЛ**

Выберите данный параметр для включения функции скрытых титров.

### **ВЫКЛ**

Выберите данный параметр для отключения функции скрытых титров.

# Меню настройки

## **Примечание**

Данная функция доступна только для видеоформата NTSC и композитного видео / S-video выхода.

## **Переключение YUV/RGB (Только модели для Европы и России)**

Данная настройка позволяет переключать вывод видеосигнала на YUV (на VIDEO OUT - COMPONENT) и RGB (на SCART).

- Выберите [КОМПОНЕНТ] в “СТРАНИЦА ВИДЕОНАСТР.”.

## **YUV**

Выберите это для компонентного видеоподключения.

## **RGB**

Выберите данную настройку для SCART подключения.

## **Настройка видеоизображения HDMI**

При подключении данного аппарата к компоненту, поддерживающему HDMI, через гнездо HDMI, в зависимости от подключенного компонента, выберите следующие настройки видеовыхода.

- 1 В “СТРАНИЦА ВИДЕОНАСТР.”; нажимая ▲/▼, выберите [УСТАНОВКА HDMI], и затем нажмите кнопку ►.
- 2 Нажимая кнопку ▲/▼, выберите опцию.
- 3 Нажав кнопку ►, войдите в подменю.

## **ШИРОКОЭКР. ФОРМАТ**

Выберите формат изображения отображаемого на экране изображения. Данная функция доступна только при выполнении HDMI подключений и если [ТВ ДИСПЛЕЙ] установлен на [16:9] (смотрите стр. 33) при воспроизведении изображения 4:3.

## **СВЕРХШИРОКИЙ**

Выберите для отображения изображения 4:3 на экране 16:9 с нелинейным вытягиванием (центральная часть экрана менее вытянута по сравнению с краями).

## **4:3 PILLAR BOX**

Выберите для отображения 4:3 на экране 16:9 без вытягивания. При воспроизведении диска, записанного с изображением 16:9, изображение отображается с исходным форматом изображения (16:9) без боковых полос.

## **ВЫКЛ**

При выборе данной опции, никакие регулировки формата изображения не производятся.

## **Примечание**

Для видеосигнала 480р или 576р, невозможно выбрать [ШИРОКОЭКР. ФОРМАТ], и регулировки формата изображения выполняются даже при выборе [СВЕРХШИРОКИЙ] или [4:3 PILLAR BOX].

## **ВИДЕО HDMI**

Выберите разрешение, в зависимости от используемого экрана. Данный аппарат совместим со следующими видеоформатами: 480р/60Гц, 576р/50Гц, 720р/50Гц, 60Гц, 1080i/50Гц, 60Гц и 1080р/50Гц, 60Гц

## **480P**

480 видеоизображение с прогрессивной разверткой

## **576P**

576 видеоизображение с прогрессивной разверткой

## **720P**

720 видеоизображение с прогрессивной разверткой

## **1080I**

1080 интерлейсное видеоизображение

## **1080P**

1080 видеоизображение с прогрессивной разверткой

## **АВТО**

Разрешение выбирается автоматически в соответствии с используемым экраном.

## Примечания

- Для настроек, за исключением [АВТО], изображения могут отображаться неправильно, если настройка выходного разрешения не поддерживается используемым компонентом HDMI. В таком случае, следуя шагам ниже, возвратитесь на [АВТО].
  - 1 Нажав кнопку **OPEN/CLOSE** (  ) на фронтальной панели, откройте лоток диска.
  - 2 Нажмите кнопку **◀**.
  - 3 Нажмите кнопку **SUBTITLE**.
- Невозможно установить [ТИП ТЕЛЕВ], [ПРОГРЕССИВН] и [КОМПОНЕНТ] (модели для Европы и России) при выполнении HDMI подключений.
- При отсоединении HDMI кабеля, настройка [ТИП ТЕЛЕВ] может быть изменена. Если компонентные видео, S-video или композитные видеосигналы выводятся неправильно, смотрите “Полностью искаженное изображение, черное/белое изображение, или отсутствует картинка” в “Устранение неисправностей” на стр. 43, и заново выполните правильную настройку ТВ типа.

## HD JPEG

Данный аппарат может отображать высокоточные изображения JPEG при подключении к компоненту HDMI через HDMI кабель.

### ВКЛ

Высококачественное отображение картинок JPEG.

### ВЫКЛ

Отображение картинок JPEG со стандартным качеством.

## Примечания

- Можно выбрать [HD JPEG] при выводе видеосигналов HDMI с разрешением 720p, 1080i и 1080p.
- Невозможно выбрать [УСТАНОВКА HDMI] при отображении картинок JPEG (включая HD JPEG).

## Меню настройки предпочтений

Дважды нажмите кнопку  для остановки воспроизведения (при необходимости) до нажатия кнопки **SET UP**.

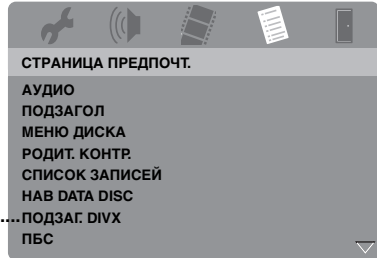

\*: [ПОДЗАГ. DIVX] доступен для моделей, кроме модели для Кореи.

## Звучание, субтитры и меню диска

В данных меню содержатся различные языковые опции для звучания, субтитров и меню диска, записанные на DVD-Video диске. Подробнее, смотрите “Настройка языков звучания, субтитров и дискового меню (только для DVD-Video)” на стр. 16.

## Ограничение воспроизведения с помощью функции родительского контроля

На некоторых DVD дисках может быть установлен определенный уровень родительского контроля для всего диска или определенных сцен на диске. Данная функция позволяет установить уровень ограничения воспроизведения. Существуют отметки 1 - 8 и они зависят от страны. Можно установить запрещение на воспроизведение определенных дисков, не подходящих для детей, или воспроизводить альтернативные сцены для определенных дисков.

# Меню настройки

- 1 В “СТРАНИЦА ПРЕДПОЧТ.”, нажимая кнопку ▲/▼, выберите [РОДИТ. КОНТР.], и затем нажмите кнопку ►.

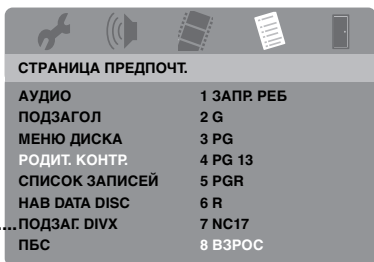

\*: [ПОДЗАГ. DIVX] доступен для моделей, кроме модели для Кореи.

- 2 Нажимая кнопку ▲/▼, выберите уровень для вставленного диска, и затем нажмите кнопку **ENTER**.
  - Для отключения функции родительского контроля и воспроизведения всех дисков, выберите [8 ВЗРОС].
- 3 С помощью **цифровых кнопок (0-9)**, введите шестизначный пароль (смотрите “Изменение пароля” на стр. 40).
  - DVD диски с оценкой, превышающей выбранный уровень, не будут воспроизводиться, пока не введен шестизначный пароль.

## Примечание

Некоторые DVD диски могут не содержать уровневой оценки, даже если на обложке диска имеется оценка фильма. Функция уровневой оценки не срабатывает для таких дисков.

## Выбор воспроизведения формата VR

Есть два метода воспроизведения диска формата VR (Video Recording): **ИСХОДНЫЙ СПИСОК** и **СПИСОК ВОСПР.**

- 1 В “СТРАНИЦА ПРЕДПОЧТ.”, нажимая кнопку ▲/▼, выберите [СПИСОК ЗАПИСЕЙ], и затем нажмите кнопку ►.

## ИСХОДНЫЙ СПИСОК

Выберите для воспроизведения изначально записанных глав на диске.

## СПИСОК ВОСПР.

Выберите для воспроизведения отредактированной версии диска. Данная функция доступна только после создания списка воспроизведения.

- 2 Нажимая кнопку ▲/▼, выберите настройку, и затем нажмите кнопку **ENTER**.

## ■ Воспроизведение диска в формате VR

- 3 Нажмите кнопку **SET UP** для закрытия меню управления.
- 4 Нажмите ►/|| для начала воспроизведения диска при выбранной настройке.

## Выбор меню диска с данными

Навигатор диска с данными можно установить только тогда, если диск был записан с меню. Данная функция позволяет отображать меню папок при воспроизведении диска со структурой папок.

- Выберите [НАВ DATA DISC] в “СТРАНИЦА ПРЕДПОЧТ.”.

## БЕЗ МЕНЮ

Выберите данный параметр для отображения всех файлов на диске с данными.

## С МЕНЮ

Выберите данный параметр для отображения только меню папок на диске с данными.

## Выбор группы внешних субтитров DivX® (кроме модели для Кореи)

Нижеуказанные шрифты доступны для внешних файлов субтитров DivX®. Данная настройка позволяет найти соответствующий для файла субтитра шрифт на экране.

- Выберите [ПОДЗАГ. DIVX] в “СТРАНИЦА ПРЕДПОЧТ.”.

## **ГРУППА1:**

Албанский (sq), Баскский (eu), Каталанский (ca), Датский (da), Голландский (nl), Английский (en), Фарерский (fo), Финский (fi), Французский (fr), Немецкий (de), Исландский (is), Ирландский (ga), Итальянский (it), Норвежский (no), Португальский (pt), Рето-романский (rm), Шотландский (gd), Испанский (es), Шведский (sv)

## **ГРУППА2:**

Албанский (sq), Хорватский (hr), Чешский (cs), Венгерский (hu), Польский (pl), Румынский (ro), Словацкий (sk), Словенский (sl)

## **ГРУППА3:**

Болгарский (bg), Беларусский (be), Македонский (mk), Русский (ru), Сербский (sr), Украинский (uk)

## **ГРУППА4:**

Иврит (iw), Идиш (ji)

## **ГРУППА5:**

Турецкий (tr)

## **Примечания**

- Некоторые внешние файлы субтитров могут неправильно отображаться или не отображаться.
- В зависимости от характеристик диска или условий записи, некоторые диски не могут воспроизводиться.
- Количество внешних файлов субтитров, переключаемых для одного кинофильма, не может превышать десяти.



- Для внешних файлов субтитров, поддерживаются следующие форматы расширений в названиях файлов субтитров (помните, что такие файлы не отображаются в меню диска): .srt, .sub, .ssa, .smi
- Название файла кинофильма должно быть повторено в начале названия внешнего файла субтитра.

## **Выбор функции PBC (управление воспроизведением)**

Можно включить или отключить управление воспроизведением (PBC). Данная функция доступна только на Video CD 2.0 с функцией управления воспроизведением (PBC).

- Выберите [PBC] в “СТРАНИЦА ПРЕДПОЧТ.”.

## **ВКЛ**

Выберите для отображения меню диска.

## **ВЫКЛ**

Выберите это для отключения дискового меню. Воспроизведение начинается с самого начала диска.



Для включения или отключения функции управления воспроизведением (PBC), можно также использовать кнопку **MENU** на пульте ДУ (смотрите “Использование меню управления воспроизведением (PBC)” на стр. 20).

## **Настройка функции автоматического режима ожидания**

Можно включить или отключить функцию автоматического режима ожидания.

- Выберите [АВТОМАТИЧ. ОТКЛ.] в “СТРАНИЦА ПРЕДПОЧТ.”.

## **ВКЛ**

Выберите данный параметр для установки данного аппарата на автоматический режим ожидания при остановке воспроизведения диска или паузе, превышающей 30 минут.

## **ВЫКЛ**

Выберите данный параметр для отключения функции автоматического режима ожидания.

# Меню настройки

## Изменение пароля

Для функций родительского контроля и блокировки диска используется одинаковый пароль. При запросе, введите шестизначный пароль. Паролем по умолчанию является 000 000.

- 1 В “СТРАНИЦА ПРЕДПОЧТ.”, нажимая ▲/▼, выберите [ПАРОЛЬ], и затем нажимайте ► и выберите [ЗАМЕНА].

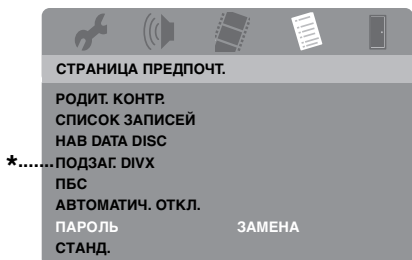

\*: [ПОДЗАГ. DIVX] доступен для моделей, кроме модели для Кореи.

- 2 Нажмите кнопку **ENTER** для входа на “Страницу изменения пароля”.

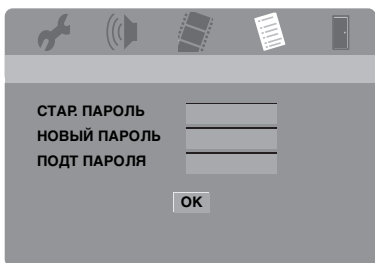

- 3 С помощью **цифровых кнопок (0-9)**, введите старый шестизначный пароль.

- Если данная функция настраивается в первый раз, введите “000 000”
- Если вы забыли старый шестизначный пароль, введите “000 000”.

- 4 Введите новый шестизначный пароль.
- 5 Заново введите новый шестизначный пароль для подтверждения пароля.
- 6 Нажмите **ENTER** для подтверждения нового пароля.  
→ Теперь действует новый шестизначный пароль.

## Переустановка системы

Можно сбросить все опции и личные настройки на исходные заводские настройки, за исключением [ПАРОЛЬ], [РОДИТ. КОНТР.] и [БЛ ДИСКА].

- 1 В “СТРАНИЦА ПРЕДПОЧТ.”, нажимая ▲/▼, выберите [СТАНД.], и затем нажимайте ► и выберите [СБРОС].
- 2 Нажмите кнопку **ENTER**.  
→ Все настройки сбрасываются в исходные заводские настройки.

Данные коды могут использоваться для выбора других языков. Это не отражается на опциях в “АУДИО”, “ПОДЗАГОЛ” или “МЕНЮ ДИСКА”









Абхазский	6566	Инукутитут	7385	Ндебеле, Южный	7882	Тви	8487
Авестийский	6569	Инушиак	7375	Ндунга	7871	Телугу	8469
Азербайджанский	6590	Ирландский	7165	Норвежский	7879	Тибетский	6679
Аймара	6589	Исландский	7383	Норвежский Букмол	7866	Тигринья	8473
Албанский	8381	Испанский	6983	Норвежский Нюнорск	7878	Тонга (Острова Тонга)	8479
Амхарский	6577	Итальянский	7384	Ньянджа	7889	Тсвана	8478
Английский	6978	Йоруба	8979	Нюнорск, Норвежский	7878	Тсонг	8483
Арабский	6582	Казахский	7575	Окситанский (после 1500)	7967	Турецкий	8482
Армянский	7289	Каннада	7578	Ория	7982	Туркменский	8475
Ассамский	6583	Кастильский	6983	Оромо	7977	Узбекский	8590
Афар	6565	Каталанский	6765	Осетинский	7983	Уйгурский	8571
Африкаанс	6570	Кашмири	7583	Пали	8073	Украинский	8575
Баскский	6985	Кечуа	8185	Панджаби	8065	Урду	8582
Башкирский	6665	Кикуйю	7573	Персидский	7065	Фарерский	7079
Беларусский	6669	Киньяма	7574	Польский	8076	Фиджийский	7074
Бенгальский	6678	Киньяруанда	8287	Португальский	8084	Финнский	7073
Бирманский	7789	Киргизский	7589	Провансальский	7967	Французский	7082
Бислама	6673	Китайский	9072	Пушту	8083	Фризский	7089
Бихари	6672	Коми	7586	Ретороманский	8277	Хауса	7265
Болгарский	6671	Корейский	7579	Румынский	8279	Хинди	7273
Боснийский	6683	Корнский	7587	Рунди	8278	Хиримоту	7279
Бретонский	6682	Корсиканский	6779	Русский	8285	Хорватский	7282
Букмол, Норвежский	7866	Коса	8872	Самоанский	8377	Церковно-Славянский	6785
Валлийский	6789	Курдский	7585	Санго	8371	Чаморро	6772
Валлонский	8765	Кхмерский	7577	Санскрит	8365	Чеченский	6769
Венгерский	7285	Лаосский	7679	Сардинский	8367	Чешский	6783
Волапок	8679	Латвийский	7686	Свази	8383	Чжуань	9065
Волоф	8779	Латинский	7665	Северный Ндебеле	7868	Чиньянджа	7889
Вьетнамский	8673	Лимбургийский	7673	Северо-Саамский	8369	Чувашский	6786
Галисийский	7176	Лингала	7678	Сербский	8382	Шведский	8386
Гереро	7290	Литовский	7684	Сингальский	8373	Шона	8378
Голландский	7876	Люксембургский	7666	Синдхи	8368	Шотландский	7168
Гренландский	7576	Македонский	7775	Скотско-Гэльский	7168	Южный Ндебеле	7882
Греческий	6976	Малагасийский	7771	Словацкий	8375	Яванский	7486
Грузинский	7565	Малайский	7783	Словенский	8376	Японский	7465
Гуарани	7178	Малаялам	7776	Сомали	8379		
Гуджарати	7185	Мальтийский	7784	Сого	8384		
Датский	6865	Маори	7773	Старо-Болгарский	6785		
Дзонг-кэ	6890	Маратхи	7782	Старо-Славянский	6785		
Эсперанто	6979	Маршалльский	7772	Старо-Церковный Славянский	6785		
Эстонский	6984	Мэнкский	7186	Сувахили	8387		
Зулу	9085	Молдавский	7779	Сунданский	8385		
Иврит	7269	Монгольский	7778	Тагалог	8476		
Идиш	8973	Навахо	7886	Таджикский	8471		
Идо	7379	Науру	7865	Тагтянский	8489		
Индонезийский	7368	Немецкий	6869	Тайский	8472		
Интерлингва (Международный)	7365	Непальский	7869	Тамильский	8465		
Интерлингве	7369	Ндебеле, Северный	7868	Татарский	8484		

# Устранение неисправностей

Если у вас возникли любые из следующих трудностей во время эксплуатации данного аппарата, воспользуйтесь таблицей ниже для устранения ошибки. В случае, если неисправность не указана в таблице или вы не смогли исправить ошибку, следуя инструкциям таблицы, установите данный аппарат в режим ожидания, отсоедините силовой кабель, и обратитесь к ближайшему авторизованному дилеру или сервис центр Yamaha.

Неисправность	Решение
Нет питания	Правильно подключите силовой кабель переменного тока.
	Нажмите <b>STANDBY/ON</b> на фронтальной панели для включения питания.
Данный аппарат не может считать CD или DVD	Перед отправкой аппарат на ремонт, с помощью продающегося очистителя CD/DVD линзы, выполните очистку линзы.
“NO DISC” отображается на дисплее фронтальной панели	Убедитесь, что диск правильно установлен в лоток диска.
“UN DISC” отображается на дисплее фронтальной панели	Установленный диск не поддерживается данным аппаратом. Проверьте тип диска (смотрите “Форматы воспроизводимых дисков” на стр. 4).
Не воспроизводится диск или файл	CD-R/RW, DVD+R/RW/R DL и DVD-R/RW/R DL диски должны быть завершены.
	Убедитесь, что диск установлен этикеточной стороной вверх.
	Проверьте, не имеются ли дефекты на диске, установив другой диск.
	Если вы сами записали диск с файлами JPEG, MP3 или WMA, убедитесь, что на диске содержится минимум десять графических файлов JPEG или пять музыкальных дорожек MP3/WMA.
	Проверьте региональный код (смотрите “Региональные коды” на стр. 3).
	Для MP3/WMA, проверьте, что частота выборки и битовая скорость поддерживаются.
	Для JPEG, проверьте, поддерживается ли разрешение (смотрите “Технические спецификации” на стр. 48).
	Для WMA/WMV, убедитесь, что файл не защищен по системе DRM (Digital Rights Management).
	Для WMV, убедитесь, что файл был закодирован по системе WMV9.
	Для WMV, убедитесь, что файл не относится к Advanced Profile.
Для WMV, убедитесь, что разрешение файла составляет 720 x 480/720 x 576 пикселей или менее.	
Нет изображения	Смотрите инструкцию к телевизору для правильного выбора входного видеоканала. Переключайте ТВ каналы, пока не отобразится экран DVD.
	Включите телевизор.
	Проверьте видеоподключения.

# Устранение неисправностей

Неисправность	Решение
Картинка отсутствует при выполнении HDMI подключений (через гнезда HDMI)	<p>Следуя шагам ниже, переключите [ВИДЕО HDMI] на [АВТО].</p> <ol style="list-style-type: none"> <li>1. Нажмите <b>OPEN/CLOSE</b> (  ) на фронтальной панели или нажмите и удерживайте  на пульте ДУ для открытия дисководов.</li> <li>2. Нажмите кнопку  на пульте ДУ.</li> <li>3. Нажмите кнопку <b>SUBTITLE</b> на пульте ДУ.</li> </ol>
Картинка отсутствует, когда не используется подключение с прогрессивной разверткой (с помощью компонентных видеогнезд)	<p>Следуя шагам ниже, отключите функцию прогрессивной развертки.</p> <ol style="list-style-type: none"> <li>1. Нажмите <b>OPEN/CLOSE</b> (  ) на фронтальной панели или нажмите и удерживайте  на пульте ДУ для открытия дисководов.</li> <li>2. Нажмите кнопку  на пульте ДУ.</li> <li>3. Нажмите кнопку <b>ZOOM</b> на пульте ДУ для отключения функции прогрессивной развертки.</li> </ol>
Полностью искаженное изображение, черное/белое изображение, или отсутствует картинка	<p>Убедитесь, что диск совместим с данным аппаратом (смотрите “Форматы воспроизводимых дисков” на стр. 4).</p> <p>Убедитесь, что параметр ТВ типа данного аппарата установлен в соответствии с диском и телевизором (смотрите “Настройка системы цветного телевидения для телевизора” на стр. 14).</p> <p>Следуя шагам ниже, переключите настройку [ТИП ТЕЛЕВ].</p> <ol style="list-style-type: none"> <li>1. Нажмите <b>OPEN/CLOSE</b> (  ) на фронтальной панели или нажмите и удерживайте  на пульте ДУ для открытия дисководов.</li> <li>2. Нажмите кнопку  на пульте ДУ.</li> <li>3. Нажмите кнопку <b>AUDIO</b> на пульте ДУ.</li> </ol>
Искажение картинки	<p>Иногда, в зависимости от воспроизводимого диска, картинка может немного искажаться. Это не является сбоем.</p> <p>Проверьте видеоподключения.</p>
Картинка застывает во время воспроизведения	<p>Проверьте, нет ли отпечатков пальцев/царапин на диске, и протрите его мягкой тканью от центра к краям.</p> <p>Для WMV/DivX®, уменьшение битовой скорости может привести к улучшению.</p>
Невозможно отобразить картинки HD JPEG	<p>Убедитесь, что [HD JPEG] установлен на [ВКЛ] (смотрите стр. 37).</p> <p>Время считывания диска может превышать 30 секунд.</p> <p>Одновременное воспроизведение музыки MP3 и картинок HD JPEG невозможно.</p>
Размер экрана выглядит неестественно, или картинка отображается на ТВ экране только частично или не отображается	<p>Убедитесь, что настройка телевизора данного аппарата соответствует размеру экрана телевизора (смотрите “Настройка телевизионного экрана” на стр. 33).</p> <p>Переключите размер экрана и формат изображения телевизора.</p>
Отсутствует звучание или искажение звучания	<p>Отрегулируйте уровень громкости.</p> <p>Проверьте, что колонки подключены правильно.</p> <p>Проверьте аудиоподключения.</p> <p>Для MP3/WMA, убедитесь, что частота выборки и битовая скорость соответствуют данному аппарату (смотрите “Технические спецификации” на стр. 48).</p> <p>Для WMV/DivX®, записывайте файл на USB устройство с низкой битовой скоростью.</p>

# Устранение неисправностей

Неисправность	Решение
Отсутствует звучание от цифрового выхода	Проверьте цифровые подключения.
	Если воспроизводится источник DTS, убедитесь, что ресивер может декодировать формат DTS и что [ЦИФРОВОЙ ВЫХОД] установлен на [ВСЕ] (смотрите стр. 32).
	Проверьте, что аудиоформат выбранного языка звучания поддерживается ресивером.
Отсутствует звучание во время воспроизведения кинофильма DivX®	Аудиокод может не поддерживаться данным аппаратом.
Данный аппарат не отвечает на команды от пульта ДУ	Пульт ДУ должен быть направлен прямо на сенсор ДУ на фронтальной панели.
	Уменьшите расстояние между пультом ДУ и данным аппаратом.
	Замените батарейки в пульте ДУ.
	Переустановите батарейки с соблюдением указанных полярностей (знаки +/-).
Кнопки не срабатывают	Для полной перезагрузки данного аппарата, отсоедините кабель переменного тока от сети переменного тока на 5-10 секунд, снова подключите кабель переменного тока к сети переменного тока, и затем включите данный аппарат.
Данный аппарат не отвечает на некоторые команды во время воспроизведения	Некоторые операции могут быть ограничены на диске. Изучите инструкции на упаковке диска.
Невозможно выбрать параметры меню	Дважды нажмите кнопку  на пульте ДУ до выбора меню настройки.
	В зависимости от наличия диска, некоторые параметры меню не могут выбираться.
Невозможно распознать USB устройство	Убедитесь, что USB устройство подключено правильно.
	Некоторые устройства могут не использоваться, даже если они являются устройствами класса запоминающих устройств USB большой емкости.
	Установите данный аппарат в режим ожидания, и затем снова включите его.
	Отсоедините USB устройство, когда данный аппарат находится в режиме ожидания, затем снова подключите его и включите данный аппарат.
	Подключите адаптер переменного тока, если адаптер поставляется вместе с USB устройством.
	При отображении “Устройство не поддерживается.” на ТВ экране, убедитесь, поддерживается ли USB устройство данным аппаратом (смотрите “Поддерживаемые USB устройства” на стр. 23).
	При отображении “Активизир. защита тока USB. Устройство не поддерживается.” на ТВ экране, это означает, что USB устройство не может использоваться с данным аппаратом (смотрите “Поддерживаемые USB устройства” на стр. 23).

# Устранение неисправностей

Неисправность	Решение
<p><b>Данный аппарат не записывает дорожки на CD на USB устройство</b></p>	Убедитесь, что USB устройство подключено правильно.
	Убедитесь, что USB устройство совместимо с данным аппаратом.
	Невозможно выполнить запись дорожек, защищенных по SCMS (Serial Copy Management System).
	Невозможно выполнить запись музыкальных дисков, защищенных от копирования и несовместимых со стандартом CDDA.
<p><b>Данный аппарат приостанавливает запись дорожек на CD на USB устройство</b></p>	Если на ТВ экране отображается “Макс.кол-во файлов”, удалите любые ненужные файлы, или создайте новую папку и затем переместите некоторые файлы в созданную папку, чтобы уменьшить количество файлов в корневом каталоге на USB устройстве. Данный аппарат может записать до 648 файлов в каждом корневом каталоге. В случае отображения сообщения выше, нажмите <b>ENTER</b> для отмены записи.
	Если на ТВ экране отображается “USB заполнен”, удалите любые ненужные файлы, чтобы создать достаточно свободного пространства на USB устройстве. В случае отображения сообщения выше, нажмите <b>ENTER</b> для отмены записи.
	Если на ТВ экране отображается “Макс. кол-во дор.,” переименуйте “TRACK999” на компьютере, др., или создайте новую папку и затем переместите файл в созданную папку. В случае отображения сообщения выше, нажмите <b>ENTER</b> для отмены записи.
	Если на ТВ экране отображается “Ошибка уст-ва USB”, проверьте подключения между данным аппаратом и USB устройством. В случае отображения сообщения выше, нажмите <b>ENTER</b> для отмены записи.
	Если на ТВ экране отображается “Ошибка диска”, проверьте, нет ли отпечатков пальцев/царапин на диске, и протрите его мягкой тканью от центра к краям. В случае отображения сообщения выше, нажмите <b>ENTER</b> для отмены записи.
	При отображении “Защищено авторским правом” на ТВ экране, убедитесь, не защищена ли дорожка по системе SCMS (Serial Copy Management System). Дорожки, защищенные по системе SCMS, не записываются. В случае отображения сообщения выше, нажмите <b>ENTER</b> для отмены записи.
	<p><b>Файл MP3, записанный на USB устройстве с помощью “ЗАПИСЬ MP3”, не воспроизводится или останавливается во время записи</b></p>
Если “USB заполнен”, “Ошибка уст-ва USB” или “Ошибка диска” отображается на ТВ экране во время записи, это означает, что созданные файлы не могут воспроизводиться. Смотрите “Данный аппарат приостанавливает запись дорожек на CD на USB устройство” для решения данной проблемы, и затем попробуйте снова выполнить запись.	
<p><b>Звучание записанной музыки на USB устройстве низкого качества, пропадает, или содержит неожиданный шум</b></p>	Проверьте CD (например, качество звучания, шум, или наличие отпечатков пальцев/царапин).

## ■ Аналог

Звучание, которое не было преобразовано в цифровые значения. Аналоговое звучание изменяется, в то время как цифровое звучание содержит определенные цифровые значения. Данные гнезда выдают звучание по двум каналам, правому и левому.

## ■ Формат изображения

Соотношение вертикального и горизонтального размеров отображаемого изображения. Соотношение горизонтальной и вертикальной сторон на обычных телевизорах - 4:3, а на широкоэкранных - 16:9.

## ■ Аудиовыходные гнезда

Гнезда на задней стороне DVD проигрывателя, посылающие аудиосигналы на другую систему (телевизор, стереофоническая система, др.).

## ■ Скорость передачи в битах.

Объем информации для удержания музыки определенной длины, измеряется в килобитах в секунду, или кб/с. Или, означает скорость записи. Обычно, чем выше битовая скорость, или выше скорость записи, тем лучше качество звучания. Однако, высокая скорость в битах занимает больше места на диске.

## ■ Раздел

Отрывки картинки или музыкального произведения на DVD, меньше по размеру по сравнению с главами. Глава состоит из нескольких разделов. Каждый раздел имеет номер раздела, который позволяет найти нужный раздел.

## ■ Компонентные видеовыходные гнезда

Гнезда на задней стороне DVD проигрывателя, посылающие высококачественные видеосигналы на телевизор с компонентными видеовыходными гнездами (R/G/B, Y/Pb/Pr, др.).

## ■ Меню диска

Дисплей экрана для выбора изображений, звучаний, субтитров, множественных углов, др., записанных на DVD диске.

## ■ Цифровое звучание

Звучание, преобразованное в цифровые значения. Цифровое звучание доступно при использовании цифровых аудиовыходных гнезд. Данные гнезда посылают аудиосигналы через множественные каналы, по сравнению только двух каналов, используемых в аналоге виде.

## ■ DivX®

DivX® - это популярная медиа-технология, созданная компанией DivX, Inc. Медиа-файлы формата DivX® обеспечивают высокое сжатие видео при сохранении высокого качества изображения и небольшом размере файла. Файлы DivX® могут также поддерживать расширенные функции представления медиа-контента, такие как меню, субтитры, выбор звуковой дорожки. Множество файлов формата DivX® можно скачать в сети Интернет, а с помощью простых и удобных инструментов от DivX.com вы можете создавать и свои собственные медиа-файлы.

## ■ DivX® Ultra

Сертифицированные продукты DivX® Ultra предоставляют улучшенное воспроизведение передовых информационных функций, поддерживаемых форматом DivX® Media Format. Ключевые функции включают интерактивные видеоменю, субтитры, альтернативные звуковые дорожки, видеотэги и точки разделов.

## ■ DMF (DivX® Media Format)

Формат DivX® Media Format поддерживает передовые информационные функции, предоставляя дополнительное интерактивное управление: интерактивные видеоменю, точки разделов, многоязыковые субтитры и альтернативные звуковые дорожки.

## ■ Dolby Digital

Система окружающего звучания, разработанная Dolby Laboratories, и содержащая до шести каналов цифрового звучания (фронтальные левый и правый, левый и правый окружающего звучания, центральный и канал сабвуфера).

## ■ DTS

Digital Theatre Systems. Система окружающего звучания, отличная от Dolby Digital. Форматы были разработаны различными компаниями.

## ■ HDCP

HDCP (High-bandwidth Digital Content Protection), разработанный корпорацией Intel, является методом кодирования цифровой видео и аудиоинформации с целью защиты содержания. Подробнее об HDCP, посетите страницу HDCP на "www.digital-cp.com"

## ■ HD JPEG

HD (High-Definition) JPEG выводит изображение с улучшенным разрешением через HDMI подключение.

**■ HDMI**

HDMI (High-Definition Multimedia Interface) - первый поддерживаемый отраслью, несжатый, полностью цифровой аудиовизуальный (аудио/видео) интерфейс. Обеспечивая интерфейс между любым аудиовизуальным источником (например, декодер кабельного телевидения или аудиовизуальный ресивер) и аудио/видеоэкраном (например, цифровой телевизор-DTV), HDMI поддерживает стандартные, усиленные или высокоточные видеосигналы, а также многоканальное цифровое звучание с помощью одного кабеля. HDMI передает все стандарты ATSC (Advanced Television Systems Committee) HDTV и поддерживает 8-канальное цифровое звучание, с дополнительной полосой пропускания для поддержки будущих улучшений и требований. При комбинированном использовании вместе с HDCP (High-bandwidth Digital Content Protection), HDMI обеспечивает надежный аудио/видео интерфейс, соответствующий требованиям по безопасности провайдеров содержания и системных операций. Подробнее об HDMI, посетите страницу HDMI на ["www.hdmi.org/"](http://www.hdmi.org/)

**■ Интерактивное меню**

Интерактивные видеоменю предоставляют беспрецедентное удобство и управление для быстрого перехода между различными сценами бонусных возможностей и возможность выбора опций звуковых дорожек и субтитров.

**■ JPEG**

Очень распространенный формат цифровой фотографии. Система сжатия фотографических данных, предложенная Joint Photographic Expert Group, предоставляющая малое уменьшение качества изображения при большой величине сжатия.

**■ MP3**

Формат файла с системой сжатия звуковых данных. "MP3" - это аббревиатура Motion Picture Experts Group 1 (или MPEG-1) Audio Layer 3. С помощью формата MP3, на одном CD-R или CD-RW диске можно записать примерно в десять раз больше информации по сравнению с обычным CD диском.

**■ Родительский контроль**

Функция DVD диска для ограничения воспроизведения диска по причине возраста пользователей в соответствии с уровнем ограничения каждой страны. Ограничение варьирует от диска к диску; при его запуске, воспроизведение запрещается, если уровень ограничения программы выше, чем уровень, установленный пользователем.

**■ PCM (Pulse Code Modulation)**

Система для преобразования аналоговых звуковых сигналов в цифровые сигналы для дальнейшей обработки, без сжатия данных во время преобразования.

**■ Управление воспроизведением (PBC)**

Означает сигнал, записанный на видео CD или SVCD дисках для управления воспроизведением. С помощью экранов меню, записанных на Video CD или SVCD дисках, поддерживающих PBC, можно использовать интерактивное программное обеспечение, а также программное обеспечение с функциями поиска.

**■ Список воспроизведения**

Список выбранных глав для воспроизведения в указанном порядке. Данная опция доступна только для формата VR и должна быть создана заранее.

**■ Прогрессивная развертка**

Отображает все горизонтальные линии картинки одновременно в виде сигнальной рамки. Данная система может преобразовывать интерлейсное видео от DVD диска в прогрессивный формат для подключения к прогрессивному экрану. Это очень помогает улучшить вертикальное разрешение.

**■ Региональный код**

Система, позволяющая воспроизводить диски только внутри заранее указанного региона. Данный аппарат воспроизводит только диски с поддерживаемыми региональными кодами. Региональный код аппарата указывается на этикетке изделия. Некоторые диски поддерживают более чем один регион (или все регионы).

**■ S-video**

Воспроизводит чистую картинку путем отправления раздельных сигналов яркости и цвета. S-video можно использовать только с телевизором, оборудованном входным гнездом S-video.

**■ Окружающее звучание**

Система для создания реалистичных трехмерных звуковых полей, полных реализма, путем расстановки нескольких колонок вокруг слушателя.

**■ Глава**

Наидольший раздел картинки или функция музыки на DVD диске, др. в видеопрограмме, или целый альбом в аудиопрограмме. Каждая глава имеет номер главы, позволяющий найти нужную главу.

**■ Видеовыходное гнездо**

Гнездо на задней стороне DVD проигрывателя, посылающее видеосигналы на телевизор.

**■ Формат VR (Video Recording)**

Формат, позволяющий создать DVD диск, который может редактироваться.

# Технические спецификации

## ФОРМАТЫ ВОСПРОИЗВОДИМЫХ ДИСКОВ

- DVD-Video
- DVD-R, DVD-RW, DVD-R DL
- DVD+R, DVD+RW, DVD+R DL
- Video CD, SVCD
- CD
- PICTURE CD
- CD-R, CD-RW
- MP3 (ISO 9660)
  - частота выборки 32, 44,1, 48 кГц ..... 96-320 кб/сек.
- WMA
  - частота выборки 44,1 кГц ..... 64-192 кб/сек.
  - частота выборки 48 кГц ..... 128-192 кб/сек.
- WMV ..... 720 x 480/720 x 576 пикселей или менее
- DivX®
- JPEG ..... 3072 x 2048 пикселей или менее

## ВИДЕО ХАРАКТЕРИСТИКА

- Выход Video (CVBS) ..... 1 Vpp на 75 ом
- Выход S-video ..... Y: 1 Vpp на 75 ом  
C: 0,3 Vpp на 75 ом
- Компонентный видеовыход ..... Y: 1 Vpp на 75 ом  
Pb/Cb (Pb), Pr/Cr (Pr): 0,7 Vpp на 75 ом
- Выход RGB (Scart) (только модели для Европы и России) ..... Y: 0,7 Vpp на 75 ом

## АУДИОФОРМАТ

- Цифровое звучание
  - Dolby Digital, DTS ..... Compressed digital PCM
  - ..... частота выборки 44,1, 48, 96 кГц/16, 20, 24 бит
- Аналоговое звучание ..... Стереофоническое

## АУДИО ХАРАКТЕРИСТИКА

- Цифрово-аналоговое преобразование ..... 24 бит
- Соотношение сигнал-шум (1 кГц) ..... 105 дБ
- Динамический диапазон (1 кГц) ..... 97 дБ
- DVD ..... частота выборки 96 кГц, 2 Гц-44 кГц/  
частотавыборки 48 кГц, 2 Гц-22 кГц
- SVCD ..... частота выборки 48 кГц, 2 Гц-22 кГц/  
частота выборки 44,1 кГц, 2 Гц-20 кГц
- CD, VCD ..... частота выборки 44,1 кГц, 2 Гц-20 кГц
- Помехи и шум (1 кГц) ..... 0,0035%

## МУЛЬТИМЕДИА ПРИЛОЖЕНИЯ

- Подключения ..... класс запоминающих USB устройств большой емкости
- Воспроизводимые форматы (USB устройство)
  - MP3
    - ..... частота выборки 32, 44,1, 48 кГц/96-320 кб/сек.
  - WMA ..... частота выборки 44,1 кГц/64-192 кб/сек.
  - частота выборки 48 кГц/128-192 кб/сек.
- WMV ..... 720 x 480/720 x 576 пикселей или менее
- DivX®
- JPEG ..... 3072 x 2048 пикселей или менее

## ТВ СТАНДАРТ

- Количество полос ..... PAL: 625, NTSC: 525
- Кадровая частота ..... PAL: 50 Гц, NTSC: 60 Гц
- Воспроизведение ..... Многостандартное (PAL/NTSC)

## ПОДКЛЮЧЕНИЯ

- Видеовыход ..... RCA/Phono x 1 (желтый)
- Выход S-video ..... Мини DIN, 4 разъема x 1
- Компонентный видеовыход
  - Выход Y ..... RCA/Phono x 1 (зеленый)
  - Pb/Cb (Pb) выход ..... RCA/Phono x 1 (синий)
  - Pr/Cr (Pr) выход ..... RCA/Phono x 1 (красный)
- SCART (Только модели для Европы и России)  
..... Евроразъем x 1
- Аудиовыход (L+R)  
..... RCA/Phono x 1 пара (белый/красный)
- Цифровой выход
  - Коаксиальный ..... RCA/Phono x 1  
(IEC60958 для CDDA, LPCM/  
IEC61937 для Dolby Digital, DTS)
  - HDMI ..... Type A x 1
- USB ..... Type A x 1
- Дистанционное управление
  - Вход .....  $\phi$  3,5 мм минигнездо x 1
  - Выход .....  $\phi$  3,5 мм минигнездо x 1

## КОРПУС

- Габариты (Ш x Г x В) ..... 435 x 310 x 51 мм
- Вес ..... Прибл. 2,6 кг

## ЭНЕРГОБЕСПЕЧЕНИЕ

- Розетка питания
  - Модели для С.Ш.А. и Канады  
..... 120 В переменного тока, 60 Гц
  - Модели для Европы и России  
..... 230 В переменного тока, 50 Гц
  - Модели для Азии, Центральной и Южной Америки  
..... 110-240 В переменного тока, 50 Гц/60 Гц
  - Модель для Австралии  
..... 230-240 В переменного тока, 50 Гц
  - Модель для Корей  
..... 110-240 В переменного тока, 60 Гц
- Энергопотребление ..... Прибл. 16 Ватт
- Энергопотребление в режиме ожидания  
..... Менее 1 Ватта

## ЛАЗЕР

Тип	Полупроводниковый лазер GaAs/GaAlAs
Длина волны	650 нм (DVD) 780 нм (VCD/CD)
Выходная мощность	7 милиВатт (DVD) 10 милиВатт (VCD/CD)
Расходимость луча	60 градусов

Технические характеристики могут изменяться без предварительного уведомления.

