



РУКОВОДСТВО ПОЛЬЗОВАТЕЛЯ



Прочтите данное руководство внимательно и полностью до эксплуатации этого оборудования.

# EF1000iS

7CG-28199-X0

 Прочтите данное руководство внимательно и полностью до эксплуатации этого оборудования. При продаже оборудования необходимо приложить к нему руководство.

## **ВВЕДЕНИЕ**

Поздравляем с приобретением новой продукции Yamaha.

В данном руководстве Вы найдете подробное описание устройства, правил эксплуатации и обслуживания данного изделия.

При возникновении вопросов по работе или обслуживанию изделия обратитесь к дилеру компании Yamaha.

**EF1000iS**

**РУКОВОДСТВО ПОЛЬЗОВАТЕЛЯ  
©2012 YAMAHA MOTOR POWERED  
PRODUCTS CO., LTD.**

**Издание 1-е, апрель 2012 г.**

**Все права защищены.**

**Любая перепечатка или самовольное  
использование материала без письменного  
разрешения компании**

**YAMAHA MOTOR POWERED  
PRODUCTS CO., LTD.**

**строго воспрещены.**

**Напечатано в Японии**

## ВАЖНАЯ ИНФОРМАЦИЯ РУКОВОДСТВА

Наиболее важная информация выделена в данном руководстве следующими обозначениями.



Этот знак указывает на вопросы, связанные с безопасностью. Он используется, чтобы предупредить об опасности телесных повреждений. Соблюдайте все рекомендации, касающиеся безопасности, перед которыми стоит такой символ, чтобы избежать травм или гибели.



### **ОСТОРОЖНО**

Надпись **ОСТОРОЖНО** указывает на опасные ситуации, которые могут привести к гибели или серьезным травмам.

### **ВНИМАНИЕ**

Надпись **ВНИМАНИЕ** указывает на особые меры предосторожности, которые необходимо принимать во избежание повреждения оборудования.

### **ПРИМЕЧАНИЕ**

Надпись **ПРИМЕЧАНИЕ** сопровождает ключевую информацию, поясняющую или облегчающую выполнение той или иной операции.

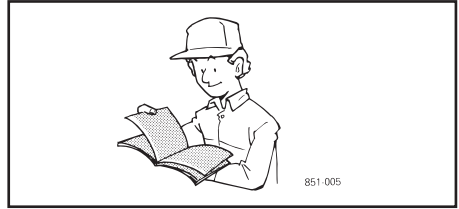

### **ОСТОРОЖНО**

**ПЕРЕД НАЧАЛОМ ЭКСПЛУАТАЦИИ ИЗДЕЛИЯ ВНИМАТЕЛЬНО ОЗНАКОМЬТЕСЬ С ДАННЫМ РУКОВОДСТВОМ.**

### **ПРИМЕЧАНИЕ**

- Компания Yamaha постоянно работает над совершенствованием конструкции и повышением качества продукции. Таким образом, поскольку данное руководство содержит наиболее свежую информацию о продукции, доступную на момент выхода из печати, могут существовать незначительные расхождения между конструкцией приобретенного двигателя и сведениями, приведенными в руководстве. При возникновении любых вопросов, связанных с информацией, изложенной в данном руководстве, обратитесь за разъяснениями к дилеру компании Yamaha.
- Данное руководство является неотъемлемой частью двигателя и должно при его перепродаже передаваться следующему владельцу.

\* Изделие и технические характеристики могут изменяться без уведомления.

# СОДЕРЖАНИЕ

|   |    |   |    |
|---|----|---|----|
| <b>РАСПОЛОЖЕНИЕ<br/>ПРЕДУПРЕЖДАЮЩИХ<br/>ТАБЛИЧЕК</b> .....                  | 1  | <b>КОНТРОЛЬНЫЙ ОСМОТР ПЕРЕД<br/>НАЧАЛОМ РАБОТЫ</b> .....    | 12 |
| <b>ИНФОРМАЦИЯ ПО ТЕХНИКЕ<br/>БЕЗОПАСНОСТИ</b> .....                         | 2  | <b>КОНТРОЛЬНЫЙ ОСМОТР ПЕРЕД<br/>НАЧАЛОМ РАБОТЫ</b> .....    | 12 |
| ГЕНЕРАТОР ВЫДЕЛЯЕТ<br>ЯДОВИТЫЕ ВЫХЛОПНЫЕ ГАЗЫ....                           | 2  | <b>ЭКСПЛУАТАЦИЯ</b> .....                                   | 13 |
| ГЕНЕРАТОР ИСПОЛЬЗУЕТ<br>ЧРЕЗВЫЧАЙНО ОГНЕОПАСНОЕ И<br>ЯДОВИТОЕ ТОПЛИВО ..... | 3  | ЗАПУСК ДВИГАТЕЛЯ.....                                       | 14 |
| ДВИГАТЕЛЬ И ГЛУШИТЕЛЬ<br>МОГУТ БЫТЬ ГОРЯЧИМИ.....                           | 3  | ДИАПАЗОН ПРИМЕНЕНИЯ.....                                    | 16 |
| МЕРЫ ПО ПРЕДУПРЕЖДЕНИЮ<br>ПОРАЖЕНИЯ ЭЛЕКТРИЧЕСКИМ<br>ТОКОМ .....            | 4  | ПОДКЛЮЧЕНИЕ.....  | 17 |
| ИНФОРМАЦИЯ ПО<br>ПОДКЛЮЧЕНИЮ .....  | 5  | КОНТРОЛЬНАЯ ЛАМПА<br>ПЕРЕГРУЗКИ (Красная) .....             | 18 |
| ПОДКЛЮЧЕНИЕ.....  | 5  | ЗАРЯДКА АККУМУЛЯТОРНОЙ<br>БАТАРЕИ .....                     | 19 |
| ИНФОРМАЦИЯ ПО ПРИМЕНЕНИЮ<br>ШНУРОВ-УДЛИНИТЕЛЕЙ .....                        | 5  | ОСТАНОВКА ДВИГАТЕЛЯ.....                                    | 22 |
| <b>ОПИСАНИЕ</b> .....   | 6  | <b>ПЕРИОДИЧЕСКОЕ<br/>ТЕХНИЧЕСКОЕ<br/>ОБСЛУЖИВАНИЕ</b> ..... | 23 |
| ПАНЕЛЬ УПРАВЛЕНИЯ .....   | 6  | СХЕМА ТЕХНИЧЕСКОГО<br>ОБСЛУЖИВАНИЯ .....                    | 23 |
| <b>ФУНКЦИЯ УПРАВЛЕНИЯ</b> .....   | 7  | РЕГУЛИРОВКА КАРБЮРАТОРА... ..                               | 24 |
| ВЫКЛЮЧАТЕЛЬ ДВИГАТЕЛЯ<br>(Красный) .....                                    | 7  | ОСМОТР СВЕЧИ ЗАЖИГАНИЯ.... ..                               | 25 |
| СИГНАЛИЗАТОР НИЗКОГО<br>УРОВНЯ МАСЛА (Красный).....                         | 7  | ЗАМЕНА МОТОРНОГО МАСЛА .... ..                              | 26 |
| ПЕРЕКЛЮЧАТЕЛЬ<br>ЭКОНОМИЧНОГО ХОЛОСТОГО<br>ХОДА (Черный) .....              | 8  | ЭКРАН ГЛУШИТЕЛЯ И<br>ИСКРОГАСИТЕЛЬ .....                    | 28 |
| ПРЕДОХРАНИТЕЛЬ ЦЕПИ<br>ПОСТОЯННОГО ТОКА.....                                | 8  | ВОЗДУШНЫЙ ФИЛЬТР .....                                      | 30 |
| РУЧКА ВЕНТИЛЯЦИОННОГО<br>ОТВЕРСТИЯ КРЫШКИ<br>ТОПЛИВНОГО БАКА.....           | 9  | ФИЛЬТР ТОПЛИВНОГО БАКА .....                                | 31 |
| РУЧКА ТОПЛИВНОГО КРАНА.....   | 9  | <b>ПОИСК И УСТРАНЕНИЕ<br/>НЕИСПРАВНОСТЕЙ</b> .....          | 32 |
| КЛЕММА ЗАЗЕМЛЕНИЯ .....   | 9  | <b>ХРАНЕНИЕ</b> .....                                       | 34 |
| <b>ПОДГОТОВКА</b> .....   | 10 | СЛИВ ТОПЛИВА.....   | 34 |
| ТОПЛИВО .....   | 10 | ДВИГАТЕЛЬ .....   | 36 |
| МОТОРНОЕ МАСЛО .....  | 11 | <b>ТЕХНИЧЕСКИЕ<br/>ХАРАКТЕРИСТИКИ</b> .....                 | 37 |
|   |    | РАЗМЕРЫ .....   | 37 |
|   |    | ДВИГАТЕЛЬ .....   | 37 |
|   |    | ГЕНЕРАТОР .....   | 38 |
|   |    | <b>ИНФОРМАЦИЯ ДЛЯ<br/>ВЛАДЕЛЬЦА</b> .....                   | 39 |
|   |    | ИДЕНТИФИКАЦИЯ<br>УСТРОЙСТВА .....                           | 39 |
|   |    | <b>ГАРАНТИЯ</b> .....                                       | 40 |
|   |    | <b>ЭЛЕКТРИЧЕСКАЯ СХЕМА</b> .....                            | 41 |

## РАСПОЛОЖЕНИЕ ПРЕДУПРЕЖДАЮЩИХ ТАБЛИЧЕК

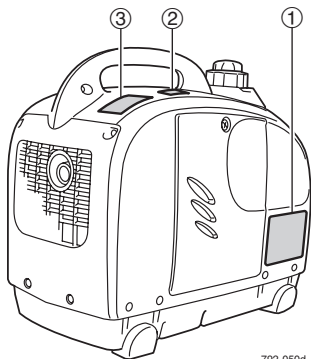

792-050d

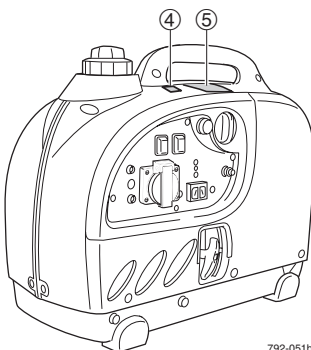

792-051b

Перед началом эксплуатации необходимо внимательно ознакомиться с содержанием предупреждающих табличек.

### ПРИМЕЧАНИЕ

Сохраняйте или при необходимости заменяйте предупреждающие и информационные таблички новыми.

①

|                   |  |   |
|-------------------|--|---|
|                   |  | <ul style="list-style-type: none"> <li>● STOP THE ENGINE BEFORE REFUELING.</li> <li>● ARRETEZ LE MOTEUR AVANT DE REFAIRE LE PLEIN.</li> <li>● VOR AUFTANKEN MOTOR ABSTELLEN.</li> <li>● ARRESTARE IL MOTOR PRIMA DI FARE RIFORMENTO.</li> <li>● STOP DE MOTOR ALVORENS BIJ TE TANKEN.</li> <li>● PARE EL MOTOR ANTES DE RELLENAR.</li> <li>● ΣΤΑΜΑΤΗΣΤΕ ΤΗΝ ΜΗΧΑΝΗ ΠΡΙΝ ΤΟΝ ΑΝΕΦΟΔΙΑΣΜΟ.</li> <li>● SLÅ AV MOTOREN FÖR PÅFYLNING AV BRENNSTOFF.</li> <li>● 为防止火灾，加油时必须关闭发动机。</li> </ul> |
|                   |  |   |
| <p><b>OIL</b></p> |  | <p><b>YAMAHA EF1000IS</b></p> <p>AC output 50Hz<br/>Rated 900VA<br/>220V<br/>Phase Single<br/>DC output 12V 8A<br/>Fuel Gasoline</p> <p><small>YAMAHA MOTOR POWERED PRODUCTS CO., LTD. MADE IN JAPAN</small></p>  |
| 7VV-24162-51      |  |   |

②



③

| <b>⚠ ОСТОРОЖНО</b>   |  |
|--|--|
| <ul style="list-style-type: none"> <li>● ТОЛЬКО ДЛЯ РАБОТЫ В ХОРОШО ПРОВЕТРИВАЕМЫХ ПОМЕЩЕНИЯХ.</li> <li>● ВЫХЛОПНЫЕ ГАЗЫ ЯДОВИТЫ.</li> <li>● НЕ ЭКСПЛУАТИРОВАТЬ ВБЛИЗИ ЛЕГКОВСПЛАМЕНЯЮЩИХСЯ МАТЕРИАЛОВ.</li> <li>● НЕ ДОЗАПРАВЛЯТЬ ВО ВРЕМЯ ЭКСПЛУАТАЦИИ.</li> <li>● ВСЕГДА ДЕРЖИТЕ ДАННЫЙ БЛОК СУХИМ.</li> <li>● ПРОЧИТИТЕ РУКОВОДСТВО ПОЛЬЗОВАТЕЛЯ ДЛЯ БЕЗОПАСНОЙ РАБОТЫ.</li> </ul> |  |
| 7CG-24162-50   |  |

④



⑤

| <b>NOTICE LET OP ATENCIÓN<br/>ΠΡΟΣΧΗ FORSIKTIG ATTENTION<br/>ATTENZIONE ACHTUNG</b>   |                                 |
|---|---------------------------------|
| <ul style="list-style-type: none"> <li>● Use the specified spark plug only.</li> <li>● Gebruik alleen de voorgeschreven bougie.</li> <li>● Utilice únicamente la bujía especificada.</li> <li>● Χρησιμοποιήστε μόνο το καθορισμένο μπουζί.</li> <li>● Benytt kun den spesifiserte typen tennplugg.</li> <li>● Recourir exclusivement à la bougie du type spécifique.</li> <li>● Utilizzare solamente la candela d'accensione specific.</li> <li>● Verwenden Sie nur die vorgeschriebene Zündkerze.</li> </ul> | <p><b>CR4H-SB<br/>(NGK)</b></p> |

## ИНФОРМАЦИЯ ПО ТЕХНИКЕ БЕЗОПАСНОСТИ

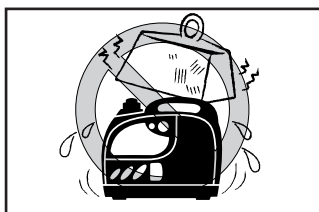
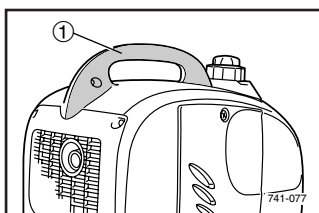
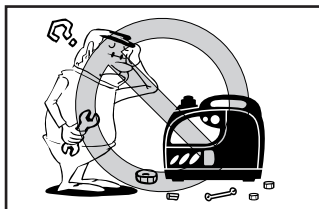
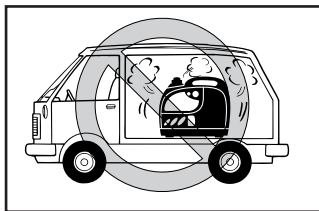

- Данный генератор не предназначен для бортового использования. Запрещается эксплуатация генератора, установленного на транспортных средствах.

- Запрещается внесение изменений в конструкцию генератора, а также его эксплуатация после снятия каких-либо компонентов генератора.

- Не допускайте детей к использованию генератора.

- При переноске генератор следует держать только за ручку для переноски.

① Ручка для переноски

- Не ставьте на генератор посторонние предметы.

### ГЕНЕРАТОР ВЫДЕЛЯЕТ ЯДОВИТЫЕ ВЫХЛОПНЫЕ ГАЗЫ

- Эксплуатация двигателя в закрытом помещении даже в течение непродолжительного времени может привести к потере сознания и смерти. Используйте двигатель только в хорошо проветриваемых зонах.

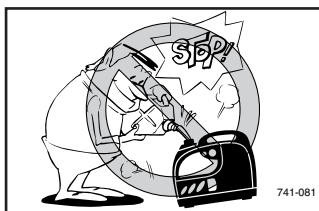

## ГЕНЕРАТОР ИСПОЛЬЗУЕТ ЧРЕЗВЫЧАЙНО ОГНЕОПАСНОЕ И ЯДОВИТОЕ ТОПЛИВО

- Всегда выключайте двигатель при дозаправке.
- Запрещается производить заправку куря или вблизи открытых источников огня.
- Во время заправки не проливайте топливо на двигатель или глушитель.
- Не оставляйте генератор в салоне или в багажнике автомобиля.
- В случае попадания топлива в желудочно-кишечный тракт, вдыхания паров топлива или попадания топлива в глаза необходимо немедленно обратиться к врачу. При попадании топлива на кожные покровы или одежду немедленно промойте пораженные места водой с мылом и переоденьтесь.
- Во время работы или транспортировки генератор должен находиться в вертикальном положении. Наклон генератора может привести к вытеканию топлива из карбюратора или топливного бака. Также убедитесь, что крышка топливного бака вентиляционного отверстия на рукоятке затянута при транспортировке генератора.

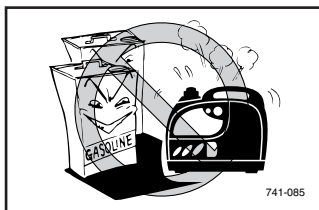
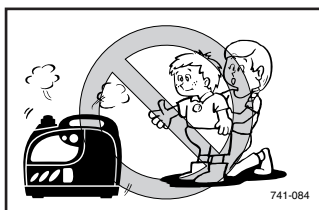

## ДВИГАТЕЛЬ И ГЛУШИТЕЛЬ МОГУТ БЫТЬ ГОРЯЧИМИ

- Устанавливайте генератор в таких местах, где к нему не смогут прикоснуться случайные прохожие или дети.
- Не располагайте легковоспламеняющиеся материалы в непосредственной близости от выхлопного отверстия работающего двигателя.

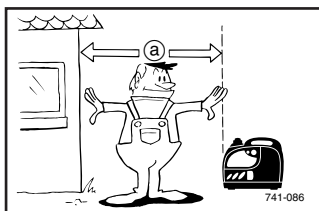

- Во избежание перегрева двигателя во время работы генератор должен находиться на расстоянии не менее 1 метра от зданий или другого оборудования.

а 1 м

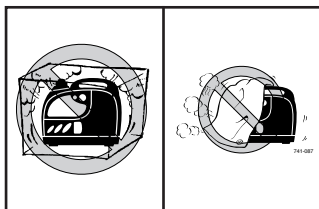

- Запрещается эксплуатация двигателя с надетым пылезащитным чехлом или с иными закрывающими его материалами.

- Накрывайте генератор только после того, как двигатель и глушитель полностью остынут.

## МЕРЫ ПО ПРЕДУПРЕЖДЕНИЮ ПОРАЖЕНИЯ ЭЛЕКТРИЧЕСКИМ ТОКОМ

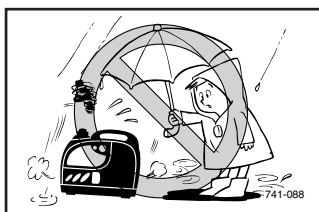

- Запрещается эксплуатация двигателя под дождем или снегом.

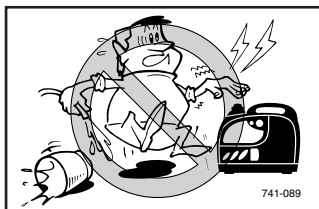

- Во избежание поражения электрическим током запрещается прикасаться к генератору влажными руками.

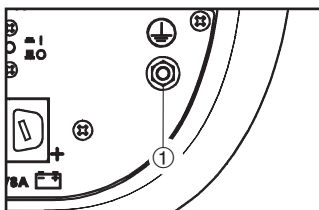

- Подсоедините провод заземления генератора к клемме заземления, а другой конец провода — к заземляющему штырю, вкопанному в землю.

① Клемма заземления

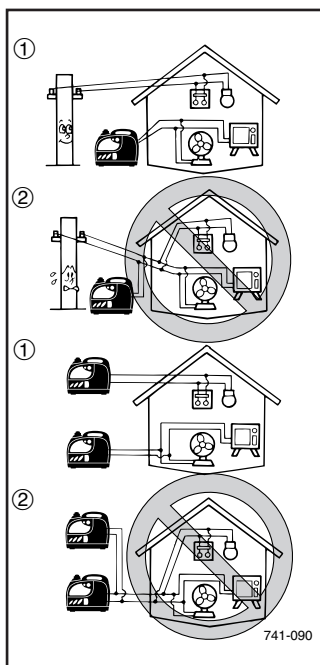

## ИНФОРМАЦИЯ ПО ПОДКЛЮЧЕНИЮ

- Не подключайте генератор к бытовой электрической сети.
- Не включайте генератор параллельно с другим генератором.

- ① Правильно
- ② Неправильно

## ПОДКЛЮЧЕНИЕ

### **⚠ ОСТОРОЖНО**

Перед подключением генератора к электрической системе здания квалифицированный электрик должен установить на распределительном щите переключатель питания здания. Генератор подсоединяется к данному переключателю, что позволяет выбрать питание от бытовой сети или генератора. Такая схема подключения позволяет избежать подачи питания с генератора в бытовую сеть (обратной запитки сети) в случае ее аварии или отключения на период выполнения ремонтных работ. Подача питания в бытовую сеть чревата поражением электрическим током или травмированием персонала, выполняющего ремонтные работы. Кроме того, если генератор подключен без использования переключателя, возможно повреждение генератора и сети электропитания здания при восстановлении нормальной подачи энергии.

## ИНФОРМАЦИЯ ПО ПРИМЕНЕНИЮ ШНУРОВ-УДЛИНИТЕЛЕЙ

Используйте шнур-удлинитель с гибкой и прочной резиновой изоляцией (IEC 245) или аналогичный провод, устойчивый к механическому воздействию.

## ОПИСАНИЕ

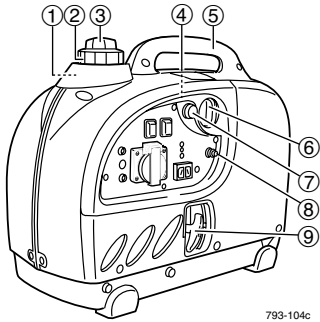

- ① Топливный бак
- ② Крышка топливного бака
- ③ Ручка вентиляционного отверстия крышки топливного бака
- ④ Свеча зажигания
- ⑤ Ручка для переноски
- ⑥ Ручка топливного крана
- ⑦ Ручка воздушной заслонки карбюратора
- ⑧ Клемма заземления
- ⑨ Рукоятка ручного стартера
- ⑩ Крышка корпуса воздушного фильтра
- ⑪ Крышка маслоналивной горловины
- ⑫ Глушитель

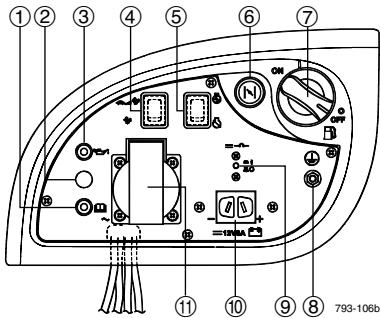
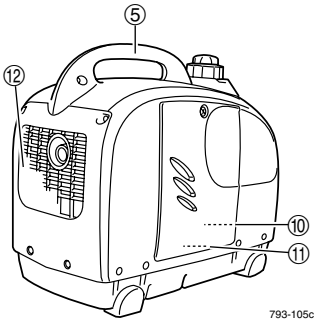

## ПАНЕЛЬ УПРАВЛЕНИЯ

- ① Контрольная лампа перегрузки (Красная)
- ② Контрольная лампа переменного тока (Зеленая)
- ③ Сигнализатор низкого уровня масла (Красный)
- ④ Переключатель экономичного холостого хода (Черный)
- ⑤ Выключатель двигателя (Красный)
- ⑥ Ручка воздушной заслонки карбюратора
- ⑦ Ручка топливного крана
- ⑧ Клемма заземления
- ⑨ Предохранитель цепи постоянного тока
- ⑩ Розетка цепи постоянного тока
- ⑪ Розетка цепи переменного тока

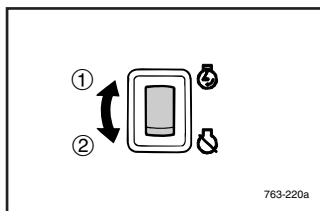

## ФУНКЦИЯ УПРАВЛЕНИЯ

### ВЫКЛЮЧАТЕЛЬ ДВИГАТЕЛЯ (Красный)

Выключатель двигателя управляет системой зажигания.

① “” (ВКЛ)

Зажигание включено.

Двигатель можно запустить.

② “” (СТОП)

Зажигание выключено.

Запуск двигателя невозможен.

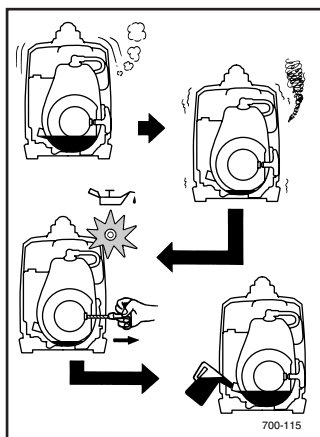

### СИГНАЛИЗАТОР НИЗКОГО УРОВНЯ МАСЛА (Красный)

При падении уровня моторного масла ниже минимально допустимого загорается сигнализатор низкого уровня масла, и двигатель автоматически останавливается. При этом последующий запуск двигателя возможен только после долива масла.

#### ПРИМЕЧАНИЕ

Если двигатель заглох или не запускается, переведите выключатель двигателя в положение “” (ВКЛ), а затем повторно дерните ручной стартер. Если кратковременно мигает сигнализатор низкого уровня масла, это указывает на недостаток моторного масла в двигателе. Долейте масла и повторно запустите двигатель.

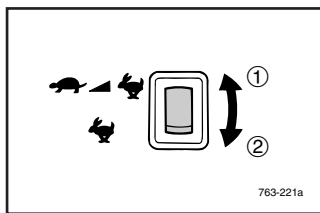

## ПЕРЕКЛЮЧАТЕЛЬ ЭКОНОМИЧНОГО ХОЛОСТОГО ХОДА (Черный)

① “🐢➡” (ВКЛ)

Когда переключатель экономичного холостого хода повернут в “🐢➡” (ВКЛ), блок экономичного холостого хода управляет скоростью двигателя в соответствии с подключенной нагрузкой. Это позволяет уменьшить расход топлива и снизить уровень шума.

② “🐢⬅” (ВЫКЛ)

Когда переключатель экономичного холостого хода повернут в “🐢⬅” (ВЫКЛ), двигатель работает при номинальных об/мин (5000 об/мин) независимо от того, подключена ли нагрузка или нет.

### ПРИМЕЧАНИЕ

Переключатель экономичного холостого хода должен быть повернут в “🐢⬅” (ВЫКЛ), при использовании электрических устройств, для запуска которых требуется большой пусковой ток, таких как компрессор или погружной насос.

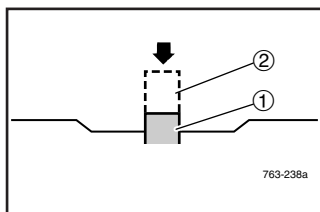
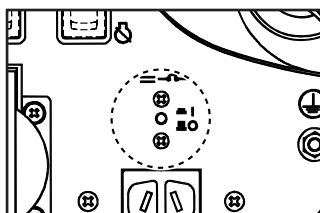

## ПРЕДОХРАНИТЕЛЬ ЦЕПИ ПОСТОЯННОГО ТОКА

Предохранитель цепи постоянного тока выключается автоматически при превышении номинальной нагрузки на генератор.

### ВНИМАНИЕ

При выключении предохранителя цепи постоянного тока необходимо снизить нагрузку до величины, соответствующей номинальной выходной мощности генератора. Если он выключается повторно, обратитесь к дилеру Yamaha.

### ПРИМЕЧАНИЕ

Нажмите для сброса предохранителя цепи постоянного тока.

① “⬇ I” (СБРОС)

② “■ ○” (ВЫКЛ)

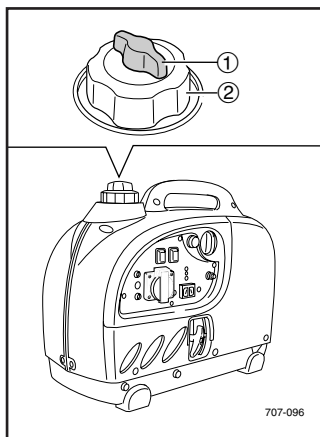

## РУЧКА ВЕНТИЛЯЦИОННОГО ОТВЕРСТИЯ КРЫШКИ ТОПЛИВНОГО БАКА

Крышка топливного бака снабжена ручкой вентиляционного отверстия, чтобы прекратить подачу топлива. Ручка вентиляционного отверстия должна быть повернута на 1 поворот против часовой стрелки от положения затяжки. Это позволит поступать топливу в карбюратор, а двигателю работать. Если двигатель не используется, затяните крепежные винты вентиляционного отверстия по часовой стрелке до упора, чтобы остановить поступление топлива.

- ① Ручка вентиляционного отверстия
- ② Крышка топливного бака

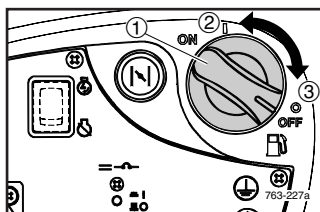

## РУЧКА ТОПЛИВНОГО КРАНА

Ручка топливного крана используется для подачи топлива из топливного бака в карбюратор.

- ① Ручка топливного крана

- ② “I” (ВКЛ)

Если ручка установлена в это положение, в карбюратор подается топливо. В нормальном режиме работы генератора ручка должна быть установлена в это положение.

- ③ “O” (ВЫКЛ)

Если ручка установлена в это положение, топливо подаваться не будет. Ручку следует переводить в это положение при неработающем двигателе.

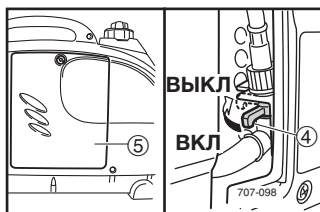

## ПРИМЕЧАНИЕ

Если по какой-то причине ручку топливного крана нельзя повернуть, используйте рычаг топливного крана внутри крышки для подачи топлива.

- ④ Рычаг топливного крана
- ⑤ Крышка

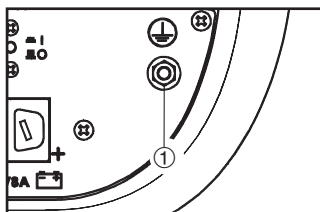

## КЛЕММА ЗАЗЕМЛЕНИЯ

Обязательно заземлите клемму генератора. Проверьте “ИНФОРМАЦИЯ ПО ТЕХНИКЕ БЕЗОПАСНОСТИ” (см. стр. 4).

- ① Клемма заземления

# ПОДГОТОВКА

## ТОПЛИВО

### **⚠ ОСТОРОЖНО**

- Топливо чрезвычайно огнеопасное и ядовитое. Проверьте “ИНФОРМАЦИЯ ПО ТЕХНИКЕ БЕЗОПАСНОСТИ” (См. стр. 3) внимательно перед заполнением.
- Не наливайте в топливный бак слишком много топлива — оно может вылиться при нагревании и расширении.
- Заполнив бак, убедитесь, что крышка топливного бака плотно закручена.

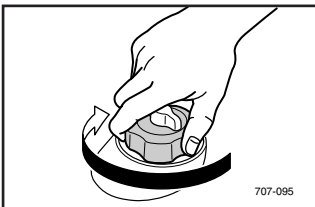
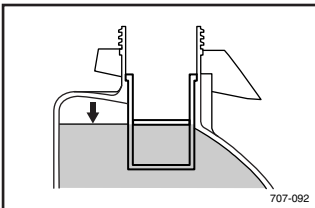
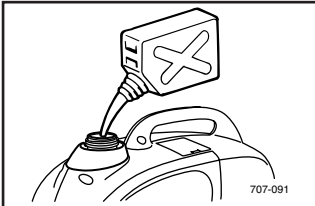

### **ВНИМАНИЕ**

- Сразу вытирайте разлитое топливо сухой и чистой мягкой тканью — топливо может разъесть окрашенные поверхности и пластиковые детали.
- Используйте только неэтилированный бензин. Этилированный бензин может серьезно повредить внутренние части двигателя.

Убедитесь, что в баке достаточно топлива.

Рекомендуемое топливо:  
Неэтилированный бензин  
Емкость топливного бака:  
Всего:  
2,5 л

Двигатель Yamaha был разработан для использования обычного неэтилированного бензина с октановым числом (R + M/2) 86 или выше или 91 или выше (по исследовательскому методу).

## МОТОРНОЕ МАСЛО

### **ВНИМАНИЕ**

Генератор поставляется без моторного масла. Запрещается запускать двигатель, если уровень моторного масла в нем ниже допустимого.

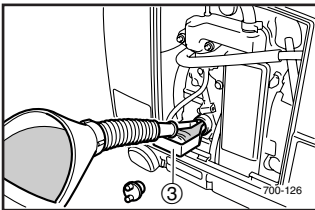
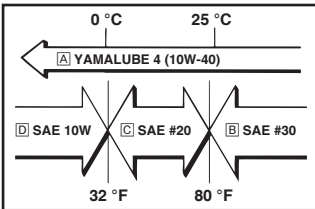
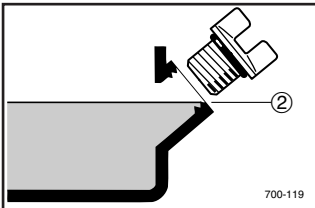
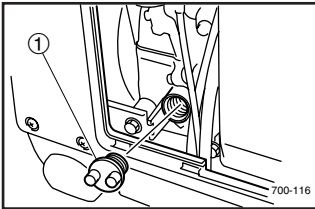

1. Расположите генератор на горизонтальной поверхности.
2. Снимите крышку маслоналивной горловины.
3. Залейте в горловину необходимое количество моторного масла рекомендованной марки и закрутите крышку маслоналивной горловины.

- ① Крышка маслоналивной горловины  
② Указанный уровень

Рекомендуемое моторное масло:

- [A] YAMALUBE 4 (10W-40),  
SAE 10W-30 или 10W-40
- [B] SAE #30
- [C] SAE #20
- [D] SAE 10W

Рекомендуемая марка моторного масла:

SE по классификации API либо масло более высокого качества

Объем моторного масла в двигателе:  
0,32 л

### **ВНИМАНИЕ**

Запрещается наклонять генератор при доливке моторного масла. Это может стать причиной перелива и повреждения двигателя.

- ③ Направляющая маслозаливной горловины

## КОНТРОЛЬНЫЙ ОСМОТР ПЕРЕД НАЧАЛОМ РАБОТЫ

### **ОСТОРОЖНО**

**В случае если любой компонент, проверяемый в ПРОЦЕССЕ КОНТРОЛЬНОЙ ПРОВЕРКИ, окажется неисправен, внимательно проверьте его и отремонтируйте, прежде чем использовать генератор.**

Ответственность за состояние генератора несет его владелец. Потеря рабочих качеств важнейшими компонентами возможна даже в случае, если генератор не эксплуатируется.

### **ПРИМЕЧАНИЕ**

Контрольный осмотр должен проводиться перед каждым включением генератора.

## КОНТРОЛЬНЫЙ ОСМОТР ПЕРЕД НАЧАЛОМ РАБОТЫ

### **Топливо (см. стр. 10)**

- Проверьте уровень топлива в топливном баке.
- При необходимости долейте топливо.

### **Топливопровод**

- Проверьте шланг подачи топлива на наличие трещин и повреждений.
- При необходимости выполните замену.

### **Моторное масло (см. стр. 11)**

- Проверьте уровень моторного масла в двигателе.
- При необходимости долейте рекомендованное масло до указанного уровня.
- Проверьте генератор на наличие протечек масла.

### **Если неисправность была выявлена в процессе эксплуатации.**

- Проверьте работоспособность.
- При необходимости обратитесь к официальному дилеру Yamaha.

# ЭКСПЛУАТАЦИЯ

## **⚠ ОСТОРОЖНО**

- Эксплуатация двигателя в закрытом помещении даже в течение непродолжительного времени может привести к потере сознания и смерти. Используйте двигатель только в хорошо проветриваемых зонах.
- Перед пуском двигателя не подключайте любые электрические устройства.
- До запуска генератора очистите розетку цепи от пыли, грязи или влаги.

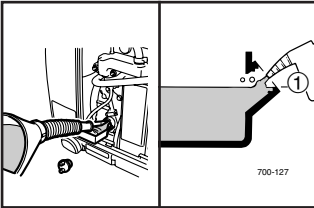
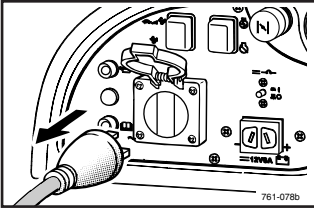

## **ВНИМАНИЕ**

- Генератор поставляется без моторного масла. Запрещается запускать двигатель, если уровень моторного масла в нем ниже допустимого.
- Запрещается наклонять генератор при доливке моторного масла. Это может стать причиной перелива и повреждения двигателя.

① Указанный уровень

## **ПРИМЕЧАНИЕ**

- Генератор может использоваться с номинальной мощностью нагрузки при стандартных погодных условиях.

“Стандартные погодные условия”

Температура окружающей среды 25°C

Атмосферное давление 100 кПа

Относительная влажность 30%

- Выходная мощность генератора отличается в зависимости от изменения температуры, высоты (меньшее давление воздуха на высоте) и влажности.

Выходная мощность генератора уменьшается, когда температура, влажность и высота выше, чем стандартные погодные условия.

Кроме того, необходимо уменьшить нагрузку при использовании в узких местах, так как это влияет на охлаждение генератора.

## ЗАПУСК ДВИГАТЕЛЯ

1. Поверните переключатель экономичного холостого хода в “☛” (ВЫКЛ).

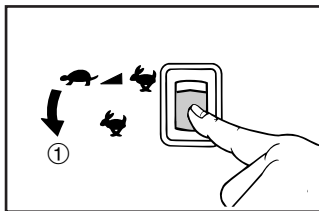

- ① “☛” (ВЫКЛ)

2. Удерживая крышку топливного бака, так чтобы он не двигался, поверните ручку вентиляционного отверстия на 1 поворот против часовой стрелки, чтобы открыть пробку заливной горловины топливного бака вентиляционного отверстия.



- ① Ручка вентиляционного отверстия

3. Поверните ручку топливного крана в “I” (ВКЛ).

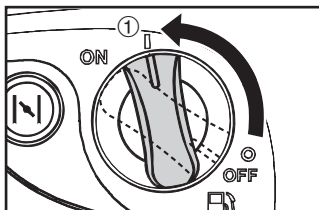

- ① “I” (ВКЛ)

4. Поверните выключатель двигателя в “☛” положение (ВКЛ).

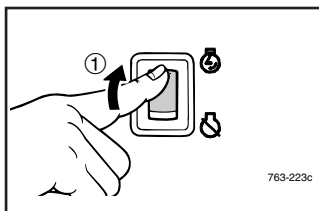

- ① “☛” (ВКЛ)

5. Полностью вытяните ручку обратного клапана.

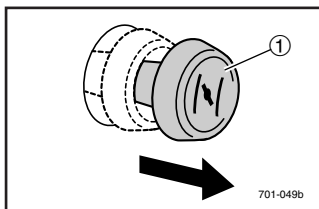

- ① Ручка воздушной заслонки карбюратора

### ПРИМЕЧАНИЕ

Для запуска нагретого двигателя клапан не требуется. Верните ручку воздушной заслонки карбюратора в исходное положение.

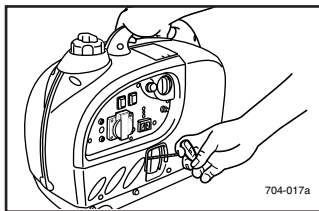

6. Медленно потяните за шнур ручного стартера до появления сопротивления, затем резко дерните его.

**ПРИМЕЧАНИЕ** \_\_\_\_\_

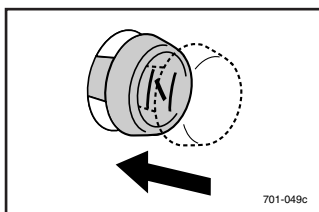

Крепко держите генератор за ручку для переноски, чтобы не допустить его падения при использовании ручного стартера.

---





7. После пуска необходимо прогреть двигатель до состояния, в котором он будет устойчиво работать после возврата ручки воздушной заслонки в исходное положение.
8. Верните ручку воздушной заслонки карбюратора в исходное положение.

**ПРИМЕЧАНИЕ** \_\_\_\_\_





При запуске двигателя с помощью переключателя экономичного холостого хода “  ” (ВКЛ), нет нагрузки на генератор:

- при температуре ниже 3°C двигатель будет работать при номинальных об/мин (5000 об/мин) в течение 5 минут для разогрева двигателя.
- при температуре выше 3°C двигатель будет работать при номинальных 4000 об/мин в течение 3 минут для разогрева двигателя.

Блок управления экономией работает в обычном режиме по истечении времени, когда переключатель экономичного холостого хода находится в “  ” (ВКЛ).

---

## ДИАПАЗОН ПРИМЕНЕНИЯ

|                      |   |   |   |   |
|----------------------|---|---|---|---|
| Переменный ток       |  |  |  | Постоянный ток<br> |
| Коэффициент мощности | 1   | 0.8–0.95  | 0.4–0.75<br>(КПД 0,85)  |   |
| EF1000iS             | –900 Вт   | –720 Вт   | –300 Вт   | Номинальное напряжение<br>12 В<br>Номинальный ток<br>8 А  |

### ПРИМЕЧАНИЕ

- Знак “–” означает “ниже”.
- Приведенные значения мощности соответствуют случаю применения отдельного устройства.
- Напряжение переменного и постоянного тока можно использовать одновременно, при этом общая нагрузка не должна превышать номинальной мощности генератора.

НАПРИМЕР:

| Номинальная выходная мощность генератора |                      | 900 ВА              |
|--|----------------------|---------------------|
| Частота                                  | Коэффициент мощности |                     |
| Переменный ток                           | 1.0                  | –800 Вт             |
|  | 0.8                  | –620 Вт             |
| Постоянный ток                           | —                    | 96 Вт<br>(12 В/8 А) |

- Индикатор перегрузки загорается, когда полная потребляемая мощность превышает радиус действия. (См. стр. 18 для получения более подробной информации.)

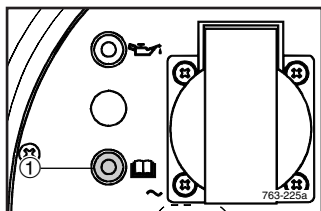

① Контрольная лампа перегрузки (Красная)

### ВНИМАНИЕ

- Не перегружайте устройство. Общая нагрузка всех приборов не должна превышать возможностей генератора. Перегрузка может повредить генератор.
- При питании высокоточного оборудования, электронных контроллеров, ПК, ЭВМ, оборудования на основе микропроцессоров и зарядных устройств располагайте генератор на достаточном расстоянии для предотвращения возникновения электрических помех от двигателя. Убедитесь, что электрические помехи от двигателя не влияют на работу другого электронного оборудования, расположенного рядом с генератором.
- Если предполагается использовать генератор для питания медицинского оборудования, предварительно проконсультируйтесь с фирмой-производителем, специалистом-медиком или работниками больницы.
- Некоторые электрические приборы и электромоторы общего назначения имеют очень большой пусковой ток. Поэтому их нельзя подключать к генератору, даже если его параметры, указанные в вышеприведенной таблице, соответствуют их рабочему напряжению. Проконсультируйтесь с представителем производителя оборудования.

## ПОДКЛЮЧЕНИЕ

### Переменный ток (АС)

**⚠ ОСТОРОЖНО**

Перед подключением к генератору все приборы должны быть выключены.

### ВНИМАНИЕ

- Перед подключением приборов к генератору убедитесь в их исправности, а также в надежности проводов питания и штепсельных вилок.
- Убедитесь, что общая нагрузка не превышает номинальной выходной мощности генератора.
- Убедитесь, что ток при нагрузке через розетки цепи не превышает допустимого значения.

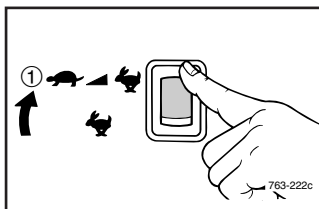
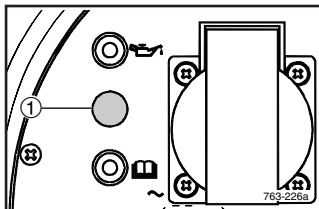
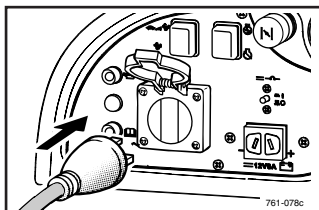

1. Запустите двигатель.
2. Включите устройство в розетку цепи переменного тока.
3. Убедитесь в том, что включена контрольная лампа переменного тока.

① Контрольная лампа переменного тока (Зеленая)

4. Поверните переключатель экономичного холостого хода в “ “ (ВКЛ) и включите любое электрическое устройство.

① “ “ (ВКЛ)

### ПРИМЕЧАНИЕ

Переключатель экономичного холостого хода должен быть повернут в “ “ (ВЫКЛ), при использовании электрических устройств, для запуска которых требуется большой пусковой ток, таких как компрессор или погружной насос.

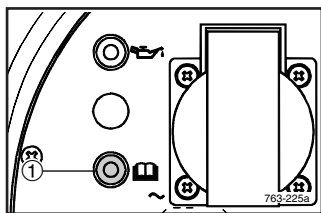

## КОНТРОЛЬНАЯ ЛАМПА ПЕРЕГРУЗКИ (Красная)

Контрольная лампа обнаружения перегрузки загорается в случаях, когда обнаружена перегрузка подключенного электрического устройства, происходит перегрев блока управления инвертором или увеличивается выходное напряжение переменного тока. Электрический выключатель будет активизирован, что приведет к остановке выработки энергии для того, чтобы защитить генератор и любые подключенные электрические устройства. Контрольная лампа сети переменного тока погаснет, а контрольная лампа перегрузки останется включенной, но двигатель не будет остановлен.

### ① Контрольная лампа перегрузки (Красная)

Когда загорается контрольная лампа перегрузки и генерация энергии прекращается, сделайте следующее:

1. Выключите любые подключенные электрические устройства и остановите двигатель.
2. Снизьте общую потребляемую мощность подключенных электрических устройств до диапазона применения.
3. Убедитесь в отсутствии блокировок на входных отверстиях охлаждающего воздуха и вокруг блока управления. Если обнаружены какие-либо препятствия, удалите их.
4. После проверки запустите двигатель снова.

### ПРИМЕЧАНИЕ

- Выходная мощность переменного тока генератора сбрасывается автоматически, когда двигатель останавливается, а затем запускается снова.
- Сигнальная лампа перегрузки может загореться на несколько секунд при использовании электрических устройств с высокими значениями пускового тока, таких как компрессор или погружной насос. Однако, это не является неисправностью.

## ЗАРЯДКА АККУМУЛЯТОРНОЙ БАТАРЕИ

### ВНИМАНИЕ

Не подключайте к генератору аккумуляторные батареи VRLA (регулируемые клапанами свинцово-кислотные аккумуляторные батареи). Для зарядки аккумуляторных батарей VRLA требуется особое зарядное устройство (с постоянным напряжением).



### ПРИМЕЧАНИЕ

- Номинальное напряжение постоянного тока, выдаваемое генератором, составляет 12 В.
- Сначала запустите двигатель, затем подключите к генератору заряжаемую аккумуляторную батарею.
- Перед началом зарядки аккумуляторной батареи убедитесь в том, что включен предохранитель цепи постоянного тока.

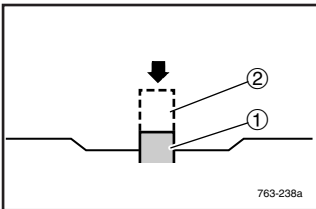
1. Запустите двигатель.



2. Нажмите предохранитель цепи постоянного тока.

- ① “ I” (СБРОС)
- ② “ O” (ВЫКЛ)

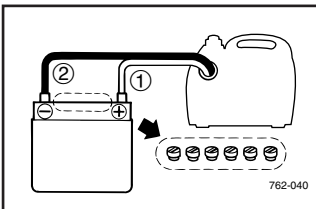

3. Сначала подсоедините красный провод зарядного устройства к положительной (+) клемме аккумуляторной батареи.

- ① Красный провод
- ② Черный провод

4. Затем подсоедините черный провод зарядного устройства к отрицательной (-) клемме аккумуляторной батареи.

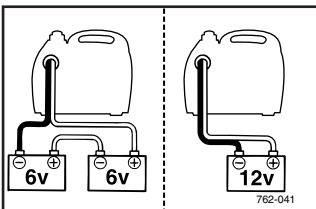

5. Поверните переключатель экономичного холостого хода в “” (ВЫКЛ) положение для запуска зарядки аккумуляторной батареи.

## **ВНИМАНИЕ**

---

- Убедитесь, что переключатель экономичного холостого хода повернут в “” (ВЫКЛ) во время зарядки аккумуляторной батареи.
- Красный провод зарядного устройства обязательно подключается к положительной (+), а черный провод к отрицательной (-) клемме аккумуляторной батареи. Обязательно соблюдайте полярность.
- Провода зарядного устройства должны быть надежно подключены к клеммам аккумулятора, чтобы не допустить их отключения под воздействием вибрации двигателя и прочих факторов.
- Соблюдайте процедуру зарядки, описанную в руководстве пользователя аккумуляторной батареи.
- Предохранитель цепи постоянного тока выключается автоматически в том случае, если ток при зарядке аккумулятора превышает номинальное значение.

Для возврата к зарядке аккумулятора включите предохранитель цепи постоянного тока, переведя соответствующую кнопку в положение “ I” (СБРОС). При повторном срабатывании предохранителя цепи постоянного тока следует немедленно прекратить зарядку аккумулятора и обратиться к дилеру Yamaha.

---

## **ПРИМЕЧАНИЕ**

---

- Следуйте инструкциям, приведенным в руководстве пользователя аккумуляторной батареи, для определения времени окончания зарядки.
  - Для проверки полноты зарядки аккумуляторной батареи следует измерить удельную плотность электролита. У полностью заряженной аккумуляторной батареи удельная плотность должна находиться в диапазоне от 1,26 до 1,28.
  - Для недопущения перезарядки аккумуляторной батареи рекомендуется проверять удельную плотность электролита не реже, чем один раз в час.
-

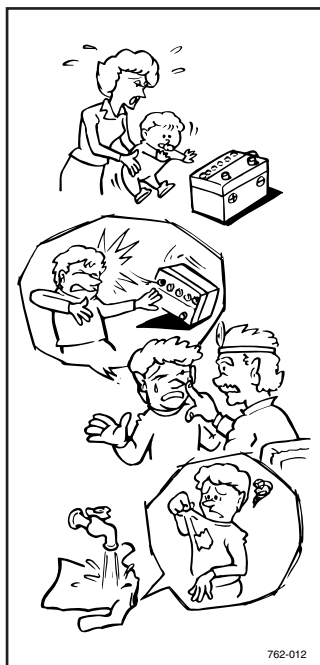

762-012

## ⚠ ОСТОРОЖНО

- Электролит — ядовитое и опасное вещество, поскольку он содержит серную кислоту, вызывающую сильные ожоги кожи. Не допускайте попадания электролита на кожу, в глаза или на одежду. При работе вблизи аккумуляторов обязательно используйте защитные очки. При контакте с электролитом требуется оказание следующих мер **ПЕРВОЙ ПОМОЩИ**.
- **ПРИ ПОПАДАНИИ НА КОЖУ:** Промойте большим количеством воды.
- **ПРИ ПОПАДАНИИ ВНУТРЬ ОРГАНИЗМА:** Выпейте большое количество воды или молока, затем немедленно обратитесь к врачу.
- **ПРИ ПОПАДАНИИ В ГЛАЗА:** Промывайте водой в течение 15 минут, затем немедленно обратитесь к врачу.
- В аккумуляторе образуются взрывоопасные газы (в частности, водород). Вблизи аккумулятора не должно быть искр, открытого пламени, горящих сигарет и т. п. При выполнении зарядки аккумулятора в закрытом помещении должна быть обеспечена достаточная вентиляция.
- **ХРАНИТЕ АККУМУЛЯТОРЫ В МЕСТАХ, НЕДОСТУПНЫХ ДЛЯ ДЕТЕЙ.**

**Рабочий диапазон источника питания постоянного тока (только для зарядки 12-вольтового аккумулятора)**  
Этот источник питания предназначен для зарядки полуразряженных аккумуляторных батарей емкостью 40 Ач. Не заряжайте аккумуляторные батареи емкостью свыше 40 Ач.

### **Аккумуляторная батарея напряжением 12 В**

Время зарядки зависит от уровня разряда аккумуляторной батареи. Зарядка завершена, если удельная плотность электролита в аккумуляторной батарее достигает значения от 1,26 до 1,28. При зарядке следует контролировать удельную плотность электролита в аккумуляторе не реже одного раза в час. В среднем, для зарядки полуразряженной аккумуляторной батареи емкостью 40 Ач требуется 5 часов. Перед началом зарядки проверьте уровень электролита в аккумуляторе.

## **ВНИМАНИЕ**

- Во время зарядки не подключайте нагрузки к аккумуляторной батарее и не используйте мотор стартера двигателя. Это приведет к увеличению тока, протекающего через генератор, что может стать причиной выхода из строя обмотки.
- Не подключайте к генератору аккумуляторные батареи VRLA (регулируемые клапанами свинцово-кислотные аккумуляторные батареи). Для зарядки аккумуляторных батарей VRLA требуется особое зарядное устройство (с постоянным напряжением).

## ОСТАНОВКА ДВИГАТЕЛЯ

### ПРИМЕЧАНИЕ

Выключите все электрические приборы.

1. Поверните переключатель экономичного холостого хода в “☛” (ВЫКЛ).

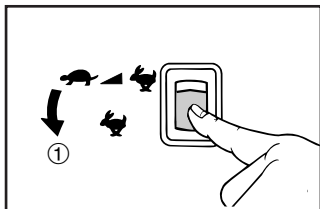

- ① “☛” (ВЫКЛ)

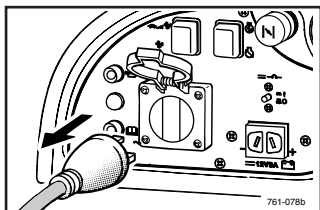

2. Отключите все электрические устройства.

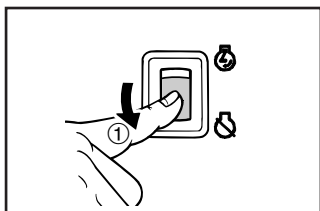

3. Поверните выключатель двигателя в “☛” положение (СТОП).

- ① “☛”(СТОП)

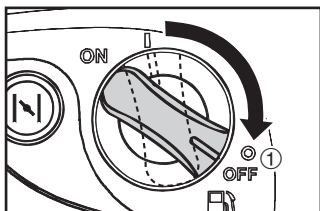

4. Поверните ручку топливного крана в “○” (ВЫКЛ).

- ① “○”(ВЫКЛ)

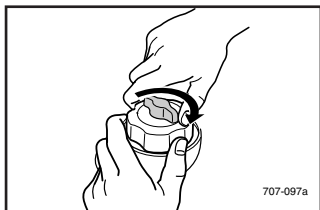

5. Поверните крышку топливного бака вентиляционного отверстия по часовой стрелке до тех пор, пока не будет произведена сильная затяжка, и двигатель не остыл.

## ПЕРИОДИЧЕСКОЕ ТЕХНИЧЕСКОЕ ОБСЛУЖИВАНИЕ

Ответственность за безопасную эксплуатацию генератора несет его владелец. Периодический осмотр, регулировка и смазка способствуют поддержанию генератора в исправном состоянии и обеспечивают надежность его работы. Ниже приведены наиболее важные моменты, касающиеся проверки, регулировки и смазки генератора.

### ОСТОРОЖНО

Если Вы не обладаете квалификацией, позволяющей выполнять работы по обслуживанию, обратитесь к дилеру компании Yamaha.

### СХЕМА ТЕХНИЧЕСКОГО ОБСЛУЖИВАНИЯ

### ОСТОРОЖНО

Перед проведением технического обслуживания отключите двигатель.

### ВНИМАНИЕ

Для замены используйте только оригинальные запасные части Yamaha. Для получения дополнительной информации обращайтесь к официальному дилеру Yamaha.

| Элемент                            | Выполняемые действия  | Контрольный осмотр перед началом работы | Через каждые            |                          |
|------------------------------------|---|---|-------------------------|--------------------------|
|                                    |   |   | 6 месяцев или 100 часов | 12 месяцев или 300 часов |
| Свеча зажигания                    | <ul style="list-style-type: none"><li>• Проверка состояния.</li><li>• Очистка и замена по мере необходимости.</li></ul>   |   | ○                       |                          |
| Топливо                            | <ul style="list-style-type: none"><li>• Проверка уровня топлива и контроль утечек.</li></ul>  | ○                                       |                         |                          |
| Шланг подачи топлива               | <ul style="list-style-type: none"><li>• Проверка шланга подачи топлива на наличие трещин и повреждений.</li><li>• При необходимости выполните замену.</li></ul> | ○                                       |                         |                          |
| Моторное масло                     | <ul style="list-style-type: none"><li>• Проверьте уровень моторного масла в двигателе.</li></ul>  | ○                                       |                         |                          |
|                                    | <ul style="list-style-type: none"><li>• Замена.</li></ul>   |   | ○ (*1)                  |                          |
| Сменный элемент воздушного фильтра | <ul style="list-style-type: none"><li>• Проверка состояния.</li><li>• Очистка.</li></ul>  |   | ○ (*2)                  |                          |
| Экран глушителя                    | <ul style="list-style-type: none"><li>• Проверка состояния.</li><li>• Очистка и замена по мере необходимости.</li></ul>   |   | ○                       |                          |

| Элемент   | Выполняемые действия  | Контрольный осмотр перед началом работы | Через каждые            |                          |
|---|---|---|-------------------------|--------------------------|
|   |   |   | 6 месяцев или 100 часов | 12 месяцев или 300 часов |
| Искрогаситель   | <ul style="list-style-type: none"> <li>• Проверка состояния.</li> <li>• Очистка и замена по мере необходимости.</li> </ul>  |   | ○                       |                          |
| Топливный фильтр  | <ul style="list-style-type: none"> <li>• Очистка и замена по мере необходимости.</li> </ul>   |   |                         | ○                        |
| Вентиляционный шланг картера двигателя                    | <ul style="list-style-type: none"> <li>• Проверка вентиляционного шланга на наличие трещин и повреждений.</li> <li>• При необходимости выполните замену.</li> </ul> |   |                         | ○                        |
| Головка цилиндра  | <ul style="list-style-type: none"> <li>• Очистка головки цилиндра от нагара.</li> <li>• При необходимости интервал выполнения следует сократить.</li> </ul>         |   |                         | ★                        |
| Клапанный зазор   | <ul style="list-style-type: none"> <li>• Проверка и регулировка выполняется на холодном двигателе.</li> </ul>   |   |                         | ★                        |
| Крепежные элементы/ кронштейны                            | <ul style="list-style-type: none"> <li>• Проверка всех крепежных элементов и кронштейнов.</li> <li>• Корректировка по мере необходимости.</li> </ul>                |   |                         | ★                        |
| Если неисправность была выявлена в процессе эксплуатации. |   | ○                                       |                         |                          |

\*1.....Первая замена моторного масла производится через месяц или через 20 моточасов.

\*2.....Если генератор эксплуатируется в особо пыльных или влажных условиях, замена сменного элемента воздушного фильтра производится чаще.

★.....Поскольку для проведения этих операций необходимы специальные инструменты, знания и технические навыки, предоставьте их проведение дилеру Yamaha.

## РЕГУЛИРОВКА КАРБЮРАТОРА

Карбюратор — один из основных элементов двигателя. Регулировка карбюратора должна проводиться специалистами официальных дилерских центров Yamaha, обладающими необходимой квалификацией, специальными знаниями и располагающими необходимым оборудованием.

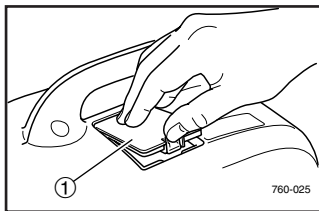

## ОСМОТР СВЕЧИ ЗАЖИГАНИЯ

Свеча зажигания — один из важнейших компонентов двигателя, подлежащий регулярной проверке.

1. Снимите крышку, а затем снимите защитный колпачок свечи зажигания.

① Крышка

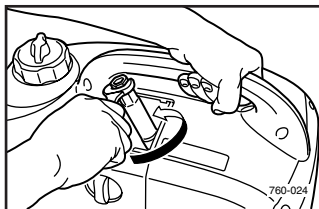

2. Снимите свечу зажигания при помощи инструмента.

3. Проверьте свечу на предмет изменения цвета и снимите с нее нагар.

Керамический изолятор центрального электрода свечи должен быть светло-коричневым.

4. Проверьте тип свечи зажигания и зазор между электродами.

Стандартная свеча зажигания:

CR4H5B (NGK)

Зазор свечи зажигания:

0,6–0,7 мм

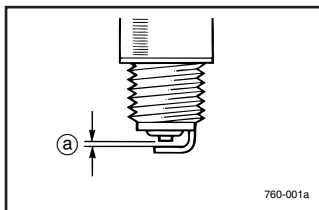

Ⓐ Зазор

### ПРИМЕЧАНИЕ

Зазор между свечами зажигания измеряется при помощи проволочного щупа и при необходимости корректируется.

5. Установите свечу зажигания на место.

Момент затяжки свечи зажигания:

13 Нм

### ПРИМЕЧАНИЕ

Если у Вас нет возможности затянуть свечу зажигания с помощью динамометрического ключа, рекомендуем плотно закрутить ее усилием рук, после чего, при помощи свечного ключа из комплекта инструментов, повернуть ее на 1/4–1/2 полного оборота. Однако, при первой же возможности следует проверить момент затяжки с помощью динамометрического ключа.

6. Установите защитный колпачок свечи зажигания, а затем установите крышку.

## ЗАМЕНА МОТОРНОГО МАСЛА

### **⚠ ОСТОРОЖНО**

Не сливайте моторное масло сразу после остановки двигателя. Масло очень сильно нагревается, и во избежание возникновения ожогов с ним нужно обращаться осторожно.

1. Расположите генератор на горизонтальной поверхности и прогрейте двигатель. Затем остановите двигатель и поверните ручку топливного крана в “○” (ВЫКЛ). Поверните ручку крышки топливного бака вентиляционного отверстия по часовой стрелке.

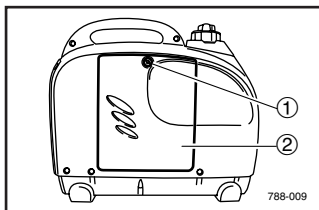

2. Снимите винт и крышку.

- ① Винт
- ② Крышка

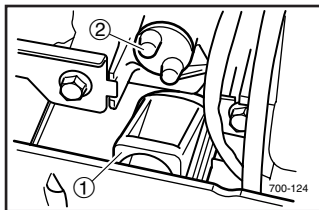

3. Снимите пробку сливного отверстия, надавливая вниз снизу генератора, и снимите крышку маслосливной горловины.

- ① Пробка сливного отверстия
- ② Крышка маслосливной горловины

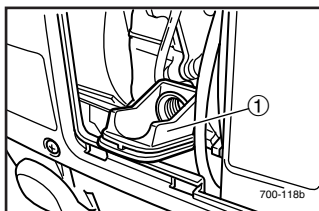

4. Подсоедините пробку сливного отверстия к отверстию маслосливной горловины.

- ① Пробка сливного отверстия

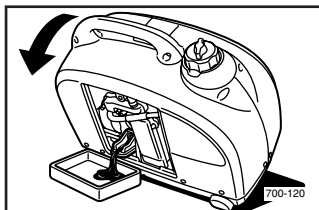

5. Расположите под двигателем емкость для сбора масла. Наклоните генератор, чтобы полностью слить масло.
6. Расположите генератор на горизонтальной поверхности и снимите пробку сливного отверстия.

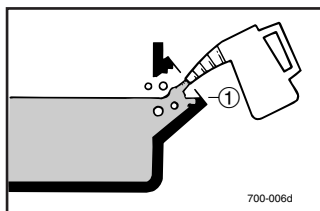

7. Залейте моторное масло до указанного уровня.

① Указанный уровень

### **ВНИМАНИЕ**

- **Запрещается наклонять генератор при доливке моторного масла. Это может стать причиной перелива и повреждения двигателя.**
- **Следите, чтобы в картер не попала грязь и посторонние предметы.**

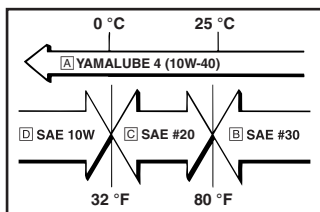

Рекомендуемое моторное масло:

- A YAMALUBE 4 (10W-40),  
SAE 10W-30 или 10W-40
- B SAE #30
- C SAE #20
- D SAE 10W

Рекомендуемая марка моторного масла:

SE по классификации API либо масло более высокого качества

Объем моторного масла в двигателе:  
0,32 л

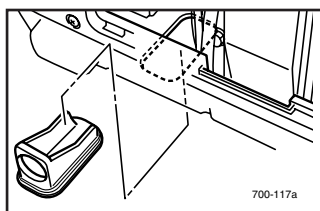

8. Начисто вытрите пробку сливной горловины и вытрите пролитое масло.

9. Установите на место крышку маслоналивной горловины.

10. Установите пробку сливного отверстия в исходное положение.

11. Установите крышку и винт.

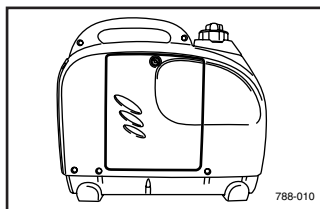

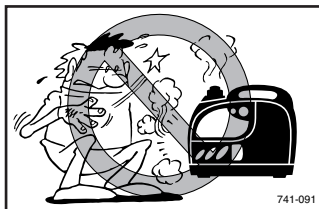

## ЭКРАН ГЛУШИТЕЛЯ И ИСКРОГАСИТЕЛЬ

**⚠ ОСТОРОЖНО**

Во время работы двигатель и глушитель очень сильно нагреваются.

Во время осмотра или ремонта не допускайте соприкосновения горячего двигателя или глушителя с любой частью тела или одеждой.

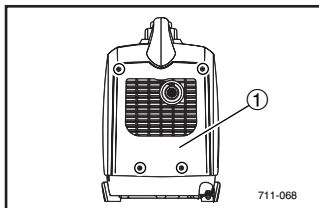

1. Снимите крышку.

① Крышка

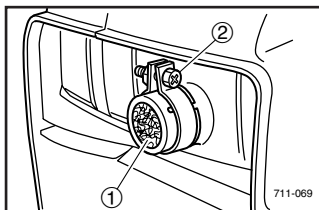

2. Снимите экран глушителя.

① Экран глушителя

② Болт

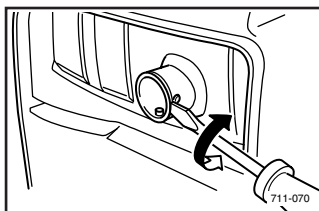

3. С помощью плоской отвертки выньте искрогаситель из глушителя.

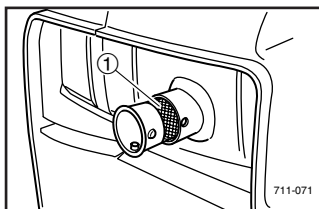

4. Снимите искрогаситель.

① Искрогаситель

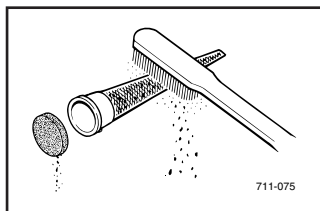

5. С помощью проволочной щетки очистите экран глушителя и искрогаситель от нагара.

### **ВНИМАНИЕ**

Не следует нажимать на щетку слишком сильно, чтобы не повредить и не поцарапать экран глушителя и искрогаситель.

6. Проверьте экран глушителя и искрогаситель. Поврежденные части подлежат замене.

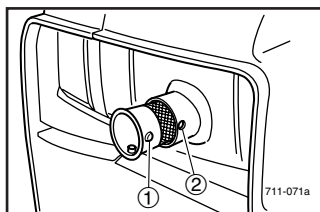

7. Установите искрогаситель.

### **ПРИМЕЧАНИЕ**

Совместите выступы на искрогасителе с отверстием в трубе глушителя.

- ① Выступ искрогасителя
- ② Отверстие

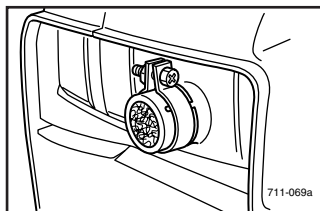

8. Установите экран глушителя.

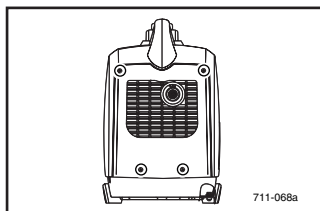

9. Установите крышку.

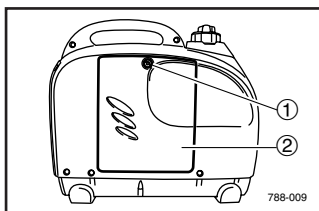

## ВОЗДУШНЫЙ ФИЛЬТР

1. Снимите винт и крышку.

- ① Винт
- ② Крышка

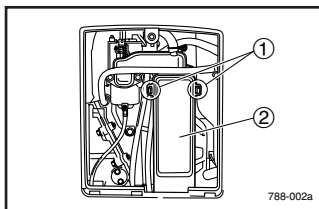

2. Удалите зажимы, удерживая крышку корпуса воздушного фильтра.

- ① Зажим
- ② Крышка корпуса воздушного фильтра

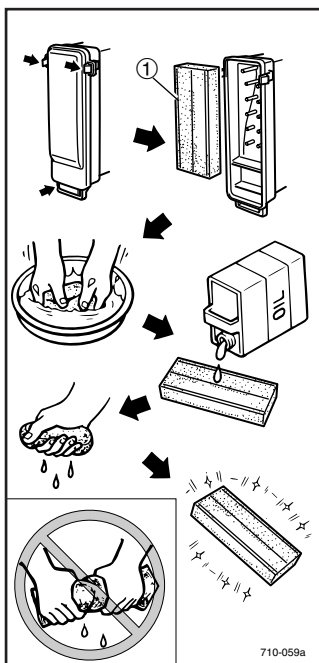

3. Снимите крышку корпуса воздушного фильтра и снимите фильтрующий элемент.

- ① Фильтрующий элемент

4. Промойте фильтрующий элемент в растворителе и просушите его.

### **⚠ ОСТОРОЖНО**

**Запрещается производить чистку растворителем вблизи источников огня и курить во время чистки.**

5. Промаслите фильтрующий элемент и выжмите его для удаления излишков масла. Фильтрующий элемент должен быть влажным, но масло не должно капать с него.

Рекомендуемое масло:  
 Масло для воздушных фильтров либо  
 моторное масло SAE #20

### **ВНИМАНИЕ**

**При выжимании не выкручивайте фильтрующий элемент. Это может привести к его разрыву.**

6. Установите фильтрующий элемент в корпус воздушного фильтра.

### **ВНИМАНИЕ**

**Запрещается эксплуатация двигателя без фильтрующего элемента — это ведет к ускоренному износу поршня и цилиндра.**

## ПРИМЕЧАНИЕ

Убедитесь, что поверхность фильтрующего элемента плотно прилегает к корпусу воздушного фильтра и утечки воздуха не происходит.

7. Установите крышку корпуса воздушного фильтра в исходное положение на место и вставьте зажимы.
8. Установите крышку и винт.

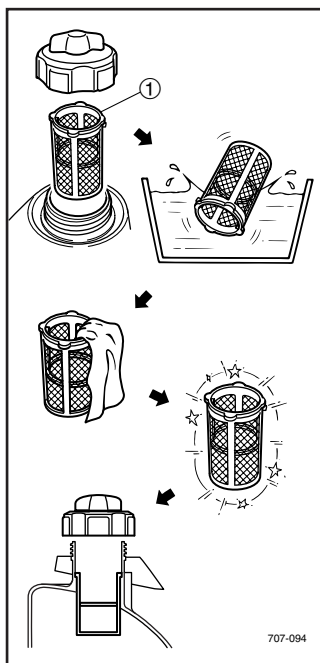

## ФИЛЬТР ТОПЛИВНОГО БАКА

### **⚠ ОСТОРОЖНО**

Запрещается использовать бензин вблизи источников огня и курить во время работы с бензином.

1. Снимите крышку и фильтр топливного бака.

① Фильтр топливного бака

2. Промойте фильтр топливного бака бензином. При необходимости выполните замену.
3. Вытрите фильтр топливного бака и установите его на место.
4. Установите на место крышку топливного бака.

### **⚠ ОСТОРОЖНО**

Убедитесь, что крышка топливного бака плотно затянута.

## ПОИСК И УСТРАНЕНИЕ НЕИСПРАВНОСТЕЙ

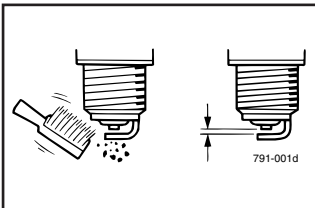
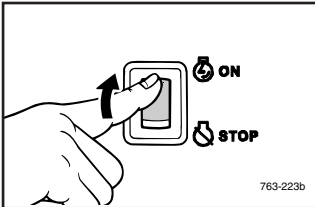
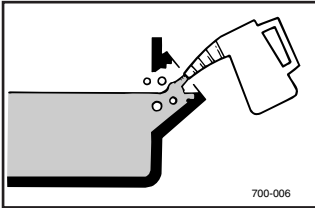
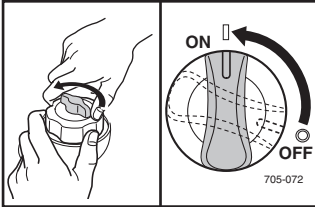
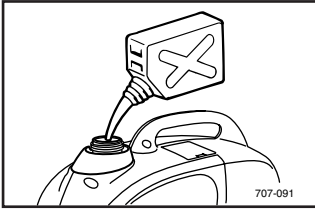

### Двигатель не запускается

1. Топливные системы
  - Топливо не поступает в камеру сгорания.
  - В баке отсутствует топливо .... Долейте топливо.
  - Топливо в баке ....
    - Крышка топливного бака ручки воздушного фильтра в положение ОТКРЫТО (поверните на 1 поворот против часовой стрелки).
    - Ручка топливного крана в “ I ” (ВКЛ).
  - Шланги подачи топлива загрязнены .... Почистите шланги подачи топлива.
  - Карбюратор засорен.... Почистите карбюратор.
2. Система моторного масла
  - Недостаточно
  - Низкий уровень моторного масла .... Долейте моторное масло.

### 3. Электросистемы

- Выключатель двигателя в положение “ I ” (ВКЛ) и потяните ручной стартер.

### Плохая искра

- Свеча зажигания покрыта нагаром или залита топливом .... Очистите нагар или протрите свечу зажигания.
- Неисправность системы зажигания .... Обратитесь к дилеру Yamaha.

### Генератор не выдает ток

- Устройство защиты (предохранитель цепи постоянного тока) в “ I ○ ” (ВЫКЛ) .... Нажмите “СБРОС” для сброса предохранителя цепи постоянного тока.

**A** ДВИГАТЕЛЬ НЕ ЗАПУСКАЕТСЯ

**B** Поверните выключатель двигателя в положение “” (ВКЛ), затем потяните ручной стартер и проверьте, не мигает ли сигнализатор низкого уровня масла.

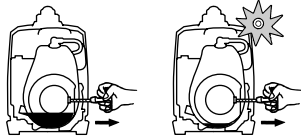

**C** Не мигает      **D** Мигает.

**E** Проверьте уровень моторного масла.

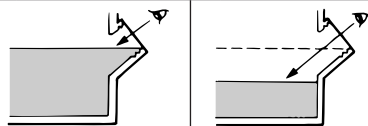

**F** ОК      **G** Низкий уровень  
Обратитесь к дилеру Yamaha.      Долейте моторное масло.

**H** Потяните ручной стартер и проверьте искру зажигания на свече. (См. “ПРЕДУПРЕЖДЕНИЕ”)



**⚠ WARNING**

- Для **НЕДОПУЩЕНИЯ ПОЖАРА** следите за тем, чтобы возле свечи зажигания не было топлива.
- Для **НЕДОПУЩЕНИЯ ПОЖАРА** свеча зажигания должна располагаться как можно дальше от отверстия в цилиндре и от карбюратора.
- **ВО ИЗБЕЖАНИЕ ПОРАЖЕНИЯ ЭЛЕКТРИЧЕСКИМ ТОКОМ** при проверке не держитесь рукой за провод свечи зажигания.

**I** ОК      **J** Не искрит

**K** Проверьте свечу зажигания.

- Тип: CR4HSB
- Зазор: 0,6–0,7 мм (0,024–0,028 дюйма)



**L** Неправильно      **M** ОК  
Замените или отрегулируйте зазор.      Почистите свечу зажигания.

**N** Проверьте следующее

- Загрязнение шланга подачи топлива
- Засорение воздушного фильтра.

**O** Засорение      **P** ОК

**Q** Очистка или замена      **R** ОК  
**S** Двигатель не запускается.

**T** Обратитесь к дилеру Yamaha.

## ХРАНЕНИЕ

Хранение устройства в течение продолжительного срока требует определенной подготовки с целью предотвращения повреждений.

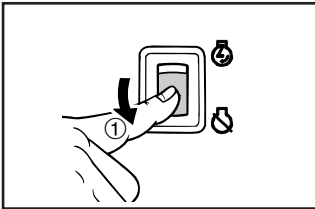

### СЛИВ ТОПЛИВА

1. Поверните выключатель двигателя в “⏻”положение (СТОП) .

① “⏻”(СТОП)

2. Снимите крышку топливного бака. Слейте топливо из бака в емкость, предназначенную для хранения бензина, с использованием отдельно приобретаемого ручного сифона. Установите на место крышку топливного бака.

### **⚠ ОСТОРОЖНО**

Топливо чрезвычайно огнеопасно и ядовитое. Проверьте “ИНФОРМАЦИЯ ПО ТЕХНИКЕ БЕЗОПАСНОСТИ” (См. стр. 3) внимательно.

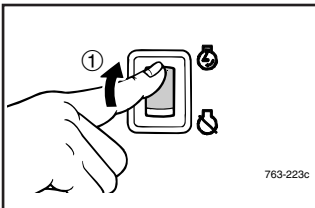

763-223c

### **ВНИМАНИЕ**

Сразу вытирайте разлитое топливо сухой и чистой мягкой тканью — топливо может разъесть окрашенные поверхности и пластиковые детали.

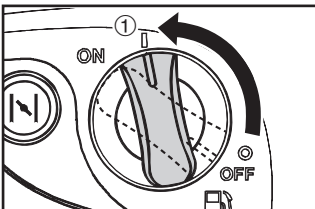

3. Поверните выключатель двигателя в “⏻” положение (ВКЛ).

① “⏻” (ВКЛ)

4. Поверните ручку топливного крана в “ I ” (ВКЛ).

① “ I ”(ВКЛ)

5. Запустите двигатель и дождитесь, пока он заглохнет.

Двигатель должен заглохнуть примерно через 20 минут после слива топлива.

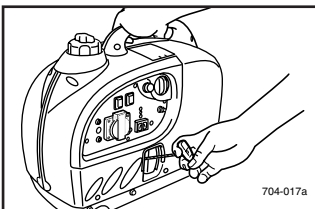

704-017a

## ПРИМЕЧАНИЕ

- Не подключайте к генератору электрические устройства. (работа без нагрузки)
- Продолжительность работы двигателя зависит от количества топлива, оставшегося в баке.

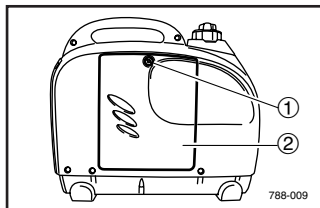

6. Снимите винт и крышку.

- ① Винт
- ② Крышка

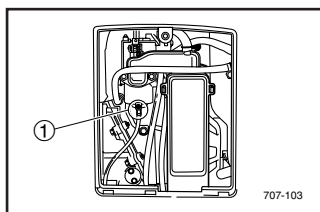

7. Слейте топливо, оставшееся в карбюраторе, в специальную емкость, открутив сливной винт на поплавковой камере карбюратора.

- ① Сливной винт

8. Затяните сливной винт.

9. Поверните выключатель двигателя в “⏏” положение (СТОП) .

10. Поверните ручку топливного крана в “⊙” (ВЫКЛ).

11. Установите крышку и винт.

12. При необходимости затяните другие винты, болты и гайки.

13. Генератор следует накрыть чехлом и хранить в сухом хорошо вентилируемом помещении.



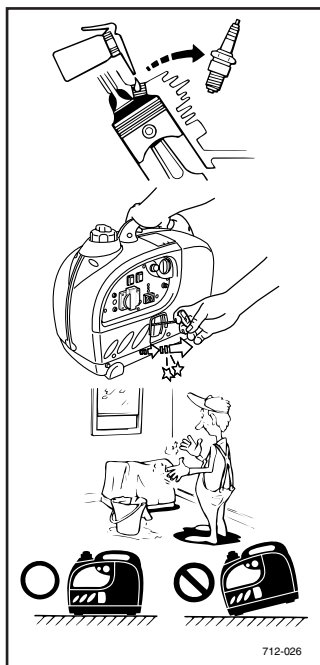

## ДВИГАТЕЛЬ

Выполните следующие действия для защиты цилиндров, поршневых колец и т. п. от коррозии.

1. Снимите свечу зажигания, залейте столовую ложку чистого моторного масла SAE 10W-30 или 20W-40 в гнездо свечи зажигания и установите на место свечу зажигания. Выключите зажигание и для распределения масла по поверхности стенок цилиндра проверните вал двигателя несколько раз с помощью ручного стартера.
2. Потяните шнур ручного стартера до появления сопротивления. После этого прекратите тянуть. (Это позволит защитить цилиндр и клапаны от коррозии).
3. Почистите генератор снаружи и обработайте его веществами, предотвращающими коррозию.
4. Генератор следует накрыть чехлом и хранить в сухом хорошо вентилируемом помещении.
5. Во время хранения, транспортировки и работы генератор должен находиться в вертикальном положении.

# ТЕХНИЧЕСКИЕ ХАРАКТЕРИСТИКИ

## РАЗМЕРЫ

|                   | Единица измерения | EF1000iS |
|-------------------|-------------------|----------|
| Габаритная длина  | мм                | 450      |
| Габаритная ширина | мм                | 240      |
| Габаритная высота | мм                | 380      |
| Сухая масса       | кг                | 12.7     |

## ДВИГАТЕЛЬ

|                                   | Единица измерения   | EF1000iS  |
|-----------------------------------|---|---|
| Тип                               |   | 4-тактный, верхнеклапанный, воздушного охлаждения |
| Расположение цилиндров            |   | Вертикальный, 1 цилиндр                           |
| Рабочий объем                     | см <sup>3</sup>   | 50  |
| Диаметр цилиндра × ход поршня     | мм  | 41.0 × 38.0                                       |
| Номинальная выходная мощность     | кВт (Л.С.)/об/мин   | 1.21 (1.65)/5000                                  |
| Часы работы                       | ч   | 4.3   |
| Топливо                           |   | Неэтилированный бензин                            |
| Емкость топливного бака           | L   | 2.5   |
| Объем моторного масла в двигателе | L   | 0.32  |
| Система зажигания                 |   | TCI   |
| Свеча зажигания: Тип              |   | CR4HSB (NGK)                                      |
| Зазор                             | мм  | 0.6–0.7   |
| Уровень шума*                     | дБ/L <sub>WA</sub>  | 86  |
|                                   | 3/4 мощности дБ (A)/7 м<br>1/4 нагрузки<br>Номинальная нагрузка | 48.5–60.5   |

\* : При измерении переключатель экономичного холостого хода включен.

L<sub>WA</sub> обозначает соответствие уровня шума требованиям стандарта ISO3744.

Уровень шума, выраженный в “дБ (A) / 7 м, ” представляет собой среднее арифметическое значение от четырех значений уровня шума, измеренных на расстоянии 7 метров от генератора с каждой стороны.

Уровень шума зависит от места установки генератора.

Уровень шума:

“Приведенные значения показывают уровень шумовых выбросов и не обязательно отражают безопасные рабочие уровни. Несмотря на то, что между уровнем шумовых выбросов и уровнем шумового воздействия существует некоторая зависимость, этот показатель не может использоваться в качестве надежного критерия для определения необходимости дополнительных мер защиты. Фактический уровень воздействия на человека зависит от характеристик рабочего помещения, других источников шума, количества установленного оборудования, параллельно выполняемых процессов, а также от длительности пребывания оператора в зоне шума. Следует учесть, что допустимые уровни шумового воздействия в разных странах могут различаться. Несмотря на это, данная информация позволит пользователю лучше оценить степень опасности и риска”.

## ГЕНЕРАТОР

|   | Единица измерения | EF1000iS                             |
|---|-------------------|--------------------------------------|
| Выходная мощность цепи переменного тока |                   |                                      |
| Номинальное напряжение                  | В                 | 220                                  |
| Номинальная частота                     | Гц                | 50                                   |
| Номинальный ток                         | А                 | 4.1                                  |
| Номинальная выходная мощность           | ВА                | 900                                  |
| Коэффициент номинальной мощности        |                   | 1.0                                  |
| Защитное устройство: Тип                |                   | Электронный                          |
| Выходная мощность цепи постоянного тока |                   |                                      |
| Номинальное напряжение                  | В                 | 12                                   |
| Номинальный ток                         | А                 | 8                                    |
| Защитное устройство: Тип                |                   | Предохранитель цепи постоянного тока |

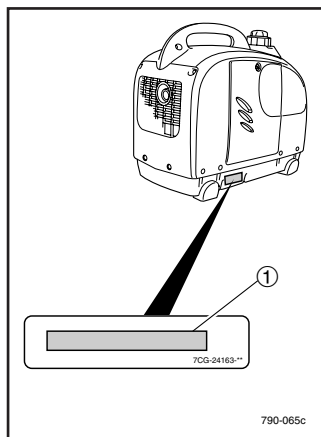

## ИНФОРМАЦИЯ ДЛЯ ВЛАДЕЛЬЦА ИДЕНТИФИКАЦИЯ УСТРОЙСТВА

Расположение таблички с серийным номером генератора показано на рисунке.

① Серийный номер генератора

### ПРИМЕЧАНИЕ \_\_\_\_\_

Первые три цифры обозначают модель, остальные цифры обозначают заводской номер устройства. Запишите эти номера. Они понадобятся при заказе запасных частей у дилера Yamaha.

---

## ГАРАНТИЯ

Если Вы не можете самостоятельно определить причину неисправности или устранить ее, обратитесь к официальному дилеру компании Yamaha. Это особенно важно во время действия гарантии, так как ремонт, выполненный лицом, не имеющим соответствующего разрешения, может лишить Вас гарантии.

На станции технического обслуживания официального дилера компании Yamaha имеется все необходимое оборудование и запчасти для ремонта генератора. При возникновении любых вопросов, связанных с техническими характеристиками и/или техническим обслуживанием, обратитесь к официальному дилеру компании Yamaha. Опечатки в руководстве или изменения, внесенные в конструкцию изделия после издания руководства, могут сделать те или иные пункты настоящего руководства непригодными для практического применения. До тех пор, пока Вы полностью не изучите все особенности данной модели, обращайтесь за консультацией к официальному дилеру компании Yamaha, прежде чем приступить к выполнению операций технического обслуживания.

При необходимости выполнения дополнительных работ или получения дополнительной информации по техническому обслуживанию Вы можете приобрести дополнительную литературу по уходу за изделием у официального дилера компании Yamaha.

# ЭЛЕКТРИЧЕСКАЯ СХЕМА

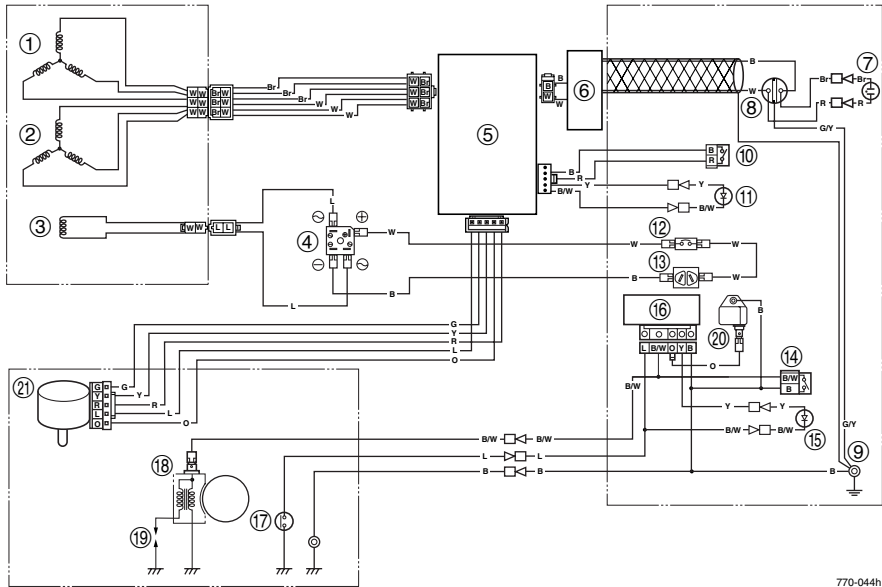

770-044h

- ① Первичная обмотка
- ② Вторичная обмотка
- ③ Катушка постоянного тока
- ④ Выпрямитель постоянного тока
- ⑤ Панель управления
- ⑥ Фильтр шума
- ⑦ Контрольная лампа переменного тока (Зеленая)
- ⑧ Розетка цепи переменного тока
- ⑨ Клемма заземления
- ⑩ Переключатель экономичного холостого хода (Черный)
- ⑪ Контрольная лампа перегрузки (Красная)

- ⑫ Предохранитель цепи постоянного тока (прерыватель)
- ⑬ Розетка цепи постоянного тока
- ⑭ Выключатель двигателя (Красный)
- ⑮ Сигнализатор низкого уровня масла (Красный)
- ⑯ Ограничитель скорости
- ⑰ Указатель уровня масла
- ⑱ Катушка зажигания
- ⑲ Свеча зажигания
- ⑳ Блок ТСИ
- ㉑ Шаговый двигатель

## Условные обозначения цветов

|     |                |
|-----|----------------|
| B   | Черный         |
| Br  | Коричневый     |
| G   | Зеленый        |
| L   | Синий          |
| O   | Оранжевый      |
| R   | Красный        |
| W   | Белый          |
| Y   | Желтый         |
| W/W | Черный/белый   |
| G/Y | Зеленый/желтый |





PRINTED IN JAPAN  
2012.04-0.1x1   
(X)