

Микшерный пульт

MG32/14FX

MG24/14FX

РУКОВОДСТВО ПО ЭКСПЛУАТАЦИИ

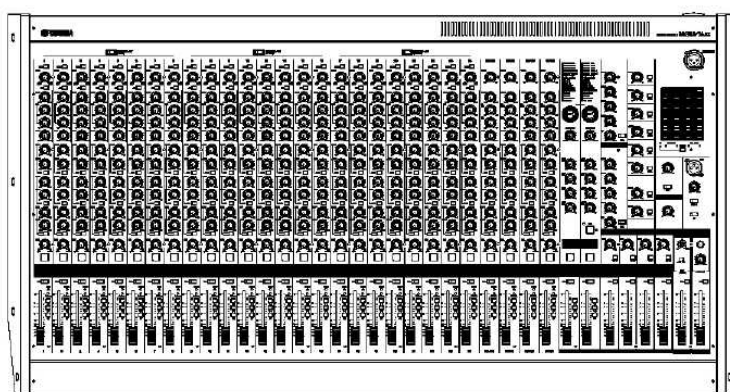

MG32/14 FX

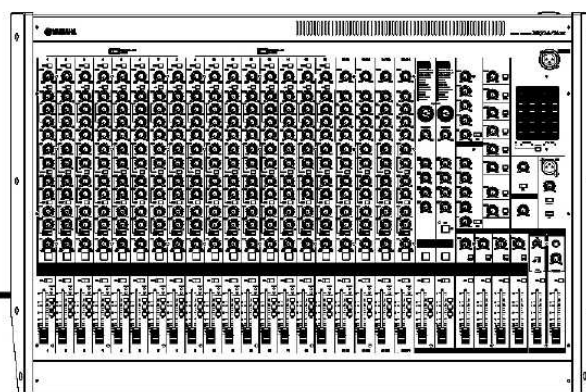

MG24/14 FX

Передняя панель

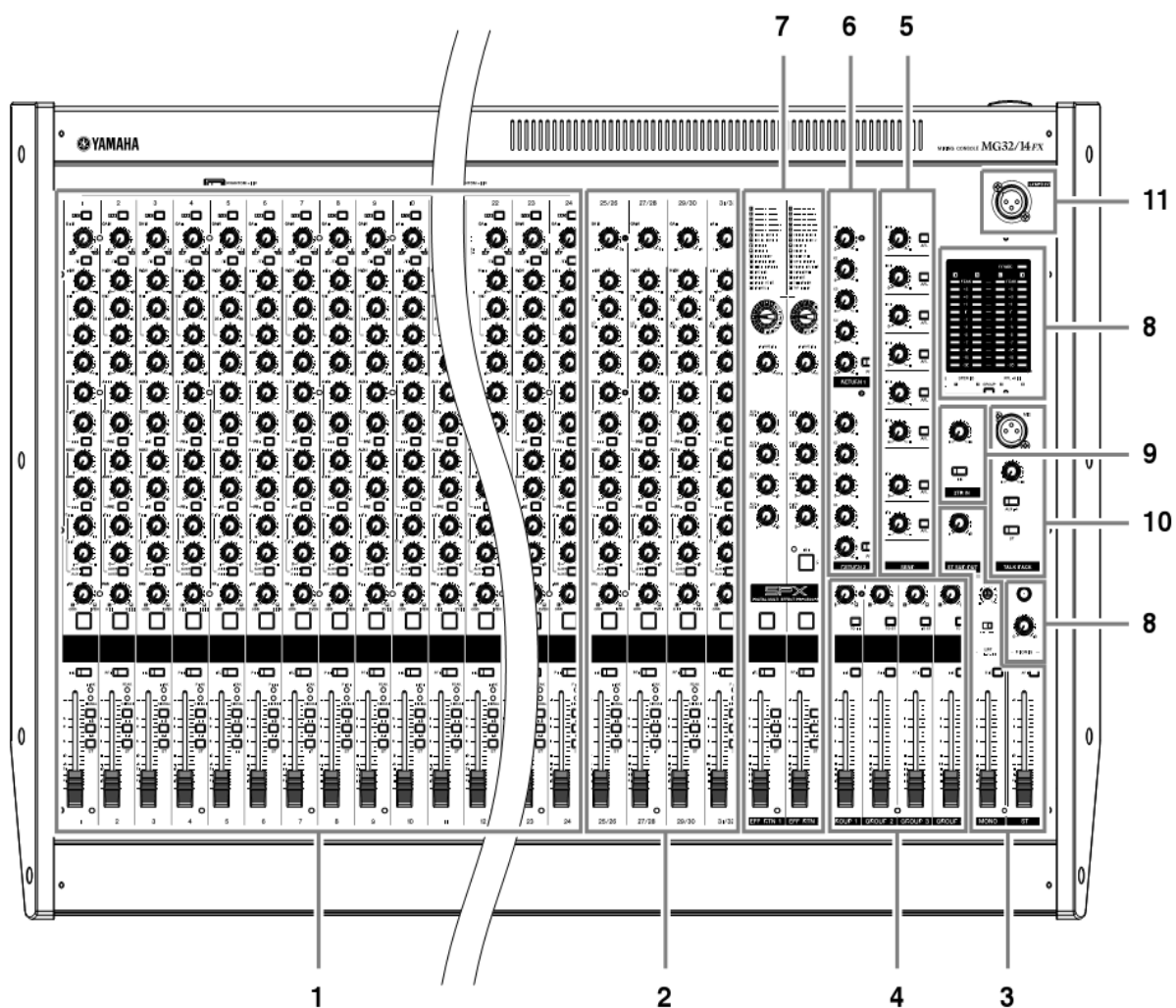

2 секция стереофонических каналов

3 секция стерео/моно

4 группы каналов

5 посыл на обработку

6 возврат с обработки

7 встроенный процессор эффектов

8 контрольная секция

9 секция входа 2TR

10 секция для связи talkback

11 разъем для лампы

Задняя панель

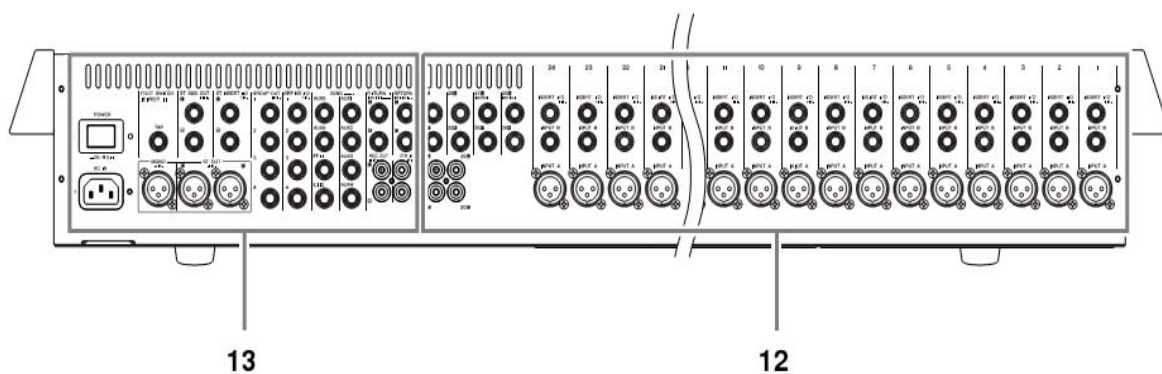

12 входы/выходы каналов

13 входы/выходы мастер-шины

Примечание: в данной инструкции на иллюстрациях изображена панель микшера MG32/14FX.

Секция регулировки каналов

Секция монофонических каналов

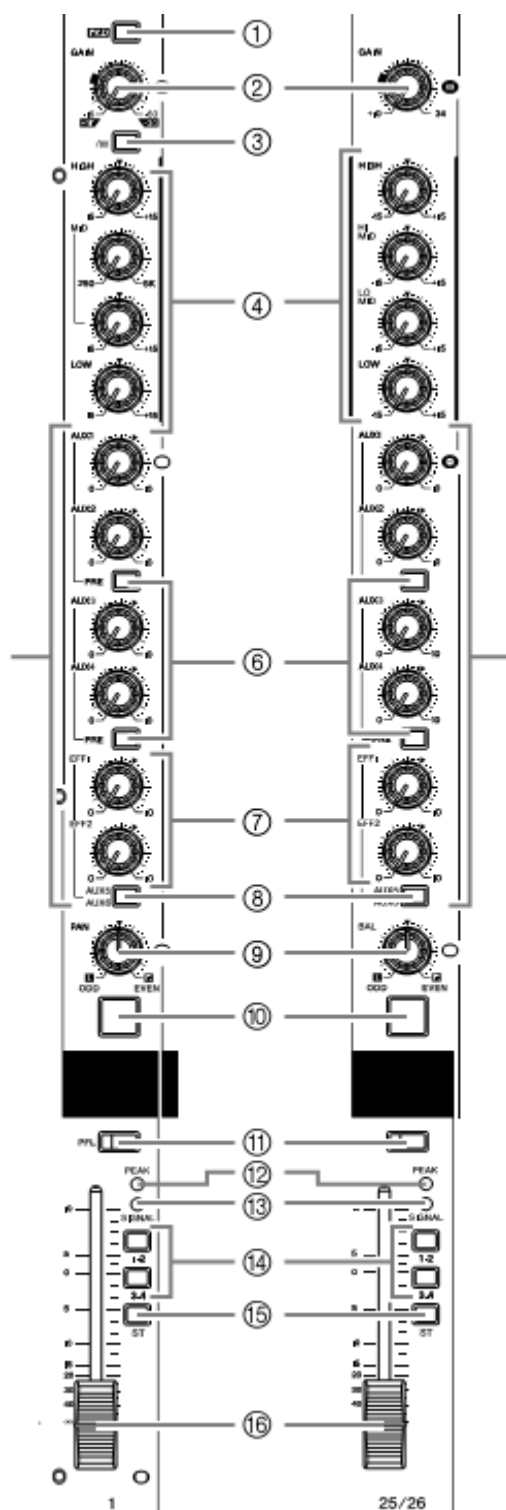

Секция стереофонических каналов

1 Кнопка ослабления чувствительности PAD.

Когда эта кнопка нажата, сигнал, подающийся на вход микшера, ослабляется на 26 дБ.

2 Регулятор чувствительности

Этим регулятором устанавливается уровень чувствительности канала. Чтобы добиться оптимального сочетания сигнал/шум, и достаточного динамического диапазона, устанавливайте уровень чувствительности так, чтобы индикатор PEAK срабатывал только при максимальном уровне сигнала.

В монофонических каналах, когда кнопка PAD находится в выключенном состоянии, чувствительность регулируется в пределах от – 60 дБ до – 16 дБ. Когда кнопка нажата, чувствительность регулируется в пределах от – 34 дБ до + 10 дБ.

В стереофонических каналах чувствительность регулируется в пределах от – 34 дБ до + 10 дБ.

3 фильтр НЧ

Этот фильтр обрезает все частоты ниже 80 Гц.

4 Эквалайзер

В монофонических каналах

Трехполосным эквалайзером регулируется АЧХ канала в диапазоне низких, средних и высоких частот. Если регуляторы всех диапазонов установлены в центральное положение, АЧХ будет линейной. При повороте регулятора вправо уровень частоты повышается, при повороте влево – ослабляется.

Диапазон	Базовая частота	Максимальное усиление/ограничение
ВЧ	10 кГц	
СЧ	250 Гц – 5кГц (изменяется)	
НЧ	100 Гц	

В стереофонических каналах

Четырехполосным эквалайзером регулируется АЧХ канала в диапазоне высоких, средних (2регулятора) и низких частот. Если регуляторы всех диапазонов установлены в центральное положение, АЧХ будет линейной. При повороте регулятора вправо уровень частоты повышается, при повороте влево – ослабляется

Диапазон	Базовая частота	Максимальное усиление/ограничение
ВЧ	10 кГц	+/- 15 дБ
СЧ/ВЧ	3к Гц	
СЧ/НЧ	800 Гц	
НЧ	100 Гц	

5 регуляторы AUX1 – AUX6

Этими регуляторами задается уровень сигнала, поступающего на шины AUX1 – AUX6. Для регуляторов AUX1 – AUX4 с помощью кнопки PRE можно выбрать, какой на шину будет подаваться сигнал: снятый до или после фейдера. Для регуляторов AUX5 –иAUX6 на шину подается сигнал только после фейдера.

Обычно регуляторы AUX1 – AUX6 устанавливаются близко к положению, отмеченному стрелкой.

В стереофонических каналах сигналы L (нечетный) и R (четный) смешиваются перед тем, как попасть на шины AUX1.

Примечание: шины AUX5 и AUX6 включаются кнопкой AUX5/AUX6.

6 Выключатель PRE

С помощью этой кнопки можно выбрать, какой сигнал будет подаваться на шины AUX: снятый до или после фейдера. Верхняя кнопка PRE отвечает за шины AUX1 и AUX2, а нижняя – за AUX3 и AUX4. Если кнопка включена, на шины подается сигнал, снятый до фейдера, если выключена – подается сигнал, снятый после фейдера.

Примечание: для шин AUX5 и AUX6 нет выключателя PRE, на них подается только сигнал, снятый после фейдера.

7 Регуляторы EFFECT

Этими регуляторами устанавливается уровень сигнала канала на шинах эффектов 1 и 2. На шину сигнал посылается после фейдера, поэтому его уровень зависит как от положения регулятора EFFECT, так и от положения фейдера.

В стереофонических каналах сигналы L (нечетный) и R (четный) смешиваются перед тем, как попасть на шины эффектов.

Примечание: Регуляторы EFFECT устанавливают уровень сигнала, подаваемого на шины AUX5 и AUX6, если кнопка AUX5/AUX6 находится в нажатом состоянии.

8 Кнопка AUX5/AUX6

Если эта кнопка находится во включенном состоянии, сигнал поступает на шины AUX5 и AUX6; если в выключенном – сигнал подается на шину эффектов. На эти шины сигнал поступает после фейдера.

9 Регулятор панорамы PAN (монофонические каналы) Регулятор баланса BAL (стереофонические каналы)

Регулятором PAN контролируется панорама сигнала на шинах Group 1-2, Group 3-4 и на стерео шинах L и R.

Регулятором BAL устанавливается баланс между левым и правым каналами. Сигнал левого (нечетного) канала направляется на шины Group1 и Group3 и на канал L стерео шины; сигнал правого (четного) канала направляется на шины Group2 и Group4 и на канал R стерео шины.

Примечание: Если на стереофонический вход подается моно сигнал через моно джек, регулятор BAL работает как PAN.

10 Кнопка ON

Включает или выключает канал. Чтобы включить канал нажмите на кнопку, чтобы она засветилась оранжевым светом. Когда канал выключен, сигнал с него не поступает на шины ST, GROUP, AUX, EFFECT.

Примечание: Состояние кнопки ON не влияет на режим PFL. Сигнал, поступающий на вход канала, можно контролировать даже когда кнопка ON находится в выключенном состоянии. Чтобы снизить уровень шума, выключить все незадействованные каналы.

11 Выключатель PFL

С помощью этой кнопки можно направить сигнал, снятый до фейдера в шину PFL; таким образом, сигнал можно контролировать через наушники. Чтобы включить этот режим, нажмите кнопку PFL.

Примечание: Если включить оба режима PFL и AFL, на выход будет подаваться только сигнал PFL. Если режим PFL включен на нескольких каналах, на шину PFL подается смешанный сигнал.

12 индикатор PEAK

Срабатывает, когда остается 3 дБ до предельно допустимого уровня сигнала.

13 индикатор SIGNAL

Срабатывает, когда на вход канала подается сигнал.

14 кнопки GROUP

С помощью этих кнопок можно направлять сигнал канала на шины GROUP 1-2 и/или GROUP 3-4. Когда кнопка нажата, сигнал направляется на соответствующую шину.

Примечание: Эти кнопки позволяют направлять сигнал на соответствующие шины независимо от состояния кнопки ST.

15 кнопка ST

Когда эта кнопка нажата, сигнал канала направляется на шину ST.

16 Фейдер канала

Регулирует громкость каналов и баланс между ними.

Примечание: Чтобы снизить уровень шума, устанавливайте фейдеры незадействованных каналов в нижнее положение.

17 Кнопка включения фантомного питания +48 В.

Включает фантомное питание для группы из 8 каналов. В пульте MG32/14 3 таких кнопки: для каналов 1-8; 9-16 и 17-24. В MG32/14 их 2: для каналов 1-8; 9-16. Фантомное питание должно быть включено для каналов, к которым подключены конденсаторные микрофоны.

Примечание: если фантомное питание включено, на контакты 2 и 3 разъемов XLR соответствующих каналов подается напряжение + 48В.

Внимание: Всегда выключайте фантомное питание, когда оно не требуется. Если на небалансное устройство или на незаземленный преобразователь подать фантомное питание, это может привести к выходу устройств или микшера из строя. Но динамическим микрофонам, включенным через балансное соединение, фантомное питание не причинит вреда.

Монофонические каналы

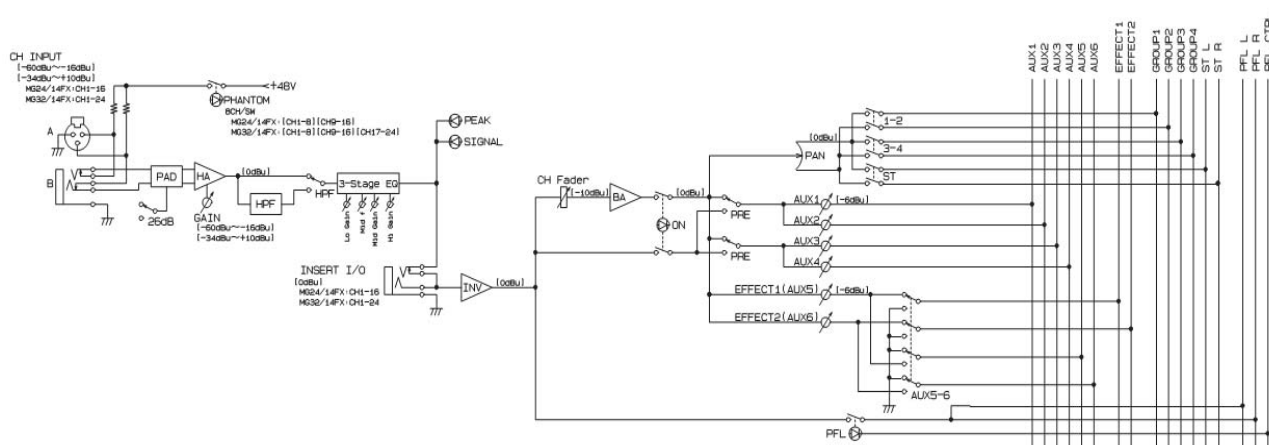

Стереофонические каналы

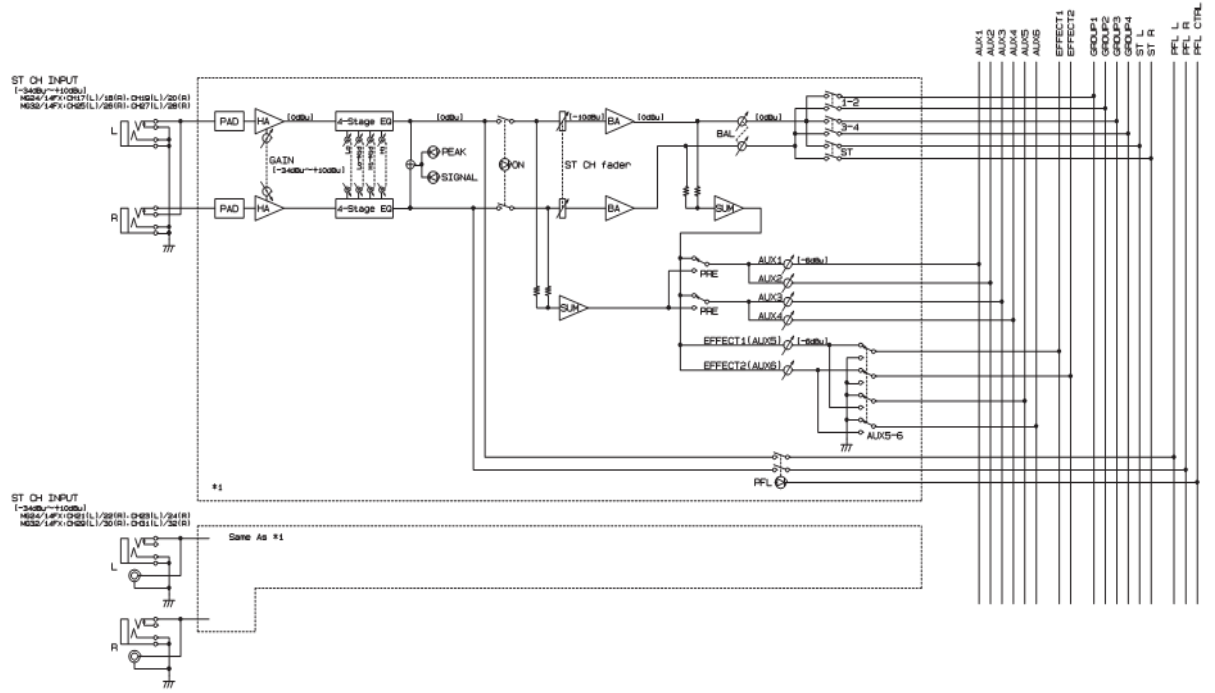

Секция STEREO/MONO

Эта секция служит для независимой регулировки выходного уровня с шины ST. Секция позволяет независимо регулировать уровень основного стереофонического выхода, выхода ST SUB OUT и монофонического выхода.

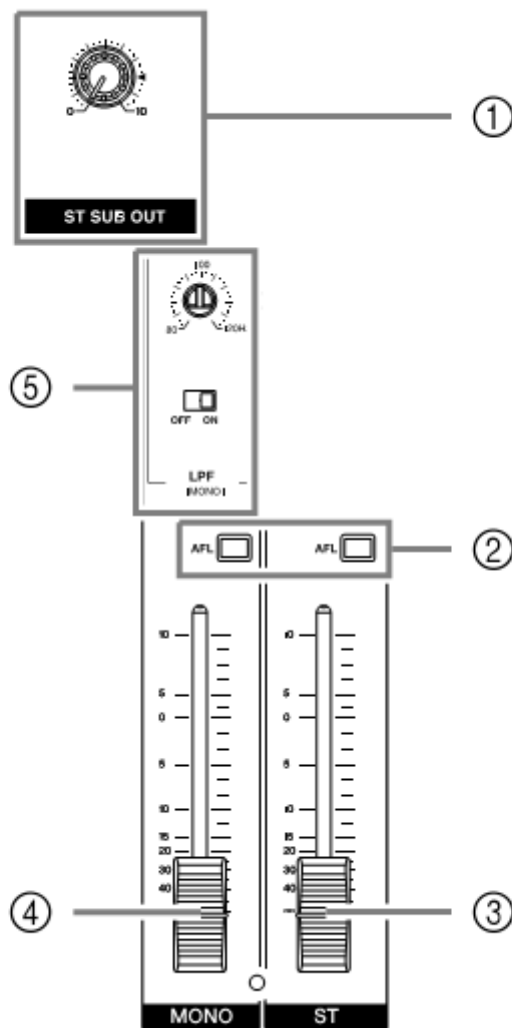

1 регулятор ST SUB OUT

Этим регулятором устанавливается уровень сигнала на выходе ST SUB OUT

Примечание: этот регулятор не влияет на громкость на выходе ST OUT.

2 кнопка AFL (контроль сигнала, снятого после фейдера)

С помощью этой кнопки можно послать сигнал, идущий на выходы ST OUT и MONO на шину AFL. Таким образом, сигнал можно будет контролировать через наушники, подключенные к разъему PHONES.

3 Фейдер ST MASTER

Устанавливает уровень сигнала, подающегося с шины ST на выход ST OUT.

4 Фейдер MONO

Устанавливает уровень сигнала, подающегося с шины ST на выход MONO.

5 Фильтр НЧ (MONO)

Выключатель фильтра

Активизирует фильтр нч выхода MONO.

Регулятор Частоты среза.

Устанавливает частоту среза фильтра НЧ в диапазоне от 80 до 120 Гц.

Примечание: регулятор можно повернуть торцевой (плоской) отверткой или подобным предметом.

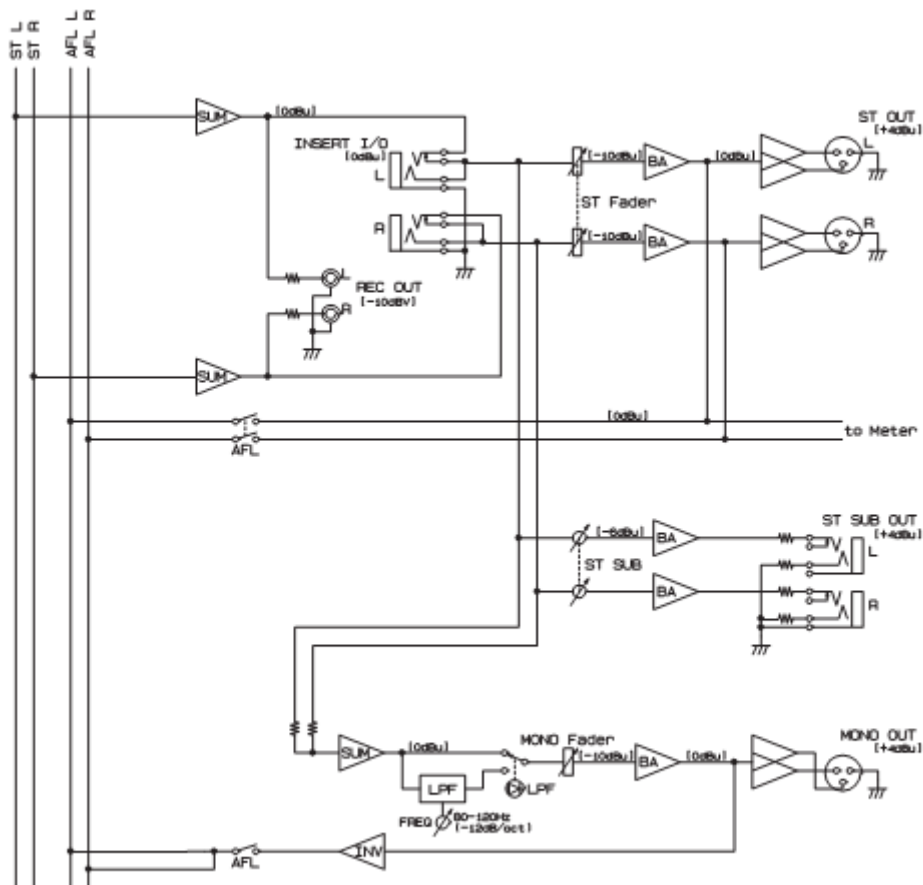

Секция GROUP

Эта секция отвечает за контроль над сигналами четырех шин GROUP. Сигнал с каждого канала GROUP направляется на соответствующий выход GROUP OUT; с помощью кнопок TO ST и AFL сигнал можно также направить на шины ST и AFL.

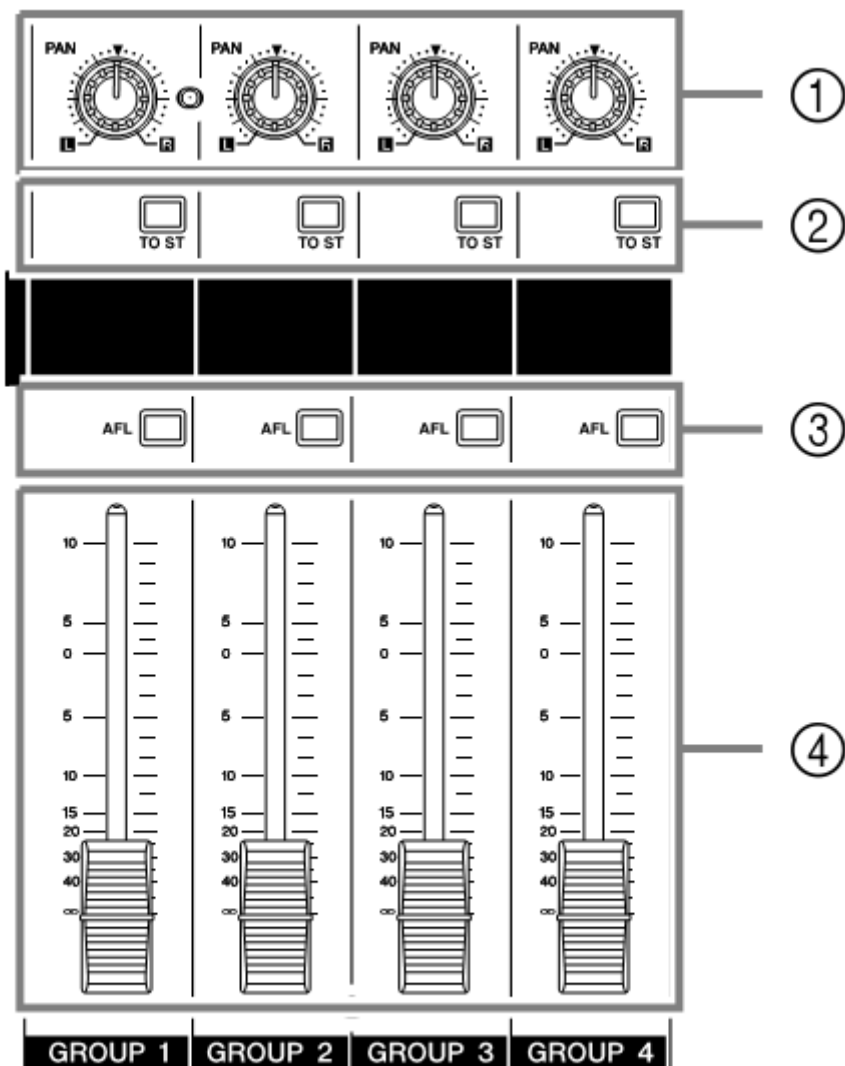

1 Регулятор PAN

Если сигнал с шины GROUP направляется на шину ST (для этого нужно нажать кнопку TO ST), этот регулятор отвечает за положение сигнала в стереопанораме.

2 Кнопка TO ST

Нажатием этой кнопки сигнал направляется с шины GROUP на шину ST. Сигнал проходит фейдер и регулятор PAN секции GROUP.

3 Кнопка AFL (Контроль после фейдера).

Нажатием этой кнопки сигнал направляется на шину AFL, таким образом, его можно контролировать через наушники, подключенные к разъему PHONES.

4 Фейдеры секции GROUP

Этими фейдерами устанавливается уровень сигнала, направляемого на соответствующие выходы GROUP OUT.

Секция SEND

Эта секция контролирует уровень сигнала на 6 шинах AUX и 2 шинах SEND. Сигналы подаются на соответствующие выходы SEND (AUX1-AUX6 и EFF1 и EFF2 соответственно).

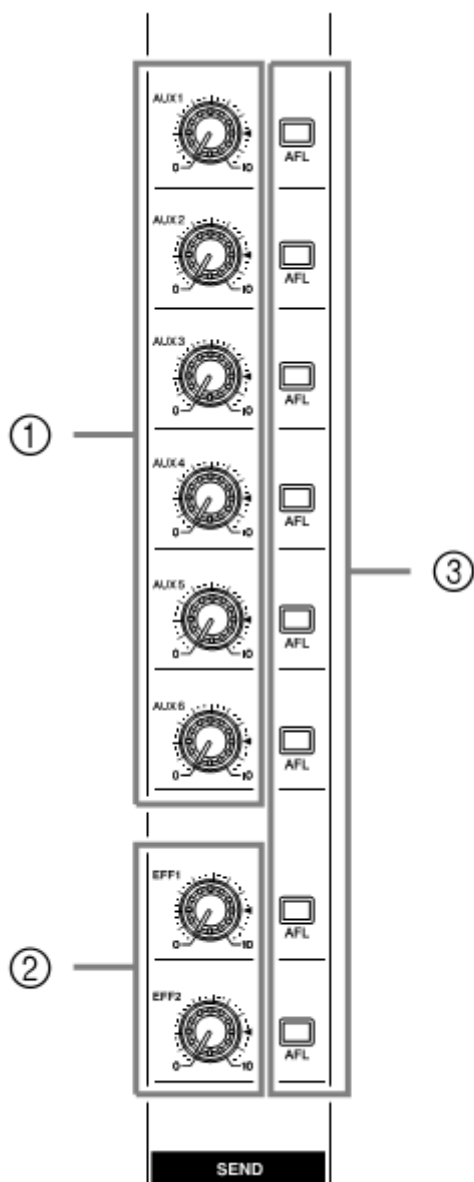

1 Регуляторы AUX

Каждый регулятор устанавливает уровень сигнала, подающегося с соответствующей шины AUX на соответствующий разъем AUX SEND.

2 Регуляторы EFFECT

Каждый регулятор устанавливает уровень сигнала, подающегося с соответствующей шины EFFECT на соответствующий разъем EFFECT SEND и на соответствующий встроенный цифровой эффект.

Примечание: На каждом канале с помощью кнопки AUX5/6 осуществляется выбор между шинами AUX5/6 и SEND1/2. Если кнопка нажата, сигнал поступает на выходы шин AUX5 и AUX6; если кнопка находится в выключенном состоянии, сигнал поступает на шины EFF1 и EFF2.

3 кнопка AFL (контроль сигнала, снятого после фейдера)

С помощью этой кнопки можно направлять сигналы шин AUX и EFFECT на шину AFL, для контроля через наушники, подключенные к разъему PHONES.

Примечание: Если эта кнопка включена на шинах EFF1 или EFF2, через наушники можно контролировать сигнал, поступающий на вход процессора.

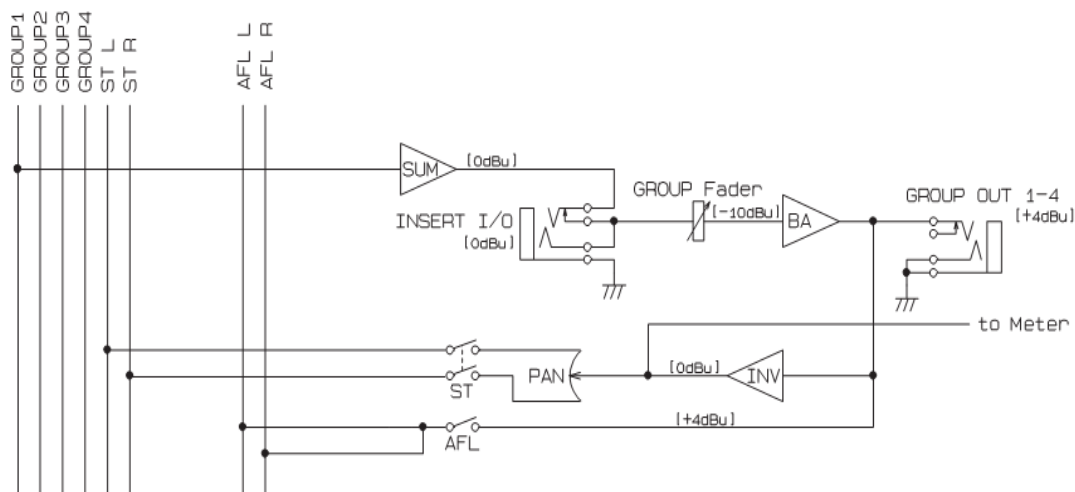

Секция RETURN

В этой секции устанавливается уровень сигнала, поступающего со входов RETURN 1 и RETURN 2. Для каждого RETURN можно независимо устанавливать уровень сигнала, подающегося на шины ST и AUX1-4.

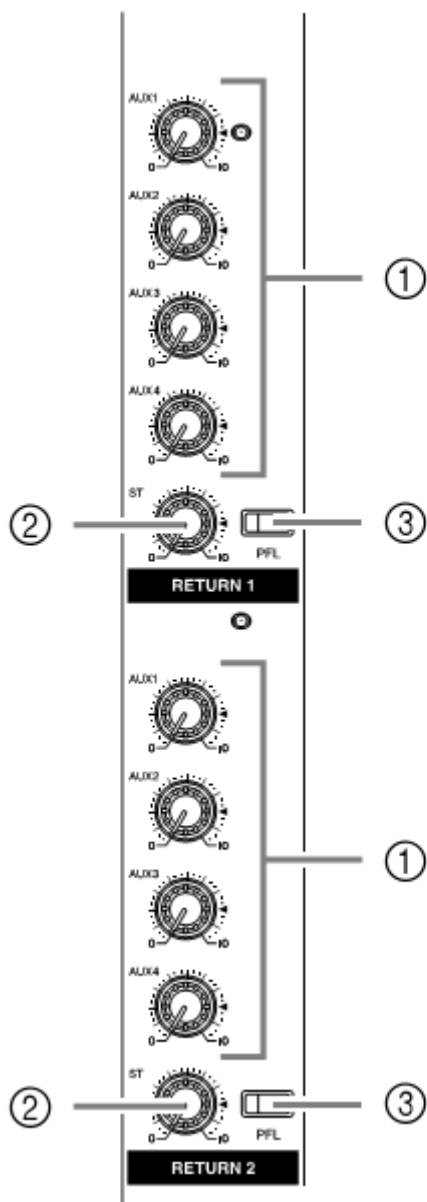

1 Регуляторы AUX Mix

Каждый регулятор устанавливает уровень сигнала с соответствующих разъемов RETURN на соответствующих шинах AUX (AUX1-AUX4). Если на разъем RETURN подается стереофонический сигнал, сигналы правого и левого каналов смешиваются перед тем, как попадают на шины AUX.

2 Регулятор ST

Устанавливает уровень сигнала, подающегося с соответствующих разъемов RETURN на шину ST. Если подается стереофонический сигнал, левый канал поступает на ST L, а правый канал – на ST R.

3 Выключатель PFL

С помощью этой кнопки можно посылать сигнал с соответствующего разъема RETURN, снятый до регуляторов ST и AUX, на шину PFL для контроля через наушники, подключенные к разъему PHONES.

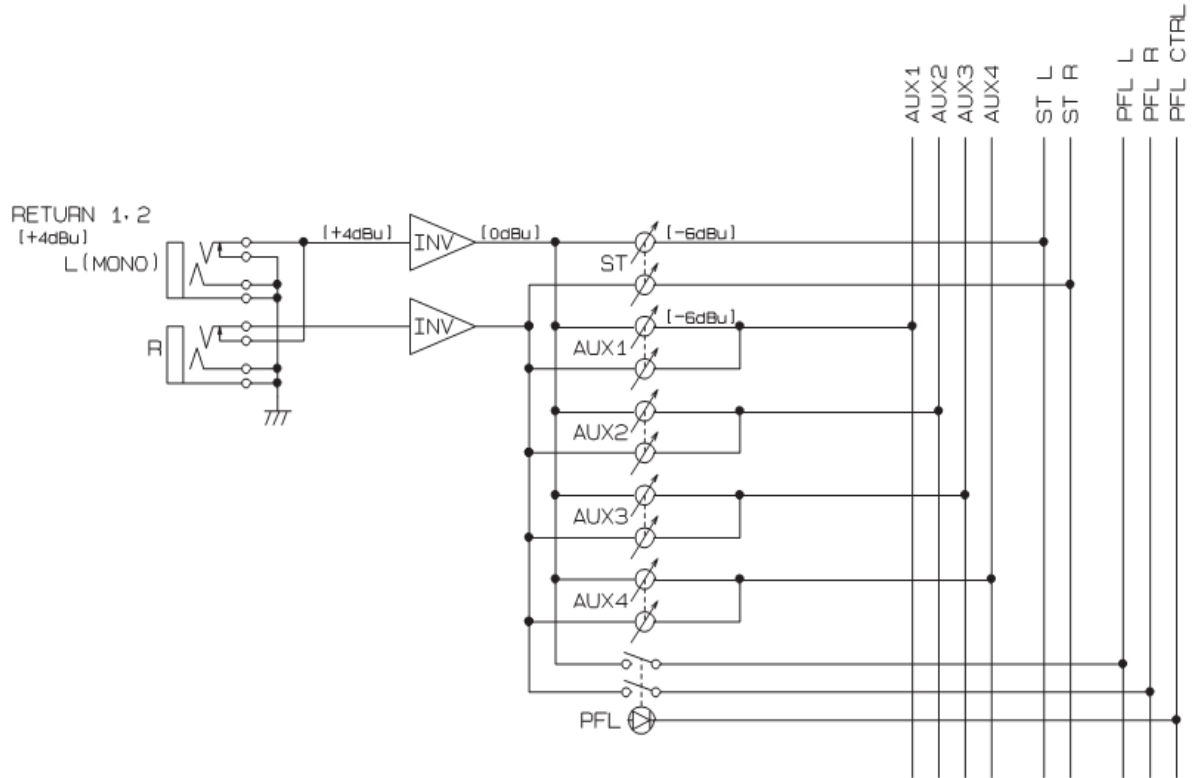

Секция встроенных цифровых эффектов.

В этой секции осуществляется контроль над встроенным двойным процессором эффектов: выбор двух типов эффектов, включение и выключение эффектов, регулировка уровня эффектов.

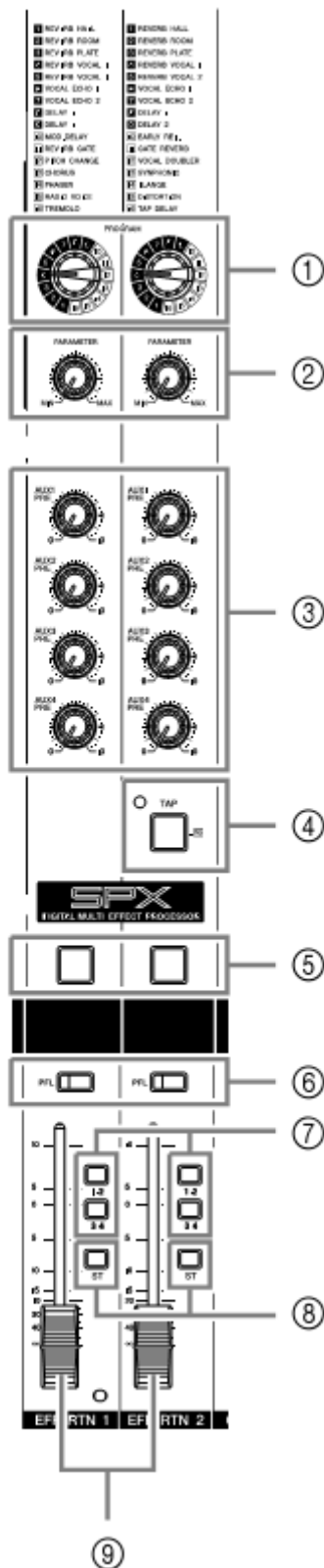

1 Переключатели PROGRAM

Этим переключателем выбирается тип цифрового эффекта для соответствующего процессора.

2 Регуляторы PARAMETER

Регулируют параметры выбранного встроенного цифрового эффекта.

Примечание: Сохраняются последние установленные значения параметров. Если выбран новый эффект, значение параметра остается тем же, что и с прежним эффектом (независимо от положения регулятора PARAMETER). Значения параметров сохраняются даже после выключения микшера.

3 Регуляторы AUX PRE (1-4)

Каждый регулятор устанавливает уровень обработанного сигнала, посылаемого на шины AUX (AUX1-AUX4).

4 Кнопка TAP и индикатор

Эта кнопка позволяет устанавливать время задержки для процессора EFFECT путем нажатия кнопки. Эта функция работает только с эффектом TAP DELAY [16]. Чтобы установить время задержки, нажмите кнопку несколько раз в нужном темпе. Прибор запоминает время между последними двумя нажатиями. Нажимайте до тех пор, пока не получите нужное время.

Даже после выключения микшера время задержки сохраняется. Индикатор, расположенный рядом с кнопкой, мигает синхронно со временем задержки.

5 Кнопки ON

С помощью этой кнопки включается и выключается соответствующий цифровой эффект.

6 Кнопки PFL (прослушивание после фейдера)

С помощью этих кнопок можно направлять сигнал, снятый до фейдера RTN на шину PFL, таким образом, сигнал можно контролировать через подключенные к разъему PHONES наушники.

Примечание: Сигнал не будет подаваться на шину PFL, если эффект выключен.

7 Кнопки GROUP

С помощью этих кнопок сигнал соответствующего эффекта подается на соответствующую шину GROUP. С помощью верхней кнопки сигнал подается на шины GROUP1 и GROUP2; с помощью нижней – на шины GROUP3 и GROUP4.

8 Кнопки ST

С помощью этих кнопок сигнал соответствующего эффекта направляется на шину ST.

9 Фейдеры EFFECT RTN (1, 2)

Этими фейдерами устанавливается уровень обработанного сигнала, посылаемого на шины ST и GROUP.

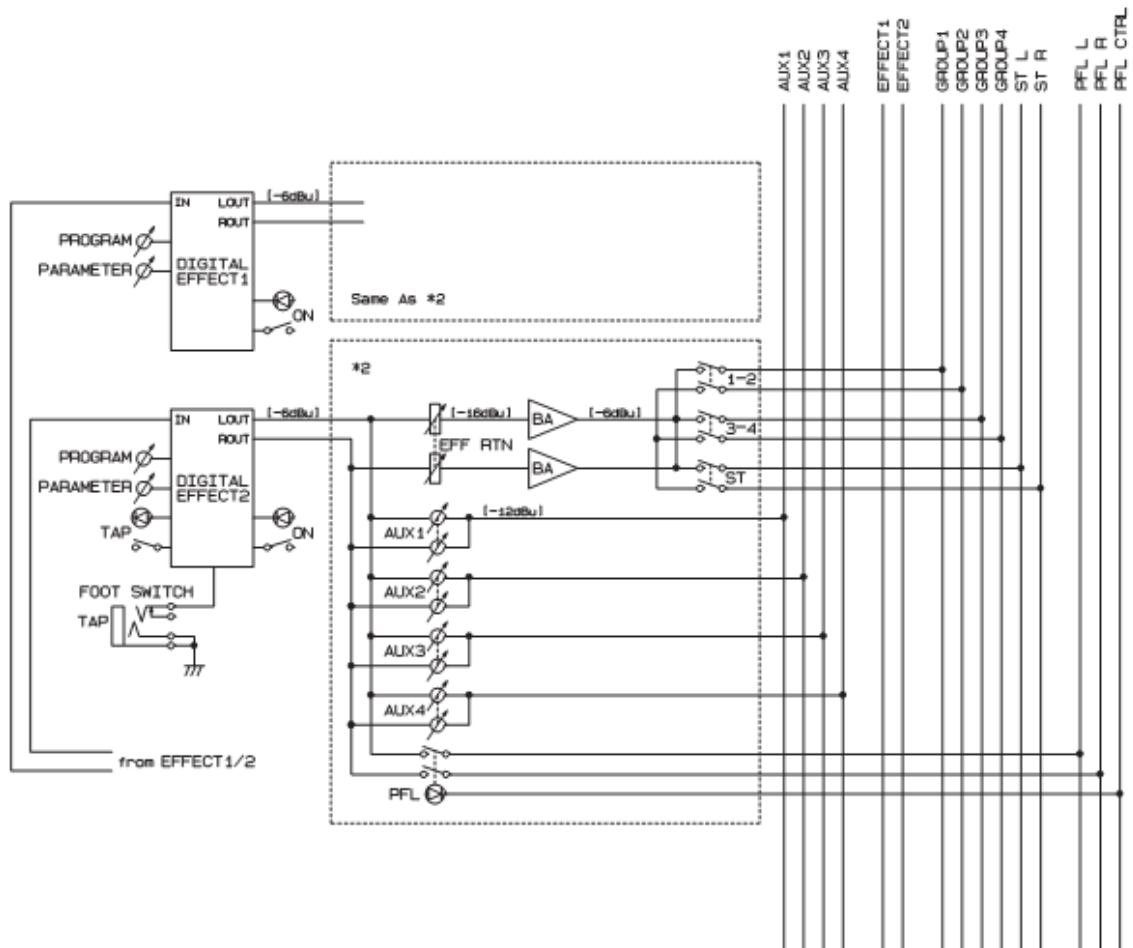

Секция METERS/PHONES

С помощью этих индикаторов можно контролировать уровень различных сигналов: сигнала на выходе ST OUT, сигнала на шинах PFL и AFL, и уровень сигнала на выходах GROUP OUT. Сигналы шин PFL и AFL, измеряемые этими индикаторами, могут также контролироваться через наушники, подключенные к разъему PHONES.

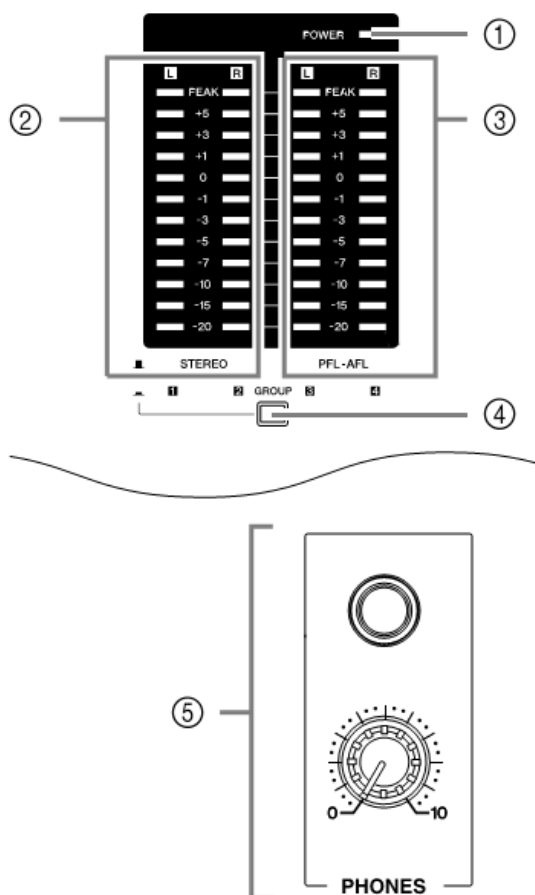

1 Индикатор POWER

Светится, когда питание микшера включено.

2 Индикаторы уровня STEREO

Если кнопка GROUP находится в выключенном состоянии, левый и правый индикаторы показывают уровень сигнала на выходе ST L и R соответственно. Если кнопка GROUP нажата, левый индикатор показывает уровень сигнала на выходе GROUP OUT 3, а правый – GROUP OUT 4. Отметка «0» означает стандартный уровень. Индикатор PEAK светится красным, когда сигнал превышает предельно допустимый уровень.

3 Индикаторы PFL-AFL

Если кнопка GROUP находится в выключенном положении, эти индикаторы показывают уровень на разъеме PHONES. Если кнопка GROUP включена, левый индикатор показывает уровень на выходе GROUP OUT 3, а первый -

GROUP OUT 4. Отметка «0» означает стандартный уровень. Индикатор PEAK светится красным, когда сигнал превышает предельно допустимый уровень.

Примечание: если на обеих шинах PFL и AFL есть сигнал, на разъем PHONES будет подаваться только сигнал PFL, соответственно, только он будет отображаться индикаторами.

4 Кнопка GROUP

С помощью этой кнопки осуществляется выбор шины (GROUP или ST и PFL), уровень сигнала которой будет измеряться индикаторами. Если эта кнопка нажата, четыре индикатора показывают уровень сигнала на выходах GROUP OUT 1-4 по порядку. Если кнопка не нажата, индикаторы работают, как описывалось выше.

5 Разъем и регулятор PHONES

Разъем PHONES

Небалансный стереоджек для подключения наушников.

Регулятор PHONES

Устанавливает уровень сигнал на разъеме PHONES.

Примечание: индикатор PFL-AFL показывает уровень сигнала, поступающего на наушники.

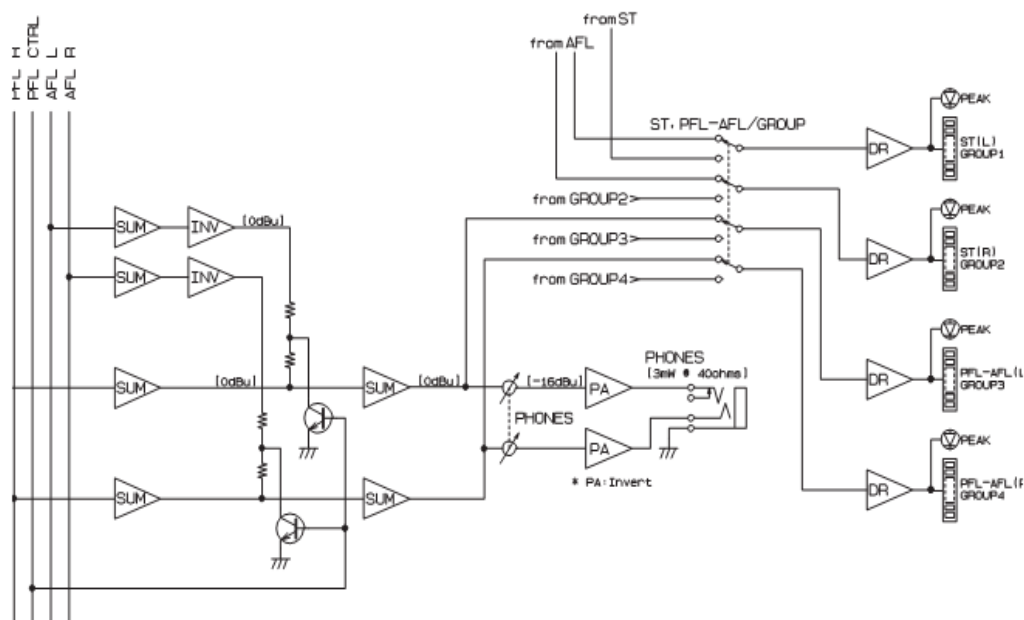

Секция 2TR INPUT

В этой секции устанавливается уровень сигнала, который поступает с входа 2TR IN.

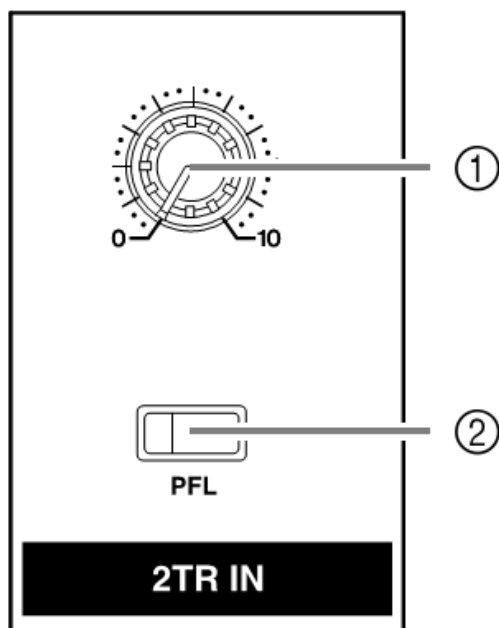

1 Регулятор 2TR IN

Устанавливает уровень сигнала, поступающего со входа 2TR IN на шину ST.

2 Кнопка PFL (контроль сигнала, снятого до фейдера).

С помощью этой кнопки можно направить сигнал со входа 2TR IN, снятый до регулятора 2TR IN, на шину PFL для того, чтобы контролировать сигнал через наушники, подключенные к разъему PHONES.

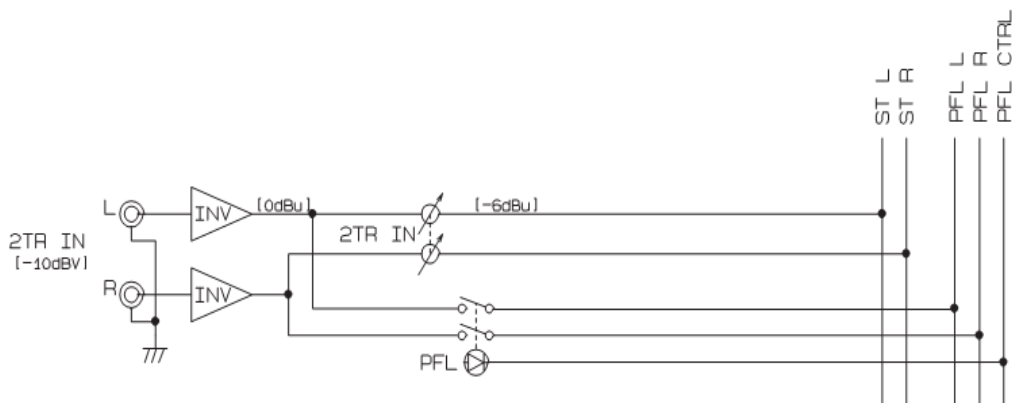

Секция TALKBACK

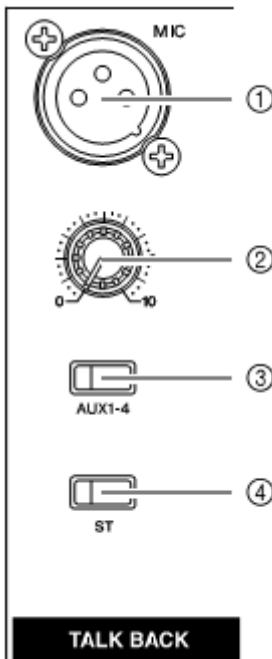

1 Разъем MIC

Небалансный разъем XLR для подключения микрофона для связи Звукорежиссера с исполнителем.

Примечание: Этот разъем не дает фантомного питания.

2 Регулятор TALKBACK

Устанавливает уровень громкости связи звукорежиссера с исполнителем.

3 Кнопка AUX 1-4

С помощью этой кнопки сигнал с разъема MIC подается на шины AUX 1-4.

4 Кнопка ST

С помощью этой кнопки сигнал с разъема MIC подается на шину ST.

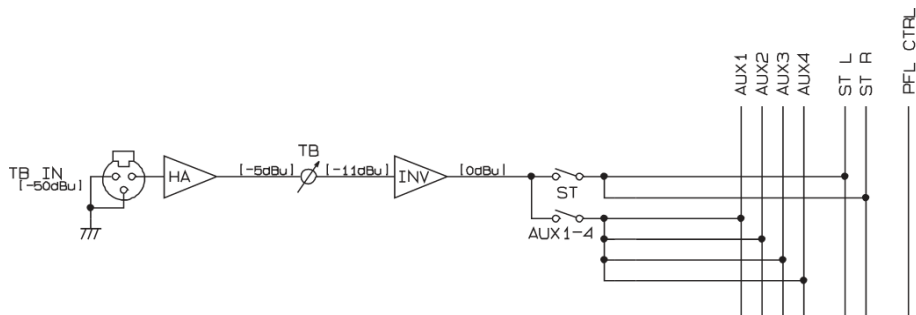

Разъем LAMP

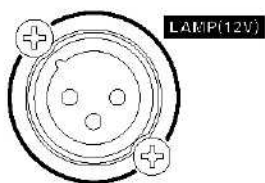

Разъем LAMP

3-контактный разъем типа XLR, для подключения лампы.

Примечание: На контакты 2 и 3 подается напряжение 12 В., контакт 1 не задействован. Мощность лампы не должна превышать 5 Вт.

ВНИМАНИЕ: Внимательно прочитайте перед тем, как подключать лампу.

Не используйте лампы, у которых контакты 2 или 3 заземлены (подключены к корпусу).

Использование неподходящего типа лампы может привести к выходу микшера из строя.

Рекомендуется использовать лампы X-NI серий goseeneck.

Требуемый тип лампы:

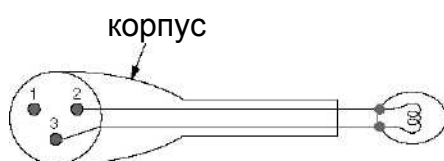

Неправильный тип лампы:

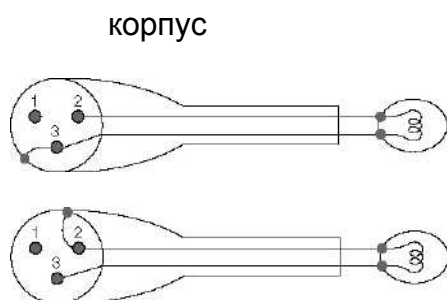

Избегайте случайных включений микрофона TALKBACK в разъем для лампы. Это может привести к выходу микрофона из строя.

Секция CHANNEL I/O

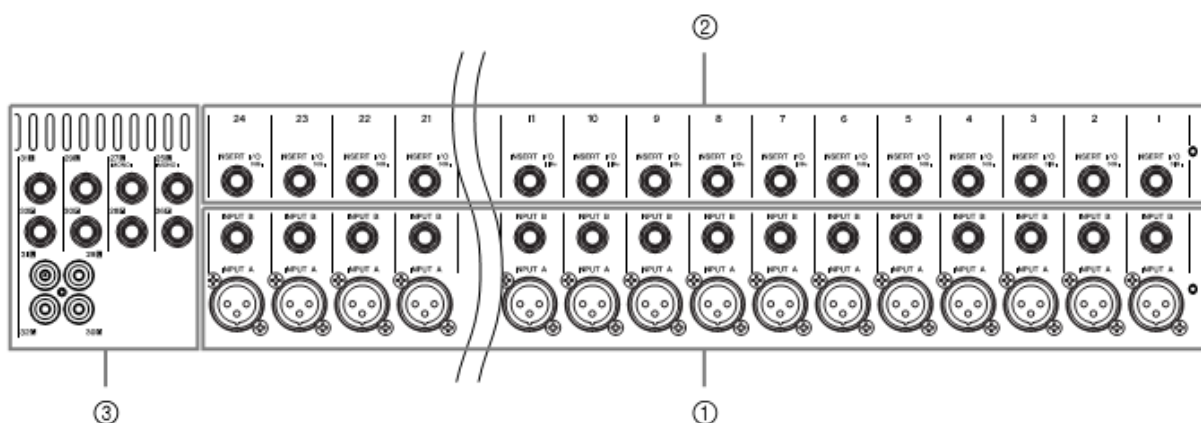

1 Монофонические входные разъемы.

Вход А

Это балансные разъемы XLR

Вход В

Это балансные разъемы джек. В них можно включать как балансные, так и небалансные штекеры.

Примечание: В любом канале можно использовать как вход А, так и вход В, но если используются оба работать будет только вход В.

2 Разъемы I/O

Это разъемы TRS (стерео джек). Через эти разъемы к каналам можно подключать различные приборы обработки, такие, как компрессоры, эквалайзеры, подавители шума и т.д.

Примечание: для подключения приборов обработки необходим специальный кабель. Его распайка показана ниже.

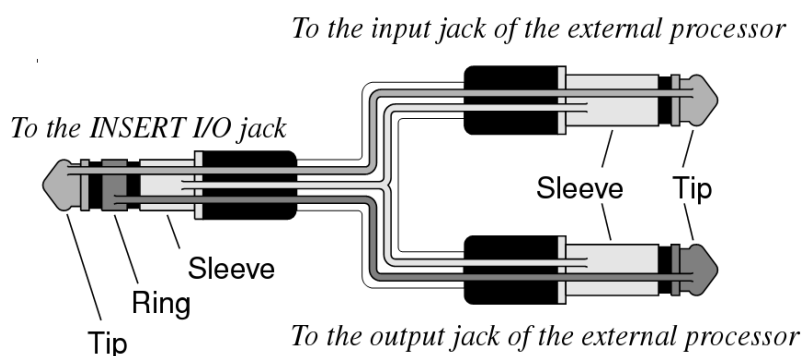

3 Входные разъемы стереофонических каналов

(для MG32/14FX: каналы 25/26, 27/28, 29/30, 31/32)

(для MG24/14FX: каналы 17/18, 19/20, 21/22, 23/24)

Разъемы Джек

(для MG32/14FX: каналы 25/26, 27/28, 29/30, 31/32)

(для MG24/14FX: каналы 17/18, 19/20, 21/22, 23/24)

Это небалансные входные разъемы джек. Для подключения стереосигнала используется пара входов. Сигнал левого канала (L) нужно подавать на канал с нечетным номером, а сигнал правого канала (R) – на канал с четным номером.

Разъемы RCA

(для MG32/14FX: каналы 29/30, 31/32)

(для MG24/14FX: каналы 21/22, 23/24)

Это небалансные входные разъемы RCA («тюльпан»). Для подключения стереосигнала используется пара входов. Сигнал левого канала (L) нужно подавать на канал с нечетным номером, а сигнал правого канала (R) – на канал с четным номером.

Примечание: На тех каналах, где есть и разъемы RCA («тюльпан») и разъемы джек, используйте только один из них и никогда не подавайте сигнал на два разъема сразу.

Некоторые стереофонические входы (для MG32/14FX: каналы 25/26, 27/28; для MG24/14FX: каналы 17/18, 19/20) могут работать и с монофоническим сигналом. Если подать сигнал на вход L одной из вышеперечисленных стереофонических пар каналов, а вход R оставить незадействованным, этот сигнал будет автоматически подаваться и на вход R.

Секция MASTER I/O

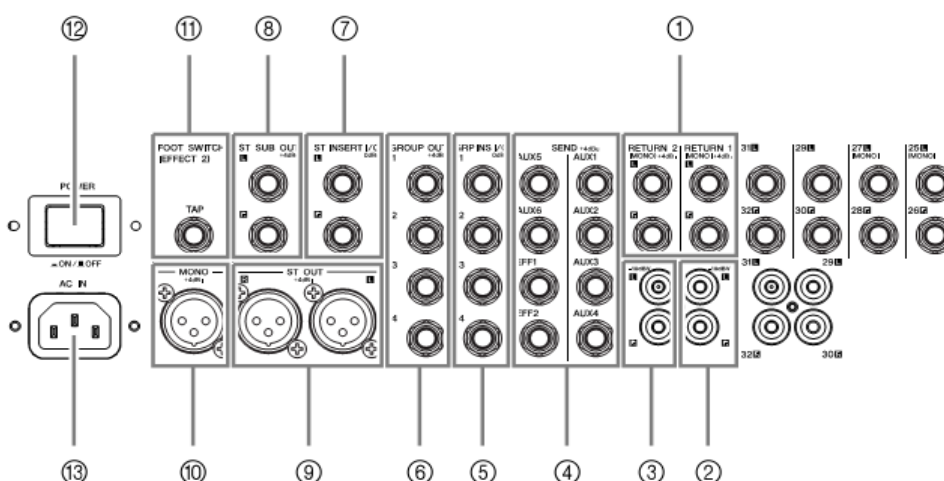

1 Разъемы RETURN

Это небалансные входные разъемы типа джек. Сигнал с этих разъемов поступает на шины ST и AUX 1-4. Обычно эти входы используются, чтобы возвращать обработанный сигнал с приборов обработки звука.

Примечание: эти разъемы также могут быть использованы как дополнительные стереофонические входы. Если сигнал будет подаваться только на вход L (MONO), микшер распознает его, как монофонический, и автоматически посылает и на вход R, в таком случае сигнал на каналах L и R идентичен.

2 Разъемы 2TR IN

Эти небалансные входные разъемы RCA используются для подключения к микшеру источника стереофонического сигнала. Сигнал с этих разъемов поступает на шину ST. Через эти разъемы к микшеру можно подключить CD-проигрыватель или магнитофон.

3 Разъемы REC OUT (L, R)

Это небалансные выходные разъемы RCA. К этим разъемам можно подключить записывающее устройство, чтобы записать сигнал, идентичный сигналу на выходе ST OUT.

Примечание: Сигнал на этих разъемах не регулируется мастер-фейдером ST OUT и не проходит через разрыв на обработку INSERT, поэтому при записи с этих разъемов уровень сигнала регулируется на записывающем устройстве.

4 Разъемы SEND

Разъемы AUX (1-6) Это балансные разъемы типа джек, на которые подается сигнал с шин AUX1-AUX6 соответственно. Через эти разъемы можно подключить мониторы, процессор эфффектов или другое оборудование.

Разъемы EFFECT (1-2)

На эти балансные разъемы типа джек подается сигнал с шины EFFECT. Они предназначены для подключения внешнего процессора эффектов.

5 Разъемы GROUP INS I/O

Это небалансные разъемы типа TRS джек. Через них к отдельным группам можно подключать различные устройства обработки звука.

Примечание: для подключения приборов обработки необходим специальный кабель. Его распайка показана ниже.

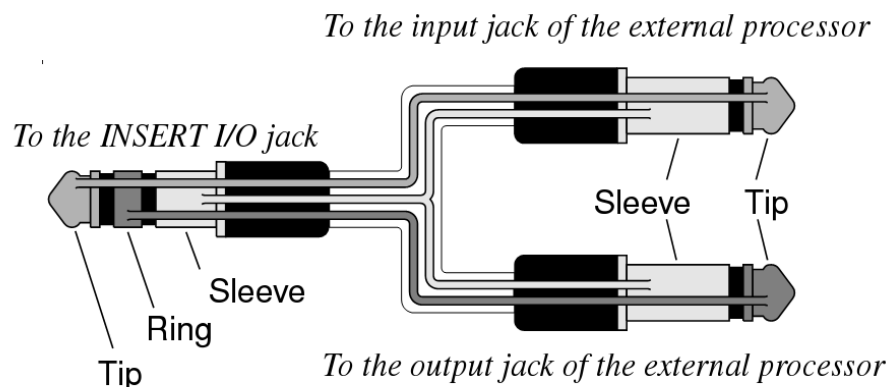

6 Разъемы GROUP OUT

На эти балансные выходные разъемы подается сигнал с шин GROUP 1-4. К ним можно подключать записывающие устройства, микшеры и другое оборудование.

7 Разъемы ST INSERT I/O

Это балансные разъемы типа TRS джек. Через них можно подключить внешний процессор эффектов.

Примечание: для подключения приборов обработки необходим специальный кабель. Его распайка показана ниже.

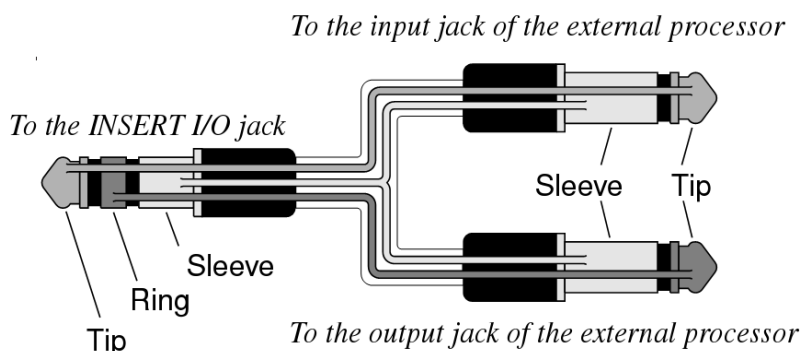

8 Разъемы ST SUB OUT

Это балансные разъемы типа джек. На них подается сигнал, идентичный сигналу на шине ST. Уровень выходного сигнала устанавливается регулятором ST SUB OUT. К этим разъемам можно подключить дополнительный микшер или записывающее устройство.

Примечание: мастер-фейдер ST не регулирует уровень сигнала на этих выходах.

9 Разъемы ST OUT (L, R)

Это балансные разъемы типа XLR, на них подается стерео микс с шины ST. Уровень сигнала на этом выходе устанавливается мастер-фейдером. Это основной выход микшера, к нему обычно подключается усилитель мощности.

10 Разъем MONO

На этот балансный выходной разъем типа XLR подается микс сигналов правого и левого каналов шины ST. Уровень сигнала на этом выходе устанавливается фейдером MONO.

11 Разъем FOOTSWITCH TAP

К этому разъему подключается специальная педаль для контроля времени задержки TAP DELAY. Если к этому разъему подключить педаль YAMAHA FC5 (продается отдельно), а во встроенном процессоре эффектов EFFECT 2 выбрать эффект TAP DELAY, то с помощью педали, так же, как и с помощью кнопки TAP, можно будет устанавливать время задержки. Микшер запоминает время между последними двумя нажатиями педали.

12 Кнопка POWER

С помощью этой кнопки включается питание микшера.

13 Разъем AC IN

Служит для подключения шнура питания.

Распайка разъемов

Входы A, ST OUT, MONO	Контакты: 1: земля 2: + 3: -
MIC (talkback)	Контакты: 1: земля 2: + 3: -
INPUT B, GROUP OUT, AUX SEND (1-6), EFFECT SEND (1-2), ST SUB OUT	Контакты: конец: + кольцо: - корпус: земля
INSERT I/O, GROUP I/O, ST INSERT I/O	Контакты: конец: выход кольцо: вход корпус: земля
PHONES	Контакты: конец: левый канал кольцо: правый канал корпус: земля
Входы стереофонических каналов RETURN (1, 2)	Контакты: конец: + корпус: земля
Входы стереофонических каналов 2TR IN REC OUT	

Технические характеристики

АЧХ (основной выход)	20Гц-20кГц +1дБ. -3дБ; 600Ω(когда регулятор Gain установлен на минимум)	
Коэффициент нелинейных искажений (основной выход)	Менее 0.1%	
Уровень шума (20Гц-20кГц) При входной чувствительности – 60дБ (когда регулятор Gain установлен на максимум)	-128dBu	Эквивалентный уровень шума (каналы 1=24 для mg32/14fx и 1-16 для mg24/14fx).
	-99dBu	(ST, MONO OUT, AUX, EFFECT, GROUP OUT)
	-83dBu	ST, MONO, GROUP
	-78dBu	AUX
	-64dBu	ST, GROUP
Максимальное усиление по напряжению	60дБ CH IN – CH INSERT OUT 84дБ CH IN – GROUP OUT/ST OUT 94дБ CH IN - ST OUT 70дБ CH IN – GROUP INSERT OUT, ST INSERT OUT 62.2дБ CH IN – REC OUT 76дБ CH IN – AUX SEND 86дБ CH IN – AUX SEND 80дБ CH IN – ST SUB OUT 58дБ CH IN – GROUP OUT/ST OUT 47дБ ST CH IN – AUX SEND (PRE) 57дБ ST CH IN – AUX SEND (POST) 16дБ RETURN – ST OUT 9дБ RETURN – AUX SEND 27.8дБ 2TR IN – ST OUT	
Регулировка чувствительности стерео/моно каналов	В диапазоне 44дБ;	
Диапазон регулировки Эквалайзера в монофонических каналах	+/- 15 дБ Вч 10 кГц Сч 0.25 – 5 кГц Нч 100 Гц	
Диапазон регулировки Эквалайзера в стереофонических каналах	+/- 15 дБ Вч 10 кГц Вч/Сч 3 кГц Нч/Сч 800 Гц Нч 100 Гц	

Встроенные цифровые эффекты	Effect1: 16 программ, регулировка параметров Effect2: 16 программ, регулировка параметров Контроль времени задержки у TAP DELAY с помощью Foot Switch
Взаимопроникновение каналов	-70 дБ между входными каналами -70 дБ между входными/выходными каналами
Фильтр НЧ MONO	80 – 120 Гц 12 дБ/октава
Индикатор Peak на монофонических/стереофонических каналах	Срабатывает, когда сигнал после эквалайзера достигает уровня +17 dBu
Индикатор Signal на монофонических/стереофонических каналах	Срабатывает, когда сигнал после эквалайзера достигает уровня +17 dBu
Индикаторы уровня	Четыре 12-уровневых индикатора. Пик: красный индикатор +5, +3, +1, 0: желтые индикаторы -1, -3, -5, -7, -10, -15, -20: зеленые индикаторы
Фантомное питание +48 В.	+48В на балансных входах. Включается и выключается для групп из 8 каналов.
Включенные в комплект аксессуары	Шнур питания, инструкция
Дополнительные аксессуары	Педаль FC5
Напряжение питания	США и Канада: 120В, 60 Гц Корея: 220В, 60 Гц Остальные: 230В, 50 Гц
Лампа	На разъеме XLR (12В. 3,5Вт)
Потребляемая мощность	mg32/14fx: 120Вт; mg24/14fx: 100Вт
Габариты (ширина-высота-длина)	mg32/14fx: 1027-140-551мм; mg24/14fx: 819-140-551мм
Вес	mg32/14fx:22 кг; mg24/14fx: кг