

DIGITAL WORKSTATION

**PSR-S550***Português**Русский**Français**Español*

**Manual do Proprietário**  
**Руководство пользователя**  
**Mode d'emploi**  
**Manual de instrucciones**





**OBSERVERA!**

Apparaten kopplas inte ur växelströmskällan (nätet) så länge som den är ansluten till vägguttaget, även om själva apparaten har stängts av.

**ADVARSEL:** Netspændingen til dette apparat er IKKE afbrudt, så længe netledningen sidder i en stikkontakt, som er tændt — også selvom der er slukket på apparatets afbryder.

**VAROITUS:** Laitteen toisiopiiriin kytketty käyttökytkin ei irroita koko laitetta verkosta.

(standby)

**NAME PLATE LOCATION:**

The name plate is located on the bottom of the product. The model number, serial number, power requirements, etc., are located on this plate. You should record the model number, serial number, and the date of purchase in the spaces provided below and retain this manual as a permanent record of your purchase.

**Model**

---

**Serial No.**

---

**Purchase Date**

---

# ПРАВИЛА ТЕХНИКИ БЕЗОПАСНОСТИ

## ВНИМАТЕЛЬНО ПРОЧИТАЙТЕ, ПРЕЖДЕ ЧЕМ ПРИСТУПАТЬ К ЭКСПЛУАТАЦИИ

\* Храните это руководство в безопасном месте. Оно вам еще понадобится.



### ПРЕДУПРЕЖДЕНИЕ

Во избежание серьезных травм и даже смерти от удара электрическим током, а также короткого замыкания, повреждения оборудования, пожара и других инцидентов всегда соблюдайте следующие меры безопасности:

#### Источник питания/адаптер переменного тока

- Используйте только напряжение, заданное для инструмента. Это напряжение указано на инструменте.
- Используйте только указанный тип адаптера (стр. 140). Использование неправильного адаптера может привести к повреждению или перегреву инструмента.
- Периодически проверяйте вилку электроинструмента и удалите с нее грязь и пыль.
- Шнур адаптера переменного тока не должен находиться рядом с источниками тепла (нагревателями, радиаторами и др.). Не допускайте также чрезмерного сгибания и повреждения шнура, не ставьте на него тяжелые предметы и держите его в таком месте, где на него нельзя наступить, задеть ногой или что-нибудь по нему перекатить.

#### Не открывать

- Не открывайте инструмент и не пытайтесь разобрать или модифицировать его внутренние компоненты. В инструменте нет компонентов, которые должен обслуживать пользователь. При появлении неисправности немедленно прекратите эксплуатацию и обратитесь за помощью к квалифицированным специалистам центра технического обслуживания корпорации Yamaha.

#### Бережь от воды

- Берегите инструмент от дождя, не используйте его рядом с водой, в условиях сырости и повышенной влажности; не ставьте на него емкости с жидкостью, которая может разлиться и попасть внутрь. В случае попадания жидкости, например воды, в инструмент немедленно отключите питание и отсоедините кабель питания от электросети. Затем обратитесь за помощью к квалифицированным специалистам центра технического обслуживания корпорации Yamaha.
- Никогда не вставляйте и не вынимайте вилку электроинструмента мокрыми руками.

#### Бережь от огня

- Не ставьте на инструмент горячие предметы, например свечи. Горящий предмет может упасть и вызвать пожар.

#### Внештатные ситуации

- В случае износа и повреждения шнура или вилки адаптера переменного тока, а также при внезапном исчезновении звука во время эксплуатации, при появлении необычного запаха и дыма немедленно отключите электропитание, выньте вилку адаптера из розетки и обратитесь за помощью к специалистам центра технического обслуживания корпорации Yamaha.



### ВНИМАНИЕ!

Во избежание нанесения серьезных травм себе и окружающим, а также повреждения инструмента и другого имущества, помимо прочих всегда соблюдайте следующие основные меры безопасности:

#### Источник питания/адаптер переменного тока

- При отключении кабеля от инструмента или от электросети беритесь за вилку, а не за кабель.
- Когда инструмент не используется, а также во время грозы отключайте адаптер переменного тока.
- Не подключайте инструмент к одной электрической розетке с другими устройствами (например, через тройник). Это может привести к снижению качества звука или перегреву розетки.

#### Место установки

- Во избежание деформации панели и повреждения внутренних компонентов берегите инструмент от чрезмерной пыли и сильной вибрации и не используйте его при очень высокой или низкой температуре (например, на солнце, рядом с нагревателем или в машине в дневное время).
- Не используйте инструмент в непосредственной близости от телевизора, радиоприемника, стереооборудования, мобильного телефона и других электроприборов. В противном случае в инструменте, телевизоре или радиоприемнике могут возникнуть помехи.

- Во избежание случайного падения инструмента не оставляйте его в неустойчивом положении.
- Перед перемещением инструмента отсоедините подключенный к нему адаптер и другие кабели.
- Перед настройкой изделия убедитесь, что используемая электророзетка легко доступна. В случае возникновения каких-либо неполадок немедленно выключите инструмент и отключите его от электросети. Даже если питание выключено, изделие продолжает потреблять электроэнергию в минимальном количестве. Если изделие не используется в течение длительного времени, отключите шнур питания от электросети.
- Инструмент следует устанавливать только на специально предназначенную для него подставку. Для крепления стойки или подставки используйте только винты, поставляемые в комплекте. В противном случае возможно повреждение внутренних компонентов и падение инструмента.

## Подключение

- Перед подключением инструмента к другим электронным компонентам отключите их питание. Перед включением или отключением электронных компонентов установите минимальный уровень громкости. Убедитесь также в том, что на всех компонентах установлен минимальный уровень громкости, а во время игры на инструменте постепенно увеличьте громкость до нужной.

## Обслуживание

- Для чистки инструмента используйте мягкую сухую ткань. Никогда не используйте пятновыводители, растворители, жидкие очистители или чистящие салфетки с пропиткой.

## Меры безопасности при эксплуатации

- Запрещается вставлять пальцы и ладони в зазоры между частями инструмента.
- Запрещается вставлять бумагу, металлические и прочие предметы в зазоры между частями панели и клавиатуры. Если это случилось, немедленно выключите инструмент и выньте кабель питания из розетки. Затем обратитесь за помощью к специалистам центра технического обслуживания корпорации Yamaha.
- Не кладите на инструмент предметы из винила, пластмассы или резины: это может вызвать выцветание панели или клавиатуры.
- Не облокачивайтесь на инструмент, не ставьте на него тяжелые предметы и не прикладывайте слишком большую силу при использовании кнопок, выключателями и разъемами.
- Не следует пользоваться инструментом или наушниками при высоком или некомфортном уровне громкости в течение длительного периода времени, так как это может привести к необратимому повреждению слуха.

Корпорация Yamaha не несет ответственности за повреждения, вызванные неправильной эксплуатацией или модификацией инструмента, а также за потерянные или испорченные данные.

Всегда выключайте инструмент, если не используете его.

Даже в тех случаях, когда выключатель питания находится в положении STANDBY, инструмент продолжает в минимальных количествах потреблять электроэнергию. Если инструмент не используется длительное время, отключите адаптер переменного тока от розетки.

Иллюстрации и копии экрана ЖК-дисплея приведены в настоящем руководстве пользователя только в качестве пояснения в тексте и необязательно в точности соответствуют действительности.

## ● Торговые марки

- Растровые шрифты, используемые в данном инструменте, предоставлены компанией с ограниченной ответственностью Ricoh и являются ее собственностью.
- Windows является зарегистрированной торговой маркой корпорации Microsoft®.
- Наименования компаний и изделий в настоящем руководстве пользователя являются торговыми марками или зарегистрированными торговыми марками соответствующих компаний.

## Сохранение данных

### Сохранение и резервное копирование данных

- При отключении питания инструмента параметры панели и данные некоторых других типов не сохраняются в памяти. Сохраняйте необходимые данные в регистрационной памяти (стр. 85).

Сохраненные данные могут быть утрачены вследствие неисправности или неправильной работы инструмента. Сохраняйте важные данные на накопителе USB или на внешнем устройстве хранения данных, например на компьютере (стр. 98).

### Резервное копирование на накопитель USB или внешний носитель

- Во избежание потери данных вследствие повреждения носителя рекомендуется сохранять наиболее важные данные на двух накопителях USB или внешних носителях.

В данное изделие встроены компьютерные программы и данные, авторские права на которые принадлежат компании Yamaha либо другим владельцам, предоставившим компании Yamaha лицензию на их использование. Такие защищенные авторскими правами материалы включают в себя без ограничения все компьютерное программное обеспечение, файлы стилей, файлы MIDI, звуковые данные, партитуры и записи звука. Любое несанкционированное использование таких программ и данных вне рамок личного пользования запрещено соответствующим законодательством. Любое нарушение авторских прав влечет за собой юридические последствия. СОЗДАНИЕ, РАСПРОСТРАНЕНИЕ И ИСПОЛЬЗОВАНИЕ НЕЗАКОННЫХ КОПИЙ ЗАПРЕЩЕНО.

Копирование имеющихся в продаже музыкальных данных, включая без ограничения данные MIDI и/или аудиоданные, в любых целях, кроме целей личного пользования, строго запрещено.

## ЛОГОТИПЫ



### GM System Level 1

«GM System Level 1» представляет собой дополнение к стандарту MIDI, обеспечивающее точное воспроизведение любых музыкальных данных, совместимых со стандартом GM, на любом тон-генераторе, совместимом со стандартом GM, независимо от изготовителя. Любое программное и аппаратное обеспечение, поддерживающее стандарт GM System Level, помечено маркировкой GM.



### XG

Формат XG представляет собой важнейшее усовершенствование формата GM System level 1, специально разработанное компанией Yamaha в целях увеличения количества доступных тембров и вариаций, предоставления дополнительных средств выразительности при работе с тембрами и эффектами, а также обеспечения совместимости данных в будущем.



### XF

Разработанный компанией Yamaha формат XF представляет собой усовершенствование стандарта SMF (Standard MIDI File) с более широким набором функций и возможностью дальнейшего расширения. При воспроизведении файла в формате XF, содержащего текст, поддерживается отображение текста на экране инструмента.



### STYLE FILE

Формат Style File представляет собой фирменный формат файлов стилей компании Yamaha, в котором применяется уникальная система преобразования, позволяющая автоматически создавать высококачественный аккомпанемент на основе широкого набора типов аккордов.



### USB

USB – это сокращенное обозначение универсальной последовательной шины (Universal Serial Bus). Она представляет собой последовательный интерфейс для соединения компьютера с периферийными устройствами. Этот интерфейс обеспечивает возможность оперативной замены периферийных устройств (при включенном питании компьютера).

***Поздравляем и благодарим вас за приобретение изделия  
Yamaha PSR-S550!***

***Для максимального использования функциональных  
возможностей инструмента перед началом работы с ним  
внимательно прочитайте данное руководство пользователя.***

***После прочтения руководства храните его в надежном  
и удобном месте и обращайтесь к нему при необходимости  
получения более подробной информации о какой-либо операции  
или функции.***

## **Дополнительные принадлежности**

В комплект поставки инструмента входят следующие компоненты. Проверьте их наличие.

- Пюпитр
- Компакт-диск
- Руководство пользователя (настоящее руководство).
- Адаптер питания переменного тока (Входит в комплект поставки не во всех регионах. Уточните у регионального представителя Yamaha.).

# Музыкальные ноты

## Специальные возможности инструмента PSR-S550

### ■ Воспроизведение разнообразных инструментальных тембров ▶ Стр. 17

Тембр инструмента, звучащий во время игры на клавиатуре, можно заменить на тембр скрипки, флейты, арфы или любой другой из обширного набора тембров. Например, можно изменить настроение композиции, написанной для фортепиано, путем ее воспроизведения в тембре скрипки. Это обеспечивает широкое разнообразие воспроизводимых музыкальных форм.



### ■ Игра в определенном стиле ▶ Стр. 23

Если при воспроизведении требуется полный аккомпанемент, можно воспользоваться стилями с автоматическим аккомпанементом. Стили аккомпанемента позволяют имитировать полное оркестровое звучание с широким разнообразием стилей – от вальса до восьмитактовых мелодий и самбы. Дополнительное разнообразие обеспечивается за счет возможности создания и сохранения собственных стилей.

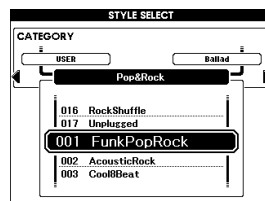

### ■ Сохранение параметров панели в регистрационной памяти и обращение К НИМ ▶ Стр. 77

Эта удобная функция обеспечивает сохранение «копий» пользовательских параметров панели – до 64 «регистраций». К ним можно обращаться в любой момент по мере необходимости, что позволяет быстро вносить значительные изменения в параметры звучания/эффектов при воспроизведении с клавиатуры.

8 банков x 8 наборов параметров = 64 регистрации

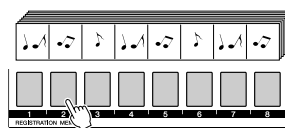

### ■ Удобная функция отображения нот ▶ Стр. 30

При воспроизведении мелодии на дисплее отображается соответствующая партитура. Это эффективный способ обучения чтению нот. Если композиция содержит данные текста и аккордов\*, текст и аккорды также отображаются на дисплее партитуры.

\* Текст и аккорды не отображаются на дисплее, если композиция, воспроизводимая в режиме отображения партитуры, не содержит подходящего текста и аккордов.

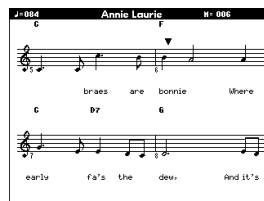

### ■ Сохранение и загрузка данных с применением накопителя USB или компьютера ▶ Стр. 83 и 94

Эти средства хранения данных позволяют сохранять исходные композиции пользователя или пользовательские параметры панели (содержимое регистрационной памяти) на накопителе USB или компьютере, а затем при необходимости снова загружать данные в инструмент.

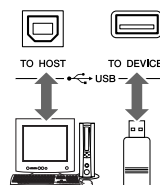

# Содержание

|   |           |   |           |
|---|-----------|---|-----------|
| Логотипы.....   | 6         | <b>Функции стиля (автоаккомпанемент)</b>  | <b>55</b> |
| Дополнительные принадлежности .....   | 7         | Изменение образов (разделы) .....   | 55        |
| Специальные возможности инструмента PSR-S550.....                                 | 8         | Настройка в одно касание .....  | 58        |
| <b>Настройка</b>  | <b>10</b> | Изменение вариации и OTS (OTS LINK) .....   | 58        |
| Требования к электропитанию .....   | 10        | Задание точки разделения .....  | 59        |
| Подсоединение наушников (гнездо PHONES/OUTPUT) .....                              | 10        | Воспроизведение стиля с аккордами, но без ритма<br>(аккомпанемент в режиме остановки) .....                       | 60        |
| Подключение педального переключателя (гнездо SUSTAIN).....                        | 10        | Настройка громкости стиля.....  | 60        |
| Подключение к компьютеру (порт USB).....  | 11        | Основные сведения об аккордах .....   | 61        |
| Включение питания .....   | 11        | Стиль пользователя .....  | 63        |
| Изменение языка отображения.....  | 12        | Воспроизведение стилей на всей клавиатуре.....  | 63        |
| Настройка контрастности ЖК-дисплея (LCD CONTRAST).....                            | 12        | <b>Создание оригинальных стилей (функция Style Creator)</b>   | <b>64</b> |
| <b>Панель управления и разъемы</b>  | <b>14</b> | Структура стилей.....   | 64        |
| Передняя панель.....  | 14        | Главный экран функции Style Creator .....   | 64        |
| Задняя панель .....   | 15        | Инструкции по работе с функцией Style Creator .....   | 65        |
| <b>Краткое руководство</b>  |           | Основные операции.....  | 66        |
| <b>Воспроизведение композиций</b>   | <b>16</b> | Настройка параметров, запись и сохранение.....  | 67        |
| <b>Игра с тембрами различных инструментов</b>                                     | <b>17</b> | <b>Параметры композиции</b>   | <b>72</b> |
| Выбор тембра и игра в выбранном тембре .....                                      | 17        | Громкость композиции .....  | 72        |
| Одновременная игра в двух тембрах – режим DUAL (Наложение).....                   | 18        | Изменение темпа.....  | 72        |
| Игра левой и правой руками в разных тембрах<br>– режим LEFT (Левый) .....         | 19        | Повтор А-В.....   | 73        |
| Воспроизведение наборов ударных.....  | 21        | Отключение звука для отдельных партий композиции .....  | 74        |
| <b>Воспроизведение стилей</b>   | <b>22</b> | <b>Микшер</b>   | <b>75</b> |
| Выбор ритма стиля .....   | 22        | Экран микшера .....   | 75        |
| Игра со стилем .....  | 23        | Основные операции.....  | 75        |
| Воспроизведение аккордов автоаккомпанемента .....                                 | 25        | Включение/отключение дорожки и регулирование<br>других параметров .....   | 76        |
| <b>Воспроизведение из музыкальной базы данных</b>                                 | <b>26</b> | <b>Сохранение в памяти избранных параметров, заданных с<br/>помощью панели</b>                                    | <b>77</b> |
| <b>Работа с композициями</b>  | <b>27</b> | Сохранение в регистрационной памяти .....   | 77        |
| Выбор и прослушивание композиции.....   | 27        | Обращение к регистрационной памяти .....  | 78        |
| Перемотка композиции вперед или назад и приостановка<br>воспроизведения .....     | 28        | Очистка регистрационной памяти – удаление указанного набора<br>параметров из регистрационной памяти .....         | 79        |
| Типы композиций .....   | 29        | <b>Функции</b>  | <b>80</b> |
| Отображение партитуры композиции.....   | 30        | Выбор и настройка функций.....  | 80        |
| Отображение текста композиции .....   | 31        | <b>Работа с флэш-накопителем USB</b>  | <b>83</b> |
| <b>Запись исполнения пользователя</b>   | <b>32</b> | Работа с флэш-накопителем USB .....   | 83        |
| Конфигурация дорожек.....   | 32        | Форматирование флэш-накопителя USB.....   | 84        |
| Процедура записи в режиме Quick Recording (быстрая запись) .....                  | 33        | Сохранение регистрационных данных .....   | 85        |
| Процедура записи в режиме Multi-track Recording<br>(многодорожечная запись) ..... | 34        | Сохранение композиции или стиля пользователя .....  | 86        |
| Удаление композиций – удаление композиций пользователя .....                      | 37        | Загрузка файлов регистрационных данных, файлов стилей,<br>файлов композиций и файлов музыкальных баз данных ..... | 87        |
| Очистка дорожки – удаление указанной дорожки из композиции<br>пользователя.....   | 38        | Удаление данных с флэш-накопителя USB .....   | 88        |
| <b>Резервное копирование и инициализация</b>                                      | <b>39</b> | Воспроизведение композиций и стилей, сохраненных на флэш-<br>накопителе USB.....                                  | 89        |
| Резервное копирование .....   | 39        | <b>Подключение</b>  | <b>90</b> |
| Инициализация.....  | 39        | Разъемы .....   | 90        |
| <b>Основные операции и экраны</b>   | <b>40</b> | Подключение накопителя USB.....   | 90        |
| Основные операции .....   | 40        | Подключение к компьютеру .....  | 92        |
| Экраны .....  | 42        | Перенос данных исполнения между инструментом и компьютером .....  | 94        |
| Элементы главного экрана .....  | 43        | Предварительная передача данных.....  | 95        |
| <b>Справочник</b>   |           | Перенос данных между компьютером и инструментом .....   | 96        |
| <b>Игра с эффектами</b>   | <b>44</b> | <b>Руководство по установке программ с дополнительного<br/>компакт-диска</b>                                      | <b>99</b> |
| Применение эффекта гармонизации.....  | 44        | Важные уведомления о компакт-диске.....   | 99        |
| Изменение типа реверберации.....  | 45        | Содержимое компакт-диска .....  | 100       |
| Изменение типа эффекта Slogus (хорус).....  | 46        | Установка программного обеспечения .....  | 101       |
| Задержка звука перед спадом, включаемая с панели .....                            | 47        | <b>Приложение</b>   |           |
| Добавление эффектов DSP (цифровая обработка сигнала) .....                        | 47        | Устранение неполадок.....   | 107       |
| Изменение высоты звука .....  | 48        | Сообщения .....   | 108       |
| <b>Работа с различными функциями</b>  | <b>49</b> | Предметный указатель .....  | 110       |
| Игра с метрономом .....   | 49        | Список тембров .....  | 112       |
| Работа с функцией Tap Start.....  | 51        | Список наборов ударных .....  | 120       |
| Учет силы нажатия.....  | 51        | Список стилей.....  | 125       |
| Параметры эквалайзера .....   | 52        | Список музыкальных баз данных.....  | 126       |
| Органы управления высотой звука.....  | 53        | Список типов эффектов для тембров .....   | 129       |
| Изменение высоты звука инструмента на октавы .....                                | 54        | Таблица характеристик MIDI-интерфейса .....   | 136       |



# Настройка

Обязательно выполните указанные ниже операции **ДО** включения питания.

## Требования к электропитанию

- 1 Убедитесь в том, что переключатель [STANDBY/ON] на инструменте установлен в положение STANDBY.

### **⚠ ПРЕДУПРЕЖДЕНИЕ**

- Используйте только указанный тип адаптера (стр. 140). Подключение через другой адаптер может привести к необратимому повреждению как адаптера, так и инструмента.

- 2 Подключите штекер постоянного тока, соединенный с адаптером источника питания, к гнезду источника питания.

- 3 Подсоедините адаптер переменного тока к розетке электросети.

### **⚠ ВНИМАНИЕ**

- По завершении работы с инструментом, а также на время грозы следует отсоединять адаптер переменного тока от электросети.

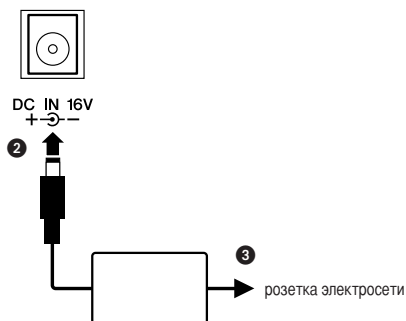

Все необходимые кабельные соединения следует установить **ДО** включения питания.

## Подсоединение наушников (гнездо PHONES/OUTPUT)

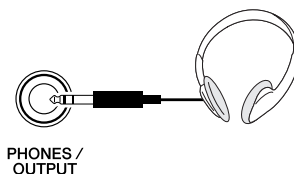

При подключении штекера к этому гнезду динамики инструмента автоматически отключаются. Гнездо PHONES/OUTPUT может также служить внешним выходом. К гнезду PHONES/OUTPUT можно подключить усилитель клавиатуры, стереосистему, микшер, магнитофон или другое аудиоустройство, производящее линейный сигнал, для передачи на это устройство выходного сигнала инструмента.

### **⚠ ПРЕДУПРЕЖДЕНИЕ**

- Длительное прослушивание через наушники при высоком уровне громкости может привести не только к утомлению органов слуха, но и к их повреждению.

### **⚠ ВНИМАНИЕ**

- Во избежание повреждения динамиков перед их подключением установите минимальный уровень громкости внешних устройств. Невыполнение этих мер предосторожности может привести к поражению электрическим током или к повреждению оборудования. Кроме того, при воспроизведении с инструмента следует сначала установить минимальный уровень громкости всех устройств, а затем постепенно увеличить ее до необходимого уровня.

## Подключение педального переключателя (гнездо SUSTAIN)

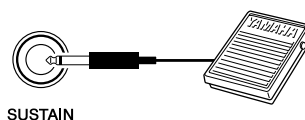

Функция задержки звука перед спадом позволяет имитировать естественный эффект нажатия педали. Подсоедините к этому гнезду педальный переключатель Yamaha FC4 или FC5 и пользуйтесь им для включения и отключения задержки звука.

### **▮ ПРИМЕЧАНИЕ ▮**

- Перед включением питания проверьте правильность соединения штекера педального переключателя с гнездом SUSTAIN.
- Не нажимайте педальный переключатель в момент включения питания. В этом случае изменяется распознавание полярности педального переключателя, что приводит к обращению его действия.

## Подключение к компьютеру (порт USB)

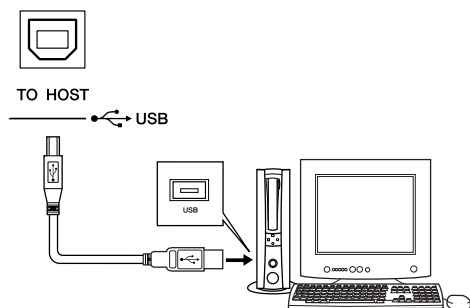

Соединение порта USB на инструменте с портом USB на компьютере обеспечивает перенос данных исполнения и файлов песен между этими устройствами (стр. 96). Для работы с функциями переноса данных через интерфейс USB необходимо выполнить следующие действия.

- Сначала убедитесь в том, что переключатель POWER на инструменте установлен в положение OFF, а затем подключите инструмент к компьютеру через кабель USB. После установления кабельных соединений включите питание инструмента.
- Установите на компьютер драйвер USB-MIDI с компакт-диска (см. стр. 101).
- Установите на компьютер программу загрузки MusicSoft с веб-узла (см. стр. 103).

## Включение питания

Для включения питания установите минимальную громкость, повернув регулятор [MASTER VOLUME] влево, и нажмите переключатель [STANDBY/ON]. Для отключения питания снова нажмите переключатель [STANDBY/ON].

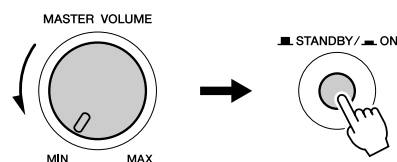

При включении питания в инструмент загружается резервная копия данных, сохраненная во флэш-памяти. Если во флэш-памяти не сохранена резервная копия данных, при включении питания восстанавливаются параметры по умолчанию, заданные на заводе-изготовителе.

### **ВНИМАНИЕ**

- Даже в том случае, если переключатель установлен в положении STANDBY, инструмент на минимальном уровне потребляет электроэнергию. На время длительных перерывов в работе с инструментом обязательно отсоединяйте адаптер переменного тока от розетки электросети.

### **ВНИМАНИЕ**

- Запрещается отключать питание при отображении на дисплее сообщения «Writing..» (Запись). Это может привести к повреждению флэш-памяти и потере данных.

## Изменение языка отображения

В качестве языка отображения на данном инструменте можно выбрать английский или японский язык. По умолчанию установлен английский язык; после переключения инструмента в режим японского языка тексты, имена файлов и некоторые сообщения отображаются на японском языке.

- 1 Нажмите кнопку [FUNCTION].

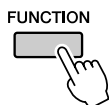

- 2 Нажмите кнопку CATEGORY [◀] и [▶] требуемое количество раз для отображения пункта «Language» (Язык).

Под пунктом «Language» (Язык) отображается выбранный в данный момент язык отображения.

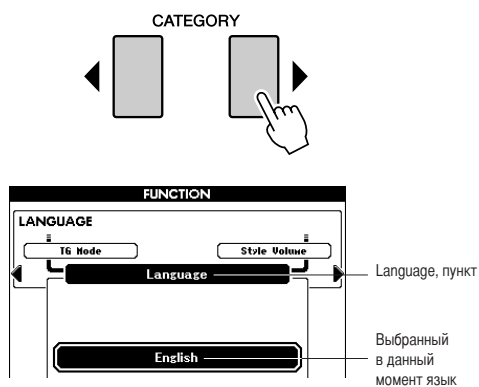

- 3 Выберите язык отображения. Для выбора английского языка нажмите кнопку [+], а для выбора японского языка – кнопку [-]. Информация о выбранном языке сохраняется во внутренней флэш-памяти, благодаря чему выбранный язык не изменяется при отключении питания.



- 4 Для перехода к главному экрану нажмите кнопку [EXIT].

## Настройка контрастности ЖК-дисплея (LCD CONTRAST)

Регулятор контрастности ЖК-дисплея (LCD CONTRAST) на задней панели инструмента служит для настройки оптимальной четкости изображения.

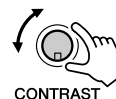

### ВНИМАНИЕ

- Не рекомендуется в течение длительного времени смотреть на дисплей в темноте, так как это может привести к зрительному напряжению или повреждению зрения. При работе с инструментом обеспечьте как можно более яркое окружающее освещение, а также отведите необходимое время на перерывы и отдых.

## ● Пюпитр





# Панель управления и разъемы

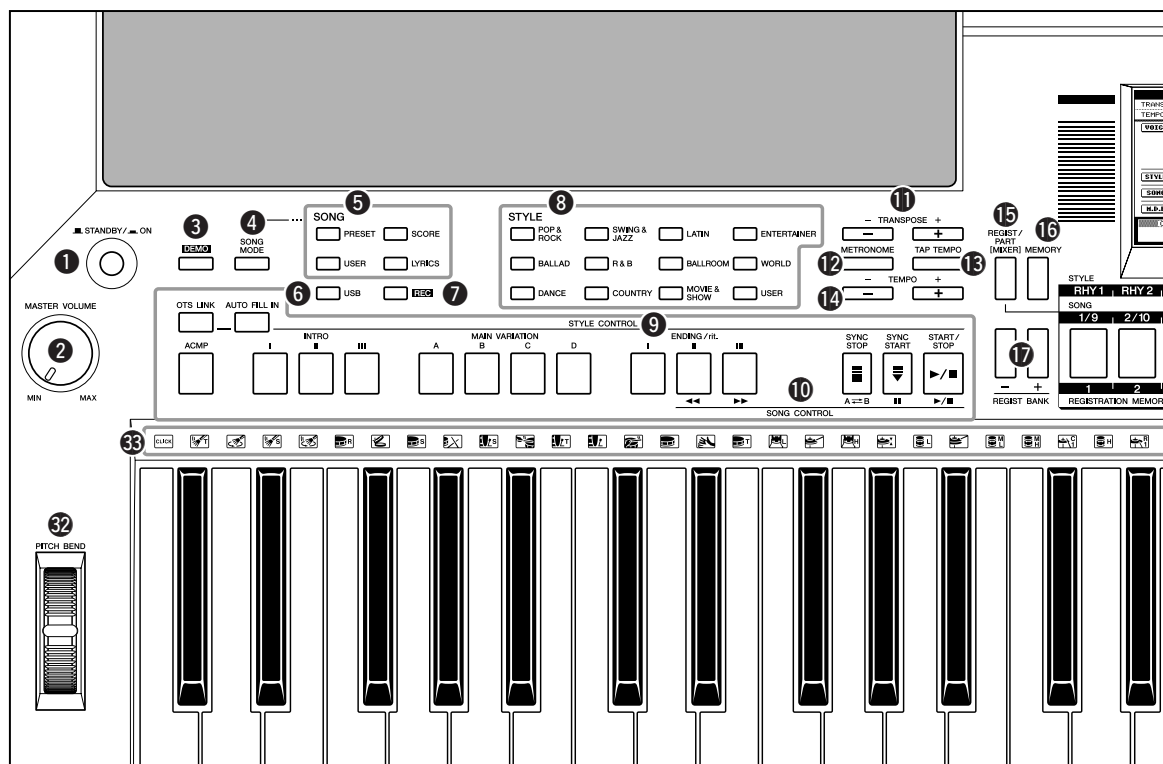

## Передняя панель

- 1 Переключатель [STANDBY/ON] ..... стр. 16
- 2 Регулятор [MASTER VOLUME]..... стр. 16, 40
- 3 Кнопка [DEMO] ..... стр. 16
- 4 Кнопка [SONG MODE]..... стр. 27
- 5 SONG
  - Кнопки [PRESET], [USER]..... стр. 27
  - Кнопка [SCORE]..... стр. 30
  - Кнопка [LYRICS]..... стр. 31
- 6 Кнопка [USB] ..... стр. 27
- 7 Кнопка [REC] ..... стр. 33
- 8 STYLE ..... стр. 22
- 9 STYLE CONTROL
  - Кнопка [OTS LINK]..... стр. 58
  - Кнопка [AUTO FILL IN] ..... стр. 55
  - Кнопка [ACMP]..... стр. 23
  - Кнопки INTRO [I]–[III]..... стр. 55
  - Кнопки MAIN VARIATION [A]–[D] ..... стр. 55
  - Кнопки ENDING/rit. [I]–[III] ..... стр. 55
  - Кнопка [SYNC STOP]..... стр. 57
  - Кнопка [SYNC START]..... стр. 23, 56
  - Кнопка [START/STOP]..... стр. 22, 41

- 10 SONG CONTROL
  - Кнопка [◀◀]..... стр. 28
  - Кнопка [▶▶]..... стр. 28
  - Кнопка [A ⇌ B] ..... стр. 73
  - Кнопка [||]..... стр. 28
  - Кнопка [▶■]..... стр. 28, 41
- 11 Кнопки TRANSPOSE [+ ] и [-]..... стр. 53
- 12 Кнопка [METRONOME] ..... стр. 49
- 13 Кнопка [TAP TEMPO] ..... стр. 51
- 14 Кнопки TEMPO [+ ] и [-] ..... стр. 49
- 15 Кнопка [REGIST/PART [MIXER]] ..... стр. 74
- 16 Кнопка [MEMORY]..... стр. 77
- 17 Кнопки REGIST BANK [+ ] и [-] ..... стр. 77
- 18 Раздел стилей/раздел песен [1/9]–[8/16]/  
Кнопки REGISTRATION MEMORY [1] - [8] ... стр. 77
- 19 Дисплей ..... стр. 12, 42
- 20 Кнопка [EXIT] ..... стр. 42
- 21 Наборный диск..... стр. 41
- 22 Кнопки [+ /YES] и [- /NO] ..... стр. 41

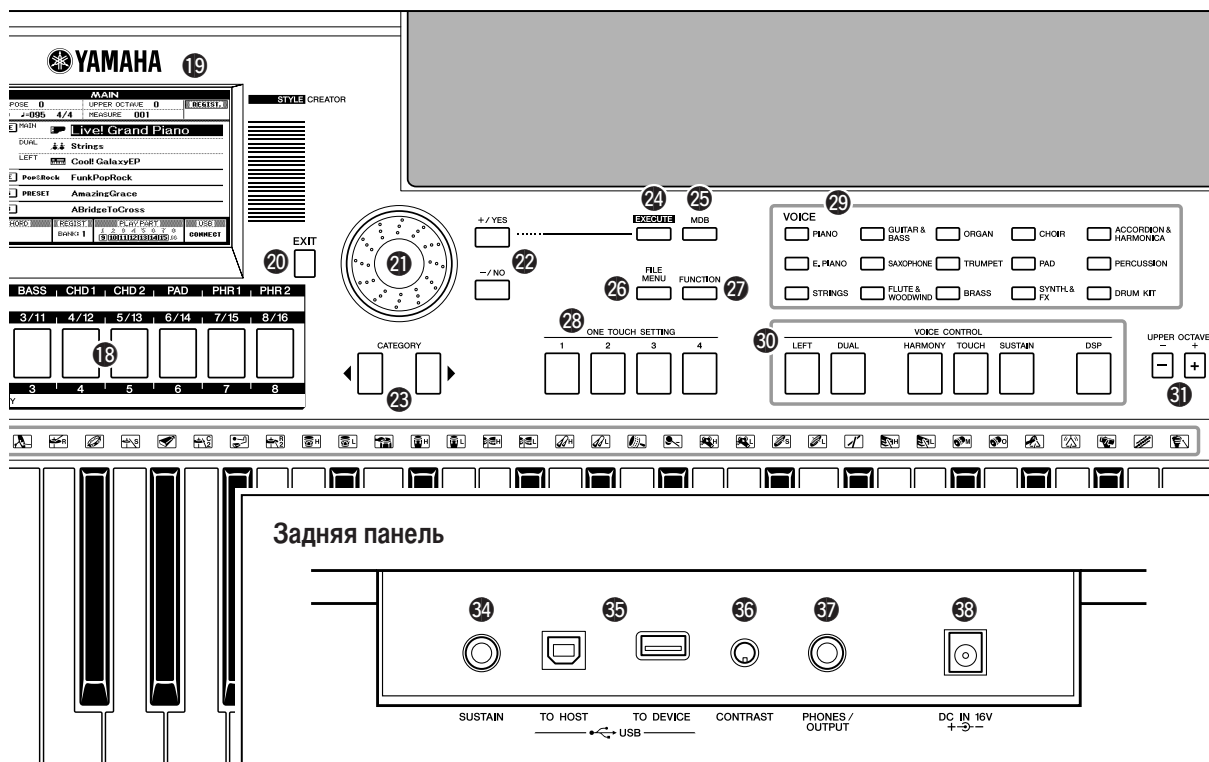

Задняя панель

Задняя панель

- 23 Кнопки CATEGORY [◀] и [▶] ..... стр. 41
- 24 Кнопка [EXECUTE] ..... стр. 68
- 25 Кнопка [MDB] ..... стр. 26
- 26 Кнопка [FILE MENU] ..... стр. 83
- 27 Кнопка [FUNCTION] ..... стр. 80
- 28 Кнопки ONE TOUCH SETTING [1] - [4] ..... стр. 58
- 29 VOICE ..... стр. 17
- 30 VOICE CONTROL
  - Кнопка [LEFT] ..... стр. 19
  - Кнопка [DUAL] ..... стр. 18
  - Кнопка [HARMONY] ..... стр. 44
  - Кнопка TOUCH ..... стр. 51
  - Кнопка [SUSTAIN] ..... стр. 47
  - Кнопка [DSP] ..... стр. 47
- 21 Кнопки UPPER OCTAVE [+] и [-] ..... стр. 54
- 32 Колесико [PITCH BEND] ..... стр. 48
- 33 Наборы ударных ..... стр. 21

- 34 Гнездо SUSTAIN ..... стр. 10
- 35 Разъемы USB TO HOST и TO DEVICE ..... стр. 90
- 36 Регулятор CONTRAST ..... стр. 12
- 37 Гнездо PHONES/OUTPUT ..... стр. 10
- 38 Гнездо DC IN 16V ..... стр. 10



# Воспроизведение композиций

В данном инструменте предусмотрена демонстрационная композиция. Ниже приведена инструкция по воспроизведению демонстрационной композиции.

**1** Нажмите кнопку [STANDBY/ON] и удерживайте ее нажатой до фиксации в положении ON (Вкл.).

На ЖК-дисплее отображается главный экран.

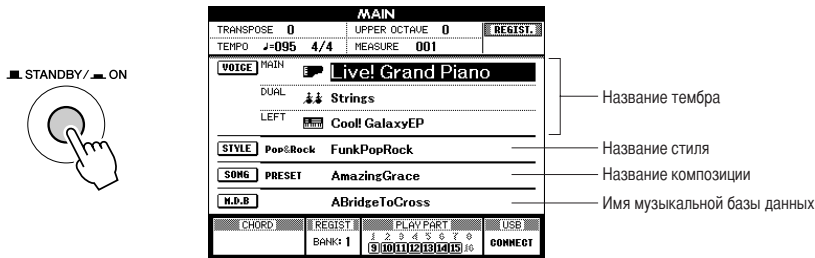

**2** Для запуска демонстрации нажмите кнопку [DEMO].

На ЖК-дисплее отобразится экран демонстрации. Для установки требуемого уровня громкости прослушивания постепенно увеличивайте громкость с помощью регулятора [MASTER VOLUME] во время воспроизведения. По окончании воспроизведения демонстрационной композиции воспроизведение начинается заново.



**3** Для остановки демонстрации нажмите кнопку [▶/■].

Возврат к главному экрану осуществляется автоматически.

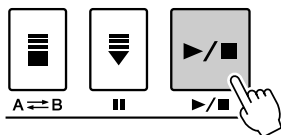

#### ПРИМЕЧАНИЕ

- Если включена функция отмены демонстрации, кнопка [DEMO] не активна. (см. стр. 82).



# Игра с тембрами различных инструментов

В дополнение к тембрам фортепиано, органа и других традиционных клавишных инструментов данный инструмент поддерживает реалистичное воспроизведение широкого набора других тембров, включая тембры гитары, басовых инструментов, струнных инструментов, саксофона, трубы, ударных и перкуSSIONНЫХ инструментов; им также поддерживаются звуковые эффекты и разнообразные музыкальные звуки.

## Выбор тембра и игра в выбранном тембре

Ниже приведены инструкции по выбору основного тембра и игре на клавиатуре в выбранном тембре.

### 1 Выберите и нажмите кнопку требуемой категории тембров в разделе «VOICE» (Тембр).

Отображается экран выбора основного тембра.

На экране выделено название выбранной в данный момент категории, а также номер и название тембра.

В рамках данного примера выберите категорию «Flute&Woodwind» (Флейта и деревянные духовые инструменты).

#### ПРИМЕЧАНИЕ

• Для изменения категории тембров нажмите другую кнопку категории.

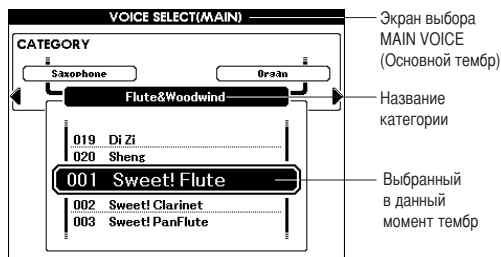
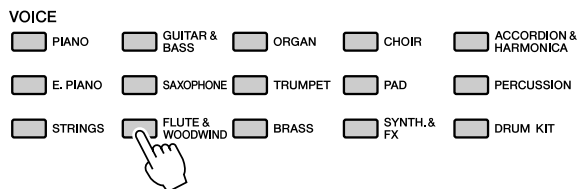

### 2 Выберите тембр для игры.

Прочитайте выделенное название тембра и начните поворачивать наборный диск. Последовательно выбираются и отображаются доступные тембры. Выбранный здесь тембр становится основным тембром.

В рамках данного примера выберите тембр «010 Flute» (010, флейта).

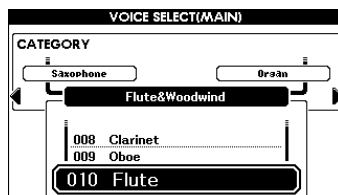
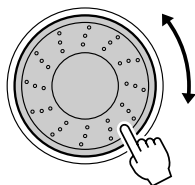

### 3 Начните игру на клавиатуре.

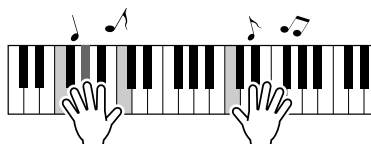

Попробуйте выбрать другие тембры и сыграть в них. Нажмите кнопку [EXIT] для возврата к главному экрану.

## Одновременная игра в двух тембрах – режим DUAL (Наложение)

Эта функция позволяет выбрать второй тембр, который можно воспроизводить в дополнение к основному тембру.

Игра в двух тембрах называется «игрой в режиме наложения тембров».

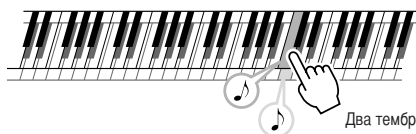

Два тембра воспроизводятся одновременно.

### 1 Нажмите кнопку [DUAL].

Кнопка [DUAL] служит для включения и отключения режима наложения тембров.

Когда режим наложения тембров включен, кнопка [DUAL] горит.

При игре на клавиатуре выбранный в данный момент дополнительный тембр для режима наложения воспроизводится вместе с основным тембром.

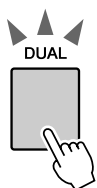

Кнопка [DUAL] горит

### 2 Нажмите кнопку [DUAL] и удерживайте ее нажатой не менее одной секунды.

Отображается экран выбора дополнительного тембра.

На экране выделено название выбранной в данный момент категории, а также номер и название тембра.

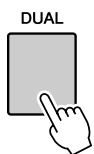

Удерживайте эту кнопку нажатой не менее одной секунды

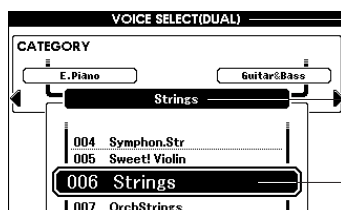

Экран выбора дополнительного тембра

Выбранная в данный момент категория

Выбранный в данный момент дополнительный тембр

### 3 Выберите и нажмите кнопку требуемой категории тембров в разделе «VOICE» (Тембр).

В рамках данного примера выберите категорию «Percussion» (ПеркуSSIONные).

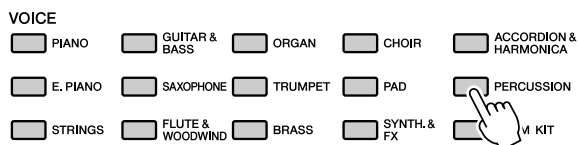

## 4 Выберите тембр для игры.

Прочитайте выделенное название тембра и начните поворачивать наборный диск. Последовательно выбираются и отображаются доступные тембры. Выбранный здесь тембр становится дополнительным тембром для режима наложения. В рамках данного примера выберите тембр «003, Marimba» (003, маримба).

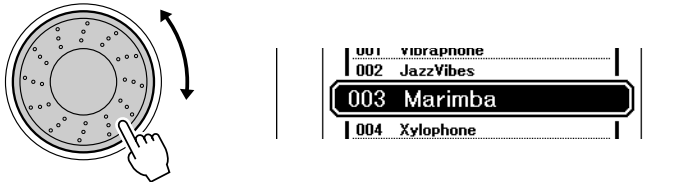

## 5 Начните игру на клавиатуре.

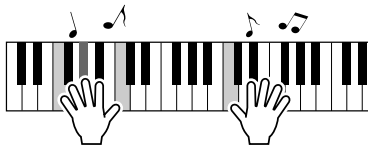

Попробуйте выбрать другие дополнительные тембры и воспроизвести их в режиме наложения.

Нажмите кнопку [EXIT] для возврата к главному экрану.

## Игра левой и правой руками в разных тембрах – режим LEFT (Левый)

В режиме «Left» (Левый) поддерживается игра в разных тембрах на клавишах, расположенных слева и справа от точки разделения клавиатуры. Справа от точки разделения можно играть в режиме наложения основного и дополнительного тембров, а слева – в другом тембре, который называется «левым тембром». При необходимости можно изменить положение точки разделения клавиатуры (стр. 59).



## 1 Нажмите кнопку [LEFT].

Кнопка [LEFT] служит для включения и выключения левого тембра. Выбранный в данный момент левый тембр воспроизводится во время игры на клавишах, расположенных слева от точки разделения клавиатуры.

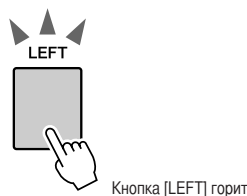

## 2 Нажмите кнопку [LEFT] и удерживайте ее нажатой не менее одной секунды.

Отображается экран выбора левого тембра. На экране выделено название выбранной в данный момент категории, а также номер и название тембра.

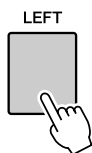

Удерживайте эту кнопку нажатой не менее одной секунды

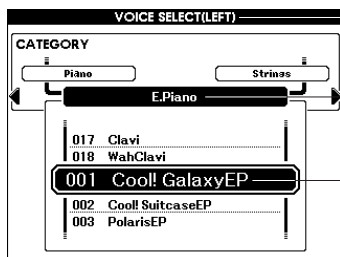

Экран выбора левого тембра

Выбранная в данный момент категория

Выбранный в данный момент левый тембр

## 3 Выберите и нажмите кнопку требуемой категории тембров в разделе «VOICE» (Тембр).

В рамках данного примера выберите категорию «Guitar&Bass» (Гитара и басовые инструменты).

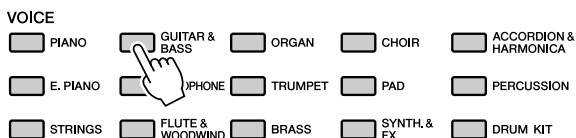

## 4 Выберите тембр для игры.

Прочитайте выделенное название тембра и начните поворачивать наборный диск. Последовательно выбираются и отображаются доступные тембры. Выбранный здесь тембр становится левым тембром.

В рамках данного примера выберите тембр «041, Folk Guitar» (041, Гитара для народной музыки).

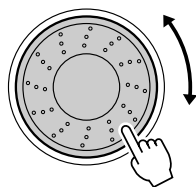

## 5 Начните игру на клавиатуре.

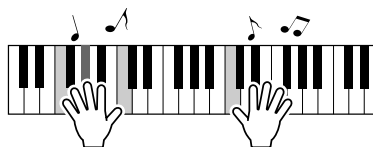

Попробуйте играть в выбранном левом тембре.

Нажмите кнопку [EXIT] для возврата к главному экрану.

## Воспроизведение наборов ударных

Наборы ударных состоят из ударных и перкуссионных инструментов. Если выбран тембр скрипки или другого обычного инструмента (например, в качестве основного тембра), все клавиши воспроизводят звуки одной и той же скрипки, различающиеся только по высоте тона. Если же в качестве основного тембра выбран набор ударных, каждая клавиша воспроизводит звучание отдельного ударного или перкуссионного инструмента.

### 1 Нажмите кнопку [DRUM KIT].

Отображается категория «Drum Kit» (Набор ударных).

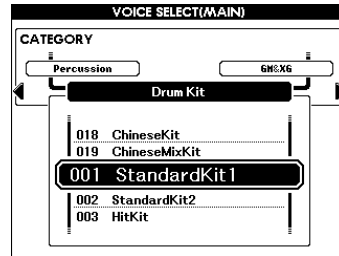
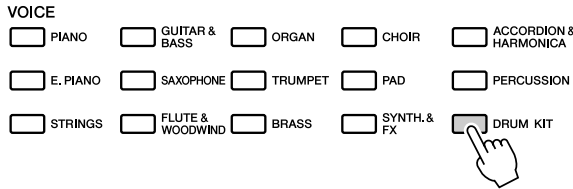

### 2 Поворачивая наборный диск, выберите набор ударных для воспроизведения (001 - 019).

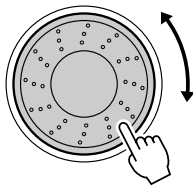

#### Список наборов ударных

| Номер тембра | Название набора ударных | Номер тембра | Название набора ударных | Номер тембра | Название набора ударных | Номер тембра | Название набора ударных |
|--------------|-------------------------|--------------|-------------------------|--------------|-------------------------|--------------|-------------------------|
| 001          | Standard Kit1           | 006          | Room Kit                | 011          | Symphony Kit            | 016          | Arabic Mixture Kit      |
| 002          | Standard Kit2           | 007          | Rock Kit                | 012          | Cuban Kit               | 017          | Indian Kit              |
| 003          | Hit Kit                 | 008          | Electro Kit             | 013          | PopLatin Kit            | 018          | Chinese Kit             |
| 004          | Jazz Kit                | 009          | Analog Kit              | 014          | Arabic Kit              | 019          | Chinese Mixture Kit     |
| 005          | Brush Kit               | 010          | Dance Kit               | 015          | Arabic Kit2             |              |                         |

### 3 Нажимайте клавиши для воспроизведения звучания инструментов из набора ударных.

Рекомендуется начать с набора ударных 001 – «Standard Kit 1» (Стандартный набор 1).

Пример. 001, Standard Kit 1 (Стандартный набор 1)

#### ПРИМЕЧАНИЕ

• См. список наборов ударных на стр. 120.

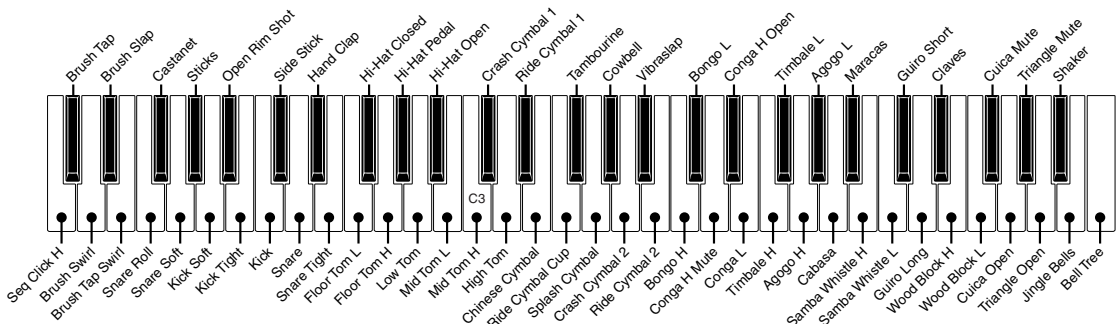



# Воспроизведение стилей

В данном инструменте предусмотрена функция автоаккомпанемента, которая обеспечивает воспроизведение подходящих стилей (ритм + бас + аккорды аккомпанемента) при проигрывании аккордов левой рукой.

Можно выбирать стили из набора, содержащего 176 стилей, которые соответствуют различным музыкальным жанрам и тактовым размерам (полный список доступных стилей см. на стр. 125). Можно также выбирать оригинальные стили, созданные пользователем. Ниже приведены инструкции по работе с функцией автоаккомпанемента.

## Выбор ритма стиля

Большинство стилей включают в себя ритмическую партию. Можно выбирать разнообразные типы ритмов – рок, блюз, самбу и многие другие. Начнем с прослушивания базового ритма. Эта ритмическая партия воспроизводится только перкуSSIONными инструментами.

### 1 Выберите и нажмите кнопку требуемой категории стилей в разделе «STYLE» (Стиль).

Отображается экран выбора стиля.

На экране выделено название выбранной в данный момент категории, а также номер и название тембра.

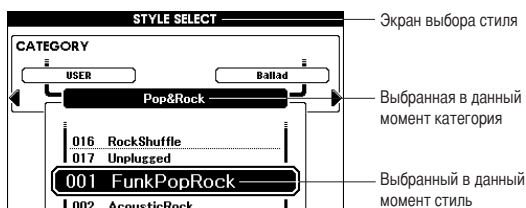
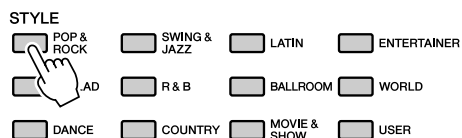

Для выбора стилей, созданных и сохраненных пользователем, следует нажать кнопку [USER].

### 2 Выберите стиль для воспроизведения.

Прочитайте выделенное название стиля и начните поворачивать наборный диск. Последовательно выбираются и отображаются доступные стили. Список стилей см. на стр. 125.

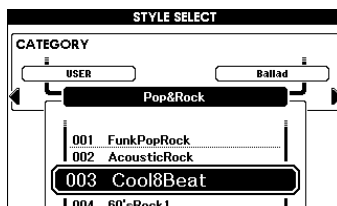
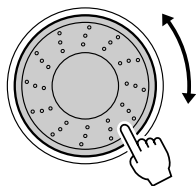

### 3 Нажмите кнопку [START/STOP].

Начинается воспроизведение ритма стиля.

Для остановки воспроизведения снова нажмите кнопку [START/STOP].

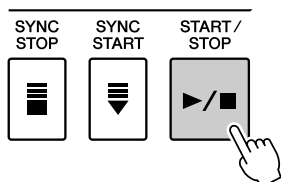

## Игра со стилем

На предыдущей странице был рассмотрен выбор ритма стиля. Приведенные ниже инструкции позволяют создать звучный полный аккомпанемент для сопровождения исполняемой мелодии путем добавления басовой партии и аккордов аккомпанемента к базовому ритму.

### 1 Выберите и нажмите кнопку требуемой категории стиля в разделе «STYLE» (Стиль).

Для возврата к главному экрану нажмите кнопку [EXIT].

### 2 Включите функцию автоматического аккомпанемента.

Нажмите кнопку [ACMP].

При повторном нажатии этой кнопки функция автоматического аккомпанемента отключается.

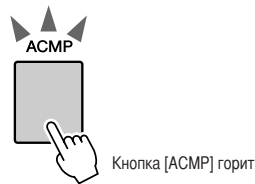

#### ● Характеристика режима автоматического аккомпанемента

Часть клавиатуры слева от точки разделения (54: F#2) становится «областью автоаккомпанемента» и служит только для задания аккордов аккомпанемента.



#### ПРИМЕЧАНИЕ

- При необходимости можно изменить положение точки разделения клавиатуры (см. стр. 59).

### 3 Включите функцию синхронного запуска.

Нажмите кнопку [SYNC START] для включения функции синхронного запуска.

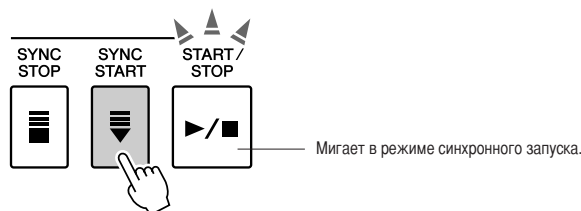

В режиме синхронного запуска при нажатии клавиш слева от точки разделения клавиатуры воспроизводятся басовая партия и аккорды аккомпанемента, которые включены в стиль. Для выхода из режима синхронного запуска снова нажмите эту же кнопку.

## 4 Возьмите аккорд левой рукой для запуска воспроизведения стиля.

Для «проигрывания» аккордов не обязательно знать какие-либо аккорды.

Отдельная нота распознается инструментом как аккорд.

Попробуйте нажимать по одной клавише, а также по две или по три клавиши одновременно слева от точки разделения.

Звучащий аккорд изменяется в зависимости от клавиш, нажатых левой рукой.



## 5 Играйте левой рукой различные аккорды, а правой – мелодию.



## 6 По завершении нажмите кнопку [START/STOP] для остановки воспроизведения стиля.

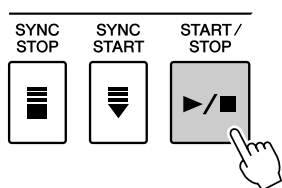

Дополнительное разнообразие аккомпанемента достигается за счет возможности переключения фрагментов стиля.

См раздел «Изменение образцов (разделы)» на стр. 55.

## Воспроизведение аккордов автоаккомпанемента

Предусмотрено два способа воспроизведения аккордов аккомпанемента.

- Упрощенные аккорды
- Обычные аккорды

Различные типы аккордов распознаются инструментом автоматически.

Часть клавиатуры слева от точки разделения (по умолчанию – 54/F#2) становится «областью аккомпанемента» и служит для воспроизведения аккордов аккомпанемента.



### ■ Упрощенные аккорды .....

Этот способ обеспечивает удобное проигрывание аккордов в области аккомпанемента одним, двумя или тремя пальцами.

|                   |  |
|-------------------|--|
| <p><b>C</b></p>   | <ul style="list-style-type: none"> <li>• <b>Воспроизведение мажорного аккорда</b><br/>Нажмите клавишу основного тона аккорда.</li> </ul>   |
| <p><b>Cm</b></p>  | <ul style="list-style-type: none"> <li>• <b>Воспроизведение минорного аккорда</b><br/>Одновременно нажмите клавишу основного тона и ближайшую черную клавишу слева от нее.</li> </ul>                                    |
| <p><b>C7</b></p>  | <ul style="list-style-type: none"> <li>• <b>Воспроизведение септаккорда</b><br/>Одновременно нажмите клавишу основного тона и ближайшую белую клавишу слева от нее.</li> </ul>   |
| <p><b>Cm7</b></p> | <ul style="list-style-type: none"> <li>• <b>Воспроизведение минорного септаккорда</b><br/>Нажмите клавишу основного тона одновременно с ближайшими белой и черной клавишами слева от нее (всего три клавиши).</li> </ul> |

### ■ Обычные аккорды .....

Этот способ заключается в исполнении аккомпанемента путем проигрывания аккордов в области аккомпанемента на клавиатуре с применением обычной аппликатуры.

● Проигрывание обычных аккордов [в качестве примера приведены аккорды с основным тоном C (до)]

|                 |                 |                |                |
|-----------------|-----------------|----------------|----------------|
| <b>C</b>        | <b>Cadd9</b>    | <b>C6</b>      | <b>C6(9)</b>   |
| <b>Cm7</b>      | <b>Cm7(9)</b>   | <b>Cm7(11)</b> | <b>C(9-5)</b>  |
| <b>C(9)</b>     | <b>Csus4</b>    | <b>Caug</b>    | <b>Cm7aug</b>  |
| <b>Cm</b>       | <b>Cm add9</b>  | <b>Cm6</b>     | <b>Cm7</b>     |
| <b>C(9)</b>     | <b>Cm7(11)</b>  | <b>CmM7</b>    | <b>Cm7(9)</b>  |
| <b>Cm7(9-5)</b> | <b>Cm7(9-5)</b> | <b>Cdim</b>    | <b>Cdim7</b>   |
| <b>C7</b>       | <b>C7(9)</b>    | <b>C7(13)</b>  | <b>C7(9)</b>   |
| <b>C7(11)</b>   | <b>C7(13)</b>   | <b>C7(9)</b>   | <b>C7(9-5)</b> |
| <b>C7aug</b>    | <b>C7sus4</b>   | <b>Csus2</b>   |                |

\* В скобках ( ) указаны ноты, не обязательные для распознавания аккорда.

### ● Игра аккордами и режим Full Keyboard (вся клавиатура).

Эти функции позволяют выбрать раздел аккомпанемента на клавиатуре для проигрывания аккордов. (См. раздел «Аппликатура аккордов» в списке параметров функций на стр. 81.)

**Игра аккордами.** Как указано выше, часть клавиатуры слева от точки разделения (по умолчанию – 54/F#2) становится областью аккомпанемента. В этом режиме, установленном для инструмента по умолчанию, аккорды аккомпанемента проигрываются в заданной области клавиатуры.

**Full Keyboard (вся клавиатура).** В этом режиме аккорды аккомпанемента можно играть в любой части клавиатуры.



# Воспроизведение из музыкальной базы данных

Если требуется воспроизвести музыку в определенном стиле, в случае затруднений при выборе наилучшего тембра и стиля для этой музыки можно выбрать подходящий стиль в музыкальной базе данных. Автоматическая настройка параметров панели обеспечивает оптимальное сочетание звуков и стиля.

## 1 Нажмите кнопку [MDB].

Отображается экран выбора музыкальной базы данных. На экране выделено название выбранной в данный момент категории, а также номер и название музыкальной базы данных.

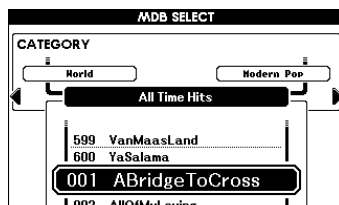
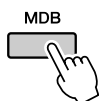

## 2 Выберите музыкальную базу данных, соответствующую стилю или типу музыки, которую требуется воспроизвести.

Для изменения категории музыкальных баз данных воспользуйтесь кнопками выбора категории [◀], [▶]. Выберите музыкальную базу данных с помощью наборного диска, пользуясь для справки списком музыкальных баз данных на стр. 126 данного руководства. Выбранная база данных должна соответствовать музыкальному стилю композиции, которую требуется воспроизвести. В рамках данного примера выберите «315 BigKissForDream» в категории «Swing» (Свинг).

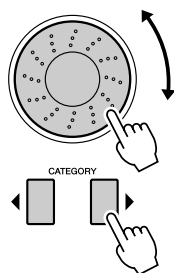

## 3 Играйте аккорды левой рукой, а мелодию – правой.

При проигрывании левой рукой аккорда слева от точки разделения начинается воспроизведение стиля «свинг» (стр. 23). О проигрывании аккордов можно прочитать на стр. 25.



На этом этапе можно проверить назначенные тембр и стиль, нажав кнопку [EXIT] для возврата к главному экрану.

## 4 Для остановки воспроизведения нажмите кнопку [▶/■].



# Работа с композициями

Применительно к данному инструменту термин «композиция» означает набор данных, составляющих музыкальное произведение.  
В этом разделе приведены инструкции по выбору и воспроизведению композиций.



## Выбор и прослушивание композиции

**1** Выберите и нажмите одну из кнопок категории композиций, соответствующую типу композиции, которую требуется прослушать.

[PRESET]: служит для доступа к девяти встроенным композициям.

[USER] : служит для доступа к композициям, записанным пользователем и загруженным с флэш-накопителя USB или с компьютера.

[USB] : служит для доступа к композициям на флэш-накопителе USB, подключенном к разъему [USB TO DEVICE]. Имена файлов на флэш-накопителе USB могут отображаться в том случае, если данные сохранены в корневом каталоге или на одном из двух следующих уровней (см. стр. 91).

Отображается экран выбора композиции.

На экране выделены номер и название выбранной в данный момент композиции.

### ПРИМЕЧАНИЕ 1

- Когда инструмент работает в режиме SONG (Композиция), кнопка [SONG MODE] горит. Когда включен режим STYLE, эта кнопка не горит.

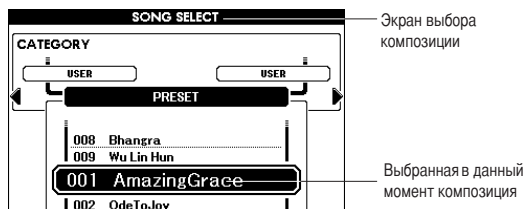
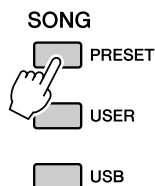

**2** Выберите композицию.

С помощью наборного диска выберите композицию, которую требуется прослушать.

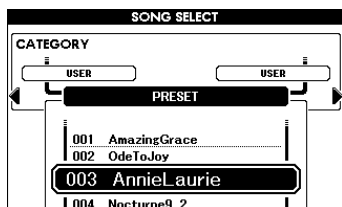
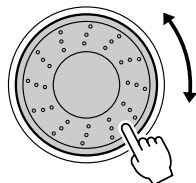

|        |   |
|--------|---|
| PRESET | Встроенные композиции<br>1 Amazing Grace (Traditional)<br>2 OdeToJoy (L.v. Beethoven)<br>3 Annie Laurie (Traditional)<br>4 Nocturne 9-2 (Chopin)<br>5 Fossiles (Le Carnaval des Animaux) (C. Saint-Saëns)<br>6 Latin (оригинальное исполнение)<br>7 Arabic (оригинальное исполнение)<br>8 Bhangra (оригинальное исполнение)<br>9 Wu Lin Hun (оригинальное исполнение) |
| USER   | Композиции пользователя (композиции, записанные пользователем) либо композиции, перенесенные с флэш-накопителя USB или с компьютера (стр. 96 – 98)  |
| USB    | Композиции на флэш-накопителе USB, подключенном к инструменту (стр. 87, 89)   |

### 3 Прослушайте композицию.

Нажмите кнопку [▶/■] для запуска воспроизведения выбранной композиции.

Воспроизведение можно остановить в любой момент, нажав кнопку [▶/■] еще раз.

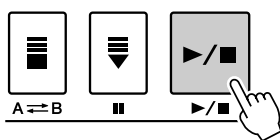

Запуск воспроизведения композиции

**ПРИМЕЧАНИЕ**

• Продолжительность и аранжировка некоторых из встроенных композиций изменены, поэтому воспроизведение встроенных композиций может отличаться от оригинального исполнения.

## Перемотка композиции вперед или назад и приостановка воспроизведения

Управление перемещением, включая перемотку вперед [▶▶], перемотку назад [◀◀] и приостановку воспроизведения композиции [||], осуществляется так же, как на проигрывателе компакт-дисков.

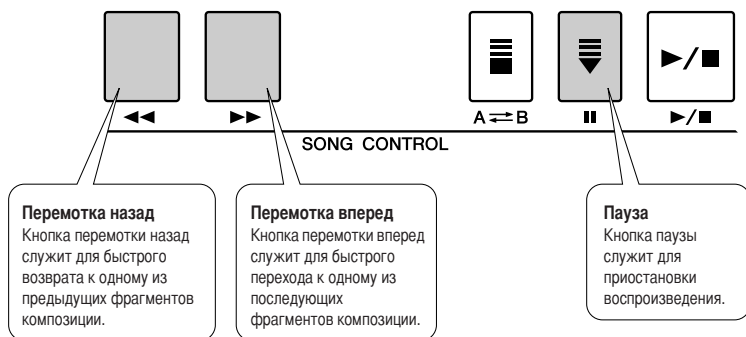

## Типы композиций

Инструмент поддерживает воспроизведение композиций четырех типов.

- **Встроенные композиции** (девять встроенных в инструмент композиций)  
..... **Номера встроенных композиций: 001 – 009.**
- **Композиции пользователя** (записи исполнения пользователя)  
..... **Номера композиций в разделе USER: 001 – 005.**
- **Загруженные композиции** (данные композиций, загруженные с компьютера)  
..... **Номера композиций в разделе USER: начиная с 006.**
- **Композиции USB** (данные композиций на флэш-накопителе USB) ..... **Номера композиций**

На следующей схеме показана последовательность основных операций с встроенными композициями, композициями пользователя, загруженными композициями и композициями на накопителе USB – от сохранения до воспроизведения.

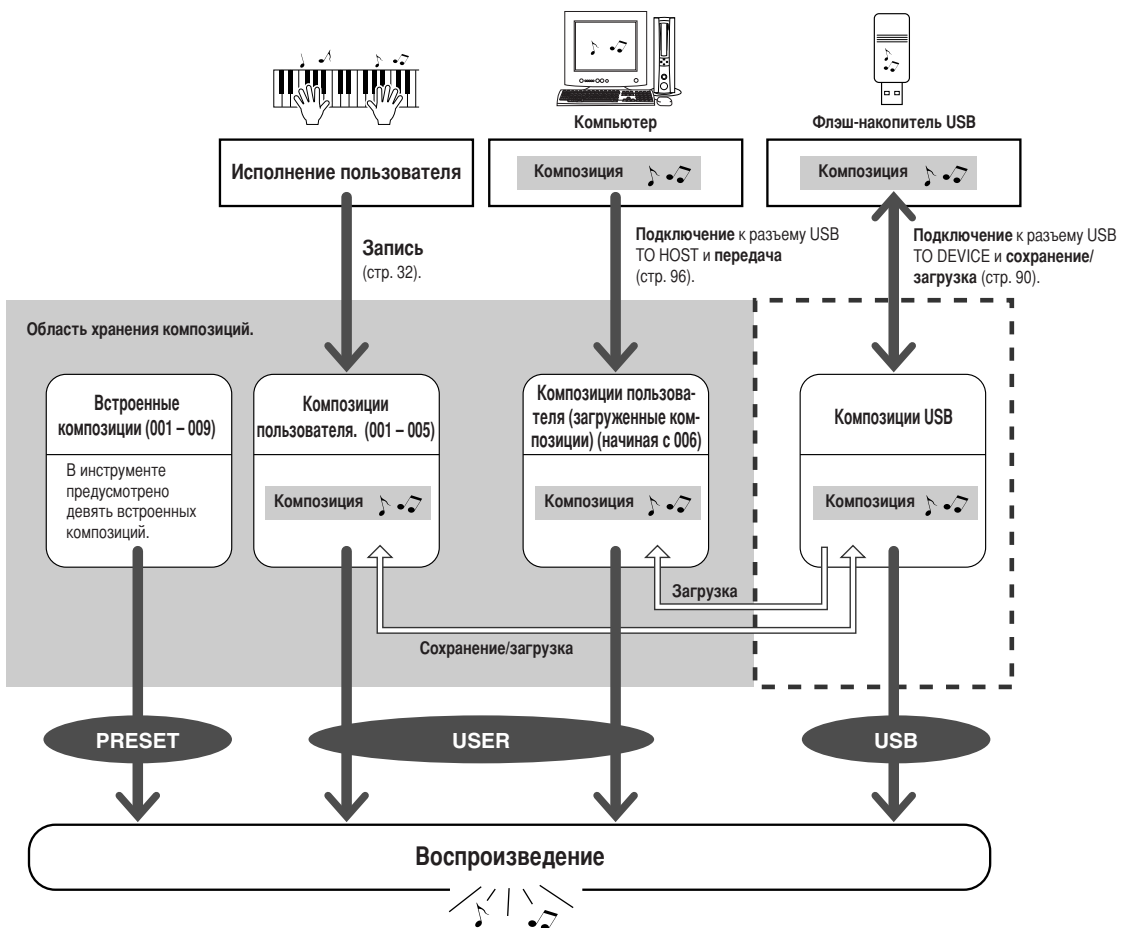

### ПРИМЕЧАНИЕ

- Композиции пользователя и загруженные файлы композиций, перенесенные с компьютера, хранятся в разных областях внутренней памяти. Прямой перенос композиций пользователя в область внутренней памяти, предназначенную для хранения загруженных композиций, и наоборот невозможен.

## Отображение партитуры композиции

Данный инструмент поддерживает функцию отображения партитур (нотной записи) композиций. Предусмотрена также возможность отображения партитур композиций, загруженных с флэш-накопителя USB или компьютера.

### 1 Выберите композицию.

Выполните действия 1 и 2 процедуры, описание которой приведено на стр. 27.

### 2 Нажмите кнопку [SCORE]; отображается экран партитуры с одиночным нотным станом.

Предусмотрено два типа экранов партитуры: с одиночным нотным станом и с двойным нотным станом.

Для выбора типа, отличного от текущего, следует нажать кнопку [SCORE].



#### ПРИМЕЧАНИЕ

- Если данные композиции содержат аккорды и текст, на экране партитуры с одиночным нотным станом отображаются как аккорды, так и текст.
- Для композиций с длинным текстом поддерживается отображение двух строк текста в каждом такте.
- В случае очень длинного текста композиции допускается сокращение части текста или аккордов.
- Для упрощения чтения мелких нот можно воспользоваться функцией выравнивания (стр. 82).

#### ПРИМЕЧАНИЕ

- На экране с двойным нотным станом текст не отображается.

### 3 Нажмите кнопку [▶/■].

Начинается воспроизведение композиции. Треугольный курсор, перемещающийся по верхней части партитуры, указывает текущий момент композиции.

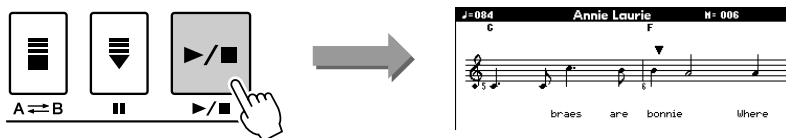

### 4 Для возврата к главному экрану нажмите кнопку [EXIT].



## Отображение текста композиции

Если данные композиции содержат текст, его можно вывести на экран.

Если данные композиции не содержат текста, при нажатии кнопки [LYRICS] текст не отображается.

### 1 Выберите композицию.

Выполните действия 1 и 2 процедуры, описание которой приведено на стр. 27.

Попробуйте выбрать встроенную композицию 001 или 003.

### 2 Нажмите кнопку [LYRICS].

На дисплее отображаются название, автор текста и композитор композиции.

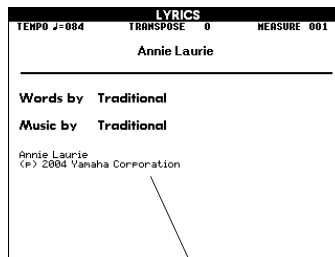

Название композиции, автор текста, композитор

#### ПРИМЕЧАНИЕ 1

- Файлы композиций, загружаемые из сети Интернет или имеющиеся в продаже, включая файлы в формате XF (стр. 6), совместимы с функциями отображения текста в том случае, если они представляют собой файлы стандартного формата MIDI, содержащие текстовые данные. Отображение текста возможно не для всех файлов.

#### ПРИМЕЧАНИЕ 2

- Если вместо текста композиции отображаются посторонние символы, попробуйте изменить язык отображения (стр. 12).

### 3 Нажмите кнопку [▶/■].

Начинается воспроизведение композиции, а на экране отображаются текст и аккорды. Текущий фрагмент текста композиции выделяется подсветкой.

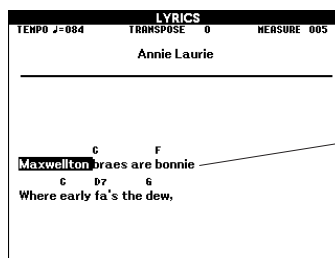
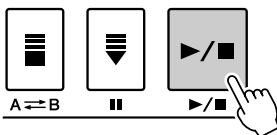

Текст и аккорды

#### ■ Встроенные композиции, с возможностью отображения текста

| Номер композиции | Название композиции |
|------------------|---------------------|
| 001              | Amazing Grace       |
| 003              | Annie Laurie        |



# Запись исполнения пользователя

Можно записать до пяти образцов собственного исполнения и сохранить их в виде композиций пользователя с номерами от 001 до 005.

Кроме того, в процессе воспроизведения композиции на дисплее отображается партитура. Это эффективный способ обучения чтению нот. Если композиция содержит данные текста и аккордов, текст и аккорды также отображаются на дисплее партитуры.

## ■ Записываемые данные

Если режим стиля отключен, мелодию можно записывать на дорожках [1]–[16].

Если режим стиля включен, мелодию можно записывать на дорожках [1]–[8], а аккомпанемент – на дорожках [9]–[16].

### ПРИМЕЧАНИЕ

- При записи только на дорожках мелодии можно записать приблизительно 30 000 нот.

## ■ Способы записи

- **Quick Recording (быстрая запись)**.....Запуск записи путем нажатия кнопки [REC]. (см. стр. 33)
- **Multi Recording (многодорожечная запись)**.....Выбор номера композиции или партии с последующим запуском записи. (см. стр. 34)

## Конфигурация дорожек

Как правило, данные композиции состоят из 16 дорожек. На данном инструменте поддерживается пошаговая запись исполнения на каждой из дорожек 1 – 16. Например, можно выбрать главный тембр для записи на дорожке 1, дополнительный тембр для наложения – для записи на дорожке 2, и т.д. (Если выбран режим Quick Recording (быстрая запись), проигрываемые партии и соответствующие им дорожки настраиваются автоматически.)

## ■ Запись дорожки

Если выбран режим записи Multi track recording (многодорожечная запись), при отключенном аккомпанементе можно задать дорожки [1]–[16] для записи мелодии, а при включенном аккомпанементе – дорожки [1]–[8] для мелодии и [9]–[16] для аккомпанемента. Кнопки дорожек [1/9]–[8/16], содержащих записанные данные, горят зеленым цветом, а кнопки дорожек, не содержащих данных, не горят. Кроме того, номера дорожек, содержащих записанные данные, выделены на экране прямоугольными рамками.

■ Пример. Параметры партий в режиме Multi Recording (многодорожечная запись)

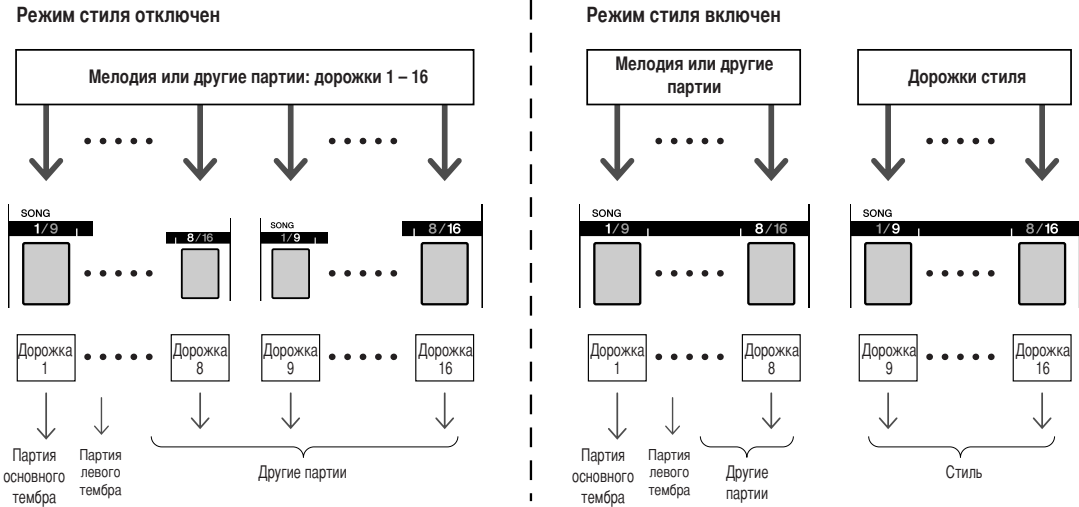

**Процедура записи в режиме Quick Recording (быстрая запись)**

Для запуска записи собственного исполнения достаточно нажать кнопку [REC] в режиме [SONG]. В этом случае номера дорожек и номера соответствующих партий задаются автоматически.

**1 Нажмите кнопку [REC].**

Номер записываемой композиции пользователя выбирается автоматически. В следующей таблице указаны партии исполнения. Для дорожек [9]–[16] автоматически задается режим готовности к записи.

**ПРИМЕЧАНИЕ 1**

- До нажатия кнопки [REC] можно вручную выбрать номер записываемой композиции пользователя.
- При необходимости измените стиль или темп.

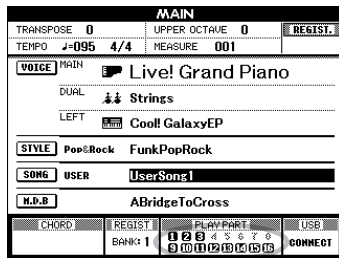

Готовность к записи

|                |  |
|----------------|--|
| Дорожка 1      | Партия основного тембра                            |
| Дорожка 2      | Партия левого тембра                               |
| Дорожка 3      | Партия дополнительного тембра для режима наложения |
| Дорожки 9 – 16 | Партия аккомпанемента                              |

При записи с наложением тембров или с левым тембром обязательно включите функцию наложения тембров или левого тембра.

## 2 Запись начинается одновременно с игрой на клавиатуре.

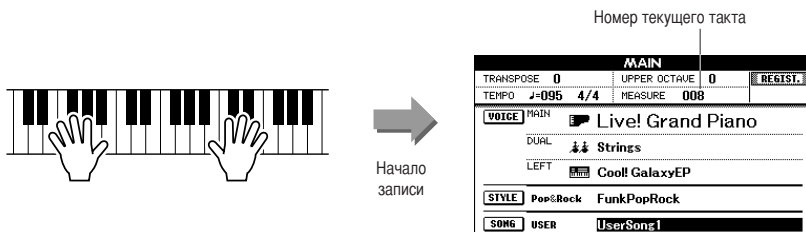

## 3 Нажмите кнопку [▶/■] или [REC] для остановки записи.

Номера дорожек, содержащих записанные данные, выделены прямоугольными рамками.

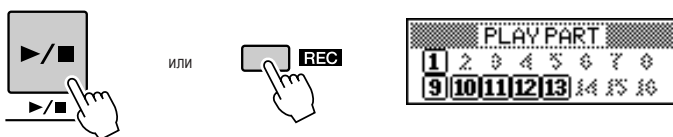

## 4 Нажмите кнопку [▶/■] для воспроизведения записи.

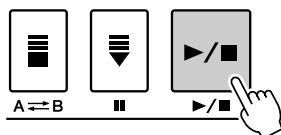

# Процедура записи в режиме Multi-track Recording (многодорожечная запись)

Можно задать номер записываемой композиции пользователя и отдельные партии для дорожек.

## 1 На главном экране нажмите кнопку [USER], затем с помощью наборного диска выберите номер композиции пользователя (001–005), которую требуется записать.

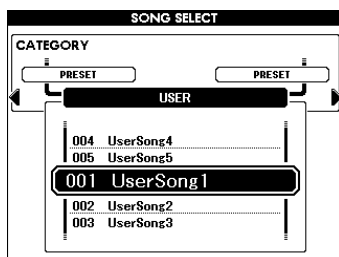
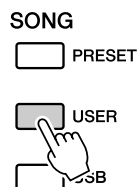

## 2 Нажмите кнопку [EXIT], затем выберите записываемую партию для каждой дорожки (функция назначения партии).

### ◆ Выбор партии для дорожки мелодии

**Режим стиля отключен:** для записи можно выбрать одну из дорожек [1]–[16].

Для изменения значения функции дорожек с [TR 1–8] на [TR 9–16] или наоборот повторно нажимайте кнопку [REGIST/PART [MIXER]] до отображения требуемого элемента в верхней части дисплея.

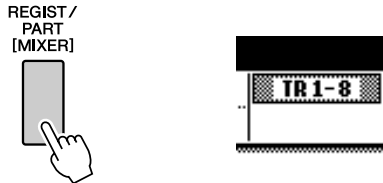

Удерживая нажатой кнопку [REC], нажимайте одну из кнопок дорожек [1/9]–[8/16] до отображения требуемой партии на этой кнопке дорожки. Порядок изменения партий при нажатии кнопки соответствует порядку отображения кнопок на главном экране – например, MAIN (основная), DUAL (дополнительная для режима наложения), LEFT (левая).

**Режим стиля включен:** для задания дорожек мелодии можно выбрать только значение [TR 1–8].

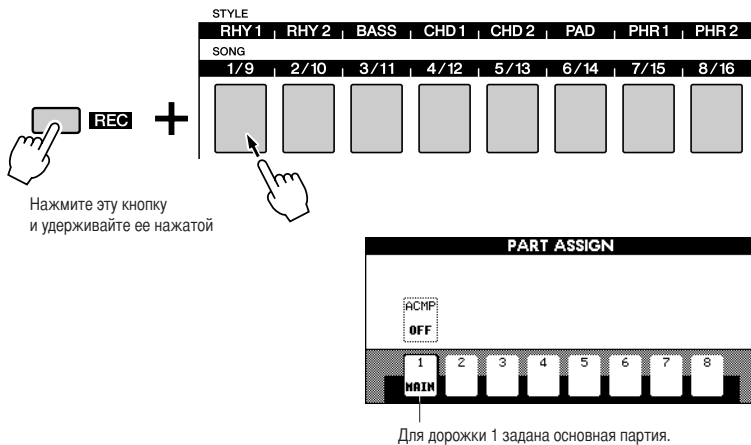

### ◆ Выбор партии для дорожки аккомпанемента

Удерживая нажатой кнопку [REC], нажмите кнопку [ACMP]. На экране выделяется индикация REC, и включается режим готовности к записи.

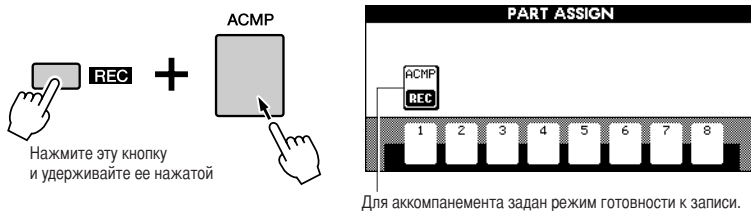

#### ⚠ ВНИМАНИЕ

- Если дорожка, на которую записывается исполнение пользователя, содержит ранее записанные данные, эти данные заменяются новыми данными.

#### ▮ ПРИМЕЧАНИЕ ▮

- Если для дорожки аккомпанемента задан режим REC ON (запись включена), автоматически включается режим аккомпанемента.
- Включение и отключение режима аккомпанемента во время записи невозможно.
- Назначенную партию невозможно задать для другой дорожки.
- Одновременная запись мелодии более чем на три дорожки невозможна.

### 3 Запись начинается одновременно с игрой на клавиатуре.

Для запуска записи можно также нажать кнопку [▶/■]. После запуска записи автоматически осуществляется возврат к главному экрану, на котором отображается номер такта.

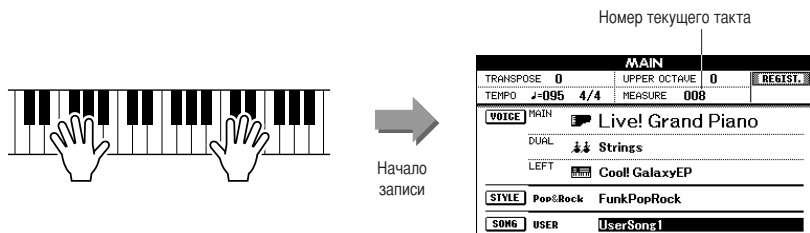

#### ПРИМЕЧАНИЕ 1

- При заполнении памяти для композиций на дисплее отображается соответствующее сообщение, а запись останавливается. В этом случае удалите ненужные данные композиций с помощью функции удаления композиции или очистки дорожки, а затем снова начните запись. (См. стр. 37).

### 4 Для остановки записи нажмите кнопку [▶/■] или [REC].



Если же во время записи на дорожке аккомпанемента нажать одну из кнопок ENDING/rit. [I]–[III], воспроизводится соответствующий финал, а затем запись останавливается. После остановки записи для текущего номера такта восстанавливается значение 001, а номера дорожек с записью отображаются на дисплее в рамке. Отображается запрос на подтверждение сохранения данных.

### 5 Сохраните записанные композиции.

Нажмите кнопку [+ / YES].

#### ■ Запись на других дорожках

Для записи на любой из оставшихся дорожек повторите шаги 2 – 4.

Во время записи можно прослушивать ранее записанные дорожки, нажимая соответствующие кнопки [1/9]–[8/16]. Номера ранее записанных дорожек отображаются в рамке.

Во время записи новых дорожек можно также отключить звук ранее записанных дорожек (дорожки с отключенным звуком не отображаются на дисплее) (стр. 74).

#### ■ Повторная запись

Если требуется повторно записать данные на дорожке, достаточно обычным образом выбрать эту дорожку для записи.

Ранее записанные данные заменяются новыми данными.

## 6 По завершении записи можно выполнить следующие действия.

### ◆ Воспроизведение композиции пользователя

Эта операция выполняется точно так же, как в случае встроенных композиций (см. стр. 27).

- 1 Нажмите кнопку [USER].
- 2 На экране выделяются номер и название текущей композиции; с помощью наборного диска выберите композицию пользователя (001 – 005) для воспроизведения.
- 3 Нажмите кнопку [▶/■].

### ◆ Сохранение на флэш-накопителе USB (см. стр. 86)

#### ● Ограничения записи данных

Указанные ниже данные записываются до начала записи композиции. Если изменить эти данные в процессе записи, новые данные не записываются.

Номер стиля, громкость стиля, тактовый размер

## Удаление композиций – удаление композиций пользователя

Эта функция служит для полного удаления композиции пользователя (со всех дорожек).

### 1 На главном экране выберите композицию пользователя (с 001 по 005), которую требуется удалить.

### 2 При нажатой кнопке TRACK [1] нажмите кнопку TRACK [8] и удерживайте ее нажатой не менее одной секунды.



На дисплее отображается запрос на подтверждение операции.

### 3 Нажмите кнопку [+ / YES] для удаления композиции.

В процессе удаления композиции на дисплее кратковременно отображается сообщение о выполнении операции удаления.

Для удаления композиций можно также воспользоваться следующим способом.

- 1 Убедитесь в том, что в инструмент не установлен накопитель USB, затем нажмите кнопку [FILE MENU].
- 2 Поворачивая наборный диск, выберите композицию.
- 3 Нажмите кнопку [EXECUTE].  
На экране отображается запрос на подтверждение операции.
- 4 Нажмите кнопку [+ / YES] для удаления композиции.

#### ПРИМЕЧАНИЕ 1

- Если требуется удалить данные с одной конкретной дорожки, выполните операцию очистки дорожки, описание которой приведено на стр. 38.

#### ПРИМЕЧАНИЕ 2

- При нажатии кнопки [+ / YES] выполняется функция удаления композиции. При нажатии кнопки [- / NO] операция удаления композиции отменяется.

## Очистка дорожки – удаление указанной дорожки из композиции пользователя

Эта функция позволяет удалять указанную дорожку из композиции пользователя.

**1** На главном экране выберите композицию пользователя (001 – 005), из которой требуется удалить дорожку, а затем нажмите кнопку [EXIT].

**2** Нажмите кнопку [[REGIST/PART [MIXER]] требуемое количество раз до отображения элемента, который относится к очищаемой дорожке.

Элементы изменяются в следующем порядке: «REGIST.», затем «TR 1–8», затем «TR 9–16». Нажимайте до отображения требуемого элемента: «TR 1–8» или «TR 9–16».

REGIST /  
PART  
[MIXER]

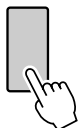

**3** Нажмите кнопку дорожки ([1/9]–[8/16]), которую требуется очистить, и удерживайте ее нажатой не менее одной секунды.

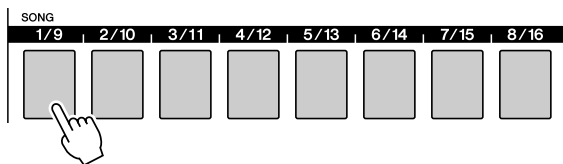

Удерживайте эту кнопку нажатой не менее одной секунды.

На дисплее отображается запрос на подтверждение операции.

**4** Нажмите кнопку [+ / YES] для очистки дорожки. В процессе очистки дорожки на дисплее кратковременно отображается сообщение о выполнении операции очистки.

### ПРИМЕЧАНИЕ ↓

- При нажатии кнопки [+ / YES] выполняется функция очистки дорожки. При нажатии кнопки [- / NO], операция очистки дорожки отменяется.



# Резервное копирование и инициализация

## Резервное копирование

Ниже указаны элементы данных, которые автоматически сохраняются в качестве резервной копии данных во внутренней памяти даже при отключении питания. Для восстановления параметров по умолчанию и данных следует выполнить операцию инициализации.

### ● Данные, подлежащие резервному копированию

- Регистрационная память
- Auto Fill In On/Off (автоматическая вставка – вкл./откл.)
- Следующие параметры на экране функций.

Tuning (настройка), Split point (точка разделения), Touch ON/OFF (чувствительность к нажатию – вкл./откл.), Touch sensitivity (чувствительность к силе нажатия), Style volume (громкость стиля), Song volume (громкость композиции), Metronome volume (громкость метронома), Demo cancel (отмена демонстрации), Language (язык), Master EQ type (тип общей настройки эквалайзера), Chord fingering (тип аппликатуры аккордов), SUSTAIN ON/OFF (задержка звука перед спадом – вкл./откл.), TG mode (режим TG)

## Инициализация

При выполнении этой функции из внутренней памяти инструмента удаляются все композиции пользователя, стили пользователя, музыкальные базы данных и резервная копия данных; восстанавливаются исходные параметры по умолчанию и данные. Предусмотрены следующие процедуры инициализации.

### ■ Очистка резервной копии данных .....

Для удаления из внутренней памяти резервной копии данных и содержимого регистрационной памяти нажмите на клавиатуре крайнюю справа белую клавишу и, удерживая ее нажатой, включите питание с помощью переключателя [STANDBY/ON]. Данные резервной копии удаляются, и восстанавливаются значения по умолчанию.

#### ПРИМЕЧАНИЕ

- С помощью этой операции невозможно изменить заданные для инструмента параметры языка. Для изменения языка необходимо настроить параметры Function (функция).

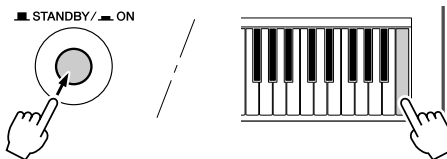

### ■ Очистка памяти .....

Для удаления данных композиций, стилей и музыкальных баз данных пользователя, перенесенных во внутреннюю память с компьютера, одновременно нажмите на клавиатуре крайнюю справа белую клавишу и три крайние справа черные клавиши, а затем, удерживая их нажатыми, включите питание с помощью переключателя [STANDBY/ON].

#### ВНИМАНИЕ

- При выполнении операции очистки удаляются также композиции, стили и музыкальные базы данных пользователя. Обязательно сохраните все важные данные на компьютере.

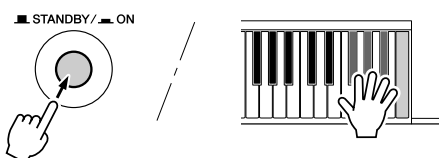



# Основные операции и экраны

## Основные операции

В основе управления инструментом PSR-S550 лежат следующие простые операции.

**1** Выбор одной из основных функций или категорий с помощью кнопок категорий.

**2** Выбор элемента или значения с помощью наборного диска.

**3** Запуск/остановка воспроизведения композиции или стиля.

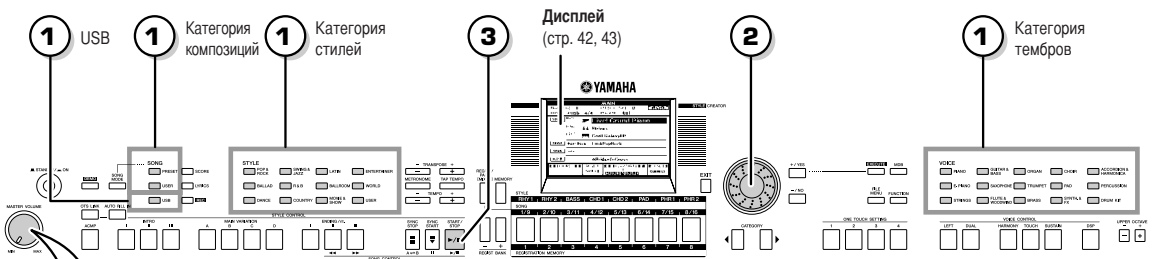

### ● Настройка громкости

Настройка громкости звука, который прослушивается через динамики инструмента или наушники, подсоединенные к гнезду PHONES.

При повороте регулятора против часовой стрелки громкость уменьшается.



При повороте по часовой стрелке громкость увеличивается.

## 1 Выбор категории с помощью кнопок категорий.



### ● Категория композиций

Выбор категории композиций для воспроизведения.



### ● USB

Выбор композиции или стиля на накопителе USB.

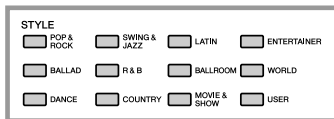

### ● Категория стилей

Выбор категории стилей для воспроизведения.

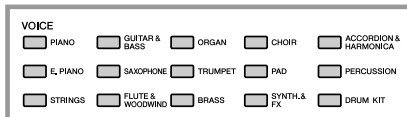

### ● Категория тембров

Выбор категории тембров для воспроизведения.

\* Для изменения категории нажмите кнопку другой категории или воспользуйтесь кнопками выбора категории [◀], [▶].

- **Кнопки выбора категории [◀], [▶]**  
Выбранную категорию композиций, стилей или тембров можно изменить. С помощью этих кнопок можно последовательно перемещаться по списку категорий.

Пример. Экран выбора тембра

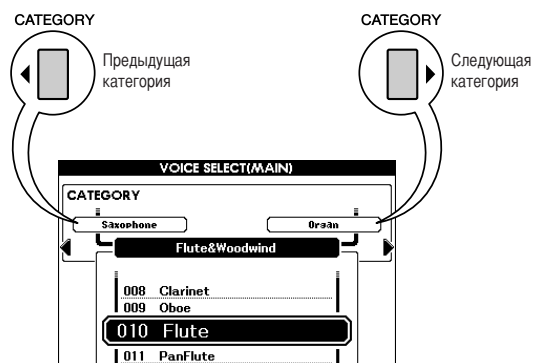

## 2 Выбор элемента или значения с помощью наборного диска.

После выбора категории (например, категории композиций, стилей или тембров) на экране отображаются название выбранной категории и один из ее элементов. Элемент можно изменить с помощью наборного диска или кнопок [+ / YES], [- / NO].

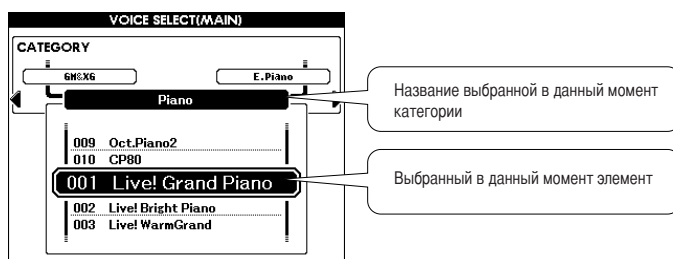

### ● Наборный диск

При повороте наборного диска по часовой стрелке значение выбранного элемента увеличивается, а при повороте против часовой стрелки – уменьшается. Поворачивая наборный диск, можно увеличивать или уменьшать значение непрерывно.

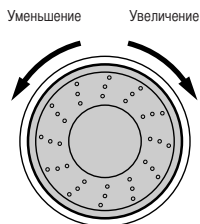

### ● [+ / YES], [- / NO], кнопки

При кратковременном нажатии кнопки [+ / YES] значение увеличивается на единицу, а при кратковременном нажатии кнопки [-] – уменьшается на единицу. При длительном нажатии каждой из этих кнопок значение увеличивается или уменьшается непрерывно.

**+ / YES** Кратковременно нажмите эту кнопку для увеличения на единицу.

**- / NO** Кратковременно нажмите эту кнопку для уменьшения на единицу.

В большинстве процедур, описание которых приведено в настоящем руководстве, рекомендован выбор с помощью наборного диска, поскольку этот способ выбора является наиболее простым и интуитивно понятным. Однако следует учитывать, что для большинства элементов или значений, которые можно выбрать путем поворота наборного диска, поддерживается также выбор с помощью кнопок [+ / YES] и [- / NO].

## 3 Запуск/остановка воспроизведения композиции или стиля.



После выбора категории композиций или категории стилей можно запустить воспроизведение выбранной композиции или стиля (ритма) с помощью кнопки [START/STOP].

## Экраны

### ● Названия экранов

На дисплее отображаются важные простые для восприятия указания для выполнения всех операций.

В верхней части дисплея отображается название текущего экрана.

На главном экране в верхней части дисплея отображается индикация «MAIN».

### ● Главный экран



#### Вызов главного экрана



Большинство основных операций выполняется на главном экране инструмента.

Для возврата к главному экрану из любого другого экрана можно нажать кнопку [EXIT] в правом нижнем углу панели дисплея.

### ● Экран функций (стр. 80)

На экране функций предоставляется доступ к 51 служебной функции. Экран функций отображается при нажатии кнопки [FUNCTION].

С помощью кнопок выбора категории [◀] и [▶] (стр. 41) на экране функций можно выбрать любой элемент из числа (равного 51) элементов, соответствующих различным функциям.

Нажмите кнопку выбора категории столько раз, сколько требуется для отображения требуемого элемента. Затем можно настроить значение выбранной функции с помощью наборного диска или кнопок [+ / YES] и [- / NO].

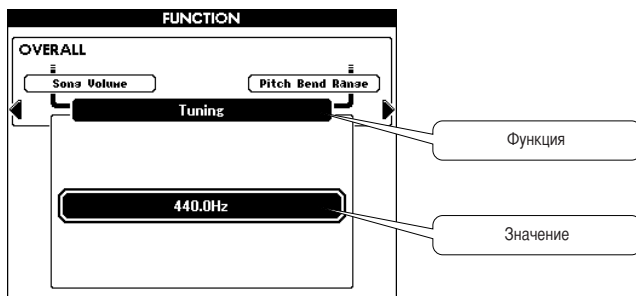

## Элементы главного экрана

На главном экране отображаются текущие значения всех основных параметров: Song (композиция), Style (стиль), Voice (тембр).

Кроме того, на нем отображается набор индикаторов, указывающих состояние различных функций (вкл./откл.).

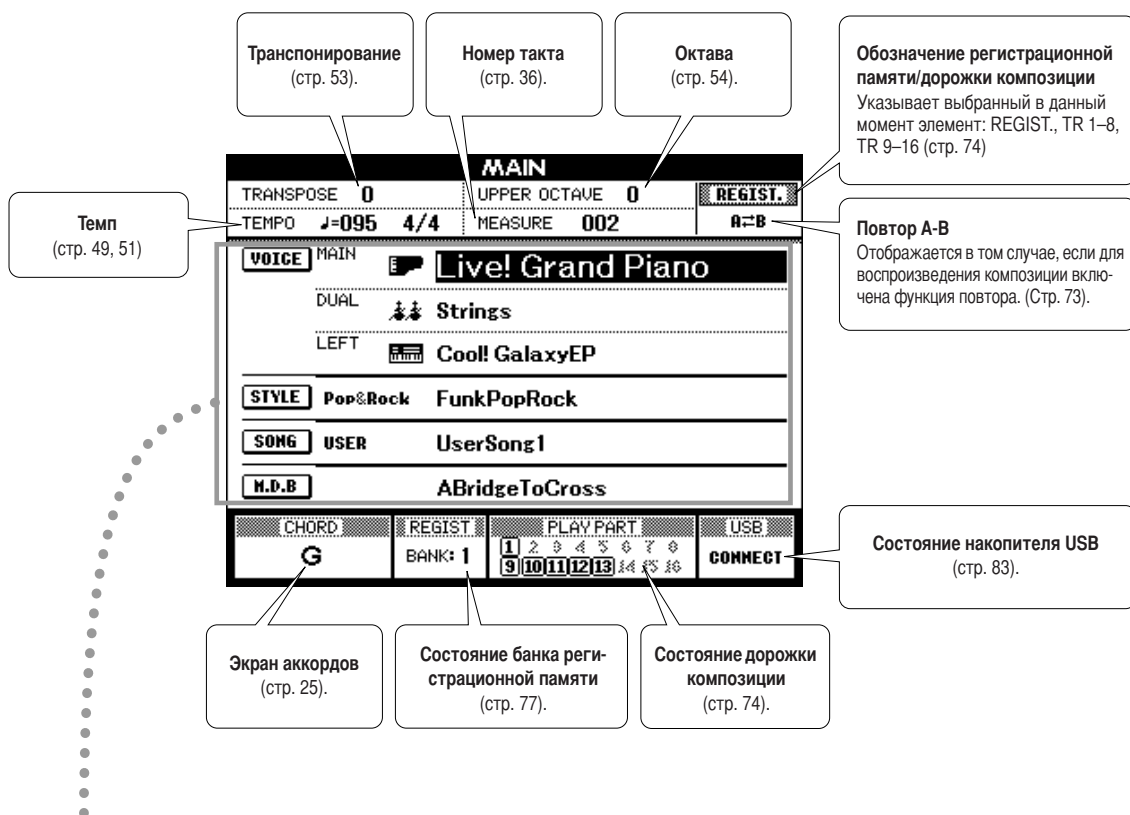

|                   |                                 |   |
|-------------------|---------------------------------|---|
| <b>VOICE</b> MAIN | <b>Live! Grand Piano</b>        | Основной тембр (стр. 17)                                    |
| DUAL              | <b>Strings</b>                  | Дополнительный тембр для режима наложения тембров (стр. 18) |
| LEFT              | <b>Cool! GalaxyEP</b>           | Левый тембр (стр. 19)                                       |
| <b>STYLE</b>      | <b>Pop&amp;Rock FunkPopRock</b> | Стиль (стр. 22)   |
| <b>SONG</b> USER  | <b>UserSong 1</b>               | Композиция (стр. 27)  |
| <b>M.D.B</b>      | <b>ABridgeToCross</b>           | Музыкальная база данных (стр. 26)                           |

## Применение эффекта гармонизации

Эта функция служит для применения эффекта гармонизации, тремоло или эха к основному тембру.

**1** Для включения функции гармонизации нажмите кнопку [HARMONY].

Кнопка [HARMONY] загорается, что указывает на включение функции гармонизации. Для отключения функции гармонизации снова нажмите кнопку [HARMONY].



**ПРИМЕЧАНИЕ**

• При включении функции гармонизации с помощью кнопки [HARMONY] для основного тембра автоматически выбирается подходящий тип гармонии.

**2** Нажмите кнопку [HARMONY] и удерживайте ее нажатой не менее одной секунды.

Отображается выбранный в данный момент тип гармонии.

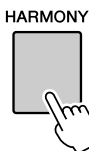

Удерживайте эту кнопку нажатой не менее одной секунды

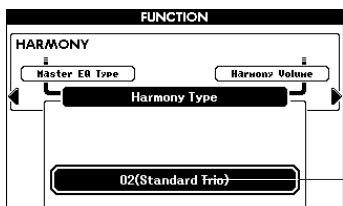

Выбранный в данный момент тип гармонии.

**3** Выберите тип гармонии с помощью наборного диска.

Сведения о доступных типах гармонии приведены в списке типов эффектов на стр. 129.

Попробуйте сыграть на клавиатуре с включенной функцией гармонизации. Эффект гармонизации и способ его достижения зависят от типа гармонии; подробные сведения приведены в разделе «Воспроизведение различных типов гармонии» ниже, а также в списке типов эффектов.

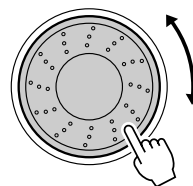

**ПРИМЕЧАНИЕ**

- Ноты гармонии можно добавлять только к основному тембру, но не к дополнительному тембру в режиме наложения тембров и не к левому тембру.
- При включенном режиме автоаккомпанемента (когда индикатор ACMP ON горит) ноты гармонии невозможно сыграть на клавишах, расположенных слева от точки разделения.
- При задании режима Full Keyboard (все клавиатура) для аппликатуры аккордов функция гармонизации автоматически отключается.

● **Воспроизведение различных типов гармонии**

- Типы гармонии от 01 до 14



Нажимайте клавиши в правой части клавиатуры, одновременно проигрывая аккорды в области автоаккомпанемента на клавиатуре при включенном режиме автоаккомпанемента (стр. 23).

- Типы гармонии от 15 до 18 (эхо)

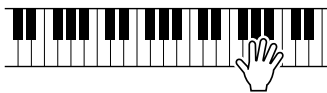

Удерживайте клавиши нажатыми.

- Типы гармонии от 19 до 22 (тремоло)



Удерживайте клавиши нажатыми.

- Типы гармонии от 23 до 26 (трель)



Удерживайте нажатыми две

Громкость гармонии можно настроить с помощью параметров функций (стр. 82).

## Изменение типа реверберации

Реверберация улучшает звук тембров, имитируя акустику концертного зала. При выборе стиля или композиции автоматически выбирается тип реверберации, наиболее подходящий для используемого тембра. Для выбора другого типа реверберации выполните следующую операцию.

- 1 Нажмите кнопку [FUNCTION] для перехода к экрану функций.

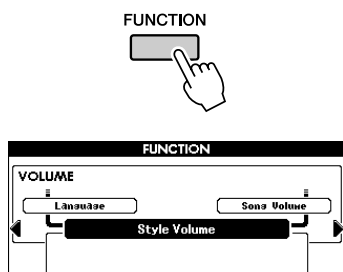

- 2 С помощью кнопки выбора категории [◀] или [▶] перейдите к функции Reverb Type (тип реверберации).

Отображается выбранный в данный момент тип реверберации.

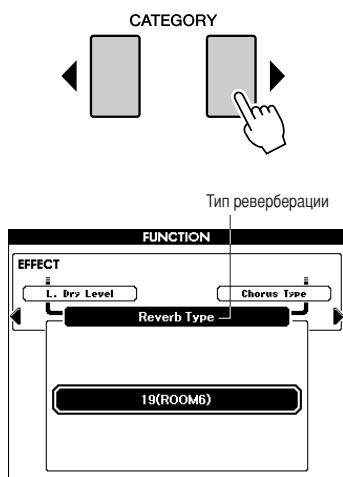

- 3 Выберите тип реверберации с помощью наборного диска.

Играя на клавиатуре, можно проверить звучание при выбранном типе реверберации.

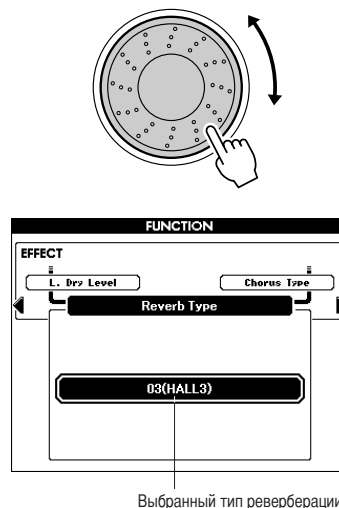

Выбранный тип реверберации

Сведения о доступных типах реверберации приведены в списке типов эффектов на стр. 131.

### ● Настройка уровня реверберации

Можно по отдельности настроить уровни реверберации, применяемые к основному тембру, дополнительному тембру для режима наложения тембров и левому тембру. (См. стр. 81).

## Изменение типа эффекта Chorus (хорус)

Эффект Chorus (хорус) создает насыщенный звук, имитирующий проигрывание нескольких одинаковых тембров в унисон. При выборе стиля или композиции автоматически выбирается тип хоруса, наиболее подходящий для используемого тембра. Для выбора другого типа хоруса выполните следующую процедуру.

- 1 Нажмите кнопку [FUNCTION] для перехода к экрану функций.

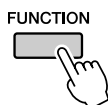

- 2 С помощью кнопки выбора категории [◀] или [▶] перейдите к функции Chorus Type (тип хоруса).

Отображается выбранный в данный момент тип хоруса.

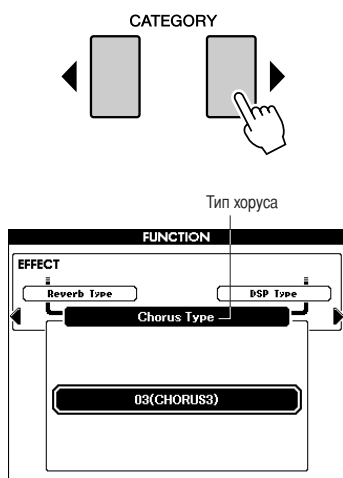

- 3 С помощью наборного диска выберите тип хоруса.

Играя на клавиатуре, можно проверить звучание при выбранном типе хоруса.

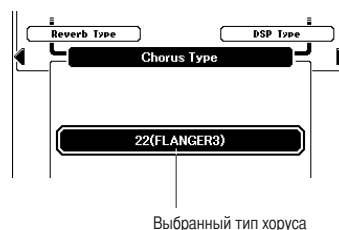
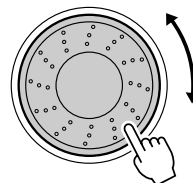

Сведения о доступных типах хоруса приведены в списке типов эффектов на стр. 131.

### ● Настройка уровня хоруса

Можно по отдельности настроить уровни хоруса, применяемые к основному тембру, дополнительному тембру для режима наложения тембров и левому тембру. (См. стр. 81).

## Задержка звука перед спадом, включаемая с панели

Эта функция позволяет задать задержку звука перед спадом для тембров при игре на клавиатуре. При ее применении включается постоянный режим задержки звука для тембров, не зависящий от работы педального переключателя. Функция задержки звука перед спадом не влияет на левый тембр.

Нажмите кнопку [SUSTAIN] для включения функции задержки звука перед спадом.

Кнопка [SUSTAIN] загорается, что указывает на включение функции задержки звука перед спадом.

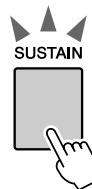

### ПРИМЕЧАНИЕ

- Для некоторых тембров эффект задержки звука перед спадом, включенный с панели, может быть слабо выраженным или неразличимым на слух.

## Добавление эффектов DSP (цифровая обработка сигнала)

К основному тембру, дополнительному тембру для режима наложения и левому тембру можно применять эффекты DSP, общее количество которых составляет 178. К ним относятся, в частности, акустические эффекты, сходные с реверберацией, а также эффект искажения и другие средства динамической обработки, позволяющие улучшить звучание или полностью преобразовать его.

### ПРИМЕЧАНИЕ

- В режиме DSP (Digital Signal Processor – процессор для цифровой обработки сигналов) внесение различных изменений в аудиосигнал осуществляется с помощью микропроцессора.

**1** Нажмите кнопку [DSP] для включения функции DSP.

Кнопка [DSP] загорается, что указывает на включение режима DSP.

Для отключения режима DSP снова нажмите кнопку [DSP].

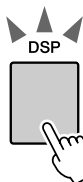

Кнопка [DSP] горит, когда режим DSP включен.

### ПРИМЕЧАНИЕ

- При включенном режиме DSP тип эффекта DSP, наиболее подходящий для используемого тембра, выбирается автоматически.
- При включении и отключении режима DSP изменяется громкость воспроизводимого в данный момент тембра. Это не свидетельствует о неполадках. Степень изменения громкости зависит от выбранного тембра.
- Тип DSP является общим параметром – можно выбрать только один тип. Поэтому, в частности, при воспроизведении только что загруженных композиций или стилей звучание тембров может отличаться от ожидаемого. Это не является неполадкой, поскольку для композиции или стиля задан определенный тип эффекта DSP, который заменяет тип эффекта, выбранный пользователем перед загрузкой. Аналогичное явление наблюдается в том случае, когда во время воспроизведения композиции используются кнопки [▶▶], [◀◀] или функция повтора A-B.

**2** Нажмите кнопку [DSP] и удерживайте ее нажатой не менее одной секунды.

Отображается выбранный в данный момент тип DSP.

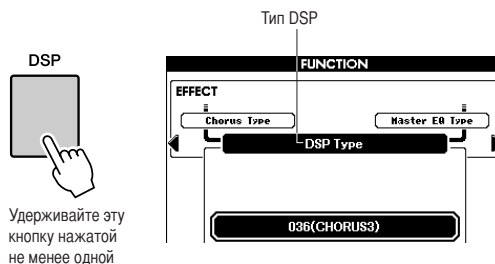

Удерживайте эту кнопку нажатой не менее одной

**3** С помощью наборного диска выберите тип DSP.

Сведения о доступных типах DSP приведены в списке на стр. 132.

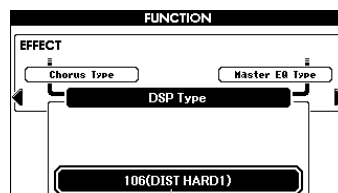
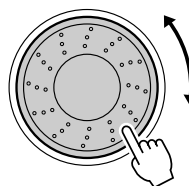

Выбранный в данный момент тип DSP.

## Изменение высоты звука

С помощью регулятора высоты звука можно плавно изменять высоту звука проигрываемых на клавиатуре нот. При повороте регулятора вверх звук становится выше, а при повороте вниз – ниже. Применение этой функции к такому тембру, как тембр гитары «042 Overdrive» (042 Овердрайв) (стр. 17), позволяет добиться реалистичных эффектов подтяжки струны. Степень изменения высоты звука при повороте регулятора можно увеличить или уменьшить в соответствии с инструкциями на стр. 81.

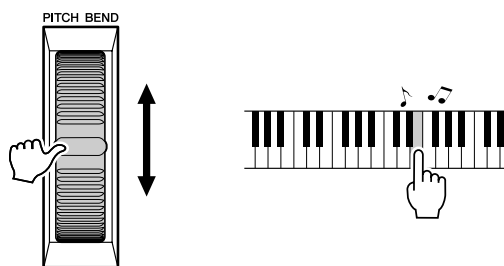

### ПРИМЕЧАНИЕ

- При включенном аккомпанементе изменение высоты звука не применяется к левому тембру.

## Игра с метрономом

В данный инструмент встроен метроном с возможностью настройки темпа и тактового размера. Это позволяет задать наиболее удобный темп игры.

### ■ Включение метронома .....

Для запуска метронома нажмите кнопку [METRONOME].

Для остановки метронома снова нажмите кнопку [METRONOME].



### ■ Задание темпа метронома .....

1 Нажмите кнопку TEMPO [+]/[-] для вызова функции настройки темпа, затем увеличьте или уменьшите темп с помощью кнопок.

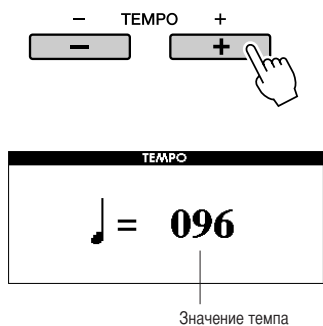

2 Выберите значение темпа в диапазоне от 5 до 280 с помощью наборного диска.

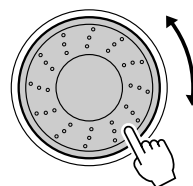

Для возврата к главному экрану нажмите кнопку [EXIT].

**ПРИМЕЧАНИЕ**

• Для изменения темпа можно многократно нажимать кнопки TEMPO [+]/[-] или удерживать их нажатыми.

### ■ Отключение колокольчика .....

Можно отключить колокольчик метронома, звучащий на первой доле каждого такта.

1 Нажмите кнопку [FUNCTION].

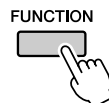

2 Нажимая кнопку выбора категории [◀] или [▶] требуемое количество раз, перейдите к функции «Bell» (колокольчик).

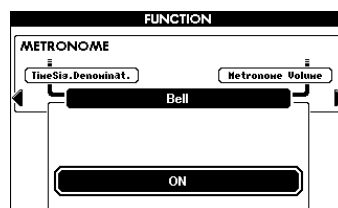
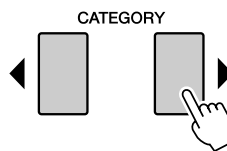

3 Поверните наборный диск и выберите «ON» (звучит) или «OFF» (не звучит).

## ■ Изменение тактового размера . . . . .

В следующем примере рассматривается настройка метронома на тактовый размер 3/8.

- 1 Нажмите кнопку [METRONOME] и удерживайте ее нажатой не менее одной секунды. Отображается выбранный в данный момент тактовый размер.

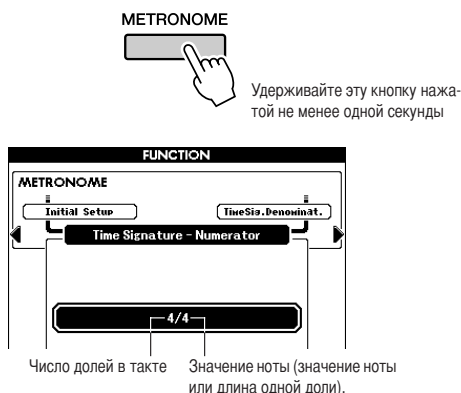

- 2 С помощью наборного диска выберите число долей в такте.

Если колокольчик включен, он звучит на первой доле каждого такта; на остальных долях звучит щелчок метронома. Можно задать числитель в диапазоне от 01 до 60. В рамках данного примера выберите значение 3.

**ПРИМЕЧАНИЕ**

• При воспроизведении композиции или стиля изменить значение числа долей невозможно, поскольку темп синхронизирован с выбранной композицией или стилем.

- 3 Нажмите кнопку выбора категории [▶] один раз для вызова функции Time Signature Denominator (знаменатель тактового размера).

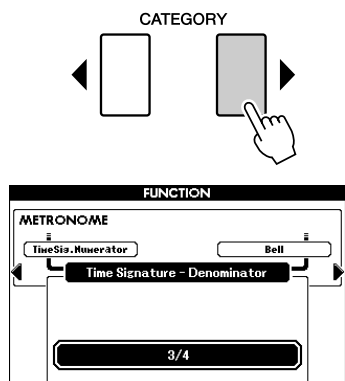

- 4 С помощью наборного диска выберите длину доли.

Выберите требуемую длину каждой доли: 2, 4, 8 или 16 (половинная, четвертная, восьмая или шестнадцатая нота). В рамках данного примера выберите значение 8. При этом задается тактовый размер 3/8.

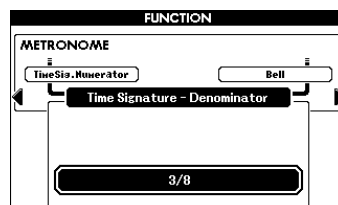

Для подтверждения заданного параметра нажмите кнопку [METRONOME].

## ■ Настройка громкости метронома . . .

- 1 Нажмите кнопку [FUNCTION].

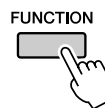

- 2 Нажимая кнопку выбора категории [◀] или [▶] требуемое количество раз, перейдите к функции Metronome Volume (Громкость метронома).

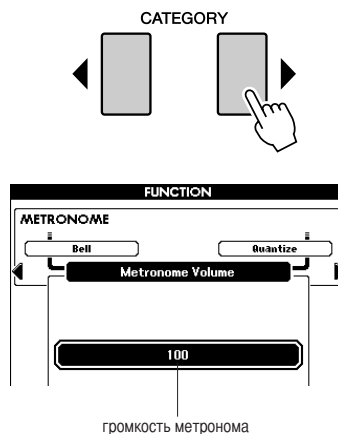

- 3 С помощью наборного диска задайте громкость метронома.

## Работа с функцией Tap Start

Для задания темпа можно также нажать кнопку [TAP TEMPO] в требуемом темпе – четыре раза для тактовых размеров с четырьмя долями и три раза для тактовых размеров с тремя долями. Во время воспроизведения композиции или стиля можно изменить темп, нажав эту кнопку два раза.



## Учет силы нажатия

### ■ Включение/отключение функции учета силы нажатия

С помощью кнопки [TOUCH] можно включить функцию учета силы нажатия клавиш.

Если функция учета силы нажатия включена, громкость нот зависит от силы нажатия на клавиши.

Кнопка [TOUCH] загорается, что указывает на включение функции учета силы нажатия.

Для отключения функции учета силы нажатия снова нажмите кнопку [TOUCH].

Если функция учета силы нажатия отключена, громкость звучания не зависит от силы нажатия на клавиши.

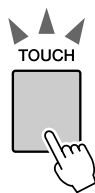

Когда функция учета силы нажатия включена, кнопка [TOUCH] горит.

### ■ Настройка чувствительности к силе нажатия.....

Можно задать одно из трех значений чувствительности клавиатуры к силе нажатия (1 – 3). Чем выше это значение, тем более выражено изменение громкости при одном и том же изменении силы нажатия клавиш, т.е. тем выше «чувствительность» клавиатуры.

#### 1 Нажмите кнопку [TOUCH] и удерживайте ее нажатой не менее одной секунды.

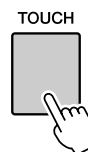

Чувствительность к силе нажатия

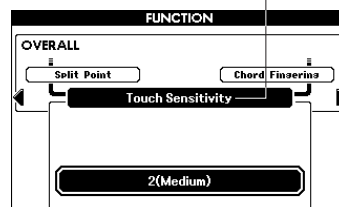

#### 2 С помощью наборного диска выберите значение чувствительности к силе нажатия от 1 до 3. Более высокие значения соответствуют большему изменению громкости в ответ на динамику нажатия клавиш, т.е. более высокой чувствительности.

**ПРИМЕЧАНИЕ**

• Первоначально по умолчанию задано значение 2.

## Параметры эквалайзера

Заранее запрограммировано пять режимов эквалайзера. Режимы 1 и 2 являются оптимальными для прослушивания через встроенные динамики инструмента, режим 3 – для прослушивания через наушники, а режимы 4 и 5 – для прослушивания через внешние динамики или при подключении к внешнему микшеру.

### 1 Нажмите кнопку [FUNCTION].

На экране дисплея отображается выбранная в данный момент функция.

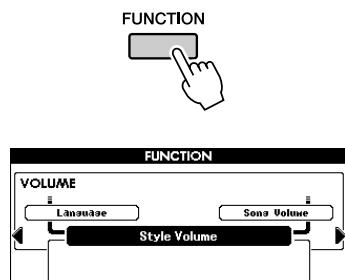

### 2 Нажмите кнопку выбора категории [◀] или [▶] требуемое количество раз для вызова функции Master EQ Type (тип главного эквалайзера).

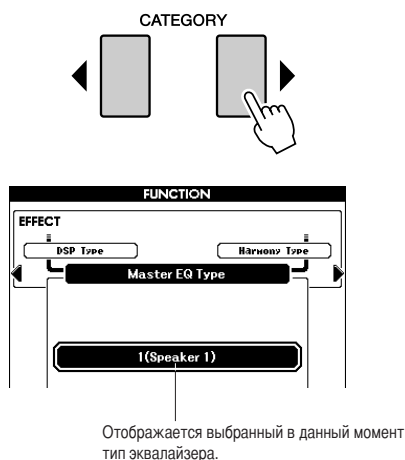

### 3 С помощью наборного диска выберите режим эквалайзера, обеспечивающий оптимальное звучание.

## Органы управления высотой звука

### ◆ Значительные изменения высоты звука (транспонирование)

Общую высоту звука инструмента можно сместить с шагом в полтона вверх или вниз не более чем на одну октаву.

#### 1 Нажмите одну из кнопок TRANSPOSE [+]/[-].

Значение, отображаемое на экране дисплея, указывает степень транспонирования вверх или вниз относительно стандартного уровня.

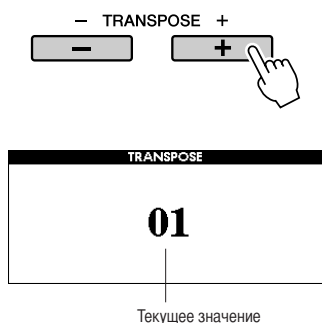

#### 2 С помощью наборного диска задайте требуемое значение транспонирования в диапазоне от -12 до +12.

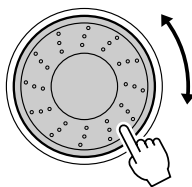

#### ПРИМЕЧАНИЕ ¶

• Этот параметр не влияет на тембры наборов ударных.

Для возврата к главному экрану нажмите кнопку [EXIT].

При кратковременном нажатии одной из кнопок TRANSPOSE [+]/[-] значение изменяется на один шаг. При удерживании одной из кнопок TRANSPOSE [+]/[-] нажатой значение увеличивается или уменьшается непрерывно.

### ◆ Незначительные изменения высоты звука (настройка инструмента)

В процессе общей настройки инструмента можно сместить высоту звука вверх или вниз не более чем на один полутон. По умолчанию задано значение 440 Гц.

#### 1 Нажмите кнопку [FUNCTION].

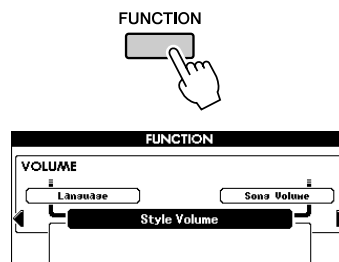

#### 2 Нажмите кнопку выбора категории [◀] или [▶] требуемое количество раз для вызова функции Tuning (настройка инструмента).

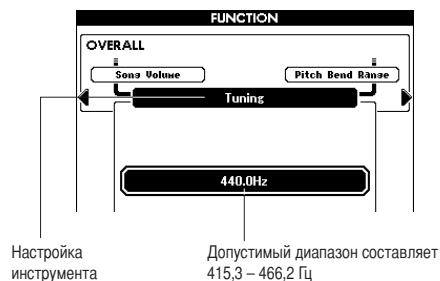

#### 3 С помощью наборного диска управления задайте требуемое значение в диапазоне от 415,3 до 466,2 Гц.

#### ПРИМЕЧАНИЕ ¶

• Этот параметр не влияет на тембры наборов ударных.

## Изменение высоты звука инструмента на октавы.

Высоту воспроизведения основного тембра и дополнительного тембра в режиме наложения можно изменять с интервалом в октаву.

**1** Для повышения высоты звука на одну октаву нажмите кнопку UPPER OCTAVE [+].

Новое значение отображается на ЖК-дисплее.

Для возврата к главному экрану нажмите кнопку [EXIT].

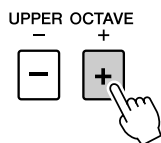

● Результат нажатия кнопки UPPER OCTAVE +1

Смещение на одну октаву вверх

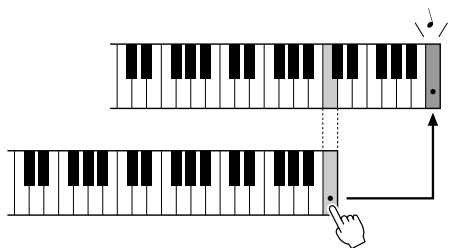

### ПРИМЕЧАНИЕ

- Если выбран набор ударных, каждый тембр перкуSSIONного инструмента, назначенный клавиатуре, смещается по местоположению, но не по высоте звука.

**2** Для понижения высоты звука на одну октаву нажмите кнопку UPPER OCTAVE [-].

Новое значение (на октаву ниже) отображается на ЖК-дисплее.

Для понижения высоты звука еще на одну октаву снова нажмите кнопку UPPER OCTAVE [-].

Для возврата к главному экрану нажмите кнопку [EXIT].

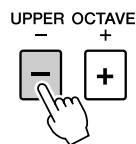

● Результат нажатия кнопки UPPER OCTAVE -1

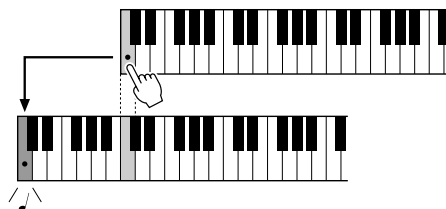

Смещение на одну октаву вниз

# Функции стиля (автоаккомпанемент)

Описание простейших операций с функцией стиля (автоаккомпанемент) приведено на стр. 22 краткого руководства.

В настоящем разделе содержится информация о различных способах воспроизведения стилей, о настройке громкости стиля, о проигрывании аккордов с применением стилей и о других возможностях.

## Изменение образцов (разделы)

В данном инструменте предусмотрены разнообразные «разделы» стилей, позволяющие изменять аранжировку аккомпанемента в зависимости от исполняемой композиции.

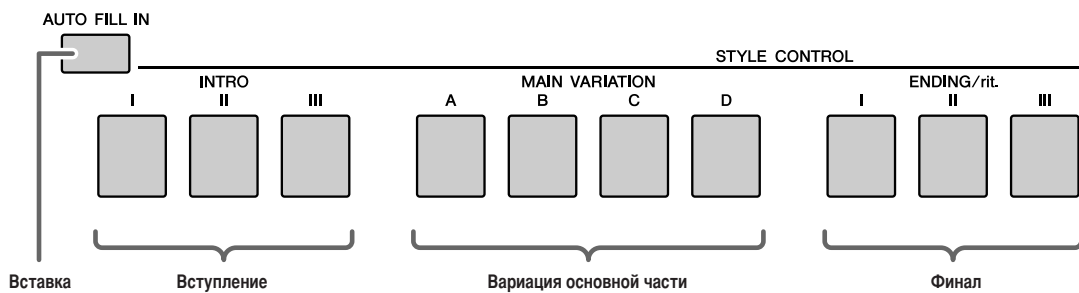

### ●Раздел INTRO (вступление)

Этот раздел служит началом композиции. По завершении вступления начинается главная часть аккомпанемента. Продолжительность вступления (в тактах) зависит от выбранного стиля.

### ●Раздел MAIN VARIATION (вариация основной части)

Этот раздел используется при проигрывании основной части композиции. Воспроизведение основной части аккомпанемента повторяется без ограничений до тех пор, пока не будет нажата кнопка другого раздела. Предусмотрено четыре вариации базового шаблона (A - D); при воспроизведении стиля звучание изменяется гармонически в зависимости от аккордов, проигрываемых левой рукой.

### ●Раздел ENDING (финал)

Этот раздел служит финалом композиции. По завершении финала функция автоаккомпанемента автоматически отключается. Продолжительность финала (в тактах) зависит от выбранного стиля.

### ●Раздел AUTO Fill-in (автоматическая вставка)

Этот раздел автоматически добавляется перед изменением текущего раздела на вновь выбранный раздел.

**1** Выберите требуемый стиль. (См. стр. 22.)

**2** Нажмите кнопку [ACMP] для включения режима автоаккомпанемента.

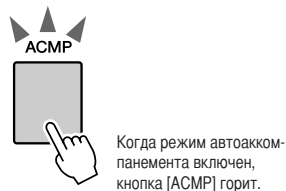

**3** Нажмите кнопку [AUTO FILL IN] для включения функции автоматической вставки.

Первоначально функция автоматической вставки по умолчанию включена.



**4** Нажмите кнопку [SYNC START] для включения режима синхронного запуска.

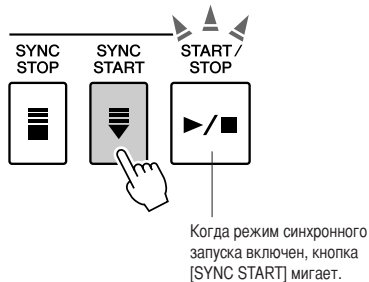

### ● Синхронный запуск

Если режим синхронного запуска включен, для запуска стиля достаточно нажать любую клавишу в области аккомпанемента на клавиатуре.

**5** Нажмите одну из кнопок MAIN VARIATION [A]–[D].

Выбранная кнопка MAIN VARIATION начинает мигать.

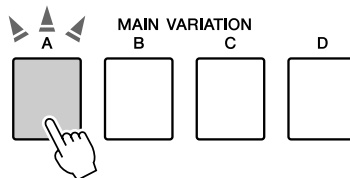

**6** Нажмите одну из кнопок INTRO [I]–[III].

Выбранная кнопка INTRO загорается.

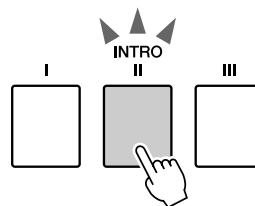

**7** Сыграйте аккорд в области аккомпанемента и запустите воспроизведение вступления.

Попробуйте сыграть аккорд до мажор. (См. раздел «Воспроизведение аккордов автоаккомпанемента» на стр. 25.)



#### ПРИМЕЧАНИЕ

- Для стиля *Baroque Air Style* в категории *MOVIE & SHOW* не предусмотрено ритмической партии, поэтому при воспроизведении этого стиля ритм не звучит.

**8** Нажмите одну из кнопок MAIN VARIATION [A]–[D].

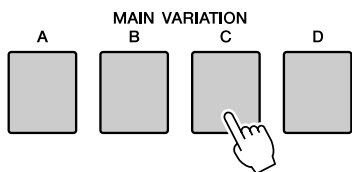

По завершении воспроизведения вставки выполняется переход к выбранной главной части A – D.

**9** Нажмите одну из кнопок ENDING/rit. [I]–[III].

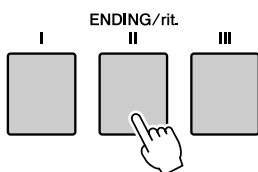

Начнется воспроизведение финала.

По завершении финала режим автоаккомпанемента автоматически отключается.

Если во время воспроизведения финала еще раз нажать одну из кнопок ENDING/rit. [I]–[III], финал проигрывается с постепенным замедлением (ритарданто).

● Синхронная остановка

Если выбрана эта функция, стиль аккомпанемента воспроизводится только при проигрывании аккордов в области аккомпанемента на клавиатуре.

В момент отпускания клавиш воспроизведение стиля останавливается.

Для выключения этой функции нажмите кнопку [SYNC STOP].

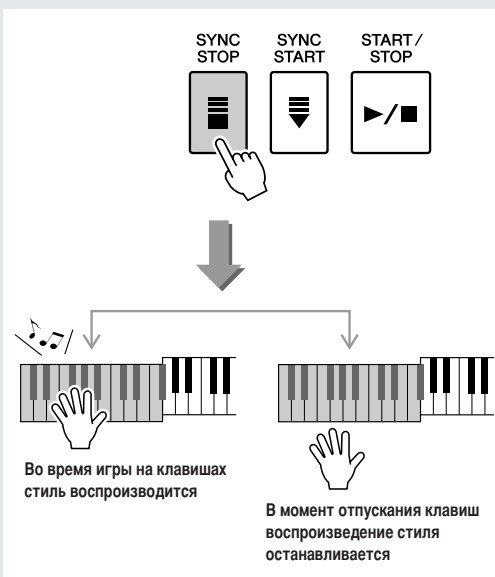

## Настройка в одно касание

В некоторых случаях выбор наиболее подходящего тембра для воспроизведения с композицией или стилем может оказаться затруднительным. Функция настройки в одно касание обеспечивает автоматический выбор оптимального тембра для выбранного стиля.

**1** Выберите требуемый стиль. (См. стр. 22).

**2** Нажмите одну из кнопок ONE TOUCH SETTING [1]–[4].

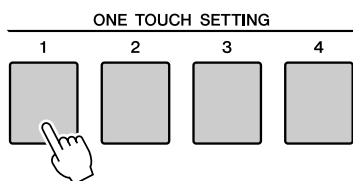

**3** Сыграйте аккорд в области аккомпанемента и запустите воспроизведение стиля.

Попробуйте выбрать другие кнопки ONE TOUCH SETTING [1]–[4] и прослушать результаты.



## Изменение вариации и OTS (OTS LINK)

Если функция OTS LINK (связь с настройкой в одно касание) включена, при изменении вариации главной части (MAIN VARIATION [A]–[D]) на другую вариацию главной части [A]–[D] номер настройки в одно касание 1 – 4 автоматически изменяется в соответствии с номером выбранной вариации. (См. ниже).

Для включения функции связи с настройкой в одно касание нажмите кнопку [OTS LINK].

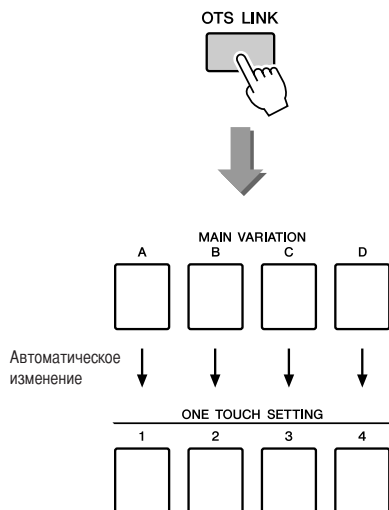

## Задание точки разделения

Первоначально точкой разделения по умолчанию служит клавиша 54 (F#2), но с помощью следующей процедуры можно задать в качестве точки разделения другую клавишу.

**1** Нажмите кнопку [FUNCTION].

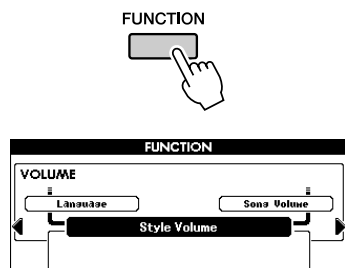

**2** Нажмите кнопку выбора категории [◀] или [▶] требуемое количество раз для вызова функции Split Point (точка разделения).

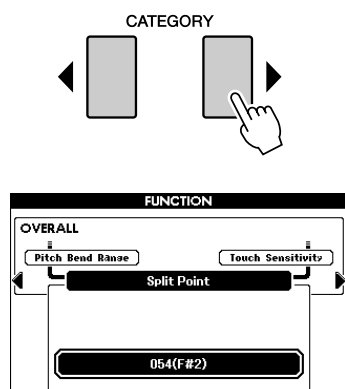

**3** С помощью наборного диска задайте в качестве точки разделения любую клавишу от 036 (C1) до 096 (C6).



**ПРИМЕЧАНИЕ**

- При изменении положения точки разделения с помощью этой процедуры изменяется также точка разделения для автоаккомпанемента.
- При нажатии клавиши, заданной в качестве точки разделения, звучит левый тембр.

## Воспроизведение стиля с аккордами, но без ритма (аккомпанемент в режиме остановки)

Если режим автоаккомпанемента включен (кнопка АСМР горит), а функция синхронного запуска отключена, при проигрывании аккордов в левой части клавиатуры (в области аккомпанемента) аккорды аккомпанемента звучат даже в том случае, если воспроизведение стиля остановлено. Такой аккомпанемент называется «аккомпанементом в режиме остановки»; при этом поддерживаются все типы аппликатуры аккордов, распознаваемые инструментом (стр. 25).

Выберите стиль, затем нажмите кнопку [АСМР] для включения режима автоаккомпанемента.

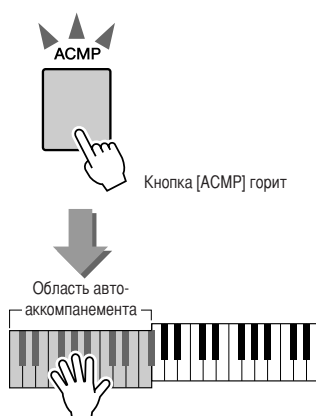

## Настройка громкости стиля

Если инструмент работает в режиме Song (композиция), нажмите одну из кнопок категории стилей для перехода в режим Style (стиль). (Стр. 22)

**1** Нажмите кнопку [FUNCTION].

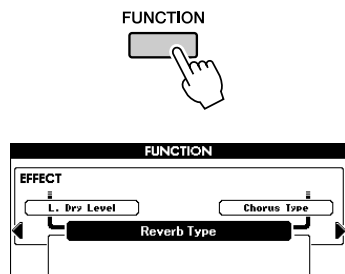

**2** Нажмите кнопку выбора категории [◀] или [▶] требуемое количество раз для вызова функции Style Volume (громкость стиля).

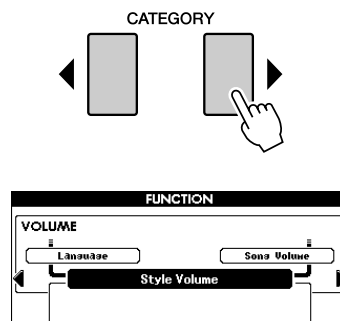

**3** С помощью наборного диска задайте уровень громкости стиля в диапазоне от 000 до 127.

## Основные сведения об аккордах

Аккорд состоит из двух или более нот, проигрываемых одновременно.

Базовым типом аккорда является «трезвучие», состоящее из трех нот: тоники, третьей ноты и пятой ноты соответствующего звукоряда. Например, трезвучие до мажор состоит из нот «до» (тоника), «ми» (третья нота звукоряда до мажор) и «соль» (пятая нота звукоряда до мажор).



В показанном выше трезвучии до мажор самая низкая нота является «тоникуй» аккорда (это «основное изложение» аккорда; при «обращении» аккорда самой низкой становится другая нота). Тоника – это основной звук аккорда, поддерживающий и соединяющий другие ноты аккорда. Расстояние (интервал) между смежными нотами трезвучия в основном изложении представляет собой большую или малую терцию.

Большая терция – четыре полутона

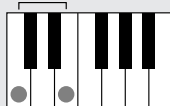

Малая терция – три полутона

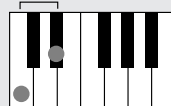

Нижний интервал трезвучия в основном изложении (между тоникой и третьей нотой) определяет, является ли трезвучие минорным или мажорным; при сдвиге самой высокой ноты на один полутоном вверх или вниз получаются два дополнительных аккорда, показанных на следующем рисунке.



При изменении порядка создаются различные обращения аккорда, но основные характеристики его звучания остаются неизменными. Смежные аккорды в последовательности аккордов можно плавно соединить, например путем выбора подходящих обращений (или «вокальных партий»).

### ● Чтение названий аккордов

Название аккорда содержит всю необходимую информацию о нем (кроме обращения и вокальной партии). По названию аккорда можно сразу определить тоника аккорда, а также уточнить, является ли аккорд минорным, мажорным или уменьшенным, требует ли он мажорной или пониженной септимы, какие вариации или натяжения используются.

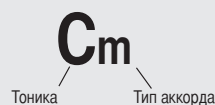

### ● Типы аккордов (на рисунке показаны некоторые из «стандартных» типов аккордов, распознаваемых инструментом PSR-S550).





## Стиль пользователя

В данном инструменте предусмотрено 11 встроенных категорий стилей; можно также импортировать дополнительные стили (только с расширением .sty), загруженные из сети Интернет или полученные из других источников, загружать их в стиль пользователя и использовать так же, как встроенные стили.

Дополнительные сведения о загрузке файла стиля приведены в разделе «**Загрузка файлов регистрационных данных, файлов стилей, файлов композиций и файлов музыкальных баз данных**» на стр. 87.

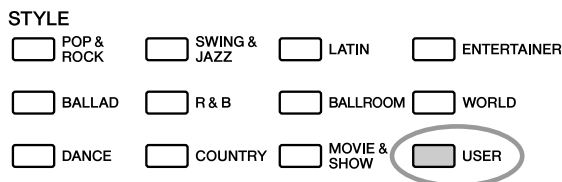

Для загрузки файла стиля необходимо сначала перенести его с компьютера на инструмент или подсоединить к разъему USB TO DEVICE флэш-накопитель USB, содержащий файл стиля. Дополнительные сведения о процедуре переноса файлов приведены в разделе «**Перенос данных между компьютером и инструментом**» на стр. 96.

О загрузке с флэш-накопителя USB можно прочесть в разделе «**Загрузка файлов регистрационных данных, файлов стилей, файлов композиций и файлов музыкальных баз данных**» на стр. 87.

Стиль пользователя можно воспроизвести непосредственно с накопителя USB без загрузки (стр. 89).

## Воспроизведение стилей на всей клавиатуре

В разделе «**Игра со стилем**» на стр. 23 рассмотрены два способа воспроизведения стилей – игра аккордами и режим Full Keyboard (вся клавиатура), предусматривающие распознавание аккордов соответственно только слева от точки разделения клавиатуры или на всей клавиатуре. Задание параметров в соответствии с приведенными ниже указаниями обеспечивает распознавание аккордов для аккомпанемента стиля по всей клавиатуре, что повышает динамичность исполнения стиля. В этом режиме распознаются только аккорды, сыгранные обычным способом (стр. 25).

**1** Нажмите кнопку [ACMP] и удерживайте ее нажатой не менее одной секунды.

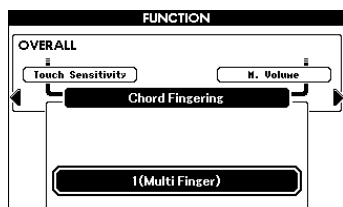
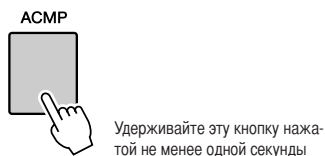

**2** С помощью наборного диска выберите значение 2 «FullKeyboard».

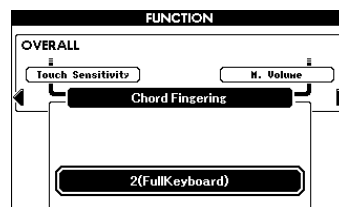
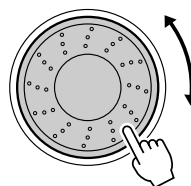

В инструменте предусмотрена функция Style Creator, позволяющая записывать и сохранять оригинальные стили.

Записанные стили можно воспроизводить так же, как встроенные стили.

## Структура стилей

Данные стилиа состоят из восемнадцати разделов, каждый из которых содержит восемь различных партий.

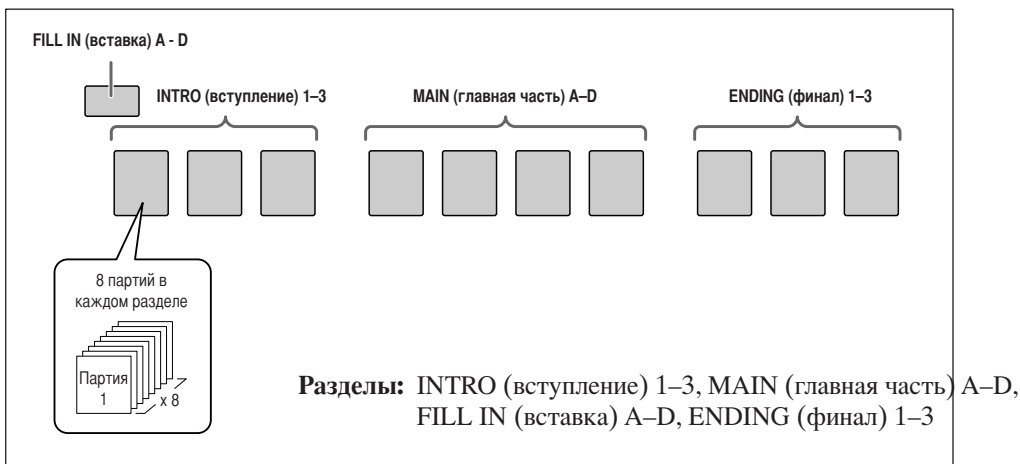

## Главный экран функции Style Creator

При активизации функции Style Creator отображается следующий экран.

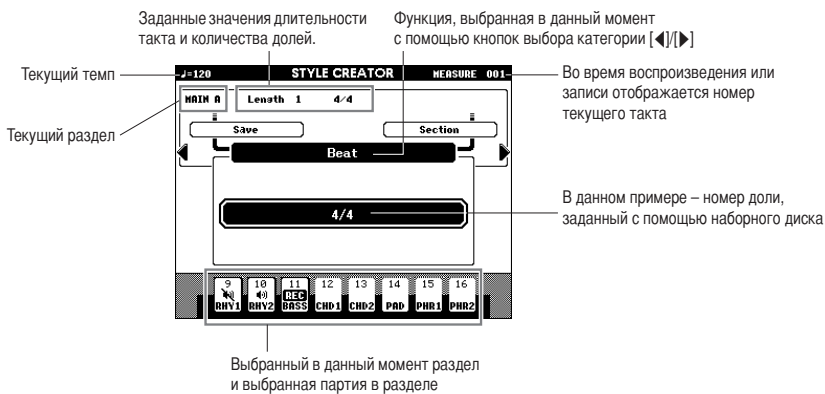

## Инструкции по работе с функцией Style Creator

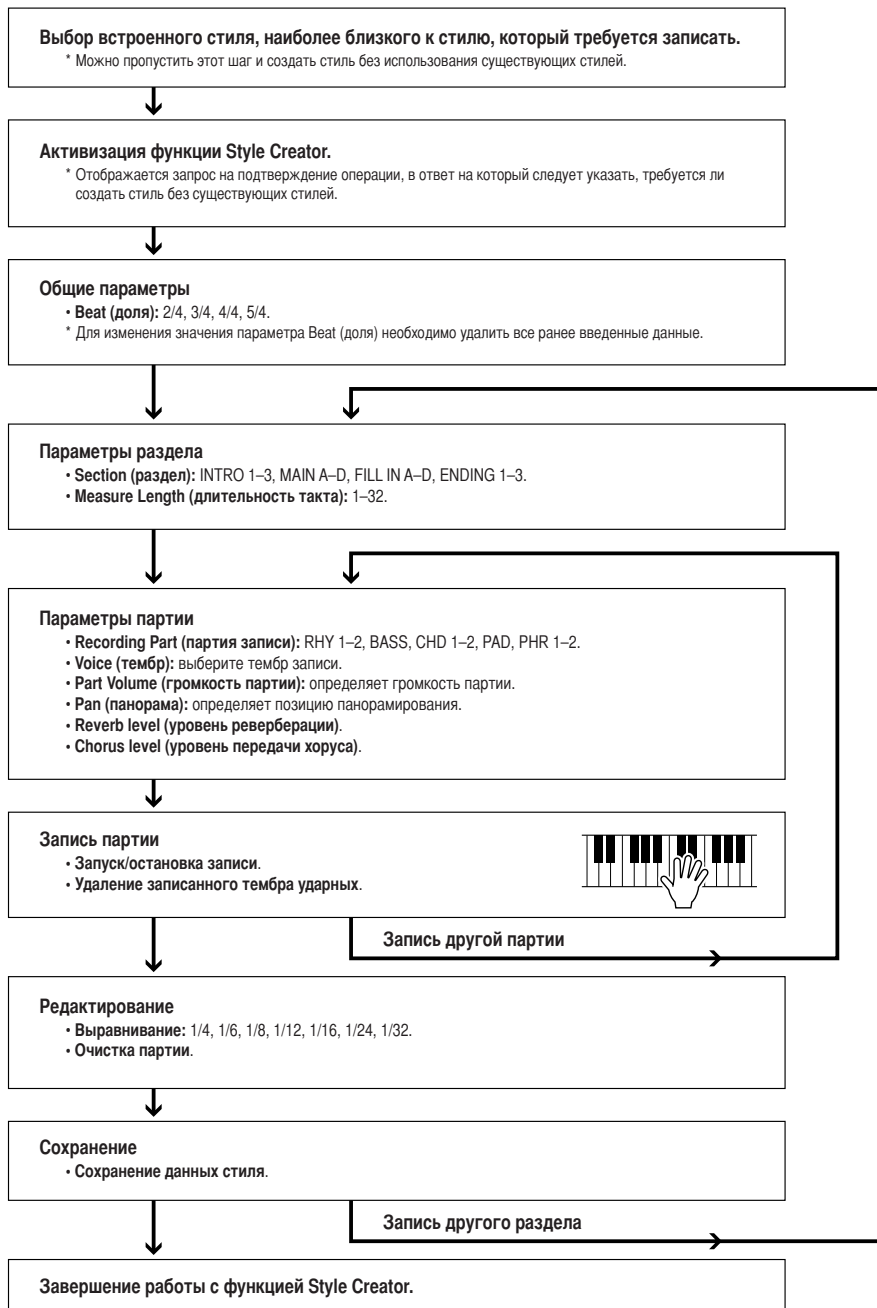

\* В любой момент (кроме периода записи) можно завершить работу с функцией Style Creator, нажав кнопку [EXIT].

## Основные операции

### 1 Нажмите одну из кнопок [STYLE CATEGORY].

Выберите ту кнопку [STYLE CATEGORY], которая в наибольшей степени соответствует создаваемому стилю.

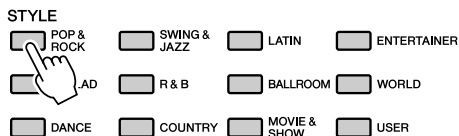

### 2 Выберите стиль, наиболее близкий к создаваемому стилю.

Можно также выбрать один из стилей пользователя.

Если требуется создать стиль без использования существующих стилей, перейдите к следующему шагу.

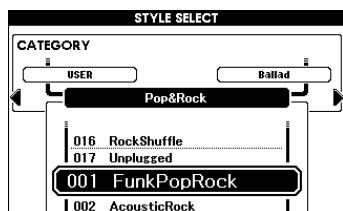
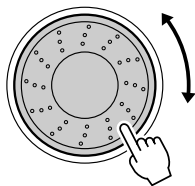

### 3 Нажмите [REC] и введите операцию, которую требуется выполнить при работе с функцией Style Creator.



#### ПРИМЕЧАНИЕ

• Если в памяти инструмента недостаточно места для сохранения данных, на экране дисплея отображается соответствующее сообщение. Удалите ненужные данные для увеличения объема свободной памяти.

Отображается запрос на подтверждение операции.



### 4 Выберите способ создания стиля с применением функции Style Creator.

Для создания стиля без использования существующих стилей нажмите кнопку [YES].

Для создания стиля на основе стиля, указанного в действии 2, нажмите кнопку [NO].

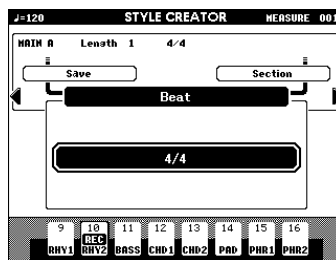

### 5 Выберите требуемые параметры такта и долей, затем запишите стиль для каждой партии и для каждого раздела.

### 6 Сохраните данные записанного стиля в разделе стилей пользователя.

### 7 Нажмите [EXIT] для завершения работы с функцией Style Creator.

- Перед записью следует настроить громкость отдельных дорожек.

Перед переходом к действию 3 можно настроить громкость отдельных дорожек с помощью функции микшера (стр. 75).

## Настройка параметров, запись и сохранение

После выбора способа создания стиля с применением функции Style Creator (см. действия 1 – 4 на стр. 66) выполните следующие инструкции.

### ■ Общие параметры .....

#### Доля

Для изменения значения параметра «Beat» (доля) необходимо удалить все данные и затем создать новый стиль без применения существующих стилей.

- 1 Нажмите кнопку выбора категории [ $\blacktriangleleft$ ]/[ $\blacktriangleright$ ] требуемое количество раз для вывода на экран параметра «Beat» (доля).

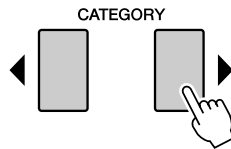

- 2 Поворачивая наборный диск, выберите номер доли.

Допустимые значения: 2/4, 3/4, 4/4, 5/4

- 3 Нажмите кнопку [EXECUTE] для задания доли.

Если стиль создается на основе другого стиля, отображается следующее сообщение.



Если требуется удалить стиль и создать новый стиль, нажмите кнопку [+]/[YES].

### ■ Параметры раздела .....

#### Выбор раздела

- 1 Нажмите кнопку выбора категории [ $\blacktriangleleft$ ]/[ $\blacktriangleright$ ] требуемое количество раз для вывода на экран параметра «Section» (область).
- 2 Поворачивая наборный диск или нажав кнопку [SECTION] в области STYLE CONTROL, выберите раздел для записи.  
Допустимые значения: INTRO 1–3, MAIN A–D, FILL IN A–D, ENDING 1–3

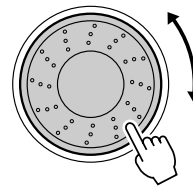

ИЛИ

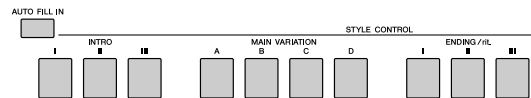

#### ПРИМЕЧАНИЕ

- Можно также выбрать раздел FILL IN A–D с помощью кнопки [AUTO FILL IN], а затем – раздел FILL IN A–D с помощью наборного диска.

- 3 Нажмите кнопку [EXECUTE] для задания раздела.

#### Длительность такта

- 1 Нажмите кнопку выбора категории [ $\blacktriangleleft$ ]/[ $\blacktriangleright$ ] требуемое количество раз для вывода на экран параметра «Length» (длительность).
- 2 Поворачивая наборный диск, выберите длительность такта.  
Допустимые значения: 1–32

#### ПРИМЕЧАНИЕ

- Если заданное значение длительности меньше предыдущего значения, данные, лежащие выше нового значения, будут удалены.

- 3 Нажмите кнопку [EXECUTE] для задания длительности такта.

## ■ Параметры партии .....

### Выбор партии

- 1 Нажмите кнопку выбора категории [◀/▶] требуемое количество раз для вывода на экран параметра «Part» (партия).
- 2 Поворачивая наборный диск, выберите партию для записи.  
Допустимые значения:  
RHYTHM 1–2, BASS, CHORD 1–2, PAD, PHRASE 1–2
- 3 Нажмите кнопку [EXECUTE] для задания партии.

### Выбор тембра

- 1 Нажмите кнопку выбора категории [◀/▶] требуемое количество раз для вывода на экран параметра «Voice» (тембр).
- 2 Выберите категорию тембров, нажав соответствующую кнопку [VOICE CATEGORY].
- 3 Поворачивая наборный диск, выберите тембр.  
Допустимые значения.  
Если для параметра «Part» (партия) выбрано значение **RHY 1**, можно выбрать любой тембр.  
Если для параметра «Part» (партия) выбрано значение **RHY 2**, можно выбрать один из тембров ударных.  
Если для параметра «Part» (партия) выбрано **другое значение**, можно выбрать любой тембр, кроме тембров ударных.

### Громкость партии

- 1 Нажмите кнопку выбора категории [◀/▶] требуемое количество раз для вывода на экран параметра «Part Volume» (громкость партии).
- 2 Поворачивая наборный диск, задайте громкость партии.  
Допустимые значения: 0–127

### Панорама

- 1 Нажмите кнопку выбора категории [◀/▶] требуемое количество раз для вывода на экран параметра «Pan» (панорама).
- 2 Поворачивая наборный диск, задайте позицию панорамирования.  
Допустимые значения: 0–64–127

### Уровень реверберации

- 1 Нажмите кнопку выбора категории [◀/▶] требуемое количество раз для вывода на экран параметра «Reverb Level» (уровень реверберации).
- 2 Поворачивая наборный диск, задайте глубину реверберации.  
Допустимые значения: 0–127

### Уровень передачи хоруса.

- 1 Нажмите кнопку выбора категории [◀/▶] требуемое количество раз для вывода на экран параметра «Chorus Level» (уровень передачи хоруса).
- 2 Поворачивая наборный диск, задайте глубину хоруса.  
Допустимые значения: 0–127

## ■ Запись партии .....

Показания кнопок партии

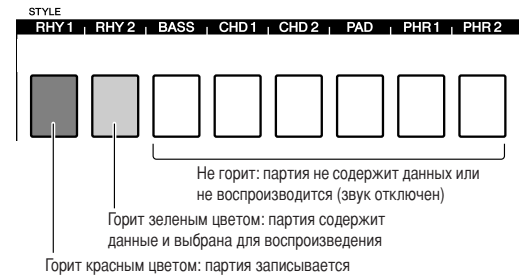

### Запись ритмической партии

Убедитесь в том, что в правом верхнем углу экрана дисплея отображается название требуемого раздела, затем выполните приведенные ниже инструкции.

- 1 При нажатой кнопке [REC] нажмите одну из кнопок [RHY 1] или [RHY 2] для ритмической партии. На экране дисплея отображается индикация «RHYTHM1» или «RHYTHM2».
- 2 Нажмите кнопку [EXECUTE].

Рядом с записываемой партией на экране дисплея отображается метка REC. Кроме того, в этой ситуации цвет кнопки [PART] изменяется на красный.

EXECUTE

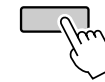

Номер текущего такта

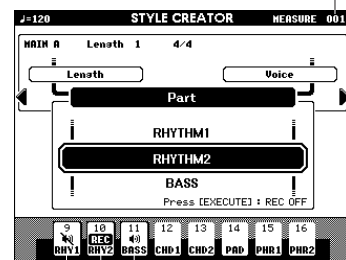

Не содержит данных

Содержит данные, звучит (партия включена)

Записываемая партия

Содержит данные, но не звучит (партия отключена)

Начните играть на клавиатуре для проверки звучания соответствующих тембров ударных. Во время записи можно отключить звук партий (кроме записываемой в данный момент партии), нажав кнопку [PART]; рядом с партией отображается метка отключения звука. Кроме того, в этой ситуации кнопка [PART], горевшая зеленым цветом, гаснет.

Если перед записью требуется отрепетировать партию, нажмите кнопку [EXECUTE]. На экране дисплея гаснет метка REC для данной партии.

Теперь можно начать репетицию, нажав кнопку [START/STOP].

После останова режима репетиции нажатием кнопки [START/STOP] для возврата в режим ожидания записи партии следует нажать кнопку [EXECUTE].

### 3 Для запуска записи нажмите кнопку [START/STOP].

### 4 Начните играть на клавиатуре и запишите тембры ударных.

Если стиль в целом воспроизводится в режиме повторения, можно начать запись с любого места.

### 5 Для остановки записи нажмите кнопку [START/STOP].

#### Удаление записанных тембров ударных

Если требуется удалить записанные тембры ударных, после запуска записи (см. действие 3 процедуры записи) выполните приведенные ниже инструкции.

Эта операция предназначена только для удаления ритмической партии; удалить другие партии (например, басовую партию или партию аккордов) невозможно.

#### 1 Нажмите кнопку [-] и, удерживая ее нажатой, нажмите клавиши, соответствующие удаляемому тембру.

#### 2 Нажмите кнопку [START/STOP] для завершения процедуры удаления.

#### Запись басовой партии, партии аккордов, партии пэда и партии фраз

#### 1 Нажмите кнопку [REC] и, удерживая ее нажатой, нажмите кнопку [PART], соответствующую партии, которую требуется записать.

#### 2 Нажмите кнопку [EXECUTE] и убедитесь в том, что на экране дисплея рядом с данной партией отображается метка REC. Кроме того, в этой ситуации цвет кнопки [PART] изменяется на красный.

### 3 Для запуска записи нажмите кнопку [START/STOP].

### 4 Начните играть на клавиатуре и запишите исполнение.

#### ● Правила записи неритмических партий

- При записи базовой партии и партии фраз пользуйтесь только тонами звукоряда CM7 (т.е. до, ре, ми, соль, ля и си-бемоль).
- При записи партии аккордов и партии пэда пользуйтесь только тонами аккордов C (т.е. до, ми, соль и си-бемоль).

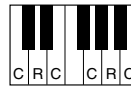

C – ноты аккорда  
C, R – рекомендуемые ноты

Данные, записанные в ходе этой процедуры, используются при преобразовании авто-аккомпанемента (воспроизведения стиля) в соответствии с изменениями аккордов, внесенными в процессе исполнения.

#### ПРИМЕЧАНИЕ

- Для разделов INTRO (вступление) и ENDING (финал) можно использовать любой требуемый аккорд или последовательность аккордов.

### 5 Для остановки записи нажмите кнопку [START/STOP].

Запишите другие партии в других разделах.

### 6 Сохранение данных стиля (стр. 71).



## Сохранение данных

Сохранение записанных данных

- 1** Нажмите кнопку выбора категории (◀|▶) требуемое количество раз для вывода на экран функции «Save» (сохранение).

Новый номер стиля пользователя присваивается автоматически и отображается на экране дисплея.

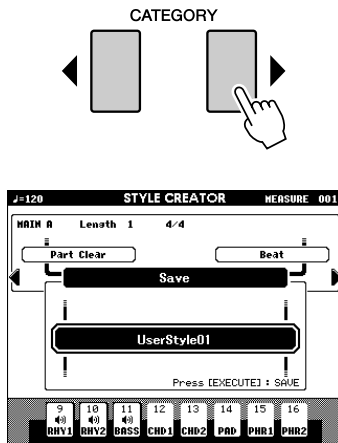

- 2** Для изменения номера стиля пользователя выберите требуемый номер с помощью наборного диска.

### ⚠ ВНИМАНИЕ

- Если выбран номер стиля пользователя, который содержит ранее записанные данные, эти данные удаляются и заменяются новыми данными.

### ▮ ПРИМЕЧАНИЕ ▮

- Для завершения работы с функцией Style Creator без сохранения данных нажмите кнопку [EXIT].
- Можно сохранить не более 50 файлов стилей.

- 3** Нажмите кнопку [EXECUTE] для сохранения данных.



Отображается запрос на подтверждение операции.



- 4** Для сохранения данных нажмите кнопку [+ / YES].

### ▮ ПРИМЕЧАНИЕ ▮

- Если выбран номер стиля пользователя, который содержит ранее записанные данные, отображается запрос на подтверждение операции «Overwrite?» (Заменить?) Для подтверждения операции сохранения с заменой ранее записанных данных нажмите кнопку [+ / YES].

По завершении операции сохранения отображается следующий экран.

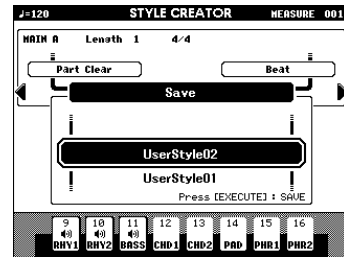

Можно вернуться к более раннему этапу процедуры и задать параметры других разделов (стр. 67), а затем записать другие партии.

О сохранении стиля на флэш-накопителе USB можно прочесть в разделе «**Сохранение композиции или стиля пользователя**» на стр. 86.

### ● Удаление стиля пользователя

- 1 Убедитесь в том, что к разъему [TO DEVICE] не подключен флэш-накопитель USB.
- 2 Нажмите кнопку [FILE MENU].
- 3 С помощью наборного диска выберите файл, который требуется удалить.
- 4 Нажмите кнопку [EXECUTE].
- 5 Для удаления файла нажмите кнопку [+ / YES].

## Громкость композиции

**1** Нажмите кнопку [FUNCTION].

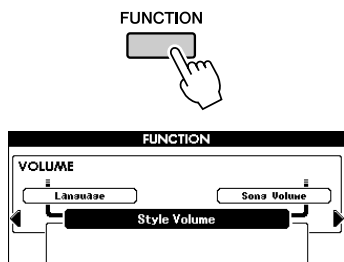

**2** Нажмите кнопку выбора категории [◀] или [▶] требуемое количество раз для вызова параметра Song Volume (громкость композиции).

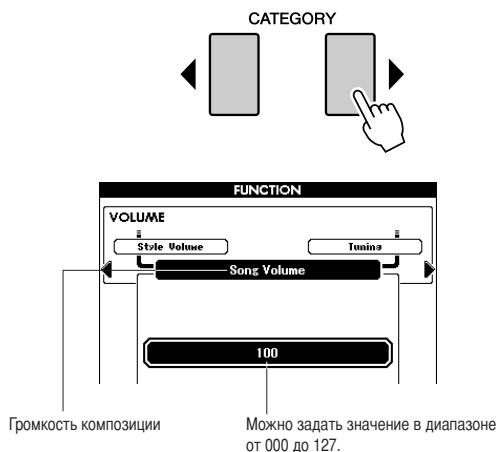

**3** С помощью наборного диска задайте громкость композиции в диапазоне от 000 до 127.

**ПРИМЕЧАНИЕ**

• Громкость композиции можно настроить при наличии выбранной композиции.

## Изменение темпа

Во время воспроизведения композиции можно при необходимости изменять темп. Нажмите одну из кнопок ТЕМПО [+] / [-]. Отображается экран настройки темпа, на котором можно с помощью наборного диска или кнопок ТЕМПО [+] / [-] задать любой темп в диапазоне от 5 до 280 четвертных долей в минуту.

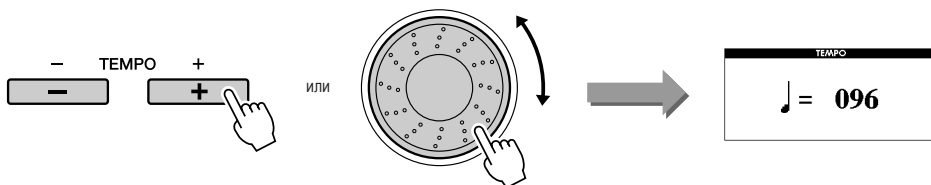

Для восстановления исходного темпа одновременно нажмите обе кнопки ТЕМПО [+] и [-].

Для возврата к главному экрану нажмите кнопку [EXIT].

При кратковременном нажатии одной из кнопок ТЕМПО [+] / [-] значение изменяется на один шаг.

При удерживании одной из этих кнопок нажатой значение увеличивается на единицу.

## Повтор A-B

Можно задать фрагмент композиции для повторного воспроизведения, указав начальную точку «А» и конечную точку «В».

В целях обучения игре удобно пользоваться функцией повтора A-B в сочетании с функциями отображения партитуры на экране дисплея инструмента (стр. 30).



- 1** Начните играть композицию (стр. 27) и в начале фрагмента, который требуется воспроизводить повторно (точка «А»), нажмите кнопку [A ⇌ B].

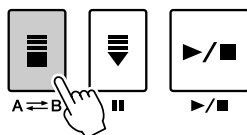

- 2** В конце фрагмента, который требуется воспроизводить повторно (точка «В»), снова нажмите кнопку [A ⇌ B].

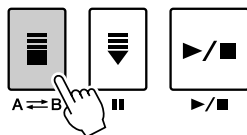

- 3** Теперь заданный фрагмент композиции A-B будет воспроизводиться повторно.

В любой момент можно отменить повторное воспроизведение фрагмента A-B, нажав кнопку [A ⇌ B].

**ПРИМЕЧАНИЕ**

- Во время воспроизведения на экране отображается номер текущего такта.
- Если в качестве начальной точки «А» требуется задать начало композиции, нажмите кнопку [A ⇌ B] до начала ее воспроизведения.

## Отключение звука для отдельных партий композиции

На каждой «дорожке» композиции воспроизводится отдельная партия композиции – мелодия, перкуSSIONные инструменты, аккомпанемент и т.п.

Можно отключить звук отдельных дорожек и сыграть соответствующие партии на клавиатуре (или отключить звук тех дорожек, прослушивание которых не требуется).

Выберите TR 1–8, TR 9–16 с помощью кнопки [REGIST/PART [MIXER]], затем с помощью кнопок SONG PART [1/9]–[8/16] отключите или включите звук для соответствующих дорожек ([1]–[8], [9]–[16]). Кнопка каждой дорожки горит зеленым цветом, если для дорожки включен звук, и не горит, если звук отключен. Кроме того, номер дорожки с отключенным звуком отображается на экране дисплея без рамки.

О настройке дорожек для композиций можно прочесть на стр. 32.

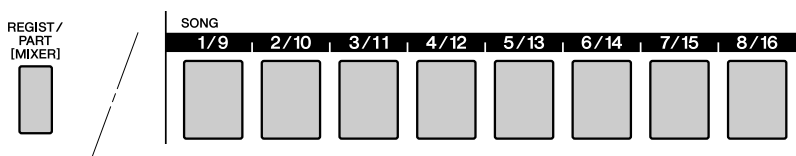

Номер дорожки не отображается ... дорожка не содержит данных.



Номер дорожки отображается без рамки – дорожка содержит данные, но для нее отключен звук.

Номер дорожки отображается в рамке – дорожка содержит данные, и звук для нее не отключен.

### 1 Нажимайте кнопку [REGIST/PART [MIXER]] до отображения на экране дисплея требуемой дорожки.

При нажатии кнопки [REGIST/PART [MIXER]] на экране дисплея отображаются следующие элементы.

«REGIST» → «TR 1–8» → «TR 9–16».

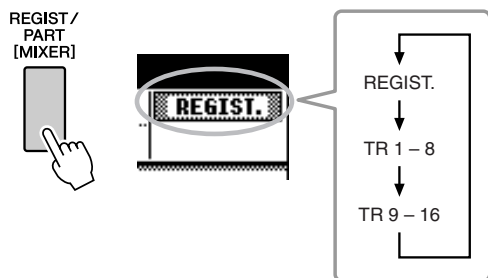

### 2 Нажмите требуемые кнопки TRACK [1/9]–[8/16] для отключения звука соответствующих дорожек.

Для отмены отключения звука снова нажмите соответствующие кнопки REGISTRATION MEMORY [1/9]–[8/16].

| Отображаемый элемент | Настройка  |
|----------------------|--|
| TR 1–8               | При нажатии кнопок [1/9]–[8/16] отключается звук соответствующих дорожек 1 – 8.  |
| TR 9–16              | При нажатии кнопок [1/9]–[8/16] отключается звук соответствующих дорожек 9 – 16. |

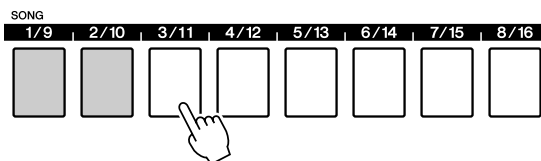

В инструменте предусмотрена функция микшера, обеспечивающая регулирование громкости партий, панорамы, уровня реверберации и уровня передачи хора во время воспроизведения композиции или стиля.

В режиме композиции: указанные ниже операции выполняются после задания группы номеров дорожек (1 – 8 или 9 – 16).

В режиме стиля: указанные ниже операции можно выполнять сразу.

- Включение/отключение дорожек.
- Выбор параметров микшера (громкость, панорама, уровень реверберации, уровень передачи хора).

## Экран микшера

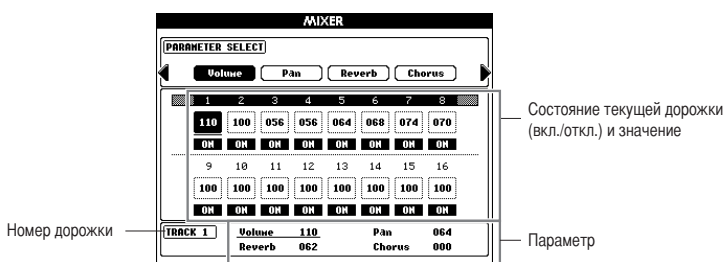

На экране выделены текущая дорожка и ее значение.

В данном примере выбрана дорожка 1; эта дорожка включена, а ее громкость равна 110.

## Основные операции

**1** Для отображения экрана микшера нажмите кнопку [REGIST/PART [MIXER]] и удерживайте ее нажатой не менее одной секунды.

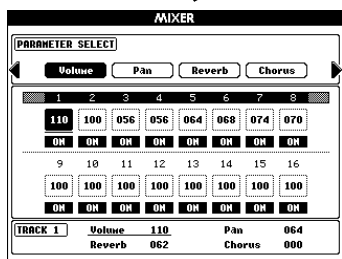

Задайте значение параметра с помощью наборного диска или кнопок [+ / YES], [- / NO].

Для завершения работы с микшером нажмите кнопку [EXIT].

**2** Если инструмент работает в режиме композиции, с помощью кнопки [REGIST/PART [MIXER]] выберите требуемую группу дорожек: 1 – 8 или 9 – 16.

При нажатии этой кнопки выполняется переключение между группами 1 – 8 и 9 – 16. Если инструмент работает в режиме стиля, дорожки 9 – 16 выбираются автоматически.

Выбрана группа дорожек 1 – 8

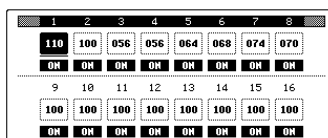

Выбрана группа дорожек 9 – 16

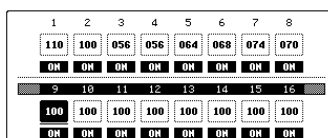

- 3** Нажмите кнопку [TRACK], соответствующую дорожке, с которой будет выполнена требуемая операция.

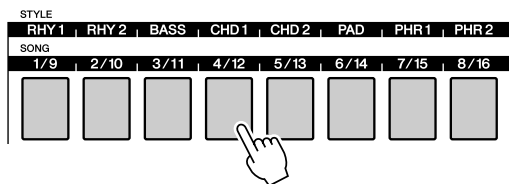

Выбранная дорожка автоматически включается.

- 4** Задайте для каждой дорожки параметр ON/OFF (вкл./откл.) или значение другого параметра.

(См. приведенные ниже инструкции.)  
При необходимости повторите действия 2 – 4 применительно к другим дорожкам.

- 5** Нажмите кнопку [EXIT] для завершения работы с микшером.



## Включение/отключение дорожки и регулирование других параметров

### ■ Включение/отключение дорожки . . .

При выполнении этой операции для дорожки включается или отключается звук. Выберите дорожку, которую требуется включить или отключить (см. действия 1-3 раздела основных операций на стр. 75), затем выполните приведенные ниже инструкции. Выбранная дорожка автоматически включается.

- 1** Для отключения дорожки нажмите кнопку [TRACK] еще раз.

При нажатии кнопки [TRACK] дорожка включается или отключается, а сама кнопка, соответственно, загорается зеленым цветом или гаснет.

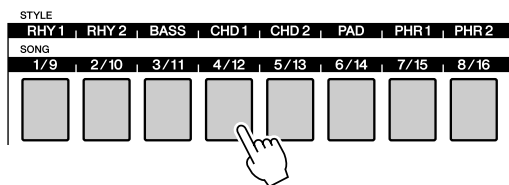

### ■ Регулирование параметров . . . . .

Перейдите в режим микшера (см. действия 1-3 раздела основных операций на стр. 75), затем настройте громкость, панораму, уровень реверберации и уровень передачи хора.

|                                      |                                     |                    |
|--------------------------------------|-------------------------------------|--------------------|
| Volume (громкость)                   | Определяет громкость партии.        | Диапазон: 0–127    |
| Pan (панорама)                       | Определяет позицию панорамирования. | Диапазон: 0–64–127 |
| Reverb Level (уровень реверберации)  | Определяет глубину реверберации.    | Диапазон: 0–127    |
| Chorus Level (уровень передачи хора) | Определяет глубину хора.            | Диапазон: 0–127    |

- 1** С помощью кнопок выбора категории [◀/▶] выберите требуемый элемент.

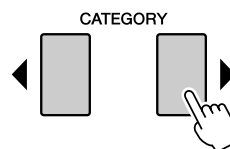

- 2** Поворачивая наборный диск, задайте значение параметра.

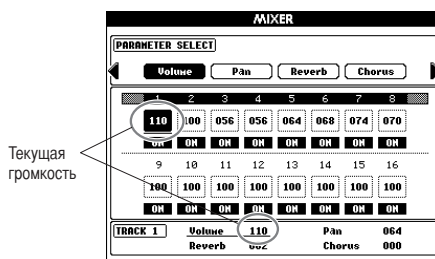
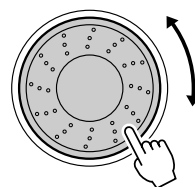

Текущая громкость

При необходимости повторите действия 1 – 2 применительно к другим дорожкам.

- 3** Нажмите кнопку [EXIT] для завершения работы с микшером.

В инструменте предусмотрена функция регистрационной памяти, позволяющая сохранить избранные параметры для удобного обращения к ним по мере необходимости. Можно сохранить до 64 полных наборов параметров (по восемь наборов параметров в каждом из восьми банков).

В памяти можно сохранить до 64 наборов параметров (по восемь в каждом)

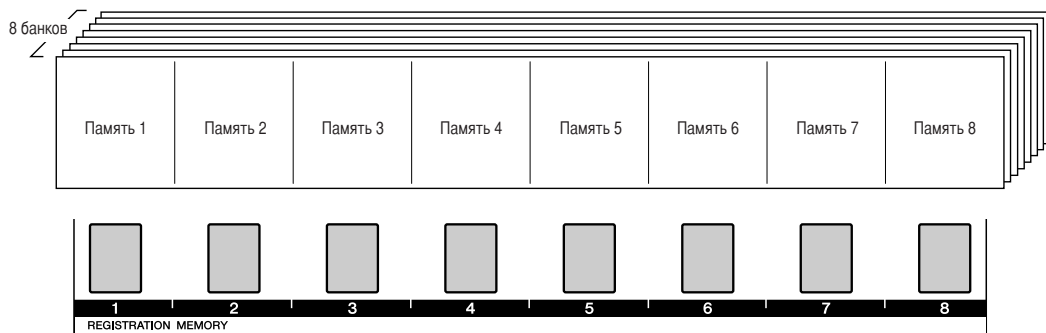

Состояние отдельных кнопок памяти для выбранного банка обозначается соответствующим цветом.

- Горит зеленым цветом..... содержит данные
- Не горит..... не содержит данных
- Горит красным цветом ..... выполняется сохранение параметров

## Сохранение в регистрационной памяти

**1** Настройте требуемые параметры с помощью элементов управления: выберите тембр, стиль аккомпанемента и т.п.

**2** Нажимайте кнопки REGIST BANK [+]/[-] до тех пор, пока на экране дисплея не появится номер требуемого банка.

Можно также воспользоваться наборным диском на экране выбора банка.

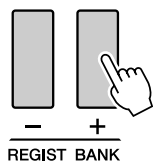

Номер банка

**ПРИМЕЧАНИЕ**

• Во время воспроизведения композиции невозможно сохранить данные в регистрационной памяти.

**3** Для сохранения текущих параметров, заданных с панели, одновременно нажмите кнопку [MEMORY] и одну из кнопок REGISTRATION MEMORY [1]–[8].

Кнопка, соответствующая сохраняемому набору параметров, загорается красным цветом.

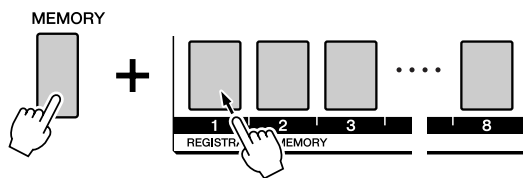

**ПРИМЕЧАНИЕ**

• Можно также сохранить параметры, заданные на панели и записанные в регистрационную память, в виде пользовательского файла на флэш-накопителе USB (см. стр. 85).

**ВНИМАНИЕ**

• Если выбран номер ячейки регистрационной памяти, содержащей ранее записанные данные, эти данные удаляются и заменяются новыми данными.

**ВНИМАНИЕ**

• Не отключайте питание во время сохранения параметров в регистрационной памяти: это может привести к повреждению или потере данных.

## Обращение к регистрационной памяти

Убедитесь в том, что на экране отображается индикация «REGIST» (в противном случае нажимайте кнопку [REGIST/PART [MIXER]] до тех пор, пока не появится эта индикация).



### 1 С помощью кнопки REGIST BANK [+]/[-] выберите требуемый банк.

Можно также выбрать номер банка с помощью наборного диска.

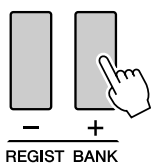

### 2 Нажмите кнопку REGISTRATION MEMORY [1]–[8], соответствующую набору параметров, который требуется применить. Элементы управления на панели сразу же приводятся в соответствие с этими параметрами.

Кнопка, соответствующая ячейке, в которой сохранены данные, горит зеленым цветом; Если в данный момент выполняется сохранение данных, соответствующая кнопка горит красным цветом.

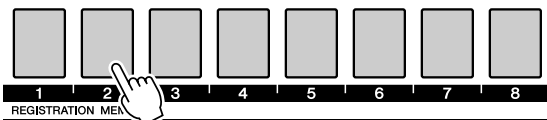

#### ● Параметры, которые можно сохранить в регистрационной памяти

##### • Параметры стиля\*

Номер стиля, режим автоаккомпанемента (вкл./откл.), точка разделения, параметры стиля (главная часть A – D, вступление 1 – 3, финал 1 – 3), громкость стиля, темп, тип аппликатуры аккордов, смещение на октаву

##### • Параметры тембра.

Параметры основного тембра (номер тембра, громкость, октава, панорама, уровень реверберации, уровень передачи хора, уровень DSP, уровень сухого сигнала); параметры дополнительного тембра в режиме наложения (режим наложения – вкл./откл., номер тембра, громкость, октава, панорама, уровень реверберации, уровень передачи хора, уровень DSP, уровень сухого сигнала); параметры левого тембра (левый тембр – вкл./откл., номер тембра, громкость, октава, панорама, уровень реверберации, уровень передачи хора, уровень DSP, уровень сухого сигнала).

##### • Параметры эффектов.

Тип реверберации, тип хора, задержка звука перед спадом, включаемая с панели – вкл./откл., DSP – вкл./откл., тип DSP

##### • Параметры гармонизации

Гармонизация – вкл./откл., тип гармонии, громкость гармонии

##### • Другие параметры

Транспонирование, диапазон изменения высоты звука, смещение на октаву

\*Во время выполнения операций с композициями параметры стиля недоступны для записи в регистрационную память.

## Очистка регистрационной памяти – удаление указанного набора параметров из регистрационной памяти

Следует учитывать, что одновременное удаление групп данных из памяти инструмента невозможно.

- 1** Нажмите кнопку [REGIST/PART [MIXER]] требуемое количество раз для вывода на экран элемента «REGIST.»

Элементы изменяются в следующем порядке: «REGIST.», затем «TR 1–8», затем «TR 9–16».



- 2** Нажмите кнопку [REGIST/BANK] [+]/[-] для вывода на экран номера требуемого банка.

Кнопка регистрационной памяти, соответствующая ячейке, в которой сохранены регистрационные данные, горит зеленым цветом.

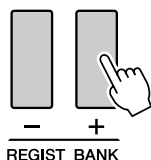

- 3** Нажмите кнопку REGISTRATION MEMORY, соответствующую набору параметров, который требуется удалить, и удерживайте ее нажатой не менее одной секунды.

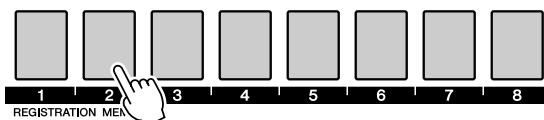

Удерживайте эту кнопку нажатой не менее одной секунды

На экране дисплея отображается запрос на подтверждение операции.

- 4** Для очистки регистрационной памяти нажмите кнопку [+]/YES].

На экране дисплея снова отображается запрос на подтверждение.

Для отмены операции очистки нажмите кнопку [-]/NO].

- 5** Для очистки регистрационной памяти нажмите кнопку [+]/YES] еще раз.

В процессе удаления композиции на экране дисплея кратковременно отображается сообщение о выполнении операции удаления.

С помощью функций можно настроить широкий набор как специализированных, так и общих параметров инструмента, в частности, выполнить настройку инструмента, задать точку разделения, отредактировать тембры и эффекты.

## Выбор и настройка функций

Число параметров, регулируемых с помощью функций, равно 51.

**1** Найдите функцию, которую требуется настроить, в списке, начинающемся на стр. 81.

**2** Нажмите кнопку [FUNCTION].

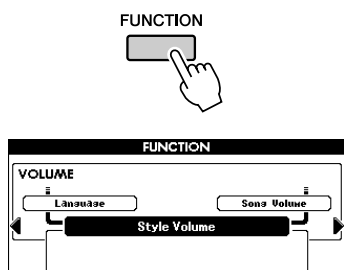

**3** Выберите функцию. Нажмите кнопку выбора категории [◀] или [▶] требуемое количество раз для вывода на экран отображаемого имени функции.

Просмотрите список функций, начинающийся на стр. 81.

Над выбранным в данный момент элементом слева отображается имя предыдущего элемента из этого списка, а справа – имя следующего элемента.

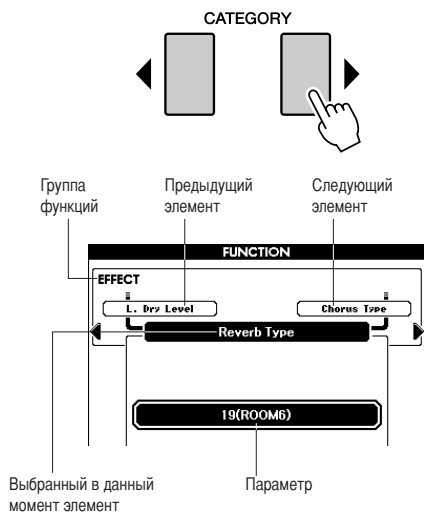

**4** Настройка параметров выполняется с помощью наборного диска или кнопок [+ / YES] и [- / NO].

Кнопки [+ / YES] и [- / NO] служат для включения и отключения функций: кнопка [+ / YES] соответствует включению, а кнопка [- / NO] – отключению.

В некоторых случаях при нажатии кнопки [+ / YES] запускается выполнение выбранной функции, а при нажатии кнопки [- / NO] выбор отменяется.

При одновременном нажатии кнопок [+ / YES] и [- / NO] восстанавливаются значения по умолчанию (кроме первоначальной настройки MIDI).

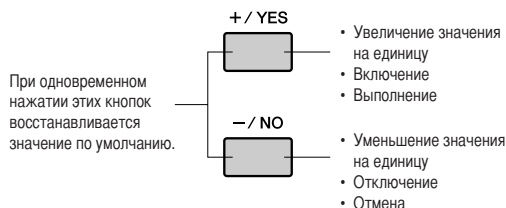

■ Список параметров, задаваемых посредством функций

| Группа                      | Функция  | Индикация на экране дисплея | Диапазон/значения   | Описание  |
|-----------------------------|--|-----------------------------|---|---|
| VOLUME (громкость)          | Громкость стиля  | Style Volume                | 000–127   | Определяет громкость стиля.   |
|                             | Громкость композиции   | Song Volume                 | 000–127   | Определяет громкость композиции.  |
| OVERALL (общие)             | Настройка инструмента  | Tuning                      | 415.3–466.2   | Задание высоты звука инструмента.   |
|                             | Диапазон изменения высоты звука                              | Pitch Bend Range            | 01–12   | Задание диапазона изменения высоты звука с шагом в полтона.   |
|                             | Точка разделения   | Split Point                 | 036–096 (C1–C6)   | Определяет самую высокую клавишу для нижнего тембра в режиме разделения тембров, или «точку» разделения – клавишу, отделяющую область нижнего тембра в режиме разделения от области основного (верхнего) тембра. В качестве точки разделения тембров и точки разделения для аккомпанемента автоматически задается одна и та же клавиша. |
|                             | Чувствительность к силе нажатия                              | Touch Sensitivity           | 1 (низкая),<br>2 (средняя),<br>3 (высокая)                      | Определяет чувствительность к изменению силы нажатия клавиш.  |
|                             | Аппликатура аккордов   | Chord Fingering             | 1 (игра аккордами),<br>2 (режим Full Keyboard – вся клавиатура) | Задание режима распознавания аккордов. В режиме игры аккордами распознаются как обычные аккорды, так и упрощенные аккорды, проигрываемые слева от точки разделения. В режиме Full Keyboard (вся клавиатура) распознаются обычные аккорды, проигрываемые в любой части клавиатуры; звучат также проигрываемые ноты.                      |
| MAIN VOICE (основной тембр) | Громкость  | Main Volume                 | 000–127   | Определяет громкость основного тембра.  |
|                             | Октава   | Main Octave                 | -2–+2   | Определяет диапазон октав для основного тембра.   |
|                             | Панорама   | Main Pan                    | 000 (слева) –<br>64 (по центру) –<br>127 (справа)               | Определяет позицию панорамирования основного тембра при стереофоническом звучании. Если задано значение «0», панорама звучания смещена в крайнее левое положение, а если задано значение «127» – в крайнее правое.  |
|                             | Уровень реверберации   | Main Reverb Level           | 000–127   | Определяет величину части сигнала основного тембра, к которой применяется эффект реверберации.  |
|                             | Уровень передачи хоруса                                      | Main Chorus Level           | 000–127   | Определяет величину части сигнала основного тембра, к которой применяется эффект хоруса.  |
|                             | Уровень эффекта DSP  | Main DSP Level              | 000–127   | Определяет величину части сигнала основного тембра, к которой применяется эффект DSP.   |
|                             | Уровень сухого сигнала                                       | Main Dry Level              | 000–127   | Определяет величину части сигнала основного тембра, к которой не применяются эффекты реверберации, хоруса и DSP.  |
|                             | DUAL VOICE (дополнительный тембр в режиме наложения тембров) | Громкость                   | Dual Volume   | 000–127   |
| Октава                      |  | Dual Octave                 | -2–+2   | Определяет диапазон октав для дополнительного тембра в режиме наложения тембров.  |
| Панорама                    |  | Dual Pan                    | 000 (слева) –<br>64 (по центру) –<br>127 (справа)               | Определяет позицию панорамирования дополнительного тембра в режиме наложения тембров при стереофоническом звучании. Если задано значение «0», панорама звучания смещена в крайнее левое положение, а если задано значение «127» – в крайнее правое.   |
| Уровень реверберации        |  | Dual Reverb Level           | 000–127   | Определяет величину части сигнала дополнительного тембра в режиме наложения тембров, к которой применяется эффект реверберации.   |
| Уровень передачи хоруса     |  | Dual Chorus Level           | 000–127   | Определяет величину части сигнала дополнительного тембра в режиме наложения тембров, к которой применяется эффект хоруса.   |
| Уровень эффекта DSP         |  | Dual DSP Level              | 000–127   | Определяет величину части сигнала дополнительного тембра в режиме наложения тембров, к которой применяется эффект DSP.  |
| Уровень сухого сигнала      |  | Dual Dry Level              | 000–127   | Определяет величину части сигнала дополнительного тембра в режиме наложения тембров, к которой не применяются эффекты реверберации, хоруса и DSP.   |
| LEFT VOICE (левый тембр)    |  | Громкость                   | Left Volume   | 000–127   |
|                             | Октава   | Left Octave                 | -2–+2   | Определяет диапазон октавы для левого тембра.   |
|                             | Панорама   | Left Pan                    | 000 (слева) –<br>64 (по центру) –<br>127 (справа)               | Определяет позицию панорамирования левого тембра при стереофоническом звучании. Если задано значение «0», панорама звучания смещена в крайнее левое положение, а если задано значение «127» – в крайнее правое.   |
|                             | Уровень реверберации   | Left Reverb Level           | 000–127   | Определяет величину части сигнала левого тембра, к которой применяется эффект реверберации.   |
|                             | Уровень передачи хоруса                                      | Left Chorus Level           | 000–127   | Определяет величину части сигнала левого тембра, к которой применяется эффект хоруса.   |
|                             | Уровень эффекта DSP  | Left DSP Level              | 000–127   | Определяет величину части сигнала левого тембра, к которой применяется эффект DSP.  |
|                             | Уровень сухого сигнала                                       | Left Dry Level              | 000–127   | Определяет величину части сигнала левого тембра, к которой не применяются эффекты реверберации, хоруса и DSP.   |

| Группа                     | Функция                                   | Индикация на экране дисплея | Диапазон/значения   | Описание   |
|----------------------------|---|-----------------------------|---|--|
| EFFECT (эффeкты)           | Тип реверберации                          | Reverb Type                 | 01–36   | Определяет тип реверберации, а также служит для ее отключения (36). (См. список на стр. 130.)  |
|                            | Тип хора                                  | Chorus Type                 | 1–45  | Определяет тип хора, а также служит для его отключения (45). (См. список на стр. 131.)   |
|                            | Тип DSP                                   | DSP Type                    | 001–239   | Определяет тип эффeкта DSP, а также служит для его отключения (239). (См. список на стр. 132.)   |
|                            | Тип общей настройки эквалайзера           | Master EQ Type              | 1 (динамик 1),<br>2 (динамик 2),<br>3 (наушники),<br>4 (линейный выход 1),<br>5 (линейный выход 2).   | Задание эквалайзера, применяемого к выходному сигналу инструмента (включая динамики, наушники и другие выходы) для достижения оптимального звучания в различных ситуациях.   |
| HARMONY (гармонизация)     | Тип гармонии                              | Harmony Type                | 01–26   | Определяет тип гармонии. (См. список на стр. 129.)   |
|                            | Громкость гармонии                        | Harmony Volume              | 000–127   | Определяет громкость эффeкта гармонизации.   |
| PC MODE (режим компьютера) | Режим компьютера                          | PC Mode                     | PC1/PC2/OFF   | Оптимизация параметров MIDI для подключения к компьютеру (стр. 95).  |
| MIDI                       | Локальный – вкл./откл.                    | Local                       | ON/OFF  | Включение (ON) и отключение (OFF) функции управления внутренним тон-генератором с клавиатуры инструмента (стр. 94).  |
|                            | Внешняя синхронизация – вкл./откл.        | External Clock              | ON/OFF  | Определяет тип синхронизации инструмента: внутренняя (OFF) или внешняя (ON) (стр. 94).   |
|                            | Вывод данных с клавиатуры                 | Keyboard Out                | ON/OFF  | Включение (ON) и отключение (OFF) функции передачи данных исполнения на клавиатуре инструмента.  |
|                            | Вывод данных стиля                        | Style Out                   | ON/OFF  | Включение (ON) и отключение (OFF) функции передачи данных стиля через разъем USB TO HOST во время воспроизведения стиля.   |
|                            | Вывод данных композиции                   | Song Out                    | ON/OFF  | Включение (ON) и отключение (OFF) функции передачи данных композиции через разъем USB TO HOST во время воспроизведения композиции.   |
|                            | Предварительная передача данных настройки | Initial Setup               | YES/NO  | Позволяет мгновенно передать копию данных всех параметров, заданных на панели, на компьютер или секвенсор. Нажмите [+]/YES] для передачи данных или [–]/NO] для отмены операции.   |
| METRONOME (метроном)       | Числитель тактового размера               | Time Signature Numerator    | 00–60   | Определяет тактовый размер для метронома.  |
|                            | Знаменатель тактового размера             | Time Signature Denominator  | 2, 4, 8, 16   | Задание длительности каждой доли для метронома.  |
|                            | Колокольчик – вкл./откл.                  | Bell                        | ON/OFF  | Включение или отключение звука колокольчика метронома на первой доле каждого такта.  |
|                            | Громкость                                 | Metronome Volume            | 000–127   | Определяет громкость метронома.  |
| SCORE (партитура)          | Выравнивание                              | Quantize                    | 1 (четверть),<br>2 (триоль из четвертей),<br>3 (восьмая),<br>4 (триоль из восьмых),<br>5 (шестнадцатая),<br>6 (триоль из шестнадцатых),<br>7 (тридцать вторая),<br>8 (триоль из тридцать вторых), | В зависимости от данных композиции можно повысить удобочитаемость партитуры за счет выравнивания нот по времени звучания. Этот параметр определяет минимальное временное разрешение, используемое в композиции. Например, если композиция содержит четверти и восьмые, следует задать для этого параметра значение «восьмая». Ноты и паузы меньшей длительности не отображаются в партитуре.   |
|                            | Партия для правой руки                    | Right-Part                  | Дорожки для упражнений 1–16   | Определяет номер дорожки для упражнений правой руки. Этот параметр действует для всех композиций, кроме встроенных.  |
|                            | Партия для левой руки                     | Left-Part                   | Дорожки для упражнений 1–16   | Определяет номер дорожки для упражнений левой руки. Этот параметр действует для всех композиций, кроме встроенных.   |
| UTILITY (служебные)        | Отмена демонстрации                       | Demo Cancel                 | ON/OFF  | Включение и отключение функции отмены демонстрации. Если задано значение ON, при нажатии кнопки [DEMO] демонстрационная композиция не воспроизводится.   |
|                            | Режим TG                                  | TG Mode                     | XG/Normal   | Включение и отключение функции точного воспроизведения внешней композиции в формате XG. Если задано значение XG, внешняя композиция точно воспроизводится в формате XG, но данные композиции могут повлиять на звучание партий, проигрываемых на клавиатуре.   |
| LANGUAGE (язык)            | Язык                                      | Language                    | English (английский)/<br>Japanese (японский)  | Определяет язык отображения для демонстрационных экранов, имен файлов композиций, текстов композиций и некоторых сообщений на экране дисплея. Все другие сообщения и названия отображаются на английском языке. Если задан японский язык, имена файлов отображаются японским шрифтом. Текст композиций выводится на языке, изначально заданном в данных композиции; однако если в данных композиции язык не задан, применяется значение данного параметра. |

Для восстановления первоначальных значений любого из этих параметров по умолчанию достаточно одновременно нажать кнопки [+]/YES] и [–]/NO]. (Исключение составляет функция передачи исходных данных, которая является операцией, а не параметром.)

# Работа с флэш-накопителем USB

Флэш-накопитель USB является устройством хранения данных. Если к разъему USB TO DEVICE на инструменте подсоединен флэш-накопитель USB, можно сохранить на этом накопителе или загрузить в него созданные на инструменте композиции и стили пользователя, а также параметры, записанные в регистрационную память. С помощью флэш-накопителя USB можно также передавать на инструмент данные композиций, стилей и музыкальных баз данных, загруженных из сети Интернет. Эти же функции можно применять к композициям пользователя, сохраненным на флэш-накопителе USB в формате MIDI.

В этом разделе рассматриваются процедуры настройки и форматирования флэш-накопителей USB, сохранения данных на таких накопителях, а также загрузки данных на накопители и с накопителей.

Флэш-накопитель USB приобретается отдельно (при необходимости приобретите несколько накопителей).  
 Инструмент может не поддерживать некоторые из имеющихся в продаже накопителей USB. Компания Yamaha не может гарантировать нормальную работу приобретенного накопителя USB.  
 Перед приобретением накопителя USB обратитесь за консультацией к региональному представителю или уполномоченному распространителю компании Yamaha (см. список в конце руководства пользователя).

Перед началом работы с накопителем USB прочитайте раздел «Меры предосторожности при работе с разъемом USB TO DEVICE» на стр. 93. О совместимых с данным инструментом накопителях USB можно прочесть в разделе «Подключение накопителя USB» на стр. 90.

## Работа с флэш-накопителем USB

**1** Подсоедините флэш-накопитель USB к разъему USB TO DEVICE, соблюдая правильную ориентацию. (Не пытайтесь прилагать усилие при подсоединении накопителя в неправильной ориентации.)

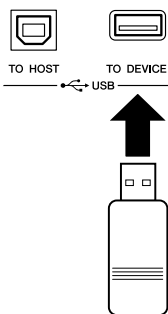

**2** Убедитесь в том, что, на главном экране отображается индикация «CONNECT».

**ПРИМЕЧАНИЕ 1**

- Во время отображения экрана управления файлами звук при игре на клавиатуре отсутствует. Кроме того, в этом состоянии активны только кнопки, относящиеся к функциям работы с файлами.

**ПРИМЕЧАНИЕ 2**

- Экран управления файлами не отображается в следующих случаях.
  - Во время воспроизведения стиля или композиции.
  - Во время загрузки данных с накопителя USB.

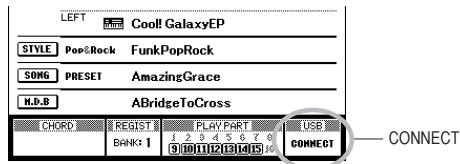

Можно перейти к экрану управления файлами, на котором предусмотрена кнопка [FILE MENU], обеспечивающая доступ к операциям с флэш-накопителем USB. (Не нажимайте эту кнопку сейчас; нажмите ее только после прочтения соответствующих инструкций в последующих разделах.)

| Пункт меню   | Страница справочника |
|--|----------------------|
| USB Format (Форматирование USB)                        | 84                   |
| Load (Загрузка)  | 87                   |
| Regist Save<br>(Сохранение регистрационных данных)     | 85                   |
| User Song Save<br>(Сохранение композиции пользователя) | 86                   |
| User Style Save<br>(Сохранение стиля пользователя)     | 86                   |
| USB Delete (Удаление с накопителя USB)                 | 88                   |
| *User Delete (Удаление данных пользователя)            | 88                   |

\* Этот пункт меню не относится к операциям с накопителем USB, но с его помощью можно удалить композицию пользователя.

В некоторых случаях для упрощения работы на экране дисплея отображается информационное сообщение или диалоговое окно с запросом на подтверждение операции. Описания каждого из сообщений приведены в разделе «Сообщения» на стр. 108.

## Форматирование флэш-накопителя USB

Перед началом работы с флэш-накопителем USB на данном инструменте необходимо отформатировать накопитель.

### **⚠ ВНИМАНИЕ**

- При форматировании флэш-накопителя USB с него удаляются все ранее записанные данные. При работе с функцией форматирования следует соблюдать осторожность во избежание случайного удаления важной информации.

**1** После подсоединения к разъему USB TO DEVICE на инструменте флэш-накопителя USB, который требуется отформатировать, убедитесь в том, что на главном экране отображается индикация «CONNECT».

**2** Нажмите кнопку [FILE MENU].



**3** С помощью кнопок выбора категории [◀] и [▶] перейдите к пункту меню «USB Format» (Форматирование USB).

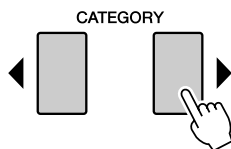

На экране дисплея отображается запрос на подтверждение операции.

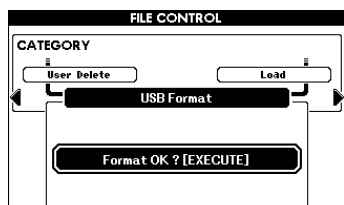

**4** Нажмите кнопку [EXECUTE]; на экране дисплея отображается запрос на подтверждение операции.

На этом этапе можно отменить операцию, нажав кнопку [–/NO].

**5** Для запуска операции форматирования нажмите кнопку [EXECUTE] еще раз или нажмите кнопку [+ /YES].

### **⚠ ВНИМАНИЕ**

- После появления на экране дисплея сообщения о ходе выполнения форматирования отменить операцию форматирования невозможно. Во время данной операции запрещается отключать питание и извлекать флэш-накопитель USB.

**6** По завершении операции на экране дисплея отображается соответствующее сообщение.

Нажмите кнопку [EXIT] для возврата к главному экрану.

### **▮ ПРИМЕЧАНИЕ ▮**

- Если флэш-накопитель USB защищен от записи, выполнить данную операцию невозможно; в этом случае на экране дисплея отображается соответствующее сообщение.

## Сохранение регистрационных данных

Регистрационные данные, созданные в процессе работы с инструментом, можно сохранить на флэш-накопителе USB.

**1** Убедитесь в том, что к разъему USB TO DEVICE на инструменте правильно подсоединен надлежащим образом отформатированный флэш-накопитель USB, а на главном экране отображается индикация «CONNECT».

**2** Нажмите кнопку [FILE MENU].

**3** С помощью кнопок выбора категории [◀] и [▶] перейдите к пункту меню Regist Save (Сохранение регистрационных данных).

Автоматически создается файл, которому присваивается имя по умолчанию.

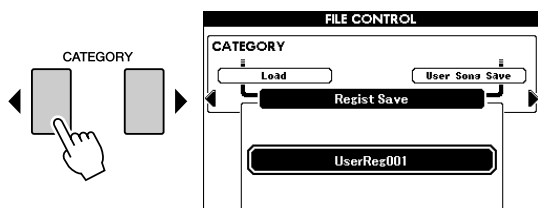

### ● Замена существующего файла

Если требуется заменить файл, уже существующий на флэш-накопителе USB, выберите этот файл с помощью наборного диска или кнопок [+ / YES] и [- / NO], затем перейдите к действию б.

#### ПРИМЕЧАНИЕ

- Если флэш-накопитель USB защищен от записи, выполнить данную операцию невозможно; в этом случае на экране дисплея отображается соответствующее сообщение.
- Если на флэш-накопителе USB недостаточно свободного пространства для сохранения данных, сохранить данные невозможно; в этом случае на экране дисплея отображается соответствующее сообщение. Удалите с флэш-накопителя USB ненужные файлы для увеличения объема свободного пространства (стр. 88) или подсоедините другой флэш-накопитель USB.
- Описание других ошибок, которые могут воспрепятствовать выполнению операции, приведены в разделе «Сообщения» на стр. 108.

**4** Нажмите кнопку [EXECUTE]. Под первым символом в имени файла отображается курсор.

**5** При необходимости измените имя файла.

- При нажатии кнопки [1] курсор перемещается влево, а при нажатии кнопки [2] – вправо.
- С помощью наборного диска выберите текущую позицию курсора под одним из символов.
- При нажатии кнопки [8] символ в позиции курсора удаляется.

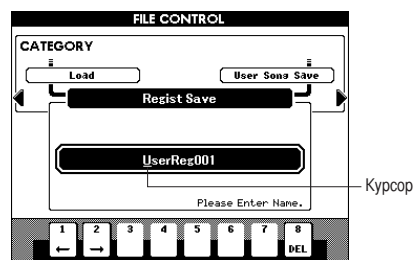
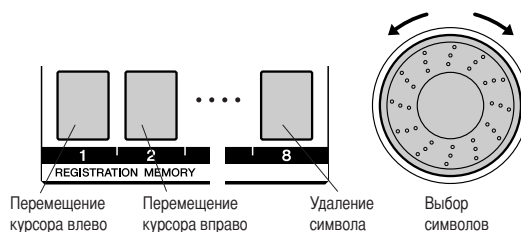

**6** Нажмите кнопку [EXECUTE]. На экране дисплея отображается запрос на подтверждение операции.

На этом этапе можно отменить операцию сохранения, нажав кнопку [- / NO].

**7** Для запуска операции сохранения нажмите кнопку [EXECUTE] еще раз или нажмите кнопку [+ / YES].

Регистрационные данные сохраняются в папке USER FILE на флэш-накопителе USB.

#### ВНИМАНИЕ

- После появления на экране дисплея сообщения о ходе выполнения операции сохранения отменить эту операцию невозможно. Во время данной операции запрещается отключать питание и извлекать флэш-накопитель USB.

**8** Нажмите кнопку [EXIT] для возврата к главному экрану.

#### ПРИМЕЧАНИЕ

- Если указано имя существующего файла, на экране дисплея отображается запрос на подтверждение операции. Нажмите [EXECUTE] или [+ / YES] для замены файла или [- / NO] для отмены операции.
- Продолжительность операции сохранения зависит от конкретного флэш-накопителя USB.

## Сохранение композиции или стиля пользователя

Ниже приведено описание операции сохранения композиций пользователя (композиций с номерами 001 – 005) и стилей пользователя на флэш-накопителе USB. Композиции сохраняются в формате SMF Format 0.

### ● Характеристика формата SMF (Standard MIDI File – стандартный файл MIDI)

Формат SMF (Standard MIDI File – стандартный файл MIDI) является одним из наиболее распространенных форматов для хранения данных секвенции с высокой степенью совместимости. Существует две разновидности этого формата: Format 0 и Format 1. С форматом SMF Format 0 совместимы многие многие устройства MIDI; большинство поступающих в продажу данных секвенции поставляется в этом формате.

**1** Убедитесь в том, что к разъему USB TO DEVICE правильно подсоединен надлежащим образом отформатированный флэш-накопитель USB, а на главном экране отображается индикация «CONNECT».

**2** Нажмите кнопку [FILE MENU].

**3** С помощью кнопок выбора категории [◀] и [▶] перейдите к пункту меню User Song Save (Сохранение композиции пользователя) или User Style Save (Сохранение стиля пользователя).

На экране дисплея выделен элемент SOURCE FILE – название композиции или стиля пользователя.

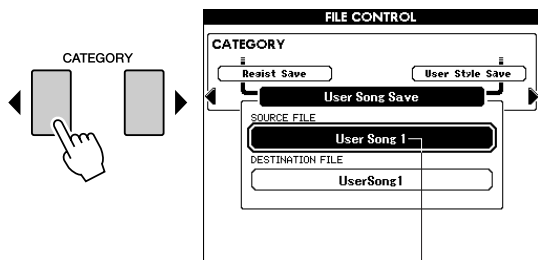

Название исходной композиции пользователя.

**4** С помощью наборного диска выберите исходную композицию или исходный стиль пользователя.

Для выбора первой композиции или первого стиля пользователя можно одновременно нажать кнопки [+ / YES] и [- / NO].

**5** Нажмите кнопку [EXECUTE].

На экране дисплея выделен элемент, указывающий место назначения для композиции или стиля, и отображается имя преобразованного файла композиции или стиля по умолчанию.

### ● Замена существующего файла

Если требуется заменить файл, уже существующий на флэш-накопителе USB, выберите этот файл с помощью наборного диска или кнопок [+ / YES] и [- / NO], затем перейдите к действию 8.

**6** Нажмите кнопку [EXECUTE]. Под первым символом в имени файла отображается курсор.

**7** При необходимости измените имя файла.

О вводе имен файлов можно прочесть в разделе «Сохранение регистрационных данных» на стр. 85.

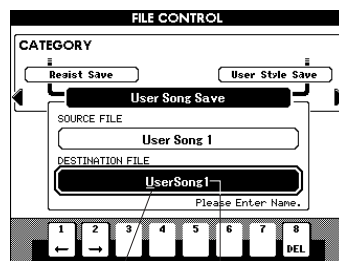

Курсор      Имя сохраняемого файла

**8** Нажмите кнопку [EXECUTE]. На экране дисплея отображается запрос на подтверждение операции.

На этом этапе можно отменить операцию сохранения, нажав кнопку [- / NO].

**9** Для запуска операции сохранения нажмите кнопку [EXECUTE] еще раз или нажмите кнопку [+ / YES].

Композиция пользователя сохраняется в папке USER FILE флэш-накопителя USB.

### ⚠ ВНИМАНИЕ

• После появления на экране дисплея сообщения о ходе выполнения операции сохранения отменить эту операцию невозможно. Во время данной операции запрещается отключать питание и извлекать флэш-накопитель USB.

**10** По завершении операции на экране дисплея отображается соответствующее сообщение.

Нажмите кнопку [EXIT] для возврата к главному экрану.

### ▭ ПРИМЕЧАНИЕ

- Если указано имя существующего файла, на экране дисплея отображается запрос на подтверждение операции. Нажмите [EXECUTE] или [+ / YES] для замены файла или [- / NO] для отмены операции.
- Продолжительность операции сохранения зависит от конкретного флэш-накопителя USB.

## Загрузка файлов регистрационных данных, файлов стилей, файлов композиций и файлов музыкальных баз данных

В инструмент можно загрузить файлы регистрационных данных, файлы стилей, файлы композиций и файлы музыкальных баз данных, хранящиеся на флэш-накопителе USB.

Можно также непосредственно воспроизвести файл композиции или стиля без загрузки (см. стр. 89).

### ⚠ ВНИМАНИЕ

- Если во внутренней памяти инструмента уже существует файл с таким же именем, этот файл заменяется.

**1** После подсоединения к разъему USB TO DEVICE флэш-накопителя USB, содержащего файл, который требуется загрузить, убедитесь в том, что на главном экране отображается индикация «CONNECT».

**2** Нажмите кнопку [FILE MENU].

**3** С помощью кнопок выбора категории [◀] и [▶] перейдите к пункту меню «Load» (Загрузка).

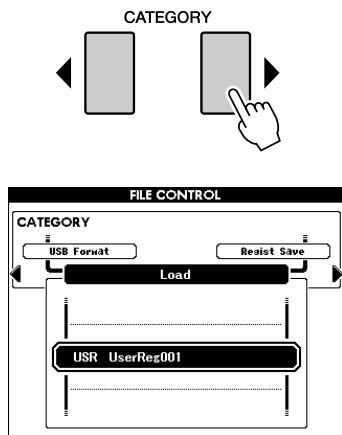

**4** С помощью наборного диска выберите файл регистрационных данных, стиля, композиции или музыкальной базы данных, который требуется загрузить.

Сначала отображаются все пользовательские файлы, хранящиеся на флэш-накопителе USB, а затем – файлы регистрационных данных.

### ▮ ПРИМЕЧАНИЕ ▮

- Файл стиля, перемещенный из папки USER FILES, не распознается инструментом.

**5** Нажмите кнопку [EXECUTE]. На экране дисплея отображается запрос на подтверждение операции.

На этом этапе операцию загрузки можно отменить, нажав кнопку [–/NO].

**6** Для запуска операции загрузки нажмите кнопку [EXECUTE] еще раз или нажмите кнопку [+ /YES].

### ⚠ ВНИМАНИЕ

- После появления на экране сообщения о ходе выполнения загрузки отменить эту операцию невозможно. Во время данной операции запрещается отключать питание и извлекать флэш-накопитель USB.

**7** По завершении операции на экране дисплея отображается соответствующее сообщение.

Нажмите кнопку [EXIT] для возврата к главному экрану.

## Удаление данных с флэш-накопителя USB

Ниже приведено описание процедуры удаления выбранных файлов регистрационных данных, файлов композиций и файлов стилей с флэш-накопителя USB.

**1** Убедитесь в том, что к разъему USB TO DEVICE на инструменте правильно подключен флэш-накопитель USB, с которого требуется удалить файлы, а на главном экране отображается индикация «CONNECT».

**2** Нажмите кнопку [FILE MENU].

**3** С помощью кнопок выбора категории [◀] и [▶] найдите пункт меню «USB Delete» (Удаление с накопителя USB).

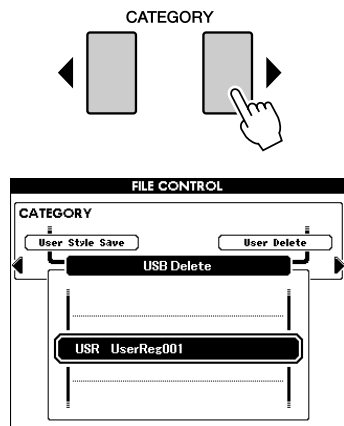

**4** Выберите файл, который требуется удалить.

Для выбора первой композиции или файла пользователя на флэш-накопителе USB можно одновременно нажать кнопки [+ / YES] и [- / NO].

**5** Нажмите кнопку [EXECUTE]. На экране дисплея отображается запрос на подтверждение операции.

На этом этапе можно отменить операцию удаления, нажав кнопку [- / NO].

**6** Для запуска операции удаления нажмите кнопку [EXECUTE] еще раз или нажмите кнопку [+ / YES].

### **⚠ ВНИМАНИЕ**

- После появления на экране дисплея сообщения о ходе выполнения удаления отменить эту операцию невозможно. Во время данной операции запрещается отключать питание и извлекать флэш-накопитель USB.

**7** По завершении операции на экране дисплея отображается соответствующее сообщение.

Нажмите кнопку [EXIT] для возврата к главному экрану.

### **▭ ПРИМЕЧАНИЕ ▭**

- Если флэш-накопитель USB защищен от записи, выполнить данную операцию невозможно; в этом случае на экране дисплея отображается соответствующее сообщение.

### ● Удаление данных пользователя

Ниже приведено описание процедуры удаления композиций пользователя из внутренней памяти инструмента.

- 1** Нажмите кнопку [FILE MENU].
- 2** С помощью кнопок выбора категории [◀] и [▶] перейдите к пункту меню «User Delete» (Удаление данных пользователя).
- 3** Выполните приведенную выше процедуру начиная с действия 4.

## Воспроизведение композиций и стилей, сохраненных на флэш-накопителе USB

**1** Убедитесь в том, что к разъему USB TO DEVICE на инструменте правильно подключен флэш-накопитель USB, содержащий композицию или стиль, которые требуется воспроизвести, а на главном экране отображается индикация «CONNECT».

**2** Для воспроизведения файла композиции нажмите кнопку [SONG MODE]; при нажатии этой кнопки она загорается. Для воспроизведения файла стиля нажмите кнопку [SONG MODE]; при нажатии этой кнопки она гаснет.

**3** Нажмите кнопку [USB].

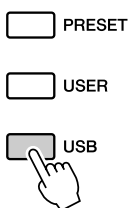

**4** С помощью наборного диска выберите композицию или стиль для воспроизведения.

В случае сохранения композиций на флэш-накопителе USB с применением компьютера (см. стр. 91) можно задать для их хранения иерархическую структуру.

С помощью кнопок выбора категории [◀]/[▶] можно переместить каталог на накопителе USB.

**5** Нажмите кнопку [▶/■].

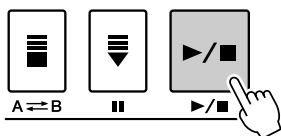

## Разъемы

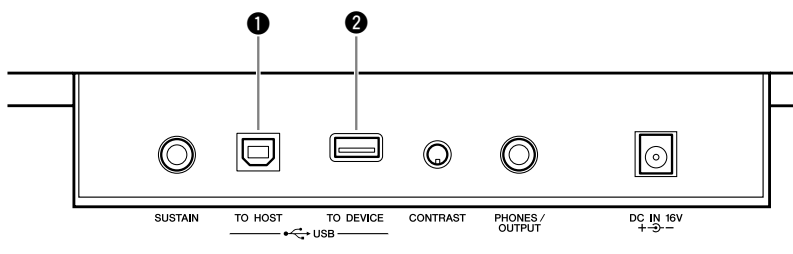

### 1 Разъем USB TO HOST

Этот разъем обеспечивает прямое подключение к компьютеру. Дополнительные сведения приведены в разделе «Подключение к компьютеру» на стр. 92.

### 1 Разъем USB TO DEVICE

Этот разъем предназначен для подключения накопителей USB. См. раздел «Подключение накопителя USB» ниже.

## Подключение накопителя USB

Подключив к инструменту накопитель USB, можно сохранять на нем созданные данные, а также считывать и воспроизводить данные с подключенного накопителя.

### ■ Совместимые накопители USB.....

Накопитель USB, например дисковод гибких дисков или флэш-накопитель, можно подключить к разъему USB TO DEVICE. Подключить другие устройства с интерфейсом USB (например, компьютерную клавиатуру или мышь) невозможно.

Перед приобретением накопителя USB обратитесь за консультацией к региональному представителю или уполномоченному распространителю компании Yamaha (см. список в конце руководства пользователя).

#### **⚠ ВНИМАНИЕ**

- Не следует слишком часто включать и отключать питание накопителя USB, а также подсоединять и отсоединять кабель. Это может привести к временной неработоспособности инструмента. Во время выполнения на инструменте операций с данными (например, операций сохранения и удаления) НЕ отсоединяйте кабель USB, НЕ извлекайте носитель из устройства и НЕ отключайте питание ни одного из устройств. Это может привести к повреждению данных на одном из устройств или на обоих устройствах.

### ■ Подключение накопителя USB .....

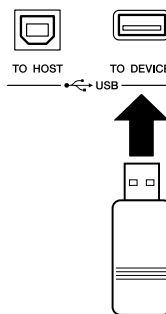

#### **⚠ ВНИМАНИЕ**

- Сила тока, необходимая для работы некоторых накопителей USB, может превышать предельное значение для данного инструмента, что приводит к активизации предусмотренной в инструменте функции защиты от перегрузки по току и невозможности выполнения операций с накопителем. В такой ситуации в правой нижней области главного экрана отображается сообщение «OverCurrent». Для восстановления нормальной работы отключите устройство USB от разъема USB TO DEVICE, отключите питание инструмента, а затем снова включите его.

### Резервное копирование данных с инструмента на компьютер

После сохранения данных на флэш-накопителе USB можно скопировать эти данные на жесткий диск компьютера, а затем при необходимости выполнить упаковку и структурирование файлов. Для этого достаточно подключить устройство к компьютеру, как показано на следующем рисунке.

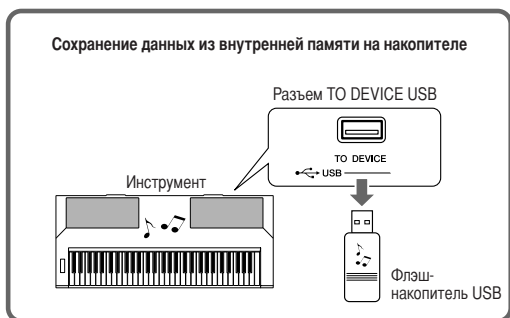

Отсоедините флэш-накопитель USB от компьютера и подсоедините его к инструменту.



### Копирование файлов с жесткого диска компьютера на флэш-накопитель USB с последующим воспроизведением композиций на инструменте

Файлы с жесткого диска компьютера можно перенести на инструмент, сначала скопировав их на флэш-накопитель USB, а затем подключив этот накопитель к инструменту. С жесткого диска компьютера на флэш-накопитель USB можно копировать пользовательские файлы, файлы стилей и композиции в формате MIDI. Скопировав данные, подключите устройство к порту USB TO DEVICE инструмента и воспроизведите композиции в формате MIDI или загрузите в память инструмента пользовательский файл или файл стиля.

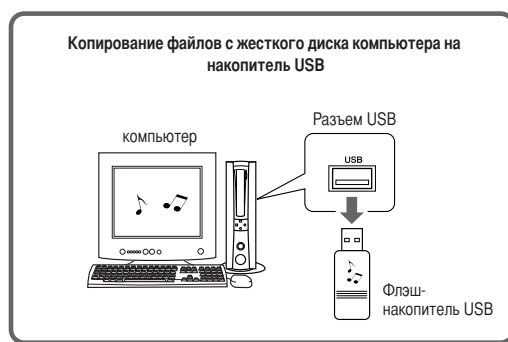

Отсоедините накопитель USB данных от компьютера и подсоедините его к инструменту.

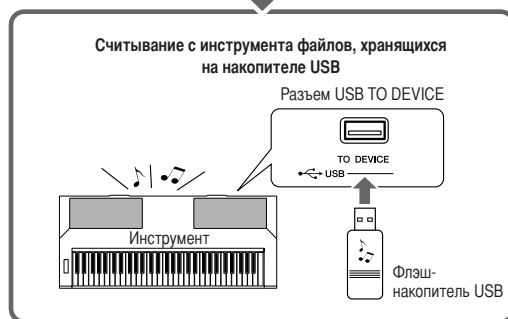

#### ВАЖНО

Для воспроизведения композиций или стилей, скопированных на флэш-накопитель USB с компьютера или другого устройства, файлы должны находиться либо в корневом каталоге флэш-накопителя USB, либо в папке первого, второго или третьего уровня. Композиции, хранящиеся в этих папках, можно выбрать и воспроизвести как композиции USB (стр. 28). Композиции, хранящиеся в папках четвертого уровня (т.е. в папках, вложенных в папки третьего уровня), невозможно выбрать и воспроизвести на инструменте.

#### Флэш-накопитель USB (корневой каталог)

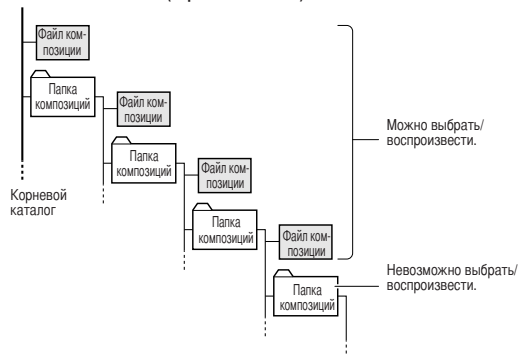

Папку можно перенести с помощью кнопку выбора категории [◀/▶].

## Подключение к компьютеру

При подключении инструмента к компьютеру становятся доступными следующие функции.

- Перенос данных исполнения между инструментом и компьютером (стр. 94).
- Перенос файлов между инструментом и компьютером (стр. 96).

Ниже приведено описание процедуры подключения.

### 1 Установите на компьютер драйвер USB-MIDI.

Драйвер USB-MIDI находится на компакт-диске.  
Инструкции по установке драйвера USB MIDI приведены на стр. 101–102.

### 2 Соедините разъем USB на компьютере с разъемом USB на инструменте через стандартный кабель USB (приобретается отдельно).

На прилагаемом компакт-диске содержатся инструкции по загрузке приложения Musicsoft Downloader из сети Интернет. Это приложение позволяет переносить файлы композиций с компьютера во флэш-память инструмента. Инструкции по установке Musicsoft Downloader и передаче файлов композиций приведены на стр. 103, 96.

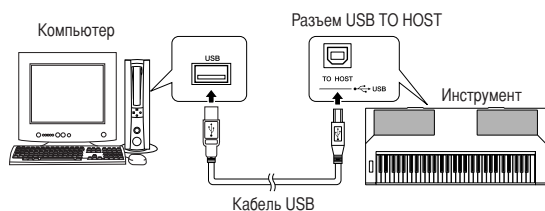

### ■ Меры предосторожности при подключении к разьему [USB TO HOST]

При подключении компьютера к разьему [USB TO HOST] обязательно соблюдайте приведенные ниже правила. Невыполнение этих правил может привести к временной неработоспособности компьютера, вследствие которой данные могут быть повреждены или утрачены. Если компьютер или инструмент не реагирует на действия пользователя, перезапустите прикладное программное обеспечение или операционную систему компьютера либо выключите и снова включите питание инструмента.

#### **⚠ ВНИМАНИЕ**

- Выполняйте подключение через кабель USB типа AB длиной не более 3 метров.
- Перед подключением компьютера к разьему USB TO HOST переведите компьютер из энергосберегающего режима (режима приостановки, режима ожидания или спящего режима) в нормальный рабочий режим.
- Перед включением питания инструмента подсоедините компьютер к разьему USB TO HOST на инструменте.
- Перед включением/отключением питания инструмента, подсоединением кабеля USB к разьему USB TO HOST или его отсоединением от этого разьема выполните следующие действия.
  - Завершите работу всех прикладных программ на компьютере.
  - Убедитесь в том, что в данный момент не выполняется передача данных с инструмента. (Данные передаются только при нажатии клавиш на клавиатуре или при воспроизведении композиции.)
- Если к инструменту подключен компьютер, пауза между следующими операциями должна составлять не менее шести секунд: (1) отключение и последующее включение питания инструмента; (2) подсоединение и отсоединение кабеля USB.

## ■ Меры предосторожности при работе с разъемом USB TO DEVICE

Инструмент оборудован встроенным разъемом USB TO DEVICE. При подключении устройства USB к разъему соблюдайте осторожность. Выполняйте указанные ниже меры предосторожности.

### **ПРИМЕЧАНИЕ**

- Дополнительные сведения об обращении с устройствами USB приведены в руководстве пользователя устройства USB.

### ● Совместимые устройства USB

- Накопители USB (флэш-накопители, дисководы гибких дисков, дисководы жестких дисков и т.п.)

Инструмент поддерживает не все устройства USB, имеющиеся в продаже. Компания Yamaha не может гарантировать нормальную работу приобретенных устройств USB. Перед приобретением устройства USB для работы с данным инструментом зайдите на веб-страницу по адресу:

<http://music.yamaha.com/download/>

### **ПРИМЕЧАНИЕ**

- Подключить другие устройства с интерфейсом USB (например, компьютерную клавиатуру или мышь) невозможно.

### ● Подключение устройства USB

- При подключении устройства USB к разъему USB TO DEVICE проверьте наличие и правильность ориентации соответствующего разъема на устройстве.
- Несмотря на то, что инструмент поддерживает стандарт USB 1.1, к нему можно подключить накопитель с интерфейсом USB 2.0. Однако скорость передачи данных соответствует стандарту USB 1.1.

### ● Работа с накопителями USB

Подключив к инструменту накопитель USB, можно сохранять на нем созданные данные, а также считывать данные с подключенного накопителя.

### **ПРИМЕЧАНИЕ**

- Инструмент поддерживает чтение данных через дисководы записываемых компакт-дисков, но не поддерживает сохранение данных с помощью таких дисководов.

### **Количество подключаемых накопителей USB**

К разъему USB TO DEVICE можно подключить не более одного накопителя USB.

### **Форматирование носителя USB**

При подключении устройства USB или при установке носителя может отображаться запрос на форматирование устройства/носителя. В этом случае выполните операцию форматирования (стр. 84).

### **ВНИМАНИЕ**

- В процессе форматирования удаляются все ранее записанные данные. Убедитесь в том, что формируемый носитель не содержит важных данных.

### **Защита данных (защита от записи)**

Во избежание случайного удаления важных данных пользуйтесь функцией защиты от записи, предусмотренной для каждого накопителя. Перед сохранением данных на накопителе USB убедитесь в том, что защита от записи отключена.

### **Подсоединение/отсоединение накопителя USB**

Перед извлечением носителя из устройства убедитесь в том, что на инструменте в данный момент не выполняются операции, требующие обращения к данным (например, операции сохранения, копирования или удаления).

### **ВНИМАНИЕ**

- Не следует слишком часто включать и отключать питание устройства USB, а также подсоединять и отсоединять устройство. Это может привести к временной неработоспособности инструмента. Во время выполнения на инструменте операций с данными (например, операций сохранения, удаления, загрузки и форматирования), а также инициализации устройства USB (сразу же после подключения) НЕ отсоединяйте разъем USB, НЕ извлекайте носитель из устройства и НЕ выключайте питание ни одного из устройств. Это может привести к повреждению данных на одном из устройств или на обоих устройствах.

## Перенос данных исполнения между инструментом и компьютером

Подключение инструмента к компьютеру позволяет работать на компьютере с данными исполнения, созданными на инструменте, а также воспроизводить на инструменте данные исполнения, полученные с компьютера.

- Когда инструмент подсоединен к компьютеру, на инструменте выполняется прием/передача данных исполнения.

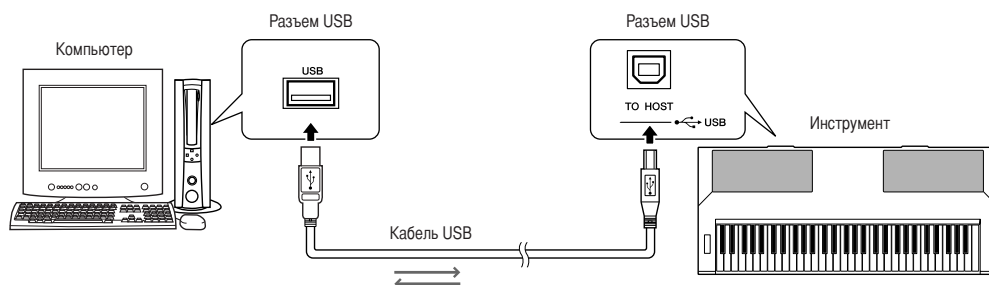

### ■ Параметры MIDI

Эти параметры относятся к передаче и приему данных исполнения.

| Параметр                                    | Диапазон/значения   | Описание  |
|---|---------------------|---|
| Local<br>(локальное управление)             | ON/OFF (вкл./откл.) | Параметр локального управления служит для включения и отключения функции озвучивания встроенным тон-генератором нот, проигрываемых на клавиатуре инструмента: внутренний тон-генератор активен, когда локальное управление включено, и не активен, когда оно отключено. |
| External Clock<br>(внешняя синхронизация)   | ON/OFF (вкл./откл.) | Этот параметр определяет режим синхронизации инструмента: внутренняя синхронизация (OFF) или синхронизация с сигналом внешнего устройства (ON).   |
| Keyboard Out<br>(вывод данных с клавиатуры) | ON/OFF (вкл./откл.) | Этот параметр служит для включения (ON) и отключения (OFF) функции передачи данных исполнения на клавиатуре.  |
| Style Out<br>(вывод данных стиля)           | ON/OFF (вкл./откл.) | Этот параметр служит для включения (ON) и отключения (OFF) функции передачи данных стиля во время воспроизведения стиля.  |
| Song Out<br>(вывод данных композиции)       | ON/OFF (вкл./откл.) | Этот параметр служит для включения (ON) и отключения (OFF) функции передачи данных композиции во время воспроизведения композиции.  |

#### ⚠ ВНИМАНИЕ

- Если для параметра «Local» (локальное управление) задано значение «OFF» (откл.), при игре на клавиатуре инструмента звуки не воспроизводятся.

#### ⚠ ВНИМАНИЕ

- Если для параметра «External Clock» (внешняя синхронизация) задано значение «ON» (вкл.), но с внешнего устройства не поступает тактовый сигнал, функции работы с композициями, стилями и метрономом не запускаются.

### 1 Нажмите кнопку [FUNCTION].

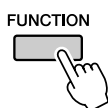

### 2 С помощью кнопок выбора категории [◀] и [▶] выберите параметр, значение которого требуется изменить.

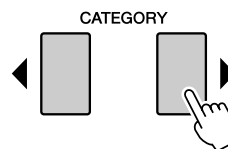

### 3 С помощью наборного диска выберите значение «ON» или «OFF».

## ■ PC Mode (режим компьютера) ●●●●●

Для переноса данных исполнения между компьютером и инструментом необходимо настроить некоторые параметры MIDI.

С помощью элемента «PC Mode» (режим компьютера) можно одновременно настроить несколько параметров. Предусмотрено три режима: PC1, PC2 и OFF (откл.).

При переносе файлов композиций или резервных копий между компьютером и инструментом задавать режим компьютера не обязательно.

\* При работе с приложением Digital Music Notebook следует задать режим компьютера «PC2».

|  | PC1 | PC2* | OFF |
|--|-----|------|-----|
| Local (локальное управление)             | OFF | OFF  | ON  |
| External Clock (внешняя синхронизация)   | ON  | OFF  | OFF |
| Song Out (вывод данных композиции)       | OFF | OFF  | OFF |
| Style Out (вывод данных стиля)           | OFF | OFF  | OFF |
| Keyboard Out (вывод данных с клавиатуры) | OFF | ON   | ON  |

**1** Для вывода на экран элемента «PC Mode» (режим компьютера) нажмите кнопку [DEMO] и удерживайте ее нажатой не менее одной секунды.

DEMO



Удерживайте эту кнопку нажатой не менее одной секунды

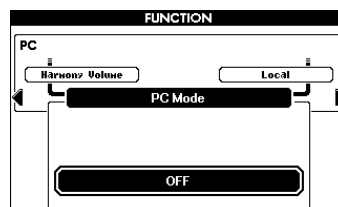

**2** С помощью наборного диска выберите режим PC1, PC2 или OFF.

### ПРИМЕЧАНИЕ

- Если выбран режим PC2, на инструменте недоступны функции, относящиеся к стилям, композициям, демонстрации, записи композиций и обучению.

### ПРИМЕЧАНИЕ

- Для доступа к элементу «PC Mode» (режим компьютера) можно также сначала нажать кнопку [FUNCTION], а затем перейти к этому элементу с помощью кнопок выбора категории [◀] и [▶] (стр. 80).

## Предварительная передача данных

Эта функция служит для передачи на компьютер данных настройки панели. При записи данных исполнения в приложение секвенсора, работающее на компьютере, рекомендуется сначала передать и записать данные настройки панели, а затем – собственно данные исполнения.

**1** Нажмите кнопку [FUNCTION].

FUNCTION

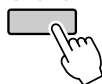

**2** С помощью кнопок выбора категории [◀] и [▶] выберите элемент «Initial Setup» (предварительная передача данных настройки).

CATEGORY

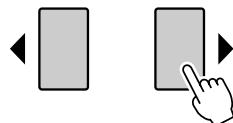

**3** Нажмите [+ / YES] для передачи данных или [- / NO] для отмены операции.

+ / YES



- / NO



## Перенос данных между компьютером и инструментом

На инструмент можно перенести хранящиеся на компьютере файлы композиций MIDI и стилей. Данные резервного копирования также можно переносить с инструмента на компьютер и наоборот.

Для переноса композиций между компьютером и инструментом необходимо установить на компьютере драйвер USB-MIDI, который находится на дополнительном компакт-диске, а затем загрузить из сети Интернет приложение Musicsoft Downloader. Дополнительные сведения приведены в руководстве по установке на стр. 99.

- Данные, которые можно переносить с компьютера
  - Объем данных (не более): 1895 килобайт
  - На экране дисплея может отображаться следующее количество файлов:
    - 100 композиций
    - 50 стилей
    - 50 музыкальных баз данных
  - Формат данных: SMF Format 0, SMF Format 1, файл стиля (с расширением .sty), файл резервной копии

### ПРИМЕЧАНИЕ

• Перенос на инструмент данных композиций, объем которых превышает 1895 килобайт, невозможен даже в том случае, если количество передаваемых композиций меньше 100.

## ■ С помощью приложения Musicsoft Downloader можно выполнять следующие действия. ....

- Переносить с компьютера во флэш-память инструмента файлы композиций MIDI и стилей, загруженные из сети Интернет или созданные на компьютере.

⇒ Описание соответствующей процедуры см. ниже.

- Переносить файлы резервных копий с инструмента на компьютер и наоборот.

⇒ Описание соответствующей процедуры см. на стр. 98.

Для работы с приложением Musicsoft Downloader необходим обозреватель Internet Explorer 5.5 или более поздней версии.

## ■ Перенос композиций с компьютера во флэш-память инструмента с помощью приложения Musicsoft Downloader ..

### ПРИМЕЧАНИЕ

• Если в данный момент воспроизводится композиция или стиль, перед продолжением остановите воспроизведение.

- 1 Установите на компьютере приложение Musicsoft Downloader и драйвер USB MIDI, затем подключите компьютер к инструменту (стр. 103, 101).

- 2 После выбора языка дважды щелкните на ярлыке Musicsoft Downloader, созданном на рабочем столе. Запускается приложение Musicsoft Downloader, и отображается главное окно.

### ПРИМЕЧАНИЕ

• Во время выполнения приложения Musicsoft Downloader работа с инструментом невозможна.

- 3 Нажмите кнопку Add File (Добавить файл); отображается окно Add File.

- 4 Нажмите кнопку справа от элемента «Look in» (Поиск в) и выберите папку в раскрывающемся меню. В открывшемся окне дважды щелкните на папке SongData. Выберите файл, который требуется перенести на инструмент, затем нажмите Open (Открыть).

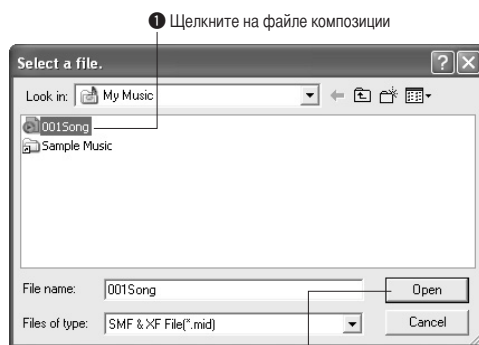

2 Нажмите кнопку Open (Открыть)

- 5** Копия выбранного файла композиции MIDI отображается в списке «List of files stored temporarily» (Список временно сохраненных файлов) в верхней части окна. В нижней части окна отображается накопитель, что позволяет задать место назначения для переноса файла. Щелкните на элементе «Instrument» (Инструмент), затем на элементе «Flash memory» (Флэш-память). Под флэш-памятью в данном случае понимается внутренняя память инструмента.

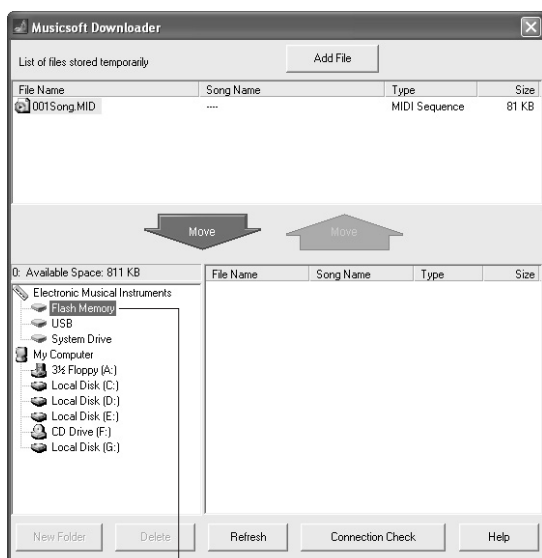

- Щелкните на элементе «Electronic Musical Instruments» (Электронные музыкальные инструменты), затем на элементе «Flash memory» (Флэш-память)

- 6** Выбрав файл в списке «List of files stored temporarily» (Список временно сохраненных файлов), нажмите кнопку [Move] в виде стрелки вниз; отображается запрос на подтверждение операции. Нажмите [OK]; композиция переносится из списка «List of files stored temporarily» (Список временно сохраненных файлов) в память инструмента.

- 7** Для завершения работы с приложением Musicsoft Downloader закройте окно.

**ПРИМЕЧАНИЕ**

- Перед воспроизведением композиций, перенесенных с компьютера, обязательно завершите работу с программой Musicsoft Downloader.

- 8** Для воспроизведения композиции, хранящейся в памяти инструмента, нажмите кнопку [USER]. Выберите композицию для воспроизведения с помощью наборного диска, затем нажмите кнопку [▶/■] для запуска воспроизведения.

**ВНИМАНИЕ**

- Не отсоединяйте кабель USB во время передачи данных. Это не только приведет к сбою передачи и сохранения данных, но также может нарушить стабильность работы накопителя и создать риск потери его содержимого.

**ВНИМАНИЕ**

- Сохраненные данные могут быть утрачены вследствие неисправности оборудования или нарушения нормальной работы. В целях безопасности рекомендуется сохранить копию всех важных данных на компьютере.

## ■ Перенос файлов резервных копий с инструмента на компьютер ●●●●●

С помощью приложения Musicsoft Downloader можно перенести на компьютер данные резервного копирования, содержащие резервные копии данных (стр. 39), включая пять хранящихся в памяти инструмента композиций пользователя. Если на экране Musicsoft Downloader выбрать «Electronic Musical Instruments» (Электронные музыкальные инструменты), а затем «System Drive» (Системный диск), в нижнем правом углу экрана Musicsoft Downloader отображается файл с именем PSR-S500.BUP. Это данные резервного копирования. Подробные инструкции по переносу данных резервного копирования с помощью приложения Musicsoft Downloader можно найти в интерактивной справке приложения.

### **ПРИМЕЧАНИЕ**

• Данные встроенных композиций невозможно перенести с инструмента.

### **ВНИМАНИЕ**

• Резервная копия данных, включая пять композиций пользователя, передается и принимается в виде одного файла. Поэтому при каждой операции приема или передачи выполняется замена резервной копии всех данных. Это следует учитывать при переносе данных.

### **ВНИМАНИЕ**

• Не переименовывайте файл резервной копии на компьютере. Если сделать это, распознавание файла при переносе на инструмент станет невозможно.

## ● Композиции с нотной записью

Если для уроков и упражнений с компьютера перенесены композиции с нотной записью (только в формате SMF Format 0), необходимо указать каналы для воспроизведения в качестве партий правой и левой руки.

- 1** Нажмите кнопку [USER] и выберите хранящуюся во внутренней памяти композицию, для которой требуется задать дорожку.
- 2** Нажмите кнопку [FUNCTION].
- 3** С помощью кнопок выбора категории [◀] и [▶] выберите элемент «R-Part» (партия правой руки) или «L-Part» (партия левой руки).
- 4** С помощью наборного диска выберите канал для воспроизведения в качестве партии правой или левой руки.

Рекомендуется выбирать канал 1 для партии правой руки и канал 2 для партии левой руки.



## Содержимое компакт-диска

После установки прилагаемого компакт-диска автоматически открывается окно запуска, показанное на следующем рисунке. (Пользователи Windows Vista для открытия окна запуска должны после установки компакт-диска щелкнуть на [Start.exe].) Выбрав в окне запуска любой пункт меню, можно перейти на страницу регистрации пользователя через сеть Интернет и загрузить обширный набор доступных прикладных программ.



|   | Имя приложения/данных                    | Имя папки                                   | Характеристика   |
|---|--|---|--|
| 1 | Драйвер USB-MIDI (Windows 2000/XP)       | USBdrv2k_                                   | Это программное обеспечение необходимо для работы инструмента с компьютером, подключенным через соединение USB. Оно обеспечивает обмен данными MIDI и управляющими командами между инструментом и компьютером.   |
|   | Драйвер USB-MIDI (Windows Vista/XP x64)  | USBdrvVista_                                |  |
| 2 | Digital Music Notebook                   | DMN_  | Digital Music Notebook объединяет в себе возможности программы обучения музыке и интерактивной службы, позволяющей легко и с удовольствием осваивать исполнение любимых композиций. После установки приложения Digital Music Notebook можно ознакомиться с его удобными и эффективными функциями на примере демонстрационной композиции. |
|   | Флэш-демонстрация Digital Music Notebook | DMN_FlashDemo                               | Видео ролик с полноценным движением, входящий в состав программного обеспечения Digital Music Notebook и демонстрирующий все функциональные возможности этой программы.  |
| 3 | Microsoft Downloader                     | (Доступно для загрузки на веб-узле Yamaha.) | При наличии соединения между инструментом и компьютером это приложение позволяет непосредственно загружать данные песен в память инструмента. Приложение Microsoft Downloader можно загрузить из сети Интернет.  |

\* Все указанные выше приложения поставляются с интерактивным руководством/руководством в формате PDF.

## Минимальные требования к системе

| Приложение/данные   | ОС  | Процессор  | Память   | Жесткий диск                               | Дисплей   |
|---|---|--|--|--|---|
| Драйвер USB для Windows 2000/XP   | Windows 2000/XP Home Edition/XP Professional  | 166 МГц или более мощный процессор семейства Intel® Pentium®/Celeron®  | 32 Мбайт или более (рекомендуется не менее 64 Мбайт)   | Не менее 3 Мбайт свободного пространства   | -   |
| Драйвер USB для Windows Vista/XP x64  | Windows Vista/XP Professional x64 Edition   | 800 МГц или более мощный процессор семейства Intel® Pentium®/Celeron® либо совместимый со стандартом Intel® 64                         | Не менее 512 Мбайт                                     | Не менее 3 Мбайт свободного пространства   | -   |
| Digital Music Notebook  | Windows XP Home/Professional Edition с пакетом обновления SP1a или более поздней версии/Windows Vista<br>* Поддерживается только 32-разрядная версия. | Процессор с тактовой частотой 400 МГц или более (рекомендуется процессор семейства Intel® Pentium®/Celeron® или совместимый процессор) | 128 Мбайт или более (рекомендуется не менее 256 Мбайт) | Не менее 150 Мбайт свободного пространства | 1024 x 768 HighColor (16-разрядное кодирование) |
| Digital Music Notebook (требования для воспроизведения содержимого, включающего в себя видеоданные) | Windows 2000/XP Home Edition/XP Professional/Vista<br>* Поддерживается только 32-разрядная версия.  | 1 ГГц или более мощный процессор семейства Intel® Pentium®/Celeron® (рекомендуется не менее 1,4 ГГц)                                   | Не менее 256 Мбайт                                     |  |   |

### ПРИМЕЧАНИЕ

• О требованиях к системе для другого программного обеспечения, содержащегося на компакт-диске, можно прочесть на соответствующей странице загрузки в сети Интернет. Для отображения страницы загрузки можно щелкнуть на меню программного обеспечения в окне запуска и нажать кнопку Download (Загрузить) на следующей странице.

## Установка программного обеспечения

### ■ Драйвер USB-MIDI .....

Для управления инструментом с компьютера через интерфейс USB потребуется установить соответствующий драйвер.

Драйвер USB-MIDI – это программное обеспечение, предназначенное для переноса данных MIDI в обоих направлениях между программой-секвенсором и инструментом через кабель USB.

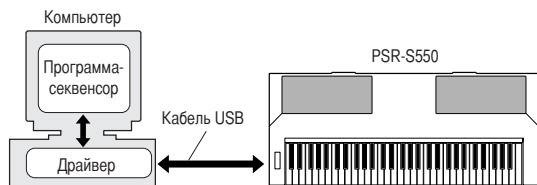

- Для Windows XP: см. ниже
- Для Windows 2000: см. стр. 102.
- Для Windows Vista: см. стр. 102.

#### ПРИМЕЧАНИЕ

• Актуальная информация о драйвере USB-MIDI приведена на странице загрузки с веб-узла Yamaha по следующему адресу URL:  
<http://music.yamaha.com/download/>

Уточните используемое имя дисковод компакт-дисков (D:, E:, Q: и т.п.). Имя дисковода отображается рядом со значком компакт-диска в папке «Мой компьютер». Имя корневого каталога компакт-диска соответствует имени дисковода (D:\, E:\ или Q:\).

### Установка драйвера на платформе Windows XP

- 1** Включите компьютер и войдите в систему Windows XP по учетной записи «Administrator».
- 2** Выберите [Пуск] → [Панель управления]. Если на панели управления отображается приглашение «Выберите категорию», выберите команду «Переключение к классическому виду» в левом верхнем углу. После переключения отображаются все панели управления и значки.
- 3** Перейдите в раздел [Система] → [Оборудование] → [Подписывание драйверов], выберите селективную кнопку слева от текста «Пропускать» и нажмите кнопку [OK].
- 4** Нажмите кнопку [OK] для закрытия окна «Свойства системы», затем закройте панель управления, щелкнув на значке «X» в правом верхнем углу.
- 5** Установите прилагаемый компакт-диск в дисковод компакт-дисков.  
Автоматически отображается окно запуска.

- 6** Сначала убедитесь в том, что переключатель POWER на инструменте установлен в положение OFF, затем соедините разъем USB на компьютере с разъемом USB TO HOST на инструменте через кабель USB. После включения инструмента на экране компьютера автоматически отображается окно «Мастер нового оборудования».

Если окно мастера не отображается автоматически, обратитесь к разделу «Устранение неполадок».

Если в правом нижнем углу отображается системное сообщение «Найдено новое оборудование», дождитесь отображения окна «Мастер нового оборудования». (В зависимости от компьютера вызов окна мастера может занять некоторое время.)

Если в окне мастера отображается запрос на подключение к Windows Update, выберите селективную кнопку «Нет, не в этот раз», затем нажмите [Далее].

- 7** Выберите селективную кнопку слева от текста «Автоматическая установка (рекомендуется)». Нажмите кнопку [Далее]. Запускается установка программы.

#### ПРИМЕЧАНИЕ

• Если во время установки отображается системное сообщение «...не тестировалось на совместимость с Windows XP», нажмите кнопку [Все равно продолжить].

- 8** По завершении установки отображается окно «Завершение работы мастера нового оборудования». (В зависимости от компьютера вызов окна мастера может занять некоторое время.)

- 9** Перезагрузите компьютер.

Если в правом нижнем углу отображается системное сообщение «Найдено новое оборудование», дождитесь отображения окна «Изменение параметров системы». (В зависимости от компьютера вызов окна мастера может занять некоторое время.)

#### ПРИМЕЧАНИЕ

• В случае 64-разрядной версии Windows XP Professional окно мастера не отображается. Перезагрузка компьютера не требуется.

- 10** В случае 64-разрядной версии Windows XP Professional необходимо установить модуль поддержки.

После установки драйверов USB-MIDI для всех подключенных устройств USB выберите в меню «Пуск» пункт «Мой компьютер». Щелкните на значке компакт-диска правой кнопкой мыши и выберите «Открыть» во всплывающем меню. Выберите «USBdrvVista\_» → «XPx64SupportModule» → «Setup.exe» и запустите выполнение файла Setup.exe. Следуйте инструкциям на экране.

#### ПРИМЕЧАНИЕ

• После установки модуля поддержки этот шаг не является обязательным даже в случае подключения нового устройства USB или обновления драйвера USB-MIDI.

Установка драйвера USB-MIDI завершена.

## Установка драйвера на платформе Windows 2000

- 1** Включите компьютер и войдите в систему Windows 2000 по учетной записи «Administrator».
  - 2** Выберите [Мой компьютер] → [Панель управления] → [Система] → [Оборудование] → [Подписывание драйверов] → [Проверка подписи файла], выберите селективную кнопку слева от текста «Пропустить – устанавливать все файлы независимо от подписи» и нажмите [OK].
  - 3** Установите прилагаемый компакт-диск в дисковод компакт-дисков.  
Автоматически отображается окно запуска.
  - 4** Сначала убедитесь в том, что переключатель POWER на инструменте установлен в положение OFF, затем соедините разъем USB на компьютере с разъемом USB TO HOST на инструменте через кабель USB. После включения инструмента на экране компьютера автоматически отображается окно «Мастер нового оборудования». Нажмите [Далее].  
(В зависимости от компьютера вызов окна мастера может занять некоторое время.)  
Если окно мастера не отображается автоматически, обратитесь к разделу «Устранение неполадок» (стр. 104).
  - 5** Установите флажок «Провести поиск подходящего драйвера для устройства (рекомендуется)». Нажмите кнопку [Далее].
  - 6** Установите флажок «Дисковод компакт-дисков» и снимите все другие флажки. Нажмите [Далее].
- ПРИМЕЧАНИЕ**
- В процессе поиска драйвера может отображаться системный запрос на установку компакт-диска с ОС Windows. Укажите папку «USBdrv2k\_» на компакт-диске (например, D:\USBdrv2k\_) и продолжайте установку.
- 7** Нажмите [Далее].
- ПРИМЕЧАНИЕ**
- Если на панели мастера отображается сообщение о том, что устанавливаемое программное обеспечение не содержит цифровой подписи Microsoft, нажмите [Да].
- 8** По завершении установки отображается окно «Завершение работы мастера нового оборудования».  
(В зависимости от компьютера вызов окна мастера может занять некоторое время.)
  - 9** Перезагрузите компьютер.  
Установка драйвера USB-MIDI завершена.

## Установка драйвера на платформе Windows Vista

- 1** Включите компьютер и войдите в систему Windows Vista по учетной записи «Administrator».
  - 2** Установите прилагаемый компакт-диск в дисковод компакт-дисков.  
Отображается окно автозапуска..
  - 3** Щелкните на команде [Run Start.exe].  
Автоматически отображается окно запуска.
  - 4** Сначала убедитесь в том, что переключатель POWER на инструменте установлен в положение OFF, затем соедините разъем USB на компьютере с разъемом USB TO HOST на инструменте через кабель USB. После включения инструмента на экране компьютера автоматически отображается окно «Мастер нового оборудования». Выберите «Найти и установить драйвер (рекомендуется)».  
Если окно не отображается автоматически, обратитесь к стр. 104 (раздел «Устранение неполадок»). (В зависимости от компьютера вызов окна может занять некоторое время.)
- ПРИМЕЧАНИЕ**
- В случае отображения окна «Контроль учетных записей пользователей» выберите [Продолжить].
- 5** В случае отображения запроса на подтверждение операции поиска драйверов в интерактивном режиме выберите «Не выполнять поиск в Интернете».
  - 6** В случае отображения запроса на установку диска, прилагаемого к устройству, нажмите [Далее].  
Начинается установка программы.
- ПРИМЕЧАНИЕ**
- В случае отображения окна «Безопасность Windows» подтвердите, что авторские права на данное программное обеспечение принадлежат корпорации Yamaha, затем нажмите [Установить].
- 7** По завершении установки отображается системное сообщение «Установка программного обеспечения для этого устройства успешно завершена». Нажмите [Заккрыть].  
(В зависимости от компьютера вызов окна может занять некоторое время.)  
Установка драйвера USB-MIDI завершена.

## ■ Digital Music Notebook .....

### ВАЖНО

- При установке приложения *Digital Music Notebook* на платформе *Windows XP* или *Windows Vista* необходимо войти в систему по учетной записи «Administrator».
- При установке *Digital Music Notebook* убедитесь в том, что на компьютере установлен обозреватель *Internet Explorer 6.0* (с пакетом обновления *SP1*) или более поздняя версия.
- При приобретении содержимого *Digital Music Notebook* платеж осуществляется только по кредитной карте. В некоторых регионах операции с кредитными картами невозможны, поэтому необходимо уточнить в местных органах управления, допускаются ли платежи по кредитной карте в данном регионе.

### ПРИМЕЧАНИЕ

- Использование приложения *DMN (Digital Music Notebook)* регулируется ЛИЦЕНЗИОННЫМ СОГЛАШЕНИЕМ *SIBELIUS SCORCH*, положения которого покупатель полностью принимает при использовании приложения. Перед использованием приложения внимательно прочитайте условия СОГЛАШЕНИЯ на английском языке на стр. 106.

### 1 Установите прилагаемый компакт-диск в дисковод компакт-дисков на компьютере.

На экране отображается окно запуска. Каждый пункт меню в этом окне соответствует приложению или данным, содержащимся на дополнительном компакт-диске.

### 2 В окне запуска выберите «DIGITAL MUSIC NOTEBOOK».

### 3 Нажмите кнопку *Install (Установить)* и установите программное обеспечение, следуя инструкциям на экране.

Инструкции по работе с *Digital Music Notebook* можно найти в меню справки: запустите приложение *Digital Music Notebook* и выберите *Help (Справка)*.

## ■ Musicsoft Downloader .....

### ВАЖНО

- При установке приложения *Musicsoft Downloader* на платформе *Windows XP*, *Windows 2000* или *Windows Vista* необходимо войти в систему по учетной записи «Administrator».
- Для установки *Musicsoft Downloader* должно быть установлено соединение компьютера с сетью Интернет.
- Для инструментов, в комплект поставки которых входит данный дополнительный компакт-диск, в качестве программного обеспечения переноса файлов можно использовать только *Musicsoft Downloader*. Другие приложения, такие как *File Utility* и *Song Filer*, не поддерживаются.

### 1 Установите прилагаемый компакт-диск в дисковод компакт-дисков на компьютере.

На экране отображается окно запуска. Каждый пункт меню в этом окне соответствует приложению или данным, содержащимся на дополнительном компакт-диске.

### 2 В окне запуска выберите «Musicsoft Downloader».

В окне отображается страница со сведениями о приложении *Musicsoft Downloader*.

### 3 Нажмите кнопку *Musicsoft Downloader Download (Загрузить Musicsoft Downloader)* в нижней части окна.

Отображается страница загрузки из сети Интернет. Перед установкой программного обеспечения проверьте выполнение требований к системе.

### ● Удаление установленного приложения

Для удаления установленной прикладной программы выполните следующие действия. Выберите [Пуск] → [Настройка] → [Панель управления] → [Установка и удаление программ] → [Добавление и удаление], затем выберите приложение, которое требуется удалить, и нажмите кнопку [Добавить/удалить...]. Удалите приложение, следуя инструкциям на экране.

### ПРИМЕЧАНИЕ

- Названия кнопок и меню могут различаться в зависимости от ОС, установленной на компьютере.
- Инструкции по удалению драйвера *USB-MIDI* приведены в подразделе «Удаление драйвера с компьютера» раздела «Устранение неполадок» (стр. 104).

## ■ Устранение неполадок

### ● Невозможно установить драйвер.

#### • Правильно ли подсоединен кабель USB?

Проверьте соединение с кабелем USB. Отсоедините кабель USB, затем подсоедините его снова.

#### • Включена ли функция USB на компьютере?

Если при первом подключении инструмента к компьютеру окно мастера установки нового оборудования не отображается, значит, возможно, на компьютере отключена функция USB. Выполните следующие действия.

**1** Выберите [Панель управления]\* → [Система] → [Оборудование] → [Диспетчер устройств] (для Windows XP/2000) или [Панель управления] → [Диспетчер устройств] (для Windows Vista).

\* В случае Windows XP необходимо переключить панель управления на классический вид.

**2** Убедитесь в отсутствии знаков «!» и «х» в разделах «Universal serial bus controller» (Контроллер универсальной последовательной шины) и «USB Root Hub» (Корневой концентратор USB). Если отображается знак «!» или «х», значит, контроллер USB отключен.

#### • Зарегистрировано ли неизвестное устройство?

В случае сбоя при установке драйвера инструмент указан как «неизвестное устройство» и установить драйвер невозможно. Для удаления «неизвестного устройства» выполните следующие действия.

**1** Выберите [Панель управления]\* → [Система] → [Оборудование] → [Диспетчер устройств] (для Windows XP/2000) или [Панель управления] → [Диспетчер устройств] (для Windows Vista).

\* В случае Windows XP необходимо переключить панель управления на классический вид.

**2** Выберите в меню «Вид» пункт «Устройства по типу» и найдите раздел «Other devices» (Другие устройства).

**3** При наличии раздела «Other devices» (Другие устройства) дважды щелкните на нем для разворачивания дерева и найдите элемент «Unkown device» (Неизвестное устройство). При наличии такого элемента выберите его и нажмите кнопку [Удалить].

**4** Отсоедините от инструмента кабель USB и подсоедините его снова.

**5** Установите драйвер заново. (См. стр. 101 – 102).

### ● При управлении инструментом с компьютера через интерфейс USB инструмент работает неправильно или звук не слышен.

#### • Установлен ли драйвер (стр. 101 – 102)?

#### • Правильно ли подсоединен кабель USB?

#### • Задан ли подходящий уровень громкости на инструменте, на устройстве воспроизведения и в приложении?

#### • Выбран ли подходящий порт в программесеквенсоре?

#### • Установлена ли последняя версия драйвера USB-MIDI?

Последнюю версию драйвера можно загрузить веб-узла (стр. 101).

### ● Звук воспроизводится с задержкой.

#### • Соответствует ли компьютер требованиям к системе?

#### • Не работают ли в данный момент другие приложения или устройства?

### ● Невозможно правильно приостановить или возобновить работу компьютера.

#### • Во время работы приложений MIDI не следует приостанавливать работу компьютера.

#### • В некоторых случаях невозможно правильно приостановить/возобновить работу компьютера в зависимости от конкретного оборудования (главного контроллера USB и т. п.). В такой ситуации для продолжения работы с инструментом достаточно отсоединить кабель USB и подсоединить его снова.

### ● Удаление драйвера с компьютера

**1** Включите компьютер и войдите в систему Windows 2000 по учетной записи «Administrator».  
Завершите работу всех приложений и закройте все окна.

**2** Установите прилагаемый компакт-диск в дисковод компакт-дисков.

**3** Выберите [Пуск] → [Мой компьютер] (для Windows XP), [Мой компьютер] (для Windows 2000) или [Пуск] → [Компьютер] (для Windows Vista).

**4** Щелкните на значке компакт-диска правой кнопкой мыши и выберите «Открыть» во всплывающем меню.

**5** Выберите папку USBdrvVista\_ или USBdrv2k\_ → папку uninstall → файл uninstall.exe и запустите выполнение файла uninstall.exe.  
Удалите драйвер, следуя инструкциям на экране.

#### ПРИМЕЧАНИЕ

• В случае 64-разрядной ОС щелкните на файле `uninstall_x64.exe` в папке `USBdrvVista_`.

• В случае отображения окна «Контроль учетных записей пользователей» выберите [Продолжить].

# ВНИМАНИЕ!

# ЛИЦЕНЗИОННОЕ СОГЛАШЕНИЕ О ПРОГРАММНОМ ОБЕСПЕЧЕНИИ

ВНИМАТЕЛЬНО ПРОЧИТАЙТЕ ЭТО ЛИЦЕНЗИОННОЕ СОГЛАШЕНИЕ («СОГЛАШЕНИЕ»), ПРЕЖДЕ ЧЕМ ПРИСТУПАТЬ К ИСПОЛЬЗОВАНИЮ ПРОГРАММНОГО ОБЕСПЕЧЕНИЯ. ИСПОЛЬЗОВАНИЕ ДАННОГО ПРОГРАММНОГО ОБЕСПЕЧЕНИЯ РАЗРЕШАЕТСЯ ТОЛЬКО В СООТВЕТСТВИИ С УСЛОВИЯМИ СОГЛАШЕНИЯ. СОГЛАШЕНИЕ ЗАКЛЮЧЕНО МЕЖДУ ВАМИ (ФИЗИЧЕСКИМ ЛИБО ЮРИДИЧЕСКИМ ЛИЦОМ) И КОРПОРАЦИЕЙ YAMAHA («YAMAHA»).

РАЗРЫВАЯ ПЕЧАТЬ, СКРЕПЛЯЮЩУЮ УПАКОВКУ, ВЫ ОБЯЗУЕТЕСЬ ВЫПОЛНЯТЬ УСЛОВИЯ ДАННОЙ ЛИЦЕНЗИИ. ЕСЛИ ВЫ НЕ СОГЛАСНЫ С УСЛОВИЯМИ, НЕ УСТАНАВЛИВАЙТЕ, НЕ КОПИРУЙТЕ ЭТО ПРОГРАММНОЕ ОБЕСПЕЧЕНИЕ И НЕ ИСПОЛЬЗУЙТЕ ЕГО ЛЮБЫМ ДРУГИМ СПОСОБОМ.

## 1. ПЕРЕДАЧА ЛИЦЕНЗИИ И АВТОРСКИХ ПРАВ

Корпорация Yamaha предоставляет вам право использовать один экземпляр программы (программ) и данных («ПРОГРАММНОЕ ОБЕСПЕЧЕНИЕ»), сопровождаемых данным Соглашением. Термин ПРОГРАММНОЕ ОБЕСПЕЧЕНИЕ обозначает также все обновления программного обеспечения и данных. ПРОГРАММНОЕ ОБЕСПЕЧЕНИЕ является собственностью корпорации Yamaha и/или лицензиаров корпорации Yamaha и охраняется соответствующими законами о защите авторских прав и всеми соответствующими положениями международных договоров. Несмотря на то, что вы имеете право заявить о вашем праве собственности на данные, созданные при помощи ПРОГРАММНОГО ОБЕСПЕЧЕНИЯ, само ПРОГРАММНОЕ ОБЕСПЕЧЕНИЕ останется под защитой соответствующих авторских прав.

- Разрешается использовать ПРОГРАММНОЕ ОБЕСПЕЧЕНИЕ на одном единственном компьютере.
- Разрешается создать одну резервную копию ПРОГРАММНОГО ОБЕСПЕЧЕНИЯ в машиночитаемой форме на носителе, который позволяет такое резервное копирование. На резервной копии вы обязаны воспроизвести уведомление об авторских правах корпорации Yamaha, а также все остальные уведомления о собственности, относящиеся к исходному экземпляру ПРОГРАММНОГО ОБЕСПЕЧЕНИЯ.
- Разрешается навсегда передать все свои права на ПРОГРАММНОЕ ОБЕСПЕЧЕНИЕ третьему лицу, при условии, что у вас не сохраняются копии, а получатель прочел и согласился с условиями этого Соглашения.

## 2. ОГРАНИЧЕНИЯ

- Запрещается извлекать исходный код ПРОГРАММНОГО ОБЕСПЕЧЕНИЯ путем инженерного анализа, обратного ассемблирования, декомпиляции, или любым другим способом.
- Запрещается воспроизводить, модифицировать, изменять, сдавать в аренду, перепродавать или распространять ПРОГРАММНОЕ ОБЕСПЕЧЕНИЕ полностью или частично, а также создавать производные от него продукты.
- Запрещается передавать ПРОГРАММНОЕ ОБЕСПЕЧЕНИЕ с одного компьютера на другой электронным путем или позволять доступ к нему в сети из нескольких компьютеров.
- Запрещается использовать ПРОГРАММНОЕ ОБЕСПЕЧЕНИЕ с целью распространения запрещенных данных или данных, нарушающих общественный порядок.
- Запрещается предоставлять услуги, основанные на использовании ПРОГРАММНОГО ОБЕСПЕЧЕНИЯ без разрешения корпорации Yamaha. Данные, защищенные авторскими правами, включая, но не ограничиваясь данными MIDI песен, полученные при помощи ПРОГРАММНОГО ОБЕСПЕЧЕНИЯ, подвергаются следующим обязательным ограничениям.
- Данные, полученные при помощи ПРОГРАММНОГО ОБЕСПЕЧЕНИЯ, не могут использоваться в коммерческих целях без разрешения владельца авторских прав.
- Данные, полученные при помощи ПРОГРАММНОГО ОБЕСПЕЧЕНИЯ, не могут копироваться, передаваться, распространяться, воспроизводиться или исполняться публично без разрешения владельца авторских прав.
- Данные, защищенные при помощи ПРОГРАММНОГО ОБЕСПЕЧЕНИЯ, не могут расшириваться, а электронный водяной знак не может быть изменен без разрешения владельца авторских прав.

## 3. ПРЕКРАЩЕНИЕ ДЕЙСТВИЯ СОГЛАШЕНИЯ

Соглашение вступает в силу в день приобретения ПРОГРАММНОГО ОБЕСПЕЧЕНИЯ и остается в силе до момента прекращения действия. При нарушении закона о защите авторских прав или условий этого Соглашения, действие Соглашения немедленно и автоматически прекратится без уведомления от корпорации Yamaha. При прекращении действия Соглашения вы должны немедленно уничтожить лицензионное ПРОГРАММНОЕ ОБЕСПЕЧЕНИЕ, а также все составляемые с ним документы и их копии.

## 4. ОГРАНИЧЕННАЯ ГАРАНТИЯ НА НОСИТЕЛЬ

В отношении ПРОГРАММНОГО ОБЕСПЕЧЕНИЯ, продаваемого на материальных носителях, компания Yamaha гарантирует, что носитель, на который записано ПРОГРАММНОЕ ОБЕСПЕЧЕНИЕ, не будет иметь дефектов изготовления и материалов при нормальном использовании в течение четырнадцати (14) дней с даты приобретения. Дата подтверждается экземпляром товарного чека. Полным обязательством корпорации Yamaha и единственным возмещением вашего ущерба будет замена дефектного носителя, если он будет возвращен корпорации Yamaha или официальному дилеру компании Yamaha в течение четырнадцати дней с экземпляром товарного чека. Компания Yamaha не несет ответственности за замену носителя, поврежденного случайно или вследствие неправильного использования. В САМОЙ ПОЛНОЙ МЕРЕ, ДОПУСТИМОЙ ЗАКОНОМ, КОРПОРАЦИЯ YAMAHA ЗАЯВЛЯЕТ О СВОЕМ ОТКАЗЕ ОТ ВСЕХ ПОДРАЗУМЕВАЕМЫХ ГАРАНТИЙ НА МАТЕРИАЛЬНЫЙ НОСИТЕЛЬ, ВКЛЮЧАЯ ПОДРАЗУМЕВАЕМЫЕ ГАРАНТИИ КУПИЛИ-ПРОДАЖИ И ПРИГОДНОСТИ ДЛЯ КОНКРЕТНОЙ ЦЕЛИ.

## 5. ОТКАЗ ОТ ГАРАНТИИ НА ПРОГРАММНОЕ ОБЕСПЕЧЕНИЕ

Вы подтверждаете и соглашаетесь с тем, что будете использовать ПРОГРАММНОЕ ОБЕСПЕЧЕНИЕ на свой страх и риск. ПРОГРАММНОЕ ОБЕСПЕЧЕНИЕ и сопутствующая документация поставляются «КАК ЕСТЬ», без какой бы то ни было гарантии. НЕСМОТРИ НА ЛЮБОЕ ДРУГОЕ УСЛОВИЕ ДАННОГО СОГЛАШЕНИЯ, КОРПОРАЦИЯ YAMAHA ЗАЯВЛЯЕТ ОБ ОТКАЗЕ ОТ ВСЕХ ГАРАНТИЙ, ВЫРАЖЕННЫХ ИЛИ ПОДРАЗУМЕВАЕМЫХ, НА ДАННОЕ ПРОГРАММНОЕ ОБЕСПЕЧЕНИЕ, ВКЛЮЧАЯ БЕЗ ОГРАНИЧЕНИЙ ПОДРАЗУМЕВАЕМЫЕ ГАРАНТИИ КУПИЛИ-ПРОДАЖИ, ПРИГОДНОСТИ ДЛЯ КОНКРЕТНОЙ ЦЕЛИ И НЕНАРУШЕНИЯ ПРАВ ТРЕТЬИХ ЛИЦ, В ЧАСТНОСТИ, НО НЕ ОГРАНИЧИВАЯ ВЫШЕУКАЗАННОЕ, КОРПОРАЦИЯ YAMAHA НЕ ГАРАНТИРУЕТ, ЧТО ПРОГРАММНОЕ ОБЕСПЕЧЕНИЕ БУДЕТ СООТВЕТСТВОВАТЬ ВАШИМ ТРЕБОВАНИЯМ, ЧТО ЕГО РАБОТА БУДЕТ НЕПРЕРЫВНОЙ ИЛИ БЕЗОПАСНОЙ И ЧТО ДЕФЕКТЫ ПРОГРАММНОГО ОБЕСПЕЧЕНИЯ БУДУТ ИСПРАВЛЕНЫ.

## 6. ОГРАНИЧЕНИЕ ОТВЕТСТВЕННОСТИ

ПОЛНОЕ ОБЯЗАТЕЛЬСТВО КОРПОРАЦИИ YAMAHA ЗАКЛЮЧАЕТСЯ В РАЗРЕШЕНИИ ИСПОЛЬЗОВАНИЯ ПРОГРАММНОГО ОБЕСПЕЧЕНИЯ В СООТВЕТСТВИИ С УСЛОВИЯМИ СОГЛАШЕНИЯ. НИ В КАКОМ СЛУЧАЕ КОРПОРАЦИЯ YAMAHA НЕ НЕСЕТ ОТВЕТСТВЕННОСТИ ПЕРЕД ВАМИ ИЛИ ТРЕТЬИМИ ЛИЦАМИ ЗА ЛЮБОЙ УЩЕРБ, ВКЛЮЧАЯ БЕЗ ОГРАНИЧЕНИЙ ЛЮБОЙ ПРЯМОЙ ИЛИ КОСВЕННЫЙ, СЛУЧАЙНЫЙ ИЛИ ПОБОЧНЫЙ УЩЕРБ, РАСХОДЫ, УПУЩЕННУЮ ПРИБЫЛЬ, УТЕРЯННЫЕ ДАННЫЕ ИЛИ ДРУГОЙ УЩЕРБ, ПРИЧИНЕННЫЙ В РЕЗУЛЬТАТЕ ИСПОЛЬЗОВАНИЯ, НЕПРАВИЛЬНОГО ИСПОЛЬЗОВАНИЯ ИЛИ НЕВОЗМОЖНОСТИ ИСПОЛЬЗОВАНИЯ ПРОГРАММНОГО ОБЕСПЕЧЕНИЯ, ДАЖЕ ЕСЛИ КОРПОРАЦИЯ YAMAHA ИЛИ ОФИЦИАЛЬНЫЙ ДИЛЕР БЫЛИ ПРЕДУПРЕЖДЕНЫ О ВОЗМОЖНОСТИ ТАКОГО УЩЕРБА. Ни в каком случае полная ответственность корпорации Yamaha перед вами за весь ущерб, расходы и основания иска (в области договорного права, в случае правонарушения или в другом случае) не может превышать стоимость ПРОГРАММНОГО ОБЕСПЕЧЕНИЯ.

## 7. ПРОГРАММНОЕ ОБЕСПЕЧЕНИЕ ТРЕТЬИХ ЛИЦ

Программное обеспечение третьих лиц («ПРОГРАММНОЕ ОБЕСПЕЧЕНИЕ ТРЕТЬИХ ЛИЦ») может поставляться вместе с ПРОГРАММНЫМ ОБЕСПЕЧЕНИЕМ. Если в письменной документации или в электронных данных, сопровождающих Программное обеспечение, корпорация Yamaha определяет какое-либо программное обеспечение или данные как ПРОГРАММНОЕ ОБЕСПЕЧЕНИЕ ТРЕТЬИХ ЛИЦ, вы подтверждаете и соглашаетесь с тем, что вы обязаны выполнить условия любого Соглашения, сопровождающего ПРОГРАММНОЕ ОБЕСПЕЧЕНИЕ ТРЕТЬИХ ЛИЦ, а также с тем, что лицо, поставляющее это программное обеспечение, несет ответственность за любую гарантию или обязательство, связанные или возникающие в связи с ПРОГРАММНЫМ ОБЕСПЕЧЕНИЕМ ТРЕТЬИХ ЛИЦ. Компания Yamaha не несет никакой ответственности за ПРОГРАММНОЕ ОБЕСПЕЧЕНИЕ ТРЕТЬИХ ЛИЦ или за ваше использование этого программного обеспечения.

- Компания Yamaha не предоставляет никаких четких гарантий относительно ПРОГРАММНОГО ОБЕСПЕЧЕНИЯ ТРЕТЬИХ ЛИЦ. ПОМИМО ЭТОГО, КОМПАНИЯ YAMAHA ЗАЯВЛЯЕТ О СВОЕМ ОТКАЗЕ ОТ ВСЕХ ПОДРАЗУМЕВАЕМЫХ ГАРАНТИЙ относительно ПРОГРАММНОГО ОБЕСПЕЧЕНИЯ ТРЕТЬИХ ЛИЦ, ВКЛЮЧАЯ БЕЗ ОГРАНИЧЕНИЙ ПОДРАЗУМЕВАЕМЫЕ ГАРАНТИИ КУПИЛИ-ПРОДАЖИ И ПРИГОДНОСТИ ДЛЯ КОНКРЕТНОЙ ЦЕЛИ.
- Компания Yamaha не предоставляет никаких услуг или технической поддержки для ПРОГРАММНОГО ОБЕСПЕЧЕНИЯ ТРЕТЬИХ ЛИЦ.
- Корпорация Yamaha не несет никакой ответственности перед вами или другими лицами за любой ущерб, включая без ограничений любой прямой или косвенный, случайный или побочный ущерб, расходы, упущенную прибыль, утеранные данные или другой ущерб, причиненный в результате использования, неправильного использования или невозможности использования ПРОГРАММНОГО ОБЕСПЕЧЕНИЯ ТРЕТЬИХ ЛИЦ.

## 8. ОБЩИЕ ПОЛОЖЕНИЯ

Настоящее Соглашение должно интерпретироваться и регулироваться в соответствии с законами Японии, не принимая во внимание принципы конфликта законодательств. Любой спор или процедура будут разбираться в Окружном Суде Токио в Японии. Если по какой-то причине суд или компетентный судебный орган сочтет невозможным привести в исполнение какую-либо часть данного Соглашения, остальные разделы останутся в силе.

## 9. ПОЛНОЕ СОГЛАШЕНИЕ

Данное Соглашение является полным соглашением сторон относительно использования ПРОГРАММНОГО ОБЕСПЕЧЕНИЯ, а также любых сопутствующих письменных материалов, и заменяет любые предыдущие или настоящие письменные либо устные договоренности или соглашения, касающиеся предмета данного Соглашения. Ни одно дополнение или поправка к данному соглашению не будут считаться обязательством, если это дополнение или поправка не будут составлены в письменной форме и подписаны уполномоченным представителем корпорации Yamaha.

# ПАМ'ЯТКА



# Устранение неполадок

| Неполадка  | Возможные причины и способы устранения  |
|--|---|
| При включении и выключении инструмента временно слышны хлопки.   | Это нормальное явление, сопровождающее подачу электропитания на инструмент.   |
| При разговоре по мобильному телефону в инструменте возникает шум.  | Разговор по мобильному телефону в непосредственной близости от инструмента может вызывать помехи. Во избежание этого выключите мобильный телефон или пользуйтесь им на достаточном расстоянии от инструмента.   |
| При нажатии клавиш на клавиатуре и при воспроизведении композиции или стиля отсутствует звук.  | Убедитесь в том, что к гнезду PHONES/OUTPUT на задней панели не подключено никакое устройство. Если к этому гнезду подключены наушники, звук не воспроизводится.  |
|  | Проверьте, не отключена ли функция Local (локальное управление). (См. стр. 94).   |
|  | Проверьте, не отображается ли экран управления файлами FILE CONTROL. Если отображается экран управления файлами, при игре на клавиатуре и работе с другими функциями инструмента звук не воспроизводится. Нажмите кнопку [EXIT] для возврата к главному экрану.   |
| При нажатии кнопки [START/STOP] стиль или композиция не воспроизводится.   | Проверьте, не включена ли функция External Clock (внешняя синхронизация). Отключите внешнюю синхронизацию; см. описание параметра «External Clock» (внешняя синхронизация) на стр.94.   |
| Неудовлетворительное звучание стиля.   | Убедитесь в том, что задан достаточный уровень громкости стиля (стр. 81).   |
|  | Проверьте правильность задания точки разделения для проигрываемых аккордов. Выберите в качестве точки разделения подходящую клавишу (стр. 59).  |
|  | Проверьте, горит ли кнопка [ACMP]. Если кнопка [ACMP] не горит, нажмите ее; при этом кнопка загорается.   |
| После выбора стиля BaroqueAir в категории MOVIE & SHOW при нажатии кнопки [START/STOP] не воспроизводится ритмический аккомпанемент.   | Это не свидетельствует о неполадке. В стиле BaroqueAir отсутствует ритмическая партия, поэтому при воспроизведении этого стиля ритм не звучит. Кроме того, в этом стиле нет раздела вставки. Другие партии начинают звучать при проигрывании аккорда в области аккомпанемента.  |
| Звучат не все тембры или звук прерывается.   | Полифонические функции инструмента поддерживают одновременное звучание не более чем 32 нот. При воспроизведении стиля или композиции в режиме наложения или разделения тембров возможно выпадение нот/ звуков из аккомпанемента или мелодии (песни).  |
| Нажатие на педальный переключатель (для задержки звука) приводит к противоположному результату. Когда педальный переключатель нажат, звуки обрываются, а когда он отпущен – задерживаются. | Полярность педального переключателя обращена. Перед включением питания проверьте правильность подсоединения педального переключателя к гнезду SUSTAIN.  |
| Звучания тембра различаются для разных нот.  | Это нормальное явление. Метод тон-генератора AWM предусматривает использование разных образцов звучания инструмента по диапозону клавиатуры; поэтому фактическое звучание тембра может несколько варьироваться в зависимости от ноты.   |
| Текст на демонстрационном экране отображается на японском языке, и/или в экранных сообщениях присутствуют символы японского языка.   | Убедитесь в том, что для параметра «Language» (язык) на экране функций выбрано значение «English» (английский язык). (см. стр. 12).   |
| После нажатия клавиши [ACMP] не отображается индикатор ACMP.   | Для работы с любой функцией, относящейся к стилям, сначала необходимо нажать кнопку требуемой категории стилей.   |
| Отсутствует звук гармонии.   | Применение эффектов гармонизации (01 – 26) зависит от ее типа. При выборе типов 01 – 05 гармонизация применяется в том случае, если воспроизведение стиля включено, аккорды проигрываются на клавиатуре в части аккомпанемента, а мелодия – в части для правой руки. При выборе типов 06 – 26 гармонизация применяется независимо от того, включено ли воспроизведение стиля. В случае типов 06 – 12 необходимо одновременно играть две ноты. |



# Сообщения

| Сообщение на ЖК-дисплее  | Пояснение   |
|--|---|
| Access error ! (Ошибка доступа !)  | Указывает на сбой при чтении с носителя, из флэш-памяти или из внутренней флэш-памяти либо при записи на носитель, во флэш-память или во внутреннюю флэш-память.          |
| All Memory Clearing... (Выполняется полная очистка памяти...)                                    | Отображается в процессе удаления всех данных из флэш-памяти. Во время передачи данных запрещается отключать питание.  |
| Are you sure? (Подтвердите выполнение операции.)   | Запрос на подтверждение операций удаления композиции или дорожки.   |
| Backup Clearing... (Выполняется удаление резервной копии...)                                     | Отображается в процессе удаления резервной копии данных из флэш-памяти.   |
| Cancel (Отмена)  | Отображается при отмене предварительной передачи данных настройки.  |
| Can't clear Track A. (Невозможно удалить дорожку A.)   | Отображается в случае ошибки при удалении дорожки.  |
| Clearing... (Выполняется удаление...)  | Отображается в процессе удаления композиции или удаления дорожки из композиции пользователя.  |
| Com Mode (Режим обмена данными)  | Отображается при запуске приложения Musicsoft Downloader на компьютере, подключенном к клавиатуре. Это сообщение не отображается во время воспроизведения на инструменте. |
| Completed (Завершено)  | Указывает на выполнение определенной задачи, например сохранения или передачи данных.   |
| Create Directory (Создание папки)  | Отображается при создании папки в приложении Musicsoft Downloader.  |
| Data Error ! (Ошибка данных!)  | Отображается при обнаружении недопустимых данных в композиции пользователя.   |
| Delete File (Удаление файла)   | Отображается при удалении файла в приложении Musicsoft Downloader.  |
| Delete OK ? (Удалить?)   | Запрос на подтверждение операции удаления.  |
| Delete Directory (Удаление папки)  | Отображается при удалении папки в приложении Musicsoft Downloader.  |
| Deleting... (Выполняется удаление...)  | Отображается при активизации функции удаления.  |
| End (Окончание)  | Отображается по завершении предварительной передачи данных настройки.   |
| Exit. (Выход.)   | Отображается при выходе из режима ожидания записи вследствие выбора неподходящего стиля в режиме ожидания записи стиля.   |
| «File information area is not large enough.» (Недостаточный размер области информации о файлах.) | Указывает на то, что сохранение данных на носитель невозможно вследствие большого количества файлов.  |
| File is not found. (Файл не найден.)   | Указывает на отсутствие файла.  |
| «File too large. Loading is impossible.» (Слишком большой файл. Загрузка невозможна.)            | Указывает на то, что загрузка данных невозможна вследствие большого объема данных в файле.  |
| Flash Clearing... (Выполняется очистка флэш-памяти...)   | Отображается в процессе удаления данных композиции или стиля, переданных во внутреннюю флэш-память.   |
| Format OK ? [EXECUTE] (Форматировать? [EXECUTE])   | Запрос на подтверждение операции форматирования носителя.   |
| Formatting... (Выполняется форматирование...)  | Отображается в процессе форматирования.   |
| Load OK ? (Загрузить?)   | Запрос на подтверждение операции загрузки.  |
| Loading... (Выполняется загрузка...)   | Отображается в процессе загрузки данных.  |
| Media is not inserted. (Носитель не установлен.)   | Отображается при попытке обращения к носителю, если он не установлен.   |
| Memory capacity is full. (Носитель заполнен.)  | Отображается в том случае, если сохранение данных невозможно вследствие заполнения памяти носителя.   |
| Memory Full (Память заполнена)   | Отображается в том случае, если во время записи композиции внутренняя память заполняется.   |
| «MIDI receive buffer overflow.» (Переполнение приемного буфера MIDI.)                            | Отображается при сбое обработки данных MIDI в связи с одновременным приемом большого объема данных.   |

| Сообщение на ЖК-дисплее  | Пояснение  |
|--|--|
| Move File (Перемещение файла)  | Отображается при перемещении файла в приложении Musicsoft Downloader.  |
| «Now Writing...<br>(Don't turn off the power now, otherwise the data may be damaged.)» (Выполняется запись... Не отключайте питание, это может привести к повреждению данных.) | Отображается в процессе записи данных в память. Во время записи запрещается отключать питание. Это может привести к потере данных.   |
| OverCurrent (Перегрузка по току)   | Обмен данными с устройством USB прекращен вследствие перегрузки устройства USB по току. Отсоедините устройство от разъема USB TO DEVICE, затем включите питание инструмента.                         |
| Overwrite? (Заменить?)   | Запрос на подтверждение замены данных.   |
| Please Wait... (Подождите...)  | Отображается в процессе выполнения заданий, занимающих определенное время, например при отображении партитуры и текстов или при остановке записи.  |
| Rename File (Переименование файла)   | Отображается при замене имени файла в приложении Musicsoft Downloader.   |
| Save OK ? (Сохранить?)   | Запрос на подтверждение операции сохранения.   |
| Saved data is not found. (Данные для сохранения не найдены.)   | Отображается при отсутствии данных для сохранения.   |
| Saving... (Выполняется сохранение...)  | Отображается в процессе сохранения данных в памяти. Во время сохранения данных запрещается отключать питание. Это может привести к потере данных.  |
| Send OK? (Передать?)   | Запрос на подтверждение операции передачи данных.  |
| Sending... (Выполняется передача...)   | Отображается в процессе передачи данных.   |
| «Since the media is in use now, this This function is not available.» (Функция в данный момент недоступна, так как выполняется обращение к носителю.)                          | Указывает на то, что функция управления файлами в данный момент недоступна, так как выполняется обращение к носителю.  |
| Sure ? [YES/NO] (Подтвердите выполнение операции [YES/NO])   | Повторный запрос на подтверждение выполнения отдельной операции.   |
| «The limit of the media has been reached.» (Возможности носителя исчерпаны.)   | Указывает на то, что сохранение данных невозможно вследствие чрезмерного усложнения структуры папок.   |
| The media is not formatted. (Носитель не отформатирован.)  | Указывает на то, что установленный носитель не отформатирован.   |
| «The media is write-protected.» (Носитель защищен от записи.)  | Указывает на то, что запись на установленный носитель невозможна, так как он защищен от записи. Перед установкой носителя установите переключатель защиты от записи в позицию разрешения перезаписи. |
| «The song data is too large to be converted to notation.» (Объем данных композиции слишком велик для преобразования в нотную запись.)  | Указывает на то, что отображение партитуры невозможно в связи с чрезмерным объемом данных композиции.  |
| There are too many files. (Слишком много файлов.)  | Указывает на то, что сохранение данных невозможно вследствие чрезмерного общего количества файлов.   |
| «This function is not available now.» (В данный момент функция недоступна.)  | Указывает на то, что указанная функция недоступна в связи с выполнением на инструменте другого задания.  |
| [nnn] «file name» ([nnn] «имя файла»)  | Указывает имя передаваемого в данный момент файла. «nnn» указывает блок приема.  |

**ПРИМЕЧАНИЕ**

- В таблице приведены только те сообщения, для которых требуются пояснения.



# Предметный указатель

## Символы

|                         |            |
|-------------------------|------------|
| + / YES, - / NO, кнопки | 14, 41     |
| ▶ / ■, кнопка           | 14, 28, 41 |
| ■, кнопка               | 14, 28     |
| A ⇌ B, кнопка           | 14, 73     |
| ▶▶, кнопка              | 14, 28     |
| ◀◀, кнопка              | 14, 28     |

## A

|                      |        |
|----------------------|--------|
| ACMP, кнопка         | 14, 23 |
| AUTO FILL IN, кнопка | 55     |

## C

|  |        |
|--|--------|
| CATEGORY, кнопки со стрелками вверх и вниз | 15, 41 |
| Chorus Type                                | 131    |
| CONTRAST, регулятор                        | 12, 15 |

## D

|                    |        |
|--------------------|--------|
| DC IN 16V, гнездо  | 10, 15 |
| Delete (меню File) | 88     |
| DEMO, кнопка       | 14, 16 |
| Drum Kit List      | 120    |
| DSP                | 47     |
| DSP Type           | 132    |
| DSP, кнопка        | 15, 47 |
| DUAL, кнопка       | 15, 18 |

## E

|                           |        |
|---------------------------|--------|
| Effect Type List          | 129    |
| ENDING/rit. I–III, кнопки | 14, 55 |
| EXECUTE, кнопка           | 15, 84 |
| EXIT, кнопка              | 14, 42 |

## F

|                       |           |
|-----------------------|-----------|
| FILE MENU, кнопка     | 15, 83–84 |
| File Save (меню File) | 85        |
| Format (меню File)    | 84        |
| FullKeyboard          | 63        |
| FUNCTION, кнопка      | 15, 80    |

## H

|                 |        |
|-----------------|--------|
| Harmony Type    | 129    |
| HARMONY, кнопка | 15, 44 |

## I

|   |        |
|---|--------|
| Initial Setup (предварительная передача данных настройке) | 95     |
| INTRO I–III, кнопки                                       | 14, 55 |

## L

|                  |        |
|------------------|--------|
| LEFT, кнопка     | 15, 19 |
| Load (меню File) | 87     |
| LYRICS, кнопка   | 14, 31 |

## M

|  |            |
|--|------------|
| MAIN A–D, кнопки                         | 14, 55     |
| MAIN VARIATION (стиль)                   | 55         |
| MASTER VOLUME, регулятор                 | 11, 14, 40 |
| MDB, кнопка                              | 15, 26     |
| MEMORY, кнопка                           | 14, 77     |
| METRONOME, кнопка                        | 14, 49–50  |
| MIDI                                     | 94         |
| MIDI Data Format                         | 138        |
| MIDI Implementation Chart                | 136        |
| Multi Recording (многодорожечная запись) | 34         |
| Music Database List                      | 126        |

## O

|   |        |
|---|--------|
| One Touch Setting (OTS, настройка в одно касание) | 58     |
| ONE TOUCH SETTING 1-4, кнопки                     | 15, 58 |
| Options   | 140    |
| OTS LINK, кнопка                                  | 14, 58 |

## P

|                       |        |
|-----------------------|--------|
| PHONES/OUTPUT, гнездо | 10, 15 |
| PITCH BEND, колесико  | 15     |
| PITCH BEND, регулятор | 48     |
| PRESET, кнопка        | 14, 27 |

## Q

|                                  |    |
|----------------------------------|----|
| Quick Recording (быстрая запись) | 33 |
|----------------------------------|----|

## R

|                                 |        |
|---------------------------------|--------|
| REC, кнопка                     | 14, 33 |
| REGIST BANK +, -, кнопки        | 14, 77 |
| REGIST/PART [MIXER], кнопка     | 14, 74 |
| REGISTRATION MEMORY 1-8, кнопки | 14, 77 |
| Reverb Type                     | 130    |

## S

|  |            |
|--|------------|
| SCORE, кнопка                                    | 14, 30     |
| SMF (Standard MIDI File – стандартный файл MIDI) | 86         |
| SONG MODE, кнопка                                | 14, 27     |
| SONG, кнопки категории                           | 14, 27     |
| Specifications                                   | 140        |
| STANDBY/ON, кнопка                               | 11         |
| STANDBY/ON, переключатель                        | 14         |
| START/STOP, кнопка                               | 22, 41     |
| Style List                                       | 125        |
| STYLE, кнопки категории                          | 14, 22     |
| SUSTAIN (педальный переключатель)                | 10         |
| SUSTAIN, гнездо                                  | 10, 15     |
| SUSTAIN, кнопка                                  | 15, 47     |
| SYNC START, кнопка                               | 14, 23, 56 |
| SYNC STOP, кнопка                                | 14, 57     |

## T

|                        |            |
|------------------------|------------|
| Tap Start              | 51         |
| TAP TEMPO, кнопка      | 14, 51     |
| TEMPO +, -, кнопки     | 14, 49, 72 |
| TO DEVICE, разъем USB  | 15, 83, 90 |
| TO HOST, разъем USB    | 15, 90, 92 |
| TOUCH, кнопка          | 15, 51     |
| TRANSPOSE +, -, кнопки | 14, 53     |

## U

|                           |        |
|---------------------------|--------|
| UPPER OCTAVE +, -, кнопки | 15, 54 |
| USB                       | 90     |
| USB, кнопка               | 14, 27 |
| USER (SONG), кнопка       | 14, 27 |
| USER (Style), кнопка      | 63     |

## V

|                         |        |
|-------------------------|--------|
| Voice List              | 112    |
| VOICE, кнопки категории | 15, 17 |

## X

|    |   |
|----|---|
| XG | 6 |
|----|---|

## A

|                                  |               |
|----------------------------------|---------------|
| автоматическое заполнение        | 55            |
| адаптер источника питания        | 10            |
| аккомпанемент в режиме остановки | 60            |
| аккорд                           | 23, 25, 61–62 |
| аппликатура аккордов             | 25, 63        |

## B

|      |    |
|------|----|
| банк | 77 |
|------|----|

## B

|                           |    |
|---------------------------|----|
| внешняя композиция        | 29 |
| внешняя синхронизация     | 94 |
| встроенная композиция     | 29 |
| вывод данных композиции   | 94 |
| вывод данных с клавиатуры | 94 |
| вывод данных стиля        | 94 |
| выравнивание              | 82 |

## G

|   |    |
|---|----|
| гармонизация  | 44 |
| главный экран   | 42 |
| громкость   | 40 |
| громкость гармонии  | 82 |
| громкость дополнительного тембра в режиме наложения тембров | 81 |
| громкость композиции  | 72 |
| громкость левого тембра                                     | 81 |
| громкость метронома   | 50 |
| громкость основного тембра                                  | 81 |
| громкость стиля   | 60 |

**Д**

|                                     |         |
|-------------------------------------|---------|
| демонстрационная композиция.....    | 16      |
| диапазон изменения высоты звука ... | 81      |
| дисплей .....                       | 42      |
| доля .....                          | 50      |
| дополнительные принадлежности ..... | 7       |
| дорожка .....                       | 32, 74  |
| драйвер USB MIDI.....               | 101–102 |

**З**

|   |    |
|---|----|
| загруженная композиция.....                               | 29 |
| задержка звука перед спадом,<br>включаемая с панели ..... | 47 |
| запись.....   | 32 |

**И**

|                              |    |
|------------------------------|----|
| изменение высоты звука ..... | 48 |
| инициализация.....           | 39 |

**К**

|                               |                |
|-------------------------------|----------------|
| категория.....                | 17, 22, 27, 40 |
| компакт-диск.....             | 7, 99          |
| композиция.....               | 27–29          |
| композиция USB.....           | 29             |
| композиция пользователя ..... | 29, 32         |
| компьютер.....                | 91–92, 94, 96  |
| контрастность .....           | 12             |

**Л**

|   |     |
|---|-----|
| левый тембр .....   | 19  |
| ЛИЦЕНЗИОННОЕ СОГЛАШЕНИЕ<br>О ПРОГРАММНОМ<br>ОБЕСПЕЧЕНИИ ..... | 105 |
| локальное управление .....                                    | 94  |

**М**

|                               |    |
|-------------------------------|----|
| метроном .....                | 49 |
| музыкальная база данных ..... | 26 |

**Н**

|                             |        |
|-----------------------------|--------|
| набор ударных .....         | 21     |
| наборный диск.....          | 14, 41 |
| назначение партии .....     | 35     |
| наложение тембров.....      | 18     |
| настройка инструмента ..... | 53     |
| наушники .....              | 10     |

**О**

|  |    |
|--|----|
| область автоаккомпанемента.....                                  | 23 |
| октава.....  | 54 |
| октава дополнительного тембра в<br>режиме наложения тембров..... | 81 |
| октава левого тембра.....  | 81 |
| октава основного тембра.....                                     | 81 |
| основная часть .....   | 55 |
| основной тембр .....   | 17 |
| отключение звука .....   | 74 |

|                                     |    |
|-------------------------------------|----|
| отмена демонстрации .....           | 82 |
| очистка (дорожка композиции) .....  | 38 |
| очистка дорожки .....               | 38 |
| Очистка памяти .....                | 39 |
| очистка резервной копии данных..... | 39 |

**П**

|  |        |
|--|--------|
| память для композиций.....   | 32, 35 |
| панорама дополнительного тембра<br>в режиме наложения тембров..... | 81     |
| панорама левого тембра.....  | 81     |
| панорама основного тембра.....                                     | 81     |
| параметры функций .....  | 80     |
| параметры, задаваемые<br>посредством функций .....                 | 81–82  |
| партитура .....  | 30     |
| партия левой руки .....  | 98     |
| партия правой руки .....   | 98     |
| пауза .....  | 28     |
| педальный переключатель.....                                       | 10     |
| перемотка вперед.....  | 28     |
| перемотка назад.....   | 28     |
| перенос данных.....  | 96, 98 |
| ПК.....  | 95     |
| повтор (повтор А-В).....   | 73     |
| повтор А-В.....  | 73     |
| пользовательский файл .....  | 85, 87 |
| предварительная передача данных .....                              | 95     |
| попиптр.....   | 13     |

**Р**

|                              |    |
|------------------------------|----|
| раздел .....                 | 55 |
| реверберация.....            | 45 |
| регистрационная память ..... | 77 |
| резервное копирование .....  | 39 |

**С**

|  |        |
|--|--------|
| синхронная остановка .....                     | 57     |
| синхронный запуск.....                         | 56     |
| сообщение (ЖК-дисплей) .....                   | 108    |
| сохранение (в регистрационной<br>памяти) ..... | 77     |
| сохранение в формате SMF.....                  | 86     |
| СТАРТ/СТОП, кнопка .....                       | 14     |
| стиль .....                                    | 22, 55 |
| стиль пользователя .....                       | 63     |

**Т**

|                                |        |
|--------------------------------|--------|
| такт.....                      | 36     |
| тактовый размер.....           | 50     |
| текст композиции .....         | 31     |
| тембр .....                    | 17     |
| темп .....                     | 72     |
| тип гармонии.....              | 44     |
| тип главного эквалайзера ..... | 52     |
| точка разделения .....         | 19, 59 |
| транспонирование.....          | 53     |

**У**

|  |     |
|--|-----|
| удаление (композиция<br>пользователя) .....  | 37  |
| удаление композиций.....   | 37  |
| управление файлами.....  | 83  |
| уровень передачи хора для<br>дополнительного тембра в режиме<br>наложения тембров .....  | 81  |
| уровень передачи хора для<br>левого тембра .....   | 81  |
| уровень передачи хора для<br>основного тембра .....                                      | 81  |
| уровень реверберации для<br>дополнительного тембра в режиме<br>наложения тембров .....   | 81  |
| уровень реверберации для<br>левого тембра .....  | 81  |
| уровень реверберации для<br>основного тембра .....                                       | 81  |
| уровень сухого сигнала для<br>дополнительного тембра в режиме<br>наложения тембров ..... | 81  |
| уровень сухого сигнала для<br>левого тембра .....  | 81  |
| уровень сухого сигнала для<br>основного тембра .....                                     | 81  |
| уровень эффекта DSP для<br>дополнительного тембра в режиме<br>наложения тембров .....    | 81  |
| уровень эффекта DSP для<br>левого тембра .....   | 81  |
| уровень эффекта DSP для<br>основного тембра .....  | 81  |
| устранение неполадок<br>(инструмент) .....   | 107 |
| устранение неполадок<br>(руководство по установке).....                                  | 104 |

**Ф**

|                                     |    |
|-------------------------------------|----|
| файл резервной копии (перенос)..... | 98 |
| файл стиля.....                     | 63 |
| финал .....                         | 55 |

**Х**

|             |    |
|-------------|----|
| хорус ..... | 46 |
|-------------|----|

**Ч**

|                                      |    |
|--------------------------------------|----|
| чувствительность к силе нажатия..... | 51 |
|--------------------------------------|----|

**Э**

|                     |    |
|---------------------|----|
| экран функций ..... | 42 |
|---------------------|----|

**Я**

|           |    |
|-----------|----|
| язык..... | 12 |
|-----------|----|



# Lista de vozes / Список тембров / Liste des

## ■ Polifonia máxima .....

Este instrumento possui uma polifonia máxima de 64 notas. Isso significa que ele pode reproduzir um número máximo de 64 notas ao mesmo tempo, independentemente das funções utilizadas. A função de acompanhamento automático utiliza uma parte das notas disponíveis; portanto, ao ser ativada, o número total de notas disponíveis para reprodução no teclado é reduzido de modo correspondente. O mesmo se aplica às funções Split Voice (Voz dividida) e Song (Música). Se a polifonia máxima for excedida, as notas anteriormente tocadas serão cortadas e as notas mais recentes terão prioridade (prioridade da última nota).

## ■ Максимальная полифония .....

Максимальная полифония данного инструмента составляет 64 ноты. Это означает, что вне зависимости от используемых функций на инструменте может одновременно воспроизводиться не более 64 нот. В режиме автоаккомпанемента общее количество нот, доступных для игры на клавиатуре, уменьшается, так как часть этих нот воспроизводится автоматически. Это замечание относится также к функциям разделенного тембра и песни. В случае превышения количества нот, соответствующего максимальной полифонии, ранее сыгранные ноты отсекаются; а ноты, сыгранные последними, обладают более высоким приоритетом (приоритет последней ноты).

## ■ Polyphonie maximale .....

Le PSR-S550 dispose d'une polyphonie maximale de 64 notes. Cela signifie que l'instrument peut reproduire un nombre maximal de 64 voix à la fois, indépendamment des fonctions utilisées. L'accompagnement automatique fait appel à un certain nombre de notes disponibles. Il s'ensuit que lorsque l'accompagnement automatique est utilisé, le nombre total de notes disponibles pour l'interprétation au clavier est réduit en conséquence. Cela s'applique aussi aux fonctions Split Voice (Voix partagées) et Song (Morceau). Lorsque la polyphonie maximale est dépassée, les notes jouées en premier ne produisent aucun son ; seules les notes interprétées en dernier sont audibles (priorité à la dernière note).

## ■ Polifonía máxima .....

El instrumento tiene una polifonía máxima de 64 notas. Esto significa que puede tocar un máximo de 64 notas a la vez, independientemente de las funciones que se usen. El acompañamiento automático utiliza una parte de las notas disponibles, de forma que cuando éste se utiliza el número de notas disponibles se reduce proporcionalmente. Lo mismo puede aplicarse a las funciones Split Voice (Voz de división) y Song (Canción). Si se excede la polifonía máxima, las notas tocadas con anterioridad se cortan y se da prioridad a las notas más recientes (prioridad de la última nota).

### OBSERVAÇÃO

- A Lista de vozes inclui números de alteração de programas MIDI para cada voz. Utilize esses números ao tocar o instrumento via MIDI a partir de um dispositivo externo.
- Os Números de programas de 001 a 128 estão diretamente relacionados aos Números de alteração de programas MIDI de 000 a 127. Ou seja, a diferença entre os Números de programas e os Números de alteração de programas corresponde a um valor de 1. Lembre-se de levar isso em consideração.
- Algumas vozes poderão ter uma sonoridade contínua ou apresentar um longo declínio depois de serem liberadas pelo pedal de prolongamento.

### ПРИМЕЧАНИЕ

- В список тембров включены номера изменения программ MIDI для каждого тембра. Эти номера используются при воспроизведении на инструменте с внешнего устройства через интерфейс MIDI.
- Номера программ с 001 по 128 соответствуют номерам изменения программ MIDI с 000 по 127. Другими словами, номера программ отличаются от соответствующих номеров изменений программ на единицу. Не забывайте учитывать это различие.
- При нажатой средней педали (педальный переключатель) некоторые тембры могут звучать непрерывно или долго затухать после отпускания клавиш.

### NOTE

- La liste des voix comporte des numéros de changement de programme MIDI pour chaque voix. Utilisez ces derniers pour commander le PSR-S550 à partir d'un périphérique MIDI.
- Les numéros de programme 001 à 128 correspondent aux numéros de changement de programme MIDI 000 à 127. Cela signifie que les numéros de programme et les numéros de changement de programme sont décalés de 1. N'oubliez pas de tenir compte de cet écart.
- Certaines voix peuvent avoir une sonorité prolongée ou un long déclin après le relâchement des touches, et ceci pendant la durée de maintien de la pédale de sustain (sélecteur au pied).

### NOTA

- La lista de voces incluye números de cambio de programa MIDI para cada voz. Utilice estos números de cambio de programa cuando toque el instrumento a través del MIDI desde un dispositivo externo.
- Números de programa de 001 a 128 directamente relacionados con los números de cambio de programa MIDI de 000 a 127. Esto quiere decir que los números de programa y los números de cambio de programa difieren en un valor de 1, elemento que se debe tener en cuenta.
- Algunas voces podrían sonar de forma continuada o presentar una larga disminución después de soltar las notas mientras se mantiene presionado el pedal de sostenido (interruptor de pedal).

# voix / Lista de voces

- Lista de voces do painel / Список тембров на панели управления / Liste des voix de panneau / Lista de voces del panel

| Voice No.              | Voice No. (category) | Bank Select |             | MIDI Program Change# (1-128) | Voice Name         |
|------------------------|----------------------|-------------|-------------|------------------------------|--------------------|
|                        |                      | MSB (0-127) | LSB (0-127) |                              |                    |
| <b>Piano</b>           |                      |             |             |                              |                    |
| 1                      | 1                    | 0           | 113         | 1                            | Live! Grand Piano  |
| 2                      | 2                    | 0           | 112         | 2                            | Live! Bright Piano |
| 3                      | 3                    | 0           | 114         | 1                            | Live! WarmGrand    |
| 4                      | 4                    | 0           | 112         | 7                            | Harpichord         |
| 5                      | 5                    | 0           | 113         | 7                            | GrandHarpsi        |
| 6                      | 6                    | 0           | 112         | 4                            | Honky Tonk         |
| 7                      | 7                    | 0           | 112         | 3                            | MidiGrand          |
| 8                      | 8                    | 0           | 113         | 4                            | Oct.Piano1         |
| 9                      | 9                    | 0           | 114         | 4                            | Oct.Piano2         |
| 10                     | 10                   | 0           | 113         | 3                            | CP80               |
| <b>E.Piano</b>         |                      |             |             |                              |                    |
| 11                     | 1                    | 0           | 114         | 5                            | Cool! GalaxyEP     |
| 12                     | 2                    | 0           | 118         | 5                            | Cool! SuitcaseEP   |
| 13                     | 3                    | 0           | 115         | 5                            | PolarisEP          |
| 14                     | 4                    | 0           | 118         | 6                            | JazzChorus         |
| 15                     | 5                    | 0           | 113         | 6                            | HyperTines         |
| 16                     | 6                    | 0           | 119         | 5                            | Cool! E.Piano      |
| 17                     | 7                    | 0           | 120         | 5                            | PhaseEP            |
| 18                     | 8                    | 0           | 116         | 6                            | NewTines           |
| 19                     | 9                    | 0           | 112         | 5                            | FunkEP             |
| 20                     | 10                   | 0           | 112         | 6                            | DX Modern          |
| 21                     | 11                   | 0           | 116         | 5                            | VintageEP          |
| 22                     | 12                   | 0           | 114         | 6                            | VenusEP            |
| 23                     | 13                   | 0           | 115         | 6                            | ModernEP           |
| 24                     | 14                   | 0           | 113         | 5                            | TremoloEP          |
| 25                     | 15                   | 0           | 117         | 6                            | SuperDX            |
| 26                     | 16                   | 0           | 117         | 5                            | StageEP            |
| 27                     | 17                   | 0           | 112         | 8                            | Clavi              |
| 28                     | 18                   | 0           | 113         | 8                            | WahClavi           |
| <b>Strings</b>         |                      |             |             |                              |                    |
| 29                     | 1                    | 0           | 117         | 50                           | Live! Strings      |
| 30                     | 2                    | 0           | 116         | 50                           | Live! Orchestra    |
| 31                     | 3                    | 0           | 122         | 50                           | Allegro Strings    |
| 32                     | 4                    | 0           | 114         | 49                           | Symphon.Str        |
| 33                     | 5                    | 0           | 113         | 41                           | Sweet! Violin      |
| 34                     | 6                    | 0           | 112         | 49                           | Strings            |
| 35                     | 7                    | 0           | 113         | 49                           | OrchStrings        |
| 36                     | 8                    | 0           | 112         | 52                           | AnalogStrs         |
| 37                     | 9                    | 0           | 112         | 50                           | ChamberStrs        |
| 38                     | 10                   | 0           | 116         | 49                           | BowStrings         |
| 39                     | 11                   | 0           | 113         | 50                           | SlowStrings        |
| 40                     | 12                   | 0           | 112         | 45                           | TremoloStrs        |
| 41                     | 13                   | 0           | 115         | 50                           | MarcatoStrs        |
| 42                     | 14                   | 0           | 112         | 51                           | SynStrings1        |
| 43                     | 15                   | 0           | 112         | 46                           | PizzStrings        |
| 44                     | 16                   | 0           | 125         | 49                           | Watariyat          |
| 45                     | 17                   | 0           | 112         | 42                           | Viola              |
| 46                     | 18                   | 0           | 112         | 43                           | Cello              |
| 47                     | 19                   | 0           | 112         | 44                           | Contrabass         |
| 48                     | 20                   | 0           | 113         | 111                          | Er Hu              |
| 49                     | 21                   | 0           | 112         | 47                           | Harp               |
| 50                     | 22                   | 0           | 113         | 47                           | Hackbrett          |
| 51                     | 23                   | 0           | 113         | 108                          | Kanoun             |
| 52                     | 24                   | 0           | 112         | 111                          | Fiddle             |
| 53                     | 25                   | 0           | 112         | 106                          | Banjo              |
| 54                     | 26                   | 0           | 112         | 108                          | Koto               |
| 55                     | 27                   | 0           | 112         | 107                          | Shamisen           |
| 56                     | 28                   | 0           | 113         | 106                          | Oud                |
| 57                     | 29                   | 0           | 112         | 105                          | Sitar1             |
| 58                     | 30                   | 0           | 113         | 105                          | Sitar2             |
| 59                     | 31                   | 0           | 119         | 106                          | Pi Pa              |
| 60                     | 32                   | 0           | 112         | 41                           | SoloViolin         |
| 61                     | 33                   | 0           | 112         | 56                           | Orch.Hit           |
| <b>Guitar&amp;Bass</b> |                      |             |             |                              |                    |

| Voice No.        | Voice No. (category) | Bank Select |             | MIDI Program Change# (1-128) | Voice Name         |
|------------------|----------------------|-------------|-------------|------------------------------|--------------------|
|                  |                      | MSB (0-127) | LSB (0-127) |                              |                    |
| 62               | 1                    | 0           | 116         | 25                           | Dynamic Nylon      |
| 63               | 2                    | 0           | 117         | 26                           | Live! SteelGuitar  |
| 64               | 3                    | 0           | 115         | 27                           | Cool! JazzGuitar   |
| 65               | 4                    | 0           | 114         | 29                           | Cool! Elec.Gtr     |
| 66               | 5                    | 0           | 114         | 26                           | Sweet! Mandolin    |
| 67               | 6                    | 0           | 118         | 26                           | Live! SlideSteel   |
| 68               | 7                    | 0           | 117         | 29                           | Cool! SlideClean   |
| 69               | 8                    | 0           | 125         | 28                           | Cool! VintageLead  |
| 70               | 9                    | 0           | 113         | 26                           | Live! 12StringGtr  |
| 71               | 10                   | 0           | 115         | 31                           | Cool! PowerLead    |
| 72               | 11                   | 0           | 116         | 26                           | Live! DynamicSteel |
| 73               | 12                   | 0           | 117         | 30                           | Cool! BluesGuitar  |
| 74               | 13                   | 0           | 112         | 28                           | Cool! CleanGuitar  |
| 75               | 14                   | 0           | 115         | 25                           | Classic Guitar     |
| 76               | 15                   | 0           | 115         | 28                           | PedalSteel         |
| 77               | 16                   | 0           | 116         | 30                           | RockGuitar         |
| 78               | 17                   | 0           | 126         | 28                           | VintageStrum       |
| 79               | 18                   | 0           | 117         | 31                           | PowerChord         |
| 80               | 19                   | 0           | 117         | 28                           | 60'sClean          |
| 81               | 20                   | 0           | 119         | 27                           | SmoothLead         |
| 82               | 21                   | 0           | 115         | 30                           | VintageAmp         |
| 83               | 22                   | 0           | 113         | 31                           | CrunchGtr          |
| 84               | 23                   | 0           | 115         | 26                           | CampfireGtr        |
| 85               | 24                   | 0           | 118         | 28                           | SolidGuitar        |
| 86               | 25                   | 0           | 123         | 28                           | VintageOpen        |
| 87               | 26                   | 0           | 115         | 29                           | VintageMute        |
| 88               | 27                   | 0           | 114         | 30                           | LeadGuitar         |
| 89               | 28                   | 0           | 124         | 28                           | ChorusGtr          |
| 90               | 29                   | 0           | 120         | 28                           | VintageTrem        |
| 91               | 30                   | 0           | 113         | 27                           | OctaveGtr          |
| 92               | 31                   | 0           | 114         | 28                           | DeepChorus         |
| 93               | 32                   | 0           | 113         | 28                           | TremoloGtr         |
| 94               | 33                   | 0           | 114         | 31                           | HeavyStack         |
| 95               | 34                   | 0           | 122         | 28                           | WahGuitar          |
| 96               | 35                   | 0           | 112         | 31                           | Distortion         |
| 97               | 36                   | 0           | 119         | 28                           | Elec.12Str         |
| 98               | 37                   | 0           | 113         | 30                           | FeedbackGtr        |
| 99               | 38                   | 0           | 112         | 29                           | MutedGuitar        |
| 100              | 39                   | 0           | 113         | 29                           | FunkGuitar         |
| 101              | 40                   | 0           | 116         | 31                           | VoodooLead         |
| 102              | 41                   | 0           | 112         | 26                           | FolkGuitar         |
| 103              | 42                   | 0           | 112         | 30                           | Overdrive          |
| 104              | 43                   | 0           | 114         | 34                           | Cool! ElectricBass |
| 105              | 44                   | 0           | 112         | 33                           | Aco.Bass           |
| 106              | 45                   | 0           | 112         | 35                           | PickBass           |
| 107              | 46                   | 0           | 112         | 36                           | Cool! Fretless     |
| 108              | 47                   | 0           | 112         | 37                           | SlapBass           |
| 109              | 48                   | 0           | 114         | 40                           | SubBass            |
| 110              | 49                   | 0           | 114         | 39                           | HardBass           |
| 111              | 50                   | 0           | 112         | 39                           | ResoBass           |
| 112              | 51                   | 0           | 113         | 36                           | SuperFretless      |
| 113              | 52                   | 0           | 113         | 37                           | FusionBass         |
| 114              | 53                   | 0           | 114         | 33                           | Bass&Cymbal        |
| 115              | 54                   | 0           | 112         | 40                           | AnalogBass         |
| 116              | 55                   | 0           | 116         | 40                           | DrySynBass         |
| 117              | 56                   | 0           | 115         | 40                           | 80'sSynBass        |
| 118              | 57                   | 0           | 113         | 39                           | HiQBass            |
| 119              | 58                   | 0           | 112         | 38                           | FunkBass           |
| 120              | 59                   | 0           | 115         | 39                           | ClickBass          |
| 121              | 60                   | 0           | 112         | 34                           | MellowFinger       |
| <b>Saxophone</b> |                      |             |             |                              |                    |
| 122              | 1                    | 0           | 117         | 67                           | Sweet! TenorSax    |
| 123              | 2                    | 0           | 114         | 66                           | Sweet! AltoSax     |
| 124              | 3                    | 0           | 113         | 65                           | Sweet! SopranoSax  |
| 125              | 4                    | 0           | 118         | 67                           | GrowlSax           |
| 126              | 5                    | 0           | 112         | 68                           | BaritoneSax        |
| 127              | 6                    | 0           | 112         | 65                           | SopranoSax         |
| 128              | 7                    | 0           | 112         | 67                           | TenorSax           |
| 129              | 8                    | 0           | 112         | 66                           | AltoSax            |

Lista de voces / Список тембров / Liste des voix / Lista de voces

| Voice No.                 | Voice No. (category) | Bank Select |             | MIDI Program Change# (1-128) | Voice Name         |
|---------------------------|----------------------|-------------|-------------|------------------------------|--------------------|
|                           |                      | MSB (0-127) | LSB (0-127) |                              |                    |
| 130                       | 9                    | 0           | 113         | 67                           | WoodwindEns        |
| <b>Flute&amp;Woodwind</b> |                      |             |             |                              |                    |
| 131                       | 1                    | 0           | 114         | 74                           | Sweet! Flute       |
| 132                       | 2                    | 0           | 114         | 72                           | Sweet! Clarinet    |
| 133                       | 3                    | 0           | 113         | 76                           | Sweet! PanFlute    |
| 134                       | 4                    | 0           | 112         | 70                           | EnglishHorn        |
| 135                       | 5                    | 0           | 112         | 71                           | Bassoon            |
| 136                       | 6                    | 0           | 115         | 74                           | Sweet! Class.Flute |
| 137                       | 7                    | 0           | 112         | 73                           | Piccolo            |
| 138                       | 8                    | 0           | 112         | 72                           | Clarinet           |
| 139                       | 9                    | 0           | 112         | 69                           | Oboe               |
| 140                       | 10                   | 0           | 112         | 74                           | Flute              |
| 141                       | 11                   | 0           | 113         | 74                           | PanFlute           |
| 142                       | 12                   | 0           | 112         | 79                           | Whistle            |
| 143                       | 13                   | 0           | 112         | 76                           | EthnicFlute        |
| 144                       | 14                   | 0           | 112         | 78                           | Shakuhachi         |
| 145                       | 15                   | 0           | 112         | 75                           | Recorder           |
| 146                       | 16                   | 0           | 112         | 80                           | Ocarina            |
| 147                       | 17                   | 0           | 112         | 110                          | Bagpipe            |
| 148                       | 18                   | 0           | 114         | 78                           | Nay                |
| 149                       | 19                   | 0           | 118         | 74                           | Di Zi              |
| 150                       | 20                   | 0           | 116         | 110                          | Sheng              |
| <b>Organ</b>              |                      |             |             |                              |                    |
| 151                       | 1                    | 0           | 118         | 19                           | Cool! Organ        |
| 152                       | 2                    | 0           | 117         | 17                           | Cool! JazzOrgan    |
| 153                       | 3                    | 0           | 117         | 19                           | Cool! RotorOrgan   |
| 154                       | 4                    | 0           | 115         | 19                           | Cool! FullRocker   |
| 155                       | 5                    | 0           | 118         | 17                           | StadiumOrg         |
| 156                       | 6                    | 0           | 116         | 19                           | RotaryDrive        |
| 157                       | 7                    | 0           | 112         | 19                           | RockOrgan1         |
| 158                       | 8                    | 0           | 113         | 18                           | DanceOrgan         |
| 159                       | 9                    | 0           | 112         | 17                           | JazzOrgan1         |
| 160                       | 10                   | 0           | 114         | 19                           | PurpleOrg          |
| 161                       | 11                   | 0           | 118         | 18                           | Elec.Organ         |
| 162                       | 12                   | 0           | 115         | 17                           | DrawbarOrg         |
| 163                       | 13                   | 0           | 113         | 17                           | JazzOrgan2         |
| 164                       | 14                   | 0           | 113         | 19                           | RockOrgan2         |
| 165                       | 15                   | 0           | 112         | 18                           | ClickOrgan         |
| 166                       | 16                   | 0           | 119         | 17                           | GospelOrg          |
| 167                       | 17                   | 0           | 115         | 18                           | MellowDraw         |
| 168                       | 18                   | 0           | 116         | 17                           | BrightDraw         |
| 169                       | 19                   | 0           | 116         | 18                           | 60'sOrgan          |
| 170                       | 20                   | 0           | 120         | 17                           | JazzOrgan3         |
| 171                       | 21                   | 0           | 114         | 17                           | Tibia 16+4         |
| 172                       | 22                   | 0           | 114         | 18                           | Tibia Full         |
| 173                       | 23                   | 0           | 113         | 20                           | ChapelOrgn1        |
| 174                       | 24                   | 0           | 114         | 20                           | ChapelOrgn2        |
| 175                       | 25                   | 0           | 115         | 20                           | ChapelOrgn3        |
| 176                       | 26                   | 0           | 112         | 20                           | PipeOrgan          |
| 177                       | 27                   | 0           | 112         | 21                           | ReedOrgan          |
| 178                       | 28                   | 0           | 114         | 21                           | Harmonium1         |
| 179                       | 29                   | 0           | 115         | 21                           | Harmonium2         |
| <b>Trumpet</b>            |                      |             |             |                              |                    |
| 180                       | 1                    | 0           | 115         | 57                           | Sweet! Trumpet     |
| 181                       | 2                    | 0           | 117         | 58                           | Sweet! Trombone    |
| 182                       | 3                    | 0           | 116         | 57                           | JazzTrumpet        |
| 183                       | 4                    | 0           | 112         | 57                           | SoloTrumpet        |
| 184                       | 5                    | 0           | 113         | 57                           | FlugelHorn         |
| 185                       | 6                    | 0           | 116         | 58                           | Trombone           |
| 186                       | 7                    | 0           | 115         | 58                           | SoftTromb          |
| 187                       | 8                    | 0           | 112         | 58                           | SoloTromb          |
| 188                       | 9                    | 0           | 114         | 58                           | MellowTromb        |
| 189                       | 10                   | 0           | 112         | 60                           | MutedTrump         |
| 190                       | 11                   | 0           | 113         | 59                           | BaritonHorn        |
| 191                       | 12                   | 0           | 114         | 59                           | BaritonHit         |
| 192                       | 13                   | 0           | 112         | 59                           | Tuba               |
| 193                       | 14                   | 0           | 113         | 34                           | AlpBass            |
| <b>Brass</b>              |                      |             |             |                              |                    |
| 194                       | 1                    | 0           | 117         | 63                           | Live! PopBrass     |
| 195                       | 2                    | 0           | 118         | 63                           | Live! HyperBrass   |
| 196                       | 3                    | 0           | 116         | 63                           | Live! OctaveBrass  |

| Voice No.            | Voice No. (category) | Bank Select |             | MIDI Program Change# (1-128) | Voice Name        |
|----------------------|----------------------|-------------|-------------|------------------------------|-------------------|
|                      |                      | MSB (0-127) | LSB (0-127) |                              |                   |
| 197                  | 4                    | 0           | 112         | 61                           | Live! FrenchHorns |
| 198                  | 5                    | 0           | 115         | 67                           | BrassCombo        |
| 199                  | 6                    | 0           | 112         | 62                           | BrassSection      |
| 200                  | 7                    | 0           | 125         | 62                           | Sforzando         |
| 201                  | 8                    | 0           | 121         | 62                           | BigBrass          |
| 202                  | 9                    | 0           | 113         | 60                           | BallroomBrns      |
| 203                  | 10                   | 0           | 120         | 62                           | BrightBrass       |
| 204                  | 11                   | 0           | 116         | 62                           | MellowBrass       |
| 205                  | 12                   | 0           | 113         | 63                           | 80'sBrass         |
| 206                  | 13                   | 0           | 123         | 62                           | SoftBrass         |
| 207                  | 14                   | 0           | 114         | 62                           | FullHorns         |
| 208                  | 15                   | 0           | 118         | 58                           | SmoothTromb       |
| 209                  | 16                   | 0           | 115         | 62                           | HighBrass         |
| 210                  | 17                   | 0           | 113         | 64                           | OberBrass         |
| 211                  | 18                   | 0           | 122         | 62                           | TrumpetEns        |
| 212                  | 19                   | 0           | 119         | 62                           | MellowHorns       |
| 213                  | 20                   | 0           | 113         | 62                           | BigBandBrns       |
| 214                  | 21                   | 0           | 118         | 62                           | PopBrass          |
| 215                  | 22                   | 0           | 112         | 64                           | AnalogBrns        |
| 216                  | 23                   | 0           | 113         | 58                           | Trb.Section       |
| 217                  | 24                   | 0           | 117         | 62                           | SmallBrass        |
| 218                  | 25                   | 0           | 114         | 64                           | SoftAnalog        |
| 219                  | 26                   | 0           | 115         | 63                           | FunkyAnalog       |
| 220                  | 27                   | 0           | 114         | 63                           | TechnoBrass       |
| 221                  | 28                   | 0           | 112         | 63                           | SynthBrass        |
| <b>Choir</b>         |                      |             |             |                              |                   |
| 222                  | 1                    | 0           | 112         | 55                           | AirChoir          |
| 223                  | 2                    | 0           | 113         | 54                           | GothicVox         |
| 224                  | 3                    | 0           | 118         | 89                           | SweetHeaven       |
| 225                  | 4                    | 0           | 121         | 89                           | DreamHeaven       |
| 226                  | 5                    | 0           | 112         | 53                           | Choir             |
| 227                  | 6                    | 0           | 112         | 54                           | VoxHumana         |
| <b>Pad</b>           |                      |             |             |                              |                   |
| 228                  | 1                    | 0           | 113         | 95                           | Insomnia          |
| 229                  | 2                    | 0           | 115         | 90                           | NeoWarmPad        |
| 230                  | 3                    | 0           | 113         | 100                          | CyberPad          |
| 231                  | 4                    | 0           | 112         | 96                           | Wave2001          |
| 232                  | 5                    | 0           | 112         | 100                          | Atmosphere        |
| 233                  | 6                    | 0           | 112         | 92                           | XenonPad          |
| 234                  | 7                    | 0           | 112         | 95                           | Equinox           |
| 235                  | 8                    | 0           | 112         | 89                           | Fantasia          |
| 236                  | 9                    | 0           | 112         | 93                           | DX Pad            |
| 237                  | 10                   | 0           | 113         | 89                           | Symbiont          |
| 238                  | 11                   | 0           | 114         | 89                           | Stargate          |
| 239                  | 12                   | 0           | 112         | 90                           | Area51            |
| 240                  | 13                   | 0           | 113         | 90                           | DarkMoon          |
| 241                  | 14                   | 0           | 115         | 95                           | Ionosphere        |
| 242                  | 15                   | 0           | 115         | 89                           | GoldenAge         |
| 243                  | 16                   | 0           | 114         | 95                           | Solaris           |
| 244                  | 17                   | 0           | 117         | 89                           | Millennium        |
| 245                  | 18                   | 0           | 114         | 90                           | Dunes             |
| <b>Synth.&amp;FX</b> |                      |             |             |                              |                   |
| 246                  | 1                    | 0           | 122         | 82                           | Oxygen            |
| 247                  | 2                    | 0           | 123         | 82                           | Matrix            |
| 248                  | 3                    | 0           | 120         | 82                           | WireLead          |
| 249                  | 4                    | 0           | 113         | 81                           | HipLead           |
| 250                  | 5                    | 0           | 117         | 81                           | HopLead           |
| 251                  | 6                    | 0           | 116         | 82                           | FireWire          |
| 252                  | 7                    | 0           | 115         | 82                           | Analogon          |
| 253                  | 8                    | 0           | 114         | 82                           | Blaster           |
| 254                  | 9                    | 0           | 115         | 85                           | Skyline           |
| 255                  | 10                   | 0           | 112         | 81                           | SquareLead        |
| 256                  | 11                   | 0           | 112         | 82                           | Saw.Lead          |
| 257                  | 12                   | 0           | 118         | 81                           | TinyLead          |
| 258                  | 13                   | 0           | 121         | 82                           | FunkyLead         |
| 259                  | 14                   | 0           | 114         | 85                           | Paraglide         |
| 260                  | 15                   | 0           | 112         | 85                           | Portatone         |
| 261                  | 16                   | 0           | 113         | 82                           | BigLead           |
| 262                  | 17                   | 0           | 117         | 82                           | Warp              |
| 263                  | 18                   | 0           | 119         | 82                           | Fargo             |
| 264                  | 19                   | 0           | 113         | 85                           | Adrenaline        |

| Voice No.                      | Voice No. (category) | Bank Select |             | MIDI Program Change# (1-128) | Voice Name    |
|--------------------------------|----------------------|-------------|-------------|------------------------------|---------------|
|                                |                      | MSB (0-127) | LSB (0-127) |                              |               |
| 265                            | 20                   | 0           | 112         | 99                           | Stardust      |
| 266                            | 21                   | 0           | 112         | 84                           | AeroLead      |
| 267                            | 22                   | 0           | 114         | 81                           | MiniLead      |
| 268                            | 23                   | 0           | 113         | 88                           | Impact        |
| 269                            | 24                   | 0           | 113         | 99                           | SunBell       |
| 270                            | 25                   | 0           | 112         | 88                           | UnderHeim     |
| 271                            | 26                   | 0           | 116         | 81                           | HiBias        |
| 272                            | 27                   | 0           | 115         | 81                           | Vinylead      |
| 273                            | 28                   | 126         | 0           | 1                            | SFXKit1       |
| 274                            | 29                   | 126         | 0           | 2                            | SFXKit2       |
| 275                            | 30                   | 126         | 0           | 112                          | AnimalKit     |
| <b>Accordion&amp;Harmonica</b> |                      |             |             |                              |               |
| 276                            | 1                    | 0           | 112         | 22                           | Musette       |
| 277                            | 2                    | 0           | 117         | 22                           | Steirisch     |
| 278                            | 3                    | 0           | 113         | 22                           | TuttiAccrd    |
| 279                            | 4                    | 0           | 115         | 22                           | SmallAccrd    |
| 280                            | 5                    | 0           | 116         | 22                           | Accordion     |
| 281                            | 6                    | 0           | 112         | 24                           | BallroomAcc   |
| 282                            | 7                    | 0           | 113         | 24                           | Bandoneon     |
| 283                            | 8                    | 0           | 114         | 22                           | SoftAccrd     |
| 284                            | 9                    | 0           | 113         | 23                           | ModernHarp    |
| 285                            | 10                   | 0           | 114         | 23                           | BluesHarp     |
| <b>Percussion</b>              |                      |             |             |                              |               |
| 286                            | 1                    | 0           | 112         | 12                           | Vibraphone    |
| 287                            | 2                    | 0           | 113         | 12                           | JazzVibes     |
| 288                            | 3                    | 0           | 112         | 13                           | Marimba       |
| 289                            | 4                    | 0           | 112         | 14                           | Xylophone     |
| 290                            | 5                    | 0           | 112         | 115                          | SteelDrums    |
| 291                            | 6                    | 0           | 112         | 9                            | Celesta       |
| 292                            | 7                    | 0           | 112         | 10                           | Glocken       |
| 293                            | 8                    | 0           | 112         | 11                           | MusicBox      |
| 294                            | 9                    | 0           | 112         | 15                           | TubularBell   |
| 295                            | 10                   | 0           | 112         | 109                          | Kalimba       |
| 296                            | 11                   | 0           | 112         | 16                           | Dulcimer      |
| 297                            | 12                   | 0           | 112         | 48                           | Timpani       |
| <b>Drum Kit</b>                |                      |             |             |                              |               |
| 298                            | 1                    | 127         | 0           | 1                            | StandardKit1  |
| 299                            | 2                    | 127         | 0           | 2                            | StandardKit2  |
| 300                            | 3                    | 127         | 0           | 5                            | HitKit        |
| 301                            | 4                    | 127         | 0           | 33                           | JazzKit       |
| 302                            | 5                    | 127         | 0           | 41                           | BrushKit      |
| 303                            | 6                    | 127         | 0           | 9                            | RoomKit       |
| 304                            | 7                    | 127         | 0           | 17                           | RockKit       |
| 305                            | 8                    | 127         | 0           | 25                           | ElectroKit    |
| 306                            | 9                    | 127         | 0           | 26                           | AnalogKit     |
| 307                            | 10                   | 127         | 0           | 28                           | DanceKit      |
| 308                            | 11                   | 127         | 0           | 49                           | SymphonyKit   |
| 309                            | 12                   | 126         | 0           | 41                           | CubanKit      |
| 310                            | 13                   | 126         | 0           | 44                           | PopLatinKit   |
| 311                            | 14                   | 126         | 0           | 36                           | ArabicKit     |
| 312                            | 15                   | 126         | 0           | 37                           | ArabicKit 2   |
| 313                            | 16                   | 126         | 0           | 65                           | ArabicMixKit  |
| 314                            | 17                   | 126         | 0           | 115                          | IndianKit     |
| 315                            | 18                   | 126         | 0           | 125                          | ChineseKit    |
| 316                            | 19                   | 127         | 0           | 128                          | ChineseMixKit |

● Lista de vozes GM e XG / GM и XG / Liste de voix GM&XG / Lista de sonidos GM&XG

| Voice No. | Voice No. (category) | Bank Select |             | MIDI Program Change# (1-128) | Voice Name    |
|-----------|----------------------|-------------|-------------|------------------------------|---------------|
|           |                      | MSB (0-127) | LSB (0-127) |                              |               |
| 317       | 1                    | 0           | 0           | 1                            | GrandPiano    |
| 318       | 2                    | 0           | 1           | 1                            | GrndPianoKSP  |
| 319       | 3                    | 0           | 18          | 1                            | MellowGrPno   |
| 320       | 4                    | 0           | 40          | 1                            | PianoStrings  |
| 321       | 5                    | 0           | 41          | 1                            | Dream         |
| 322       | 6                    | 0           | 0           | 2                            | BrightPiano   |
| 323       | 7                    | 0           | 1           | 2                            | BritePnoKSP   |
| 324       | 8                    | 0           | 0           | 3                            | ElecGrandPno  |
| 325       | 9                    | 0           | 1           | 3                            | ElecGrPnoKSP  |
| 326       | 10                   | 0           | 32          | 3                            | DetunedCP80   |
| 327       | 11                   | 0           | 40          | 3                            | LayeredCP1    |
| 328       | 12                   | 0           | 41          | 3                            | LayeredCP2    |
| 329       | 13                   | 0           | 0           | 4                            | Honkytonk     |
| 330       | 14                   | 0           | 1           | 4                            | HonkytonkKSP  |
| 331       | 15                   | 0           | 0           | 5                            | EI.Piano1     |
| 332       | 16                   | 0           | 1           | 5                            | EI.Piano1KSP  |
| 333       | 17                   | 0           | 18          | 5                            | MellowEP1     |
| 334       | 18                   | 0           | 32          | 5                            | ChorusEP1     |
| 335       | 19                   | 0           | 40          | 5                            | HardEI.Piano  |
| 336       | 20                   | 0           | 45          | 5                            | VXfadeEI.P1   |
| 337       | 21                   | 0           | 64          | 5                            | 60sEI.Piano1  |
| 338       | 22                   | 0           | 0           | 6                            | EI.Piano2     |
| 339       | 23                   | 0           | 1           | 6                            | EI.Piano2KSP  |
| 340       | 24                   | 0           | 32          | 6                            | ChorusEP2     |
| 341       | 25                   | 0           | 33          | 6                            | DXEPHard      |
| 342       | 26                   | 0           | 34          | 6                            | DXLegend      |
| 343       | 27                   | 0           | 40          | 6                            | DXPhaseEP     |
| 344       | 28                   | 0           | 41          | 6                            | DX+AnalogEP   |
| 345       | 29                   | 0           | 42          | 6                            | DXKotoEP      |
| 346       | 30                   | 0           | 45          | 6                            | VXfadeEI.P2   |
| 347       | 31                   | 0           | 0           | 7                            | Harpisichord  |
| 348       | 32                   | 0           | 1           | 7                            | Harpsi.KSP    |
| 349       | 33                   | 0           | 25          | 7                            | Harpisichord2 |
| 350       | 34                   | 0           | 35          | 7                            | Harpisichord3 |
| 351       | 35                   | 0           | 0           | 8                            | Clavi.        |
| 352       | 36                   | 0           | 1           | 8                            | Clavi.KSP     |
| 353       | 37                   | 0           | 27          | 8                            | Clavi.Wah     |
| 354       | 38                   | 0           | 64          | 8                            | PulseClavi.   |
| 355       | 39                   | 0           | 65          | 8                            | PierceClavi.  |
| 356       | 40                   | 0           | 0           | 9                            | Celesta       |
| 357       | 41                   | 0           | 0           | 10                           | Glockenspiel  |
| 358       | 42                   | 0           | 0           | 11                           | MusicBox      |
| 359       | 43                   | 0           | 64          | 11                           | Orgel         |
| 360       | 44                   | 0           | 0           | 12                           | Vibraphone    |
| 361       | 45                   | 0           | 1           | 12                           | VibesKSP      |
| 362       | 46                   | 0           | 45          | 12                           | HardVibes     |
| 363       | 47                   | 0           | 0           | 13                           | Marimba       |
| 364       | 48                   | 0           | 1           | 13                           | MarimbaKSP    |
| 365       | 49                   | 0           | 64          | 13                           | SineMarimba   |
| 366       | 50                   | 0           | 97          | 13                           | Balimba       |
| 367       | 51                   | 0           | 98          | 13                           | LogDrums      |
| 368       | 52                   | 0           | 0           | 14                           | Xylophone     |
| 369       | 53                   | 0           | 0           | 15                           | TubularBells  |
| 370       | 54                   | 0           | 96          | 15                           | ChurchBells   |
| 371       | 55                   | 0           | 97          | 15                           | Carillon      |
| 372       | 56                   | 0           | 0           | 16                           | Dulcimer      |
| 373       | 57                   | 0           | 35          | 16                           | Dulcimer2     |
| 374       | 58                   | 0           | 96          | 16                           | Cimbalom      |
| 375       | 59                   | 0           | 97          | 16                           | Santur        |
| 376       | 60                   | 0           | 0           | 17                           | DrawbarOrgan  |
| 377       | 61                   | 0           | 32          | 17                           | DetDrawOrgan  |
| 378       | 62                   | 0           | 33          | 17                           | 60sDrawOrg1   |
| 379       | 63                   | 0           | 34          | 17                           | 60sDrawOrg2   |
| 380       | 64                   | 0           | 35          | 17                           | 70sDrawOrg1   |
| 381       | 65                   | 0           | 36          | 17                           | DrawbarOrg2   |
| 382       | 66                   | 0           | 37          | 17                           | 60sDrawOrg3   |

| Voice No. | Voice No. (category) | Bank Select |             | MIDI Program Change# (1-128) | Voice Name     |
|-----------|----------------------|-------------|-------------|------------------------------|----------------|
|           |                      | MSB (0-127) | LSB (0-127) |                              |                |
| 383       | 67                   | 0           | 38          | 17                           | EvenBarOrg     |
| 384       | 68                   | 0           | 40          | 17                           | 16+2'2_3Org    |
| 385       | 69                   | 0           | 64          | 17                           | OrganBass      |
| 386       | 70                   | 0           | 65          | 17                           | 70sDrawOrg2    |
| 387       | 71                   | 0           | 66          | 17                           | CheezyOrgan    |
| 388       | 72                   | 0           | 67          | 17                           | DrawbarOrg3    |
| 389       | 73                   | 0           | 0           | 18                           | Perc.Organ     |
| 390       | 74                   | 0           | 24          | 18                           | 70sPercOrg1    |
| 391       | 75                   | 0           | 32          | 18                           | DetPercOrgan   |
| 392       | 76                   | 0           | 33          | 18                           | LightOrgan     |
| 393       | 77                   | 0           | 37          | 18                           | Perc.Organ2    |
| 394       | 78                   | 0           | 0           | 19                           | RockOrgan      |
| 395       | 79                   | 0           | 64          | 19                           | RotaryOrgan    |
| 396       | 80                   | 0           | 65          | 19                           | SlowRotary     |
| 397       | 81                   | 0           | 66          | 19                           | FastRotary     |
| 398       | 82                   | 0           | 0           | 20                           | ChurchOrgan    |
| 399       | 83                   | 0           | 32          | 20                           | ChurchOrgan3   |
| 400       | 84                   | 0           | 35          | 20                           | ChurchOrgan2   |
| 401       | 85                   | 0           | 40          | 20                           | NotreDame      |
| 402       | 86                   | 0           | 64          | 20                           | OrganFlute     |
| 403       | 87                   | 0           | 65          | 20                           | Trem.OrganFl   |
| 404       | 88                   | 0           | 0           | 21                           | ReedOrgan      |
| 405       | 89                   | 0           | 40          | 21                           | PuffOrgan      |
| 406       | 90                   | 0           | 0           | 22                           | Accordion      |
| 407       | 91                   | 0           | 32          | 22                           | Accordit       |
| 408       | 92                   | 0           | 0           | 23                           | Harmonica      |
| 409       | 93                   | 0           | 32          | 23                           | Harmonica2     |
| 410       | 94                   | 0           | 0           | 24                           | TangoAccordion |
| 411       | 95                   | 0           | 64          | 24                           | TangoAccord2   |
| 412       | 96                   | 0           | 0           | 25                           | NylonGuitar    |
| 413       | 97                   | 0           | 16          | 25                           | NylonGuitar2   |
| 414       | 98                   | 0           | 25          | 25                           | NylonGuitar3   |
| 415       | 99                   | 0           | 43          | 25                           | VelGtrHarmo    |
| 416       | 100                  | 0           | 96          | 25                           | Ukulele        |
| 417       | 101                  | 0           | 0           | 26                           | SteelGuitar    |
| 418       | 102                  | 0           | 16          | 26                           | SteelGuitar2   |
| 419       | 103                  | 0           | 35          | 26                           | 12StrGuitar    |
| 420       | 104                  | 0           | 40          | 26                           | Nylon&Steel    |
| 421       | 105                  | 0           | 41          | 26                           | Steel&Body     |
| 422       | 106                  | 0           | 96          | 26                           | Mandolin       |
| 423       | 107                  | 0           | 0           | 27                           | JazzGuitar     |
| 424       | 108                  | 0           | 18          | 27                           | MellowGuitar   |
| 425       | 109                  | 0           | 32          | 27                           | JazzAmp        |
| 426       | 110                  | 0           | 0           | 28                           | CleanGuitar    |
| 427       | 111                  | 0           | 32          | 28                           | ChorusGuitar   |
| 428       | 112                  | 0           | 0           | 29                           | MutedGuitar    |
| 429       | 113                  | 0           | 40          | 29                           | FunkGuitar1    |
| 430       | 114                  | 0           | 41          | 29                           | MuteSteelGtr   |
| 431       | 115                  | 0           | 43          | 29                           | FunkGuitar2    |
| 432       | 116                  | 0           | 45          | 29                           | JazzMan        |
| 433       | 117                  | 0           | 0           | 30                           | Overdriven     |
| 434       | 118                  | 0           | 43          | 30                           | GuitarPinch    |
| 435       | 119                  | 0           | 0           | 31                           | Distortion     |
| 436       | 120                  | 0           | 40          | 31                           | FeedbackGtr    |
| 437       | 121                  | 0           | 41          | 31                           | FeedbackGtr2   |
| 438       | 122                  | 0           | 0           | 32                           | GtrHarmonics   |
| 439       | 123                  | 0           | 65          | 32                           | GtrFeedback    |
| 440       | 124                  | 0           | 66          | 32                           | GtrHarmonic2   |
| 441       | 125                  | 0           | 0           | 33                           | AcousticBass   |
| 442       | 126                  | 0           | 40          | 33                           | JazzRhythm     |
| 443       | 127                  | 0           | 45          | 33                           | VXUprghtBass   |
| 444       | 128                  | 0           | 0           | 34                           | FingerBass     |
| 445       | 129                  | 0           | 18          | 34                           | FingerDark     |
| 446       | 130                  | 0           | 27          | 34                           | FlangeBass     |
| 447       | 131                  | 0           | 40          | 34                           | Bass&DistEG    |
| 448       | 132                  | 0           | 43          | 34                           | FingerSlap     |
| 449       | 133                  | 0           | 45          | 34                           | FingerBass2    |
| 450       | 134                  | 0           | 65          | 34                           | Mod.Bass       |
| 451       | 135                  | 0           | 0           | 35                           | PickBass       |
| 452       | 136                  | 0           | 28          | 35                           | MutePickBass   |

Lista de voces / Список тембров / Liste des voix / Lista de voces

| Voice No. | Voice No. (category) | Bank Select |             | MIDI Program Change# (1-128) | Voice Name    |
|-----------|----------------------|-------------|-------------|------------------------------|---------------|
|           |                      | MSB (0-127) | LSB (0-127) |                              |               |
| 453       | 137                  | 0           | 0           | 36                           | FretlessBass  |
| 454       | 138                  | 0           | 32          | 36                           | Fretless2     |
| 455       | 139                  | 0           | 33          | 36                           | Fretless3     |
| 456       | 140                  | 0           | 34          | 36                           | Fretless4     |
| 457       | 141                  | 0           | 96          | 36                           | Syn.Fretless  |
| 458       | 142                  | 0           | 97          | 36                           | SmthFretless  |
| 459       | 143                  | 0           | 0           | 37                           | SlapBass1     |
| 460       | 144                  | 0           | 27          | 37                           | ResonantSlap  |
| 461       | 145                  | 0           | 32          | 37                           | PunchThumb    |
| 462       | 146                  | 0           | 0           | 38                           | SlapBass2     |
| 463       | 147                  | 0           | 43          | 38                           | Velo.Sw.Slap  |
| 464       | 148                  | 0           | 0           | 39                           | SynthBass1    |
| 465       | 149                  | 0           | 18          | 39                           | SynBass1Dark  |
| 466       | 150                  | 0           | 20          | 39                           | FastResoBass  |
| 467       | 151                  | 0           | 24          | 39                           | AcidBass      |
| 468       | 152                  | 0           | 35          | 39                           | ClaviBass     |
| 469       | 153                  | 0           | 40          | 39                           | TechnoBass    |
| 470       | 154                  | 0           | 64          | 39                           | Orbiter       |
| 471       | 155                  | 0           | 65          | 39                           | SquareBass    |
| 472       | 156                  | 0           | 66          | 39                           | RubberBass    |
| 473       | 157                  | 0           | 96          | 39                           | Hammer        |
| 474       | 158                  | 0           | 0           | 40                           | SynthBass2    |
| 475       | 159                  | 0           | 6           | 40                           | MellowSyBass  |
| 476       | 160                  | 0           | 12          | 40                           | SequenceBass  |
| 477       | 161                  | 0           | 18          | 40                           | ClickSynBass  |
| 478       | 162                  | 0           | 19          | 40                           | SynBass2Dark  |
| 479       | 163                  | 0           | 32          | 40                           | SmoothSyBass  |
| 480       | 164                  | 0           | 40          | 40                           | ModulrSyBass  |
| 481       | 165                  | 0           | 41          | 40                           | DXBass        |
| 482       | 166                  | 0           | 64          | 40                           | XWireBass     |
| 483       | 167                  | 0           | 0           | 41                           | Violin        |
| 484       | 168                  | 0           | 8           | 41                           | SlwAtkViolin  |
| 485       | 169                  | 0           | 0           | 42                           | Viola         |
| 486       | 170                  | 0           | 0           | 43                           | Cello         |
| 487       | 171                  | 0           | 0           | 44                           | Contrabass    |
| 488       | 172                  | 0           | 0           | 45                           | Trem.Strings  |
| 489       | 173                  | 0           | 8           | 45                           | SlwAt TremStr |
| 490       | 174                  | 0           | 40          | 45                           | SuspenseStr   |
| 491       | 175                  | 0           | 0           | 46                           | PizzicatoStr  |
| 492       | 176                  | 0           | 0           | 47                           | Orch.Harp     |
| 493       | 177                  | 0           | 40          | 47                           | YangChin      |
| 494       | 178                  | 0           | 0           | 48                           | Timpani       |
| 495       | 179                  | 0           | 0           | 49                           | Strings1      |
| 496       | 180                  | 0           | 3           | 49                           | StereoStrngs  |
| 497       | 181                  | 0           | 8           | 49                           | SlwAtkStrngs  |
| 498       | 182                  | 0           | 24          | 49                           | ArcoStrings   |
| 499       | 183                  | 0           | 35          | 49                           | 60'sStrings   |
| 500       | 184                  | 0           | 40          | 49                           | Orchestra     |
| 501       | 185                  | 0           | 41          | 49                           | Orchestra2    |
| 502       | 186                  | 0           | 42          | 49                           | TremOrchestra |
| 503       | 187                  | 0           | 45          | 49                           | Velo.Strings  |
| 504       | 188                  | 0           | 0           | 50                           | Strings2      |
| 505       | 189                  | 0           | 3           | 50                           | S.SlowStrngs  |
| 506       | 190                  | 0           | 8           | 50                           | LegatoStrngs  |
| 507       | 191                  | 0           | 40          | 50                           | WarmStrings   |
| 508       | 192                  | 0           | 41          | 50                           | Kingdom       |
| 509       | 193                  | 0           | 64          | 50                           | 70'sStrings   |
| 510       | 194                  | 0           | 65          | 50                           | Strings3      |
| 511       | 195                  | 0           | 0           | 51                           | SynStrings1   |
| 512       | 196                  | 0           | 27          | 51                           | ResoStrings   |
| 513       | 197                  | 0           | 64          | 51                           | SynStrings4   |
| 514       | 198                  | 0           | 65          | 51                           | SynStrings5   |
| 515       | 199                  | 0           | 0           | 52                           | SynStrings2   |
| 516       | 200                  | 0           | 0           | 53                           | ChoirAahs     |
| 517       | 201                  | 0           | 3           | 53                           | StereoChoir   |
| 518       | 202                  | 0           | 16          | 53                           | ChoirAahs2    |
| 519       | 203                  | 0           | 32          | 53                           | MellowChoir   |
| 520       | 204                  | 0           | 40          | 53                           | ChoirStrings  |
| 521       | 205                  | 0           | 0           | 54                           | VoiceOohs     |
| 522       | 206                  | 0           | 0           | 55                           | SynthVoice    |
| 523       | 207                  | 0           | 40          | 55                           | SynthVoice2   |

| Voice No. | Voice No. (category) | Bank Select |             | MIDI Program Change# (1-128) | Voice Name    |
|-----------|----------------------|-------------|-------------|------------------------------|---------------|
|           |                      | MSB (0-127) | LSB (0-127) |                              |               |
| 524       | 208                  | 0           | 41          | 55                           | Choral        |
| 525       | 209                  | 0           | 64          | 55                           | AnalogVoice   |
| 526       | 210                  | 0           | 0           | 56                           | OrchestraHit  |
| 527       | 211                  | 0           | 35          | 56                           | OrchestraHit2 |
| 528       | 212                  | 0           | 64          | 56                           | Impact        |
| 529       | 213                  | 0           | 0           | 57                           | Trumpet       |
| 530       | 214                  | 0           | 16          | 57                           | Trumpet2      |
| 531       | 215                  | 0           | 17          | 57                           | BriteTrumpet  |
| 532       | 216                  | 0           | 32          | 57                           | WarmTrumpet   |
| 533       | 217                  | 0           | 0           | 58                           | Trombone      |
| 534       | 218                  | 0           | 18          | 58                           | Trombone2     |
| 535       | 219                  | 0           | 0           | 59                           | Tuba          |
| 536       | 220                  | 0           | 16          | 59                           | Tuba2         |
| 537       | 221                  | 0           | 0           | 60                           | MutedTrumpet  |
| 538       | 222                  | 0           | 0           | 61                           | FrenchHorn    |
| 539       | 223                  | 0           | 6           | 61                           | Fr.HornSolo   |
| 540       | 224                  | 0           | 32          | 61                           | FrenchHorn2   |
| 541       | 225                  | 0           | 37          | 61                           | HornOrchestr  |
| 542       | 226                  | 0           | 0           | 62                           | BrassSection  |
| 543       | 227                  | 0           | 35          | 62                           | Tp&TbSection  |
| 544       | 228                  | 0           | 40          | 62                           | BrassSect2    |
| 545       | 229                  | 0           | 41          | 62                           | HighBrass     |
| 546       | 230                  | 0           | 42          | 62                           | MellowBrass   |
| 547       | 231                  | 0           | 0           | 63                           | SynthBrass1   |
| 548       | 232                  | 0           | 12          | 63                           | QuackBrass    |
| 549       | 233                  | 0           | 20          | 63                           | ResoSynBrass  |
| 550       | 234                  | 0           | 24          | 63                           | PolyBrass     |
| 551       | 235                  | 0           | 27          | 63                           | SynthBrass3   |
| 552       | 236                  | 0           | 32          | 63                           | JumpBrass     |
| 553       | 237                  | 0           | 45          | 63                           | AnaVelBrass1  |
| 554       | 238                  | 0           | 64          | 63                           | AnalogBrass1  |
| 555       | 239                  | 0           | 0           | 64                           | SynthBrass2   |
| 556       | 240                  | 0           | 18          | 64                           | SoftBrass     |
| 557       | 241                  | 0           | 40          | 64                           | SynthBrass4   |
| 558       | 242                  | 0           | 41          | 64                           | ChoirBrass    |
| 559       | 243                  | 0           | 45          | 64                           | AnaVelBrass2  |
| 560       | 244                  | 0           | 64          | 64                           | AnalogBrass2  |
| 561       | 245                  | 0           | 0           | 65                           | SopranoSax    |
| 562       | 246                  | 0           | 0           | 66                           | AltoSax       |
| 563       | 247                  | 0           | 40          | 66                           | SaxSection    |
| 564       | 248                  | 0           | 43          | 66                           | HyperAltoSax  |
| 565       | 249                  | 0           | 0           | 67                           | TenorSax      |
| 566       | 250                  | 0           | 40          | 67                           | BreathyTenor  |
| 567       | 251                  | 0           | 41          | 67                           | SoftTenorSax  |
| 568       | 252                  | 0           | 64          | 67                           | TenorSax2     |
| 569       | 253                  | 0           | 0           | 68                           | BaritoneSax   |
| 570       | 254                  | 0           | 0           | 69                           | Oboe          |
| 571       | 255                  | 0           | 0           | 70                           | EnglishHorn   |
| 572       | 256                  | 0           | 0           | 71                           | Bassoon       |
| 573       | 257                  | 0           | 0           | 72                           | Clarinet      |
| 574       | 258                  | 0           | 0           | 73                           | Piccolo       |
| 575       | 259                  | 0           | 0           | 74                           | Flute         |
| 576       | 260                  | 0           | 0           | 75                           | Recorder      |
| 577       | 261                  | 0           | 0           | 76                           | PanFlute      |
| 578       | 262                  | 0           | 0           | 77                           | BlownBottle   |
| 579       | 263                  | 0           | 0           | 78                           | Shakuhachi    |
| 580       | 264                  | 0           | 0           | 79                           | Whistle       |
| 581       | 265                  | 0           | 0           | 80                           | Ocarina       |
| 582       | 266                  | 0           | 0           | 81                           | SquareLead    |
| 583       | 267                  | 0           | 6           | 81                           | SquareLead2   |
| 584       | 268                  | 0           | 8           | 81                           | LMSquare      |
| 585       | 269                  | 0           | 18          | 81                           | Hollow        |
| 586       | 270                  | 0           | 19          | 81                           | Shroud        |
| 587       | 271                  | 0           | 64          | 81                           | Mellow        |
| 588       | 272                  | 0           | 65          | 81                           | SoloSine      |
| 589       | 273                  | 0           | 66          | 81                           | SineLead      |
| 590       | 274                  | 0           | 0           | 82                           | SawtoothLead  |
| 591       | 275                  | 0           | 6           | 82                           | SawtoothLd2   |
| 592       | 276                  | 0           | 8           | 82                           | ThickSaw      |
| 593       | 277                  | 0           | 18          | 82                           | DynamicSaw    |
| 594       | 278                  | 0           | 19          | 82                           | DigitalSaw    |

Lista de voces / Список тембров / Liste des voix / Lista de voces

| Voice No. | Voice No. (category) | Bank Select |             | MIDI Program Change# (1-128) | Voice Name   |
|-----------|----------------------|-------------|-------------|------------------------------|--------------|
|           |                      | MSB (0-127) | LSB (0-127) |                              |              |
| 595       | 279                  | 0           | 20          | 82                           | BigLead      |
| 596       | 280                  | 0           | 24          | 82                           | HeavySynth   |
| 597       | 281                  | 0           | 25          | 82                           | WaspySynth   |
| 598       | 282                  | 0           | 40          | 82                           | PulseSaw     |
| 599       | 283                  | 0           | 41          | 82                           | Dr.Lead      |
| 600       | 284                  | 0           | 45          | 82                           | VelocityLead |
| 601       | 285                  | 0           | 96          | 82                           | Seq.Analog   |
| 602       | 286                  | 0           | 0           | 83                           | CalliopeLead |
| 603       | 287                  | 0           | 65          | 83                           | PureLead     |
| 604       | 288                  | 0           | 0           | 84                           | ChiffLead    |
| 605       | 289                  | 0           | 64          | 84                           | Rubby        |
| 606       | 290                  | 0           | 0           | 85                           | CharangLead  |
| 607       | 291                  | 0           | 64          | 85                           | DistortedLd  |
| 608       | 292                  | 0           | 65          | 85                           | WireLead     |
| 609       | 293                  | 0           | 0           | 86                           | VoiceLead    |
| 610       | 294                  | 0           | 24          | 86                           | SynthAahs    |
| 611       | 295                  | 0           | 64          | 86                           | VoxLead      |
| 612       | 296                  | 0           | 0           | 87                           | FifthsLead   |
| 613       | 297                  | 0           | 35          | 87                           | BigFive      |
| 614       | 298                  | 0           | 0           | 88                           | Bass&Lead    |
| 615       | 299                  | 0           | 16          | 88                           | Big&Low      |
| 616       | 300                  | 0           | 64          | 88                           | Fat&Perky    |
| 617       | 301                  | 0           | 65          | 88                           | SoftWhirl    |
| 618       | 302                  | 0           | 0           | 89                           | NewAgePad    |
| 619       | 303                  | 0           | 64          | 89                           | Fantasy      |
| 620       | 304                  | 0           | 0           | 90                           | WarmPad      |
| 621       | 305                  | 0           | 16          | 90                           | ThickPad     |
| 622       | 306                  | 0           | 17          | 90                           | SoftPad      |
| 623       | 307                  | 0           | 18          | 90                           | SinePad      |
| 624       | 308                  | 0           | 64          | 90                           | HornPad      |
| 625       | 309                  | 0           | 65          | 90                           | RotaryStrngs |
| 626       | 310                  | 0           | 0           | 91                           | PolySynthPad |
| 627       | 311                  | 0           | 64          | 91                           | PolyPad80    |
| 628       | 312                  | 0           | 65          | 91                           | ClickPad     |
| 629       | 313                  | 0           | 66          | 91                           | AnalogPad    |
| 630       | 314                  | 0           | 67          | 91                           | SquarePad    |
| 631       | 315                  | 0           | 0           | 92                           | ChoirPad     |
| 632       | 316                  | 0           | 64          | 92                           | Heaven       |
| 633       | 317                  | 0           | 66          | 92                           | Itopia       |
| 634       | 318                  | 0           | 67          | 92                           | CCPad        |
| 635       | 319                  | 0           | 0           | 93                           | BowedPad     |
| 636       | 320                  | 0           | 64          | 93                           | Glacier      |
| 637       | 321                  | 0           | 65          | 93                           | GlassPad     |
| 638       | 322                  | 0           | 0           | 94                           | MetallicPad  |
| 639       | 323                  | 0           | 64          | 94                           | TinePad      |
| 640       | 324                  | 0           | 65          | 94                           | PanPad       |
| 641       | 325                  | 0           | 0           | 95                           | HaloPad      |
| 642       | 326                  | 0           | 0           | 96                           | SweepPad     |
| 643       | 327                  | 0           | 20          | 96                           | Shwimmer     |
| 644       | 328                  | 0           | 27          | 96                           | Converge     |
| 645       | 329                  | 0           | 64          | 96                           | PolarPad     |
| 646       | 330                  | 0           | 66          | 96                           | Celestial    |
| 647       | 331                  | 0           | 0           | 97                           | Rain         |
| 648       | 332                  | 0           | 45          | 97                           | ClaviPad     |
| 649       | 333                  | 0           | 64          | 97                           | HarmoRain    |
| 650       | 334                  | 0           | 65          | 97                           | AfricanWind  |
| 651       | 335                  | 0           | 66          | 97                           | Carib        |
| 652       | 336                  | 0           | 0           | 98                           | SoundTrack   |
| 653       | 337                  | 0           | 27          | 98                           | Prologue     |
| 654       | 338                  | 0           | 64          | 98                           | Ancestral    |
| 655       | 339                  | 0           | 0           | 99                           | Crystal      |
| 656       | 340                  | 0           | 12          | 99                           | SynthDr.Comp |
| 657       | 341                  | 0           | 14          | 99                           | Popcorn      |
| 658       | 342                  | 0           | 18          | 99                           | TinyBells    |
| 659       | 343                  | 0           | 35          | 99                           | RoundGlocken |
| 660       | 344                  | 0           | 40          | 99                           | GlockenChime |
| 661       | 345                  | 0           | 41          | 99                           | ClearBells   |
| 662       | 346                  | 0           | 42          | 99                           | ChorusBells  |
| 663       | 347                  | 0           | 64          | 99                           | SynthMallet  |
| 664       | 348                  | 0           | 65          | 99                           | SoftCrystal  |

| Voice No. | Voice No. (category) | Bank Select |             | MIDI Program Change# (1-128) | Voice Name    |
|-----------|----------------------|-------------|-------------|------------------------------|---------------|
|           |                      | MSB (0-127) | LSB (0-127) |                              |               |
| 665       | 349                  | 0           | 66          | 99                           | LoudGlocken   |
| 666       | 350                  | 0           | 67          | 99                           | ChristmasBel  |
| 667       | 351                  | 0           | 68          | 99                           | VibeBells     |
| 668       | 352                  | 0           | 69          | 99                           | DigitalBells  |
| 669       | 353                  | 0           | 70          | 99                           | AirBells      |
| 670       | 354                  | 0           | 71          | 99                           | BellHarp      |
| 671       | 355                  | 0           | 72          | 99                           | Gamelimba     |
| 672       | 356                  | 0           | 0           | 100                          | Atmosphere    |
| 673       | 357                  | 0           | 18          | 100                          | WarmAtmos.    |
| 674       | 358                  | 0           | 19          | 100                          | HollwRelease  |
| 675       | 359                  | 0           | 40          | 100                          | NylonEIPiano  |
| 676       | 360                  | 0           | 64          | 100                          | NylonHarp     |
| 677       | 361                  | 0           | 65          | 100                          | HarpVox       |
| 678       | 362                  | 0           | 66          | 100                          | Atmos.Pad     |
| 679       | 363                  | 0           | 67          | 100                          | Planet        |
| 680       | 364                  | 0           | 0           | 101                          | Brightness    |
| 681       | 365                  | 0           | 64          | 101                          | FantasyBells  |
| 682       | 366                  | 0           | 96          | 101                          | Smokey        |
| 683       | 367                  | 0           | 0           | 102                          | Goblins       |
| 684       | 368                  | 0           | 64          | 102                          | GoblinsSynth  |
| 685       | 369                  | 0           | 65          | 102                          | Creeper       |
| 686       | 370                  | 0           | 66          | 102                          | RingPad       |
| 687       | 371                  | 0           | 67          | 102                          | Ritual        |
| 688       | 372                  | 0           | 68          | 102                          | ToHeaven      |
| 689       | 373                  | 0           | 70          | 102                          | Night         |
| 690       | 374                  | 0           | 71          | 102                          | Glisten       |
| 691       | 375                  | 0           | 96          | 102                          | BellChoir     |
| 692       | 376                  | 0           | 0           | 103                          | Echoes        |
| 693       | 377                  | 0           | 8           | 103                          | Echoes2       |
| 694       | 378                  | 0           | 14          | 103                          | EchoPan       |
| 695       | 379                  | 0           | 64          | 103                          | EchoBells     |
| 696       | 380                  | 0           | 65          | 103                          | BigPan        |
| 697       | 381                  | 0           | 66          | 103                          | SynthPiano    |
| 698       | 382                  | 0           | 67          | 103                          | Creation      |
| 699       | 383                  | 0           | 68          | 103                          | StarDust      |
| 700       | 384                  | 0           | 69          | 103                          | Reso&Panning  |
| 701       | 385                  | 0           | 0           | 104                          | Sci-Fi        |
| 702       | 386                  | 0           | 64          | 104                          | Starz         |
| 703       | 387                  | 0           | 0           | 105                          | Sitar         |
| 704       | 388                  | 0           | 32          | 105                          | DetunedSitar  |
| 705       | 389                  | 0           | 35          | 105                          | Sitar2        |
| 706       | 390                  | 0           | 96          | 105                          | Tambra        |
| 707       | 391                  | 0           | 97          | 105                          | Tamboura      |
| 708       | 392                  | 0           | 0           | 106                          | Banjo         |
| 709       | 393                  | 0           | 28          | 106                          | MutedBanjo    |
| 710       | 394                  | 0           | 96          | 106                          | Rabab         |
| 711       | 395                  | 0           | 97          | 106                          | Gopichant     |
| 712       | 396                  | 0           | 98          | 106                          | Oud           |
| 713       | 397                  | 0           | 0           | 107                          | Shamisen      |
| 714       | 398                  | 0           | 0           | 108                          | Koto          |
| 715       | 399                  | 0           | 96          | 108                          | Taisho-kin    |
| 716       | 400                  | 0           | 97          | 108                          | Kanoon        |
| 717       | 401                  | 0           | 0           | 109                          | Kalimba       |
| 718       | 402                  | 0           | 0           | 110                          | Bagpipe       |
| 719       | 403                  | 0           | 0           | 111                          | Fiddle        |
| 720       | 404                  | 0           | 0           | 112                          | Shanai        |
| 721       | 405                  | 0           | 64          | 112                          | Shanai2       |
| 722       | 406                  | 0           | 96          | 112                          | Pungi         |
| 723       | 407                  | 0           | 97          | 112                          | Hichiriki     |
| 724       | 408                  | 0           | 0           | 113                          | TinkleBell    |
| 725       | 409                  | 0           | 96          | 113                          | Bonang        |
| 726       | 410                  | 0           | 97          | 113                          | Altair        |
| 727       | 411                  | 0           | 98          | 113                          | GamelanGongs  |
| 728       | 412                  | 0           | 99          | 113                          | Stereo&Gamlan |
| 729       | 413                  | 0           | 100         | 113                          | RamaCymbal    |
| 730       | 414                  | 0           | 101         | 113                          | AsianBells    |
| 731       | 415                  | 0           | 0           | 114                          | Agogo         |
| 732       | 416                  | 0           | 0           | 115                          | SteelDrums    |
| 733       | 417                  | 0           | 97          | 115                          | GlassPerc.    |
| 734       | 418                  | 0           | 98          | 115                          | ThaiBells     |

| Voice No. | Voice No. (category) | Bank Select |             | MIDI Program Change# (1-128) | Voice Name   |
|-----------|----------------------|-------------|-------------|------------------------------|--------------|
|           |                      | MSB (0-127) | LSB (0-127) |                              |              |
| 735       | 419                  | 0           | 0           | 116                          | Woodblock    |
| 736       | 420                  | 0           | 96          | 116                          | Castanets    |
| 737       | 421                  | 0           | 0           | 117                          | TaikoDrum    |
| 738       | 422                  | 0           | 96          | 117                          | GranCassa    |
| 739       | 423                  | 0           | 0           | 118                          | MelodicTom   |
| 740       | 424                  | 0           | 64          | 118                          | MelodicTom2  |
| 741       | 425                  | 0           | 65          | 118                          | RealTom      |
| 742       | 426                  | 0           | 66          | 118                          | RockTom      |
| 743       | 427                  | 0           | 0           | 119                          | SynthDrum    |
| 744       | 428                  | 0           | 64          | 119                          | AnalogTom    |
| 745       | 429                  | 0           | 65          | 119                          | ElectroPerc. |
| 746       | 430                  | 0           | 0           | 120                          | Rev.Cymbal   |
| 747       | 431                  | 0           | 0           | 121                          | GtrFretNoise |
| 748       | 432                  | 0           | 0           | 122                          | BreathNoise  |
| 749       | 433                  | 0           | 0           | 123                          | Seashore     |
| 750       | 434                  | 0           | 0           | 124                          | BirdTweet    |
| 751       | 435                  | 0           | 0           | 125                          | TelephonRing |
| 752       | 436                  | 0           | 0           | 126                          | Helicopter   |
| 753       | 437                  | 0           | 0           | 127                          | Applause     |
| 754       | 438                  | 0           | 0           | 128                          | Gunshot      |
| 755       | 439                  | 64          | 0           | 1                            | CuttingNoise |
| 756       | 440                  | 64          | 0           | 2                            | CuttingNoiz2 |
| 757       | 441                  | 64          | 0           | 4                            | StringSlap   |
| 758       | 442                  | 64          | 0           | 17                           | Fl.KeyClick  |
| 759       | 443                  | 64          | 0           | 33                           | Shower       |
| 760       | 444                  | 64          | 0           | 34                           | Thunder      |
| 761       | 445                  | 64          | 0           | 35                           | Wind         |
| 762       | 446                  | 64          | 0           | 36                           | Stream       |
| 763       | 447                  | 64          | 0           | 37                           | Bubble       |
| 764       | 448                  | 64          | 0           | 38                           | Feed         |
| 765       | 449                  | 64          | 0           | 49                           | Dog          |
| 766       | 450                  | 64          | 0           | 50                           | Horse        |
| 767       | 451                  | 64          | 0           | 51                           | BirdTweet2   |
| 768       | 452                  | 64          | 0           | 55                           | Ghost        |
| 769       | 453                  | 64          | 0           | 56                           | Maou         |
| 770       | 454                  | 64          | 0           | 65                           | PhoneCall    |
| 771       | 455                  | 64          | 0           | 66                           | DoorSqueak   |
| 772       | 456                  | 64          | 0           | 67                           | DoorSlam     |
| 773       | 457                  | 64          | 0           | 68                           | ScratchCut   |
| 774       | 458                  | 64          | 0           | 69                           | ScratchSplit |
| 775       | 459                  | 64          | 0           | 70                           | WindChime    |
| 776       | 460                  | 64          | 0           | 71                           | TelphonRing2 |
| 777       | 461                  | 64          | 0           | 81                           | CarEngineIgn |
| 778       | 462                  | 64          | 0           | 82                           | CarTiresSql  |
| 779       | 463                  | 64          | 0           | 83                           | CarPassing   |
| 780       | 464                  | 64          | 0           | 84                           | CarCrash     |
| 781       | 465                  | 64          | 0           | 85                           | Siren        |
| 782       | 466                  | 64          | 0           | 86                           | Train        |
| 783       | 467                  | 64          | 0           | 87                           | JetPlane     |
| 784       | 468                  | 64          | 0           | 88                           | Starship     |
| 785       | 469                  | 64          | 0           | 89                           | Burst        |
| 786       | 470                  | 64          | 0           | 90                           | RollrCoaster |
| 787       | 471                  | 64          | 0           | 91                           | Submarine    |
| 788       | 472                  | 64          | 0           | 97                           | Laugh        |
| 789       | 473                  | 64          | 0           | 98                           | Scream       |
| 790       | 474                  | 64          | 0           | 99                           | Punch        |
| 791       | 475                  | 64          | 0           | 100                          | Heartbeat    |
| 792       | 476                  | 64          | 0           | 101                          | FootSteps    |
| 793       | 477                  | 64          | 0           | 113                          | MachineGun   |
| 794       | 478                  | 64          | 0           | 114                          | LaserGun     |
| 795       | 479                  | 64          | 0           | 115                          | Explosion    |
| 796       | 480                  | 64          | 0           | 116                          | Firework     |



# Lista do conjunto de percussão / Список наборов ударных /

- " " indica que o som de bateria é o mesmo do "Standard Kit 1" (Conjunto padrão 1).
- Cada voz de percussão utiliza uma nota.
- A nota MIDI e o número dessa nota estão, na verdade, uma oitava abaixo das notas do teclado. Por exemplo, em "1: Standard Kit 1", "Seq Click H" (Note# 36/Note C1) corresponde a (Note# 24/Note C0).
- Tecla desativada: as teclas marcadas com "O" param de emitir som no momento em que são soltas.
- Vozes com o mesmo Número de nota substituta (\*1 ... 4) não podem ser executadas simultaneamente. (Elas foram projetadas para reprodução alternada umas com as outras.)
- \*: Kit XG opcional.

- Серий фон ячейки " " указывает на то, что тембр барабана звучит так же, как в стандартном наборе "Standard Kit 1".
- При воспроизведении каждого тембра перкуссионного инструмента звучит одна нота.
- Значения ноты и номера ноты для интерфейса MIDI фактически на одну октаву ниже соответствующих значений для клавиатуры. Например, в стандартном наборе "1: Standard Kit 1" тембр "Seq Click H" (номер ноты 36, нота C1) соответствует номеру ноты 24 и ноте C0.
- Отпускание клавиши: при отпускании клавиш с пометкой "O" звучание соответствующих нот сразу же прекращается.
- Тембры с одинаковым номером альтернативной ноты (\*1 ... 4) невозможно воспроизвести одновременно. (Они предназначены для попеременного воспроизведения.)
- \*: дополнительный набор XG.

|    |      | Voice No.                 |      |            |           | 1               | 2                     | 3              | 4             | 5            | 6                  |
|----|------|---------------------------|------|------------|-----------|-----------------|-----------------------|----------------|---------------|--------------|--------------------|
|    |      | MSB (0-127) / LSB (0-127) |      | PC (1-128) |           | 127/000/001     | 127/000/002           | 127/000/005    | 127/000/033   | 127/000/041  | 127/000/009        |
|    |      | MIDI                      |      | Key        | Alternate | Standard Kit 1  | Standard Kit 2        | Hit Kit*       | Jazz Kit      | Brush Kit    | Room Kit           |
|    |      | Note#                     | Note | Off        | Group     |                 |                       |                |               |              |                    |
|    |      | 25                        | C# 0 | 13         | C# -1     | Surdo Mute      |                       |                |               |              |                    |
|    |      | 26                        | D 0  | 14         | D -1      | Surdo Open      |                       |                |               |              |                    |
|    |      | 27                        | D# 0 | 15         | D# -1     | Hi Q            |                       |                |               |              |                    |
|    |      | 28                        | E 0  | 16         | E -1      | Whip Slap       |                       |                |               |              |                    |
|    |      | 29                        | F 0  | 17         | F -1      | Scratch H       |                       |                |               |              |                    |
|    |      | 30                        | F# 0 | 18         | F# -1     | Scratch L       |                       |                |               |              |                    |
|    |      | 31                        | G 0  | 19         | G -1      | Finger Snap     |                       |                |               |              |                    |
|    |      | 32                        | G# 0 | 20         | G# -1     | Click Noise     |                       |                |               |              |                    |
|    |      | 33                        | A 0  | 21         | A -1      | Metronome Click |                       |                |               |              |                    |
|    |      | 34                        | A# 0 | 22         | A# -1     | Metronome Bell  |                       |                |               |              |                    |
|    |      | 35                        | B 0  | 23         | B -1      | Seq Click L     |                       |                |               |              |                    |
|    |      | 36                        | C 1  | 24         | C 0       | Seq Click H     |                       |                |               |              |                    |
|    |      | 37                        | C# 1 | 25         | C# 0      | Brush Tap       |                       |                |               |              |                    |
|    |      | 38                        | D 1  | 26         | D 0       | Brush Swirl     |                       |                |               |              |                    |
|    |      | 39                        | D# 1 | 27         | D# 0      | Brush Slap      |                       |                |               |              |                    |
|    |      | 40                        | E 1  | 28         | E 0       | Brush Tap Swirl |                       |                |               |              |                    |
| C1 | C#1  | 41                        | F 1  | 29         | F 0       | Snare Roll 2    |                       |                |               |              |                    |
| D1 | D#1  | 42                        | F# 1 | 30         | F# 0      | Caanet          |                       |                |               |              |                    |
| E1 | F#1  | 43                        | G 1  | 31         | G 0       | Snare Soft      | Snare Soft 2          | Snare Electro  | Snare Jazz H  | Brush Slap 2 |                    |
| F1 | G#1  | 44                        | G# 1 | 32         | G# 0      | Sticks          |                       |                |               |              |                    |
| G1 | A#1  | 45                        | A 1  | 33         | A 0       | Kick Soft       |                       |                |               |              |                    |
| A1 | B#1  | 46                        | A# 1 | 34         | A# 0      | Open Rim Shot   | Open Rim Shot H Short | Kick Tight L   | Snare Pitched |              |                    |
| B1 | C#2  | 47                        | B 1  | 35         | B 0       | Kick Tight      | Kick Tight Short      | Kick Wet       |               |              |                    |
| C2 | D#2  | 48                        | C 2  | 36         | C 1       | Kick            | Kick Short            | Kick Tight H   | Kick Jazz     | Kick Small   |                    |
| D2 | E#2  | 49                        | C# 2 | 37         | C# 1      | Side Stick      |                       | Stick Ambient  |               |              |                    |
| E2 | F#2  | 50                        | D 2  | 38         | D 1       | Snare           | Snare Short           | Snare Ambient  | Snare Jazz L  | Brush Slap 3 | Snare Snappy       |
| F2 | G#2  | 51                        | D# 2 | 39         | D# 1      | Hand Clap       |                       |                |               |              |                    |
| G2 | A#2  | 52                        | E 2  | 40         | E 1       | Snare Tight     | Snare Tight H         | Snare Tight 2  | Snare Jazz M  | Brush Tap 2  | Snare Tight Snappy |
| A2 | C#3  | 53                        | F 2  | 41         | F 1       | Floor Tom L     |                       | Hybrid Tom 1   | Tom Jazz 1    | Tom Brush 1  | Tom Room 1         |
| B2 | D#3  | 54                        | F# 2 | 42         | F# 1      | Hi-Hat Closed   |                       | Hi-Hat Close 2 |               |              |                    |
| C3 | E#3  | 55                        | G 2  | 43         | G 1       | Floor Tom H     |                       | Hybrid Tom 2   | Tom Jazz 2    | Tom Brush 2  | Tom Room 2         |
| D3 | F#3  | 56                        | G# 2 | 44         | G# 1      | Hi-Hat Pedal    |                       | Hi-Hat Pedal 2 |               |              |                    |
| E3 | G#3  | 57                        | A 2  | 45         | A 1       | Low Tom         |                       | Hybrid Tom 3   | Tom Jazz 3    | Tom Brush 3  | Tom Room 3         |
| F3 | A#3  | 58                        | A# 2 | 46         | A# 1      | Hi-Hat Open     |                       | Hi-Hat Open 2  |               |              |                    |
| G3 | B#3  | 59                        | B 2  | 47         | B 1       | Mid Tom L       |                       | Hybrid Tom 4   | Tom Jazz 4    | Tom Brush 4  | Tom Room 4         |
| A3 | C#4  | 60                        | C 3  | 48         | C 2       | Mid Tom H       |                       | Hybrid Tom 5   | Tom Jazz 5    | Tom Brush 5  | Tom Room 5         |
| B3 | D#4  | 61                        | C# 3 | 49         | C# 2      | Crash Cymbal 1  |                       |                |               |              |                    |
| C4 | E#4  | 62                        | D 3  | 50         | D 2       | High Tom        |                       | Hybrid Tom 6   | Tom Jazz 6    | Tom Brush 6  | Tom Room 6         |
| D4 | F#4  | 63                        | D# 3 | 51         | D# 2      | Ride Cymbal 1   |                       |                |               |              |                    |
| E4 | G#4  | 64                        | E 3  | 52         | E 2       | Chinese Cymbal  |                       |                |               |              |                    |
| F4 | A#4  | 65                        | F 3  | 53         | F 2       | Ride Cymbal Cup |                       |                |               |              |                    |
| G4 | B#4  | 66                        | F# 3 | 54         | F# 2      | Tambourine      |                       |                |               |              |                    |
| A4 | C#5  | 67                        | G 3  | 55         | G 2       | Splash Cymbal   |                       |                |               |              |                    |
| B4 | D#5  | 68                        | G# 3 | 56         | G# 2      | Cowbell         |                       |                |               |              |                    |
| C5 | E#5  | 69                        | A 3  | 57         | A 2       | Crash Cymbal 2  |                       |                |               |              |                    |
| D5 | F#5  | 70                        | A# 3 | 58         | A# 2      | Vibraslap       |                       |                |               |              |                    |
| E5 | G#5  | 71                        | B 3  | 59         | B 2       | Ride Cymbal 2   |                       |                |               |              |                    |
| F5 | A#5  | 72                        | C 4  | 60         | C 3       | Bongo H         |                       |                |               |              |                    |
| G5 | B#5  | 73                        | C# 4 | 61         | C# 3      | Bongo L         |                       |                |               |              |                    |
| A5 | C#6  | 74                        | D 4  | 62         | D 3       | Conga H Mute    |                       |                |               |              |                    |
| B5 | D#6  | 75                        | D# 4 | 63         | D# 3      | Conga H Open    |                       |                |               |              |                    |
| C6 | E#6  | 76                        | E 4  | 64         | E 3       | Conga L         |                       |                |               |              |                    |
| D6 | F#6  | 77                        | F 4  | 65         | F 3       | Timbale H       |                       |                |               |              |                    |
| E6 | G#6  | 78                        | F# 4 | 66         | F# 3      | Timbale L       |                       |                |               |              |                    |
| F6 | A#6  | 79                        | G 4  | 67         | G 3       | Agogo H         |                       |                |               |              |                    |
| G6 | B#6  | 80                        | G# 4 | 68         | G# 3      | Agogo L         |                       |                |               |              |                    |
| A6 | C#7  | 81                        | A 4  | 69         | A 3       | Cabasa          |                       |                |               |              |                    |
| B6 | D#7  | 82                        | A# 4 | 70         | A# 3      | Maracas         |                       |                |               |              |                    |
| C7 | E#7  | 83                        | B 4  | 71         | B 3       | Samba While H   |                       |                |               |              |                    |
| D7 | F#7  | 84                        | C 5  | 72         | C 4       | Samba While L   |                       |                |               |              |                    |
| E7 | G#7  | 85                        | C# 5 | 73         | C# 4      | Guiro Short     |                       |                |               |              |                    |
| F7 | A#7  | 86                        | D 5  | 74         | D 4       | Guiro Long      |                       |                |               |              |                    |
| G7 | B#7  | 87                        | D# 5 | 75         | D# 4      | Claves          |                       |                |               |              |                    |
| A7 | C#8  | 88                        | E 5  | 76         | E 4       | Wood Block H    |                       |                |               |              |                    |
| B7 | D#8  | 89                        | F 5  | 77         | F 4       | Wood Block L    |                       |                |               |              |                    |
| C8 | E#8  | 90                        | F# 5 | 78         | F# 4      | Cuica Mute      |                       |                |               |              |                    |
| D8 | F#8  | 91                        | G 5  | 79         | G 4       | Cuica Open      |                       |                |               |              |                    |
| E8 | G#8  | 92                        | G# 5 | 80         | G# 4      | Triangle Mute   |                       |                |               |              |                    |
| F8 | A#8  | 93                        | A 5  | 81         | A 4       | Triangle Open   |                       |                |               |              |                    |
| G8 | B#8  | 94                        | A# 5 | 82         | A# 4      | Shaker          |                       |                |               |              |                    |
| A8 | C#9  | 95                        | B 5  | 83         | B 4       | Jingle Bells    |                       |                |               |              |                    |
| B8 | D#9  | 96                        | C 6  | 84         | C 5       | Bell Tree       |                       |                |               |              |                    |
| C9 | E#9  | 97                        | C# 6 | 85         | C# 5      |                 |                       |                |               |              |                    |
| D9 | F#9  | 98                        | D 6  | 86         | D 5       |                 |                       |                |               |              |                    |
| E9 | G#9  | 99                        | D# 6 | 87         | D# 5      |                 |                       |                |               |              |                    |
| F9 | A#9  | 100                       | E 6  | 88         | E 5       |                 |                       |                |               |              |                    |
| G9 | B#9  | 101                       | F 6  | 89         | F 5       |                 |                       |                |               |              |                    |
| A9 | C#10 | 102                       | F# 6 | 90         | F# 5      |                 |                       |                |               |              |                    |
| B9 | D#10 | 103                       | G 6  | 91         | G 5       |                 |                       |                |               |              |                    |

# Liste des kits de percussion / Lista de juegos de batería

- « [ ] » indique que les sonorités de percussion sont identiques à celles de « Standard Kit 1 ».
- Chaque voix de percussion utilise une note unique.
- Le numéro de note MIDI (Note #) et la note MIDI se situent en réalité à une octave inférieure à celle qui est indiquée dans la liste. Par exemple, dans « 1 : Standard Kit 1 », « Seq Click H » (Note# 36/Note C1) correspond à (Note# 24/Note C0).
- Key Off : pour les touches signalées par « O », l'émission de sons s'arrête instantanément aussitôt que les touches sont relâchées.
- Les voix portant un même numéro de note alternative (\*1 ... 4) ne peuvent pas être jouées simultanément. (Elles sont en effet conçues pour être interprétées en alternance).
- \* Kit en option XG

- « [ ] » indica que el sonido de batería es el mismo que el "Standard Kit 1".
- Cada sonido de percusión utiliza una nota.
- La nota MIDI # y la nota son en realidad una octava menos de lo que aparece en la lista. Por ejemplo, en "1: Standard Kit 1", el "Seq Click H" (Nota# 36/Nota C1) corresponde a (Nota# 24/Nota C0).
- Tecla desactivada: las teclas marcadas con "O" dejan de sonar en el momento en que se sueltan.
- Los sonidos con el mismo número alterno de nota (\*1 ... 4) no pueden tocarse simultáneamente. (Están diseñados para tocarse alternativamente el uno con el otro.)
- \*: Kit opcional XG

|    |     | Voice No.                              |      |       |       | 1              |                 | 7               | 8              | 9                    | 10                     |
|----|-----|--|------|-------|-------|----------------|-----------------|-----------------|----------------|----------------------|------------------------|
|    |     | MSB (0-127) / LSB (0-127) / PC (1-128) |      |       |       | 127/000/001    |                 | 127/000/017     | 127/000/025    | 127/000/026          | 127/000/28             |
|    |     | Keyboard MIDI                          |      |       |       | Standard Kit 1 |                 | Rock Kit        | Electronic Kit | Analog Kit           | Dance Kit              |
|    |     | Note#                                  | Note | Note# | Note  | Key Off        | Alternate Group |                 |                |                      |                        |
|    |     | 25                                     | C# 0 | 13    | C# -1 |                | 3               | Surdo Mute      |                |                      | Kick Dance 1           |
|    |     | 26                                     | D 0  | 14    | D -1  |                | 3               | Surdo Open      |                |                      | Kick Dance 2           |
|    |     | 27                                     | D# 0 | 15    | D# -1 |                |                 | Hi Q            |                |                      |                        |
|    |     | 28                                     | E 0  | 16    | E -1  |                |                 | Whip Slap       |                |                      |                        |
|    |     | 29                                     | F 0  | 17    | F -1  |                | 4               | Scratch H       |                |                      | Scratch Dance 1        |
|    |     | 30                                     | F# 0 | 18    | F# -1 |                | 4               | Scratch L       |                |                      | Scratch Dance 2        |
|    |     | 31                                     | G 0  | 19    | G -1  |                |                 | Finger Snap     |                |                      |                        |
|    |     | 32                                     | G# 0 | 20    | G# -1 |                |                 | Click Noise     |                |                      |                        |
|    |     | 33                                     | A 0  | 21    | A -1  |                |                 | Metronome Click |                |                      | Dance Percussion 1     |
|    |     | 34                                     | A# 0 | 22    | A# -1 |                |                 | Metronome Bell  |                |                      | Reverse Dance 1        |
|    |     | 35                                     | B 0  | 23    | B -1  |                |                 | Seq Click L     |                |                      | Dance Percussion 2     |
|    |     | 36                                     | C 1  | 24    | C 0   |                |                 | Seq Click H     |                |                      | Hi Q Dance 1           |
| C1 | C#1 | 37                                     | C# 1 | 25    | C# 0  |                |                 | Brush Tap       |                |                      | Snare Analog 3         |
| D1 | D#1 | 38                                     | D 1  | 26    | D 0   | O              |                 | Brush Swirl     |                |                      | Vinyl Noise            |
| E1 | E#1 | 39                                     | D# 1 | 27    | D# 0  |                |                 | Brush Slap      |                |                      | Snare Analog 4         |
| F1 | F#1 | 40                                     | E 1  | 28    | E 0   | O              |                 | Brush Tap Swirl | Reverse Cymbal | Reverse Cymbal       | Reverse Cymbal         |
|    |     | 41                                     | F 1  | 29    | F 0   | O              |                 | Snare Roll      |                |                      | Reverse Dance 2        |
| G1 | G#1 | 42                                     | F# 1 | 30    | F# 0  |                |                 | Caanet          | Hi Q 2         | Hi Q 2               | Hi Q 2                 |
|    |     | 43                                     | G 1  | 31    | G 0   |                |                 | Snare Soft      | Snare Noisy    | Snare Snappy Electro | Snare Noisy 4          |
| A1 | A#1 | 44                                     | G# 1 | 32    | G# 0  |                |                 | Sticks          |                |                      | Snare Dance 1          |
|    |     | 45                                     | A 1  | 33    | A 0   |                |                 | Kick Soft       | Kick Tight 2   | Kick 3               | Kick Techno Q          |
| B1 | B#1 | 46                                     | A# 1 | 34    | A# 0  |                |                 | Open Rim Shot   |                |                      | Rim Gate               |
|    |     | 47                                     | B 1  | 35    | B 0   |                |                 | Kick Tight      | Kick 2         | Kick Gate            | Kick Analog Short      |
| C2 | C#2 | 48                                     | C 2  | 36    | C 1   |                |                 | Kick            | Kick Gate      | Kick Gate Heavy      | Kick Analog            |
|    |     | 49                                     | C# 2 | 37    | C# 1  |                |                 | Side Stick      |                |                      | Side Stick Analog      |
| D2 | D#2 | 50                                     | D 2  | 38    | D 1   |                |                 | Snare           | Snare Rock     | Snare Noisy 2        | Snare Analog           |
|    |     | 51                                     | D# 2 | 39    | D# 1  |                |                 | Hand Clap       |                |                      | Dance Clap             |
| E2 | E#2 | 52                                     | E 2  | 40    | E 1   |                |                 | Snare Tight     | Snare Rock Rim | Snare Noisy 3        | Snare Analog 2         |
| F2 | F#2 | 53                                     | F 2  | 41    | F 1   |                |                 | Floor Tom L     | Tom Rock 1     | Tom Electro 1        | Tom Analog 1           |
|    |     | 54                                     | F# 2 | 42    | F# 1  |                | 1               | Hi-Hat Closed   |                |                      | Hi-Hat Closed Analog   |
| G2 | G#2 | 55                                     | G 2  | 43    | G 1   |                |                 | Floor Tom H     | Tom Rock 2     | Tom Electro 2        | Tom Analog 2           |
|    |     | 56                                     | G# 2 | 44    | G# 1  |                | 1               | Hi-Hat Pedal    |                |                      | Hi-Hat Closed Analog 2 |
| A2 | A#2 | 57                                     | A 2  | 45    | A 1   |                |                 | Low Tom         | Tom Rock 3     | Tom Electro 3        | Tom Analog 3           |
|    |     | 58                                     | A# 2 | 46    | A# 1  |                | 1               | Hi-Hat Open     |                |                      | Hi-Hat Open Analog     |
| B2 | B#2 | 59                                     | B 2  | 47    | B 1   |                |                 | Mid Tom L       | Tom Rock 4     | Tom Electro 4        | Tom Analog 4           |
|    |     | 60                                     | C 3  | 48    | C 2   |                |                 | Mid Tom H       | Tom Rock 5     | Tom Electro 5        | Tom Analog 5           |
| C3 | C#3 | 61                                     | C# 3 | 49    | C# 2  |                |                 | Crash Cymbal 1  |                |                      | Crash Analog           |
| D3 | D#3 | 62                                     | D 3  | 50    | D 2   |                |                 | High Tom        | Tom Rock 6     | Tom Electro 6        | Tom Analog 6           |
|    |     | 63                                     | D# 3 | 51    | D# 2  |                |                 | Ride Cymbal 1   |                |                      |                        |
| E3 | E#3 | 64                                     | E 3  | 52    | E 2   |                |                 | Chinese Cymbal  |                |                      |                        |
|    |     | 65                                     | F 3  | 53    | F 2   |                |                 | Ride Cymbal Cup |                |                      |                        |
| F3 | F#3 | 66                                     | F# 3 | 54    | F# 2  |                |                 | Tambourine      |                |                      | Tambourine Analog      |
| G3 | G#3 | 67                                     | G 3  | 55    | G 2   |                |                 | Splash Cymbal   |                |                      |                        |
|    |     | 68                                     | G# 3 | 56    | G# 2  |                |                 | Cowbell         |                | Cowbell Analog       | Cowbell Analog         |
| A3 | A#3 | 69                                     | A 3  | 57    | A 2   |                |                 | Crash Cymbal 2  |                |                      |                        |
| B3 | B#3 | 70                                     | A# 3 | 58    | A# 2  |                |                 | Vibraslap       |                |                      | Vibraslap Analog       |
|    |     | 71                                     | B 3  | 59    | B 2   |                |                 | Ride Cymbal 2   |                |                      | Ride Analog            |
| C4 | C#4 | 72                                     | C 4  | 60    | C 3   |                |                 | Bongo H         |                |                      | Bongo Analog H         |
|    |     | 73                                     | C# 4 | 61    | C# 3  |                |                 | Bongo L         |                |                      | Bongo Analog L         |
| D4 | D#4 | 74                                     | D 4  | 62    | D 3   |                |                 | Conga H Mute    |                | Conga Analog H       | Conga Analog H         |
|    |     | 75                                     | D# 4 | 63    | D# 3  |                |                 | Conga H Open    |                | Conga Analog M       | Conga Analog M         |
| E4 | E#4 | 76                                     | E 4  | 64    | E 3   |                |                 | Conga L         |                | Conga Analog L       | Conga Analog L         |
|    |     | 77                                     | F 4  | 65    | F 3   |                |                 | Timbale H       |                |                      |                        |
| F4 | F#4 | 78                                     | F# 4 | 66    | F# 3  |                |                 | Timbale L       |                |                      |                        |
| G4 | G#4 | 79                                     | G 4  | 67    | G 3   |                |                 | Agogo H         |                |                      |                        |
|    |     | 80                                     | G# 4 | 68    | G# 3  |                |                 | Agogo L         |                |                      |                        |
| A4 | A#4 | 81                                     | A 4  | 69    | A 3   |                |                 | Cabasa          |                |                      |                        |
| B4 | B#4 | 82                                     | A# 4 | 70    | A# 3  |                |                 | Maracas         | Maracas 2      |                      | Maracas 2              |
|    |     | 83                                     | B 4  | 71    | B 3   | O              |                 | Samba While H   |                |                      |                        |
| C5 | C#5 | 84                                     | C 5  | 72    | C 4   | O              |                 | Samba While L   |                |                      |                        |
|    |     | 85                                     | C# 5 | 73    | C# 4  |                |                 | Guiro Short     |                |                      |                        |
| D5 | D#5 | 86                                     | D 5  | 74    | D 4   | O              |                 | Guiro Long      |                |                      |                        |
|    |     | 87                                     | D# 5 | 75    | D# 4  |                |                 | Claves          |                | Claves 2             | Claves 2               |
| E5 | E#5 | 88                                     | E 5  | 76    | E 4   |                |                 | Wood Block H    |                |                      | Dance Percussion 3     |
|    |     | 89                                     | F 5  | 77    | F 4   |                |                 | Wood Block L    |                |                      | Dance Percussion 4     |
| F5 | F#5 | 90                                     | F# 5 | 78    | F# 4  |                |                 | Cuica Mute      | Scratch H 2    | Scratch H 2          | Dance Breath 1         |
| G5 | G#5 | 91                                     | G 5  | 79    | G 4   |                |                 | Cuica Open      | Scratch L 2    | Scratch L 3          | Dance Breath 2         |
|    |     | 92                                     | G# 5 | 80    | G# 4  |                |                 | Triangle Mute   |                |                      |                        |
| A5 | A#5 | 93                                     | A 5  | 81    | A 4   |                | 2               | Triangle Open   |                |                      |                        |
|    |     | 94                                     | A# 5 | 82    | A# 4  |                | 2               | Shaker          |                |                      |                        |
| B5 | B#5 | 95                                     | B 5  | 83    | B 4   |                |                 | Jingle Bells    |                |                      |                        |
|    |     | 96                                     | C 6  | 84    | C 5   |                |                 | Bell Tree       |                |                      |                        |
| C6 | C#6 | 97                                     | C 6  | 85    | C# 5  |                |                 |                 |                |                      |                        |
|    |     | 98                                     | D 6  | 86    | D 5   |                |                 |                 |                |                      |                        |
|    |     | 99                                     | D# 6 | 87    | D# 5  |                |                 |                 |                |                      |                        |
|    |     | 100                                    | E 6  | 88    | E 5   |                |                 |                 |                |                      |                        |
|    |     | 101                                    | F 6  | 89    | F 5   |                |                 |                 |                |                      |                        |
|    |     | 102                                    | F# 6 | 90    | F# 5  |                |                 |                 |                |                      |                        |
|    |     | 103                                    | G 6  | 91    | G 5   |                |                 |                 |                |                      |                        |

Lista do conjunto de percussão / Список наборов ударных / Liste des kits de percussion / Lista de juegos de batería

|     |      | Voice No.                              |      |       |       | 1              | 11              | 12              | 13                    | 14                    |
|-----|------|--|------|-------|-------|----------------|-----------------|-----------------|-----------------------|-----------------------|
|     |      | MSB (0-127) / LSB (0-127) / PC (1-128) |      |       |       | 127/000/001    | 127/000/049     | 126/000/41      | 126/000/44            | 126/000/36            |
|     |      | Keyboard MIDI                          |      |       |       | Standard Kit 1 | Symphony Kit    | CubanKit        | PopLatinKit           | ArabicKit             |
|     |      | Note#                                  | Note | Note# | Note  | Key Off        | Alternate Group |                 | Alternate Group       |                       |
|     |      | 25                                     | C# 0 | 13    | C# -1 |                | 3               | Surdo Mute      |                       |                       |
|     |      | 26                                     | D 0  | 14    | D -1  |                | 3               | Surdo Open      |                       |                       |
|     |      | 27                                     | D# 0 | 15    | D# -1 |                |                 | Hi Q            |                       |                       |
|     |      | 28                                     | E 0  | 16    | E -1  |                |                 | Whip Slap       |                       |                       |
|     |      | 29                                     | F 0  | 17    | F -1  |                | 4               | Scratch H       |                       |                       |
|     |      | 30                                     | F# 0 | 18    | F# -1 |                | 4               | Scratch L       |                       |                       |
|     |      | 31                                     | G 0  | 19    | G -1  |                |                 | Finger Snap     | Hand Clap             |                       |
|     |      | 32                                     | G# 0 | 20    | G# -1 |                |                 | Click Noise     |                       |                       |
|     |      | 33                                     | A 0  | 21    | A -1  |                |                 | Metronome Click |                       |                       |
|     |      | 34                                     | A# 0 | 22    | A# -1 |                |                 | Metronome Bell  |                       |                       |
|     |      | 35                                     | B 0  | 23    | B -1  |                |                 | Seq Click L     | Conga H Tip           | Conga H Tip           |
|     |      | 36                                     | C 1  | 24    | C 0   |                |                 | Seq Click H     | Conga H Heel          | Conga H Heel          |
| C1  | C#1  | 37                                     | C# 1 | 25    | C# 0  |                |                 | Brush Tap       | Conga H Open          | Conga H Open          |
| D1  | D#1  | 38                                     | D 1  | 26    | D 0   | O              |                 | Brush Swirl     | Conga H Mute          | Conga H Mute          |
| E1  | E#1  | 39                                     | D# 1 | 27    | D# 0  | O              |                 | Brush Slap      | Conga H Slap Open     | Conga H Slap Open     |
| F1  | F#1  | 40                                     | E 1  | 28    | E 0   | O              |                 | Brush Tap Swirl | Conga H Slap          | Conga H Slap          |
| G1  | G#1  | 41                                     | F 1  | 29    | F 0   | O              |                 | Snare Roll      | Conga H Slap Mute     | Conga H Slap Mute     |
| A1  | A#1  | 42                                     | F# 1 | 30    | F# 0  |                |                 | Caanet          | Conga L Tip           | Conga L Tip           |
| B1  | B#1  | 43                                     | G 1  | 31    | G 0   |                |                 | Snare Soft      | Conga L Heel          | Conga L Heel          |
| C2  | C#2  | 44                                     | G# 1 | 32    | G# 0  |                |                 | Sticks          | Conga L Open          | Conga L Open          |
| D2  | D#2  | 45                                     | A 1  | 33    | A 0   |                |                 | Kick Soft       | Conga L Mute          | Conga L Mute          |
| E2  | E#2  | 46                                     | A# 1 | 34    | A# 0  |                |                 | Open Rim Shot   | Conga L Slap Open     | Conga L Slap Open     |
| F2  | F#2  | 47                                     | B 1  | 35    | B 0   |                |                 | Kick Tight      | Conga L Slap          | Conga L Slap          |
| G2  | G#2  | 48                                     | C 2  | 36    | C 1   |                |                 | Kick            | Conga L Slide         | Conga L Slide         |
| A2  | A#2  | 49                                     | C# 2 | 37    | C# 1  |                |                 | Side Stick      | Bongo H Open 1 finger | Bongo H Open 1 finger |
| B2  | B#2  | 50                                     | D 2  | 38    | D 1   |                |                 | Snare           | Bongo H Open 3 finger | Bongo H Open 3 finger |
| C3  | C#3  | 51                                     | D# 2 | 39    | D# 1  |                |                 | Hand Clap       | Bongo H Rim           | Bongo H Rim           |
| D3  | D#3  | 52                                     | E 2  | 40    | E 1   |                |                 | Snare Tight     | Bongo H Tip           | Bongo H Tip           |
| E3  | E#3  | 53                                     | F 2  | 41    | F 1   |                |                 | Floor Tom L     | Bongo H Heel          | Bongo H Heel          |
| F3  | F#3  | 54                                     | F# 2 | 42    | F# 1  |                | 1               | Hi-Hat Closed   | Bongo H Slap          | Bongo H Slap          |
| G3  | G#3  | 55                                     | G 2  | 43    | G 1   |                | 1               | Floor Tom H     | Bongo L Open 1 finger | Bongo L Open 1 finger |
| A3  | A#3  | 56                                     | G# 2 | 44    | G# 1  |                | 1               | Hi-Hat Pedal    | Bongo L Open 3 finger | Bongo L Open 3 finger |
| B3  | B#3  | 57                                     | A 2  | 45    | A 1   |                |                 | Low Tom         | Bongo L Rim           | Bongo L Rim           |
| C4  | C#4  | 58                                     | A# 2 | 46    | A# 1  |                | 1               | Hi-Hat Open     | Bongo L Tip           | Bongo L Tip           |
| D4  | D#4  | 59                                     | B 2  | 47    | B 1   |                |                 | Mid Tom L       | Bongo L Heel          | Bongo L Heel          |
| E4  | E#4  | 60                                     | C 3  | 48    | C 2   |                |                 | Mid Tom H       | Bongo L Slap          | Bongo L Slap          |
| F4  | F#4  | 61                                     | C# 3 | 49    | C# 2  |                |                 | Crash Cymbal 1  | Timbale L Open        | Timbale L Open        |
| G4  | G#4  | 62                                     | D 3  | 50    | D 2   |                |                 | High Tom        |                       |                       |
| A4  | A#4  | 63                                     | D# 3 | 51    | D# 2  |                |                 | Ride Cymbal 1   |                       |                       |
| B4  | B#4  | 64                                     | E 3  | 52    | E 2   |                |                 | Chinese Cymbal  |                       |                       |
| C5  | C#5  | 65                                     | F 3  | 53    | F 2   |                |                 | Ride Cymbal Cup | Paila L               | Paila L               |
| D5  | D#5  | 66                                     | F# 3 | 54    | F# 2  |                |                 | Tambourine      | Timbale H Open        | Timbale H Open        |
| E5  | E#5  | 67                                     | G 3  | 55    | G 2   |                |                 | Splash Cymbal   |                       |                       |
| F5  | F#5  | 68                                     | G# 3 | 56    | G# 2  |                |                 | Cowbell         |                       |                       |
| G5  | G#5  | 69                                     | A 3  | 57    | A 2   |                |                 | Crash Cymbal 2  | Hand Cymbal 2         |                       |
| A5  | A#5  | 70                                     | A# 3 | 58    | A# 2  |                |                 | Vibraslap       |                       |                       |
| B5  | B#5  | 71                                     | B 3  | 59    | B 2   |                |                 | Ride Cymbal 2   | Hand Cymbal 2 Short   |                       |
| C6  | C#6  | 72                                     | C 4  | 60    | C 3   |                |                 | Bongo H         | Paila H               | Paila H               |
| D6  | D#6  | 73                                     | C# 4 | 61    | C# 3  |                |                 | Bongo L         | Cowbell Top           | Cowbell Top           |
| E6  | E#6  | 74                                     | D 4  | 62    | D 3   |                |                 | Conga H Mute    |                       |                       |
| F6  | F#6  | 75                                     | D# 4 | 63    | D# 3  |                |                 | Conga H Open    |                       |                       |
| G6  | G#6  | 76                                     | E 4  | 64    | E 3   |                |                 | Conga L         | Guiro Short           | Guiro Short           |
| A6  | A#6  | 77                                     | F 4  | 65    | F 3   |                |                 | Timbale H       | Guiro Long            | Guiro Long            |
| B6  | B#6  | 78                                     | F# 4 | 66    | F# 3  |                |                 | Timbale L       |                       |                       |
| C7  | C#7  | 79                                     | G 4  | 67    | G 3   |                |                 | Agogo H         |                       |                       |
| D7  | D#7  | 80                                     | G# 4 | 68    | G# 3  |                |                 | Agogo L         | Tambourine            | Tambourine            |
| E7  | E#7  | 81                                     | A 4  | 69    | A 3   |                |                 | Cabasa          |                       |                       |
| F7  | F#7  | 82                                     | A# 4 | 70    | A# 3  |                |                 | Maracas         |                       |                       |
| G7  | G#7  | 83                                     | B 4  | 71    | B 3   | O              |                 | Samba While H   |                       |                       |
| A7  | A#7  | 84                                     | C 5  | 72    | C 4   | O              |                 | Samba While L   | Maracas               | Maracas               |
| B7  | B#7  | 85                                     | C# 5 | 73    | C# 4  |                |                 | Guiro Short     | Shaker                | Shaker                |
| C8  | C#8  | 86                                     | D 5  | 74    | D 4   | O              |                 | Guiro Long      | Cabasa                | Cabasa                |
| D8  | D#8  | 87                                     | D# 5 | 75    | D# 4  |                |                 | Claves          |                       |                       |
| E8  | E#8  | 88                                     | E 5  | 76    | E 4   |                |                 | Wood Block H    | Cuica Mute            | Cuica Mute            |
| F8  | F#8  | 89                                     | F 5  | 77    | F 4   |                |                 | Wood Block L    | Cuica Open            | Cuica Open            |
| G8  | G#8  | 90                                     | F# 5 | 78    | F# 4  |                |                 | Cuica Mute      |                       |                       |
| A8  | A#8  | 91                                     | G 5  | 79    | G 4   |                |                 | Cuica Open      |                       |                       |
| B8  | B#8  | 92                                     | G# 5 | 80    | G# 4  |                |                 | Triangle Mute   |                       |                       |
| C9  | C#9  | 93                                     | A 5  | 81    | A 4   |                | 2               | Triangle Open   | Triangle Mute         | 1                     |
| D9  | D#9  | 94                                     | A# 5 | 82    | A# 4  |                | 2               | Shaker          | Triangle Open         | 1                     |
| E9  | E#9  | 95                                     | B 5  | 83    | B 4   |                |                 | Jingle Bells    |                       |                       |
| F9  | F#9  | 96                                     | C 6  | 84    | C 5   |                |                 | Bell Tree       | Bell Tree             |                       |
| G9  | G#9  | 97                                     | C# 6 | 85    | C# 5  |                |                 |                 |                       |                       |
| A9  | A#9  | 98                                     | D 6  | 86    | D 5   |                |                 |                 |                       |                       |
| B9  | B#9  | 99                                     | D# 6 | 87    | D# 5  |                |                 |                 |                       |                       |
| C10 | C#10 | 100                                    | E 6  | 88    | E 5   |                |                 |                 |                       |                       |
| D10 | D#10 | 101                                    | F 6  | 89    | F 5   |                |                 |                 |                       |                       |
| E10 | E#10 | 102                                    | F# 6 | 90    | F# 5  |                |                 |                 |                       |                       |
| F10 | F#10 | 103                                    | G 6  | 91    | G 5   |                |                 |                 |                       |                       |

Lista do conjunto de percussão / Список наборов ударных / Liste des kits de percussion / Lista de juegos de batería

|     |      | Voice No.                              |      |       |       | 1              |                 | 15              |                       | 16                             |                 | 17          |                       |
|-----|------|--|------|-------|-------|----------------|-----------------|-----------------|-----------------------|--------------------------------|-----------------|-------------|-----------------------|
|     |      | MSB (0-127) / LSB (0-127) / PC (1-128) |      |       |       | 127/000/001    |                 | 126/000/037     |                       | 126/000/065                    |                 | 126/000/115 |                       |
|     |      | Keyboard MIDI                          |      |       |       | Standard Kit 1 |                 | Arabic Kit 2    |                       | Arabic Mix Kit                 |                 | Indian Kit  |                       |
|     |      | Note#                                  | Note | Note# | Note  | Key Off        | Alternate Group |                 |                       |                                | Alternate Group |             | Alternate Group       |
|     |      | 25                                     | C# 0 | 13    | C# -1 |                |                 | Surdo Mute      | Zarb Back mf          | Conga Analog H                 |                 |             |                       |
|     |      | 26                                     | D 0  | 14    | D -1  |                | 3               | Surdo Open      | Zarb Tom f            | Conga Analog M                 |                 |             | Indian Hand Clap      |
|     |      | 27                                     | D# 0 | 15    | D# -1 |                |                 | Hi Q            | Zarb Eshareh          | Conga Analog L                 |                 |             | Dafli Open            |
|     |      | 28                                     | E 0  | 16    | E -1  |                |                 | Whip Slap       | Zarb Whipping         | Vibraslap                      |                 |             | Dafli Slap            |
|     |      | 29                                     | F 0  | 17    | F -1  |                | 4               | Scratch H       | Tombak Tom f          | Kick Techno L                  |                 |             | Dafli Rim             |
|     |      | 30                                     | F# 0 | 18    | F# -1 |                | 4               | Scratch L       | Neghareh Tom f        | Side Stick Arabic Mix          |                 |             | Duff Open             |
|     |      | 31                                     | G 0  | 19    | G -1  |                |                 | Finger Snap     | Tombak Back f         | Snare Techno                   |                 |             | Duff Slap             |
|     |      | 32                                     | G# 0 | 20    | G# -1 |                |                 | Click Noise     | Neghareh Back f       | Guero Long                     |                 |             | Duff Rim              |
|     |      | 33                                     | A 0  | 21    | A -1  |                |                 | Metronome Click | Tombak Snap f         | Kick Techno Q                  |                 |             | Hathei Long           |
|     |      | 34                                     | A# 0 | 22    | A# -1 |                |                 | Metronome Bell  | Neghareh Pelang f     | Open Rim Shot                  |                 |             | Hathei Short          |
|     |      | 35                                     | B 0  | 23    | B -1  |                |                 | Seq Click L     | Tombak Trill          | Funk Snare 2                   |                 |             | Baya ge               |
|     |      | 36                                     | C 1  | 24    | C 0   |                |                 | Seq Click H     | Khaligi Clap 1        | Kick Arabic Mix                |                 |             | Baya ke               |
| C1  | C#1  | 37                                     | C# 1 | 25    | C# 0  |                |                 | Brush Tap       | Arabic Zalgouta Open  | Funk Snare 1                   |                 |             | Baya ghe              |
| D1  | D#1  | 38                                     | D 1  | 26    | D 0   |                | O               | Brush Swirl     | Khaligi Clap 2        | Snare Arabic Mix               |                 |             | Baya ka               |
| E1  | E#1  | 39                                     | D# 1 | 27    | D# 0  |                |                 | Brush Slap      | Arabic Zalgouta Close | Hand Clap                      |                 |             | Tabla na              |
| F1  | F#1  | 40                                     | E 1  | 28    | E 0   |                | O               | Brush Tap Swirl | Arabic Hand Clap      | Snare                          |                 |             | Tabla tin             |
| G1  | G#1  | 41                                     | F 1  | 29    | F 0   |                | O               | Snare Roll      | Tabel Tak 1           | Tom Electro 1                  |                 |             | Tablabaya dha         |
| A1  | A#1  | 42                                     | F# 1 | 30    | F# 0  |                |                 | Caanet          | Sagat 1               | Hi-Hat Closed Arabic Mix       | 1               |             | Dhol 1 Open           |
| B1  | B#1  | 43                                     | G 1  | 31    | G 0   |                |                 | Snare Soft      | Tabel Dom             | Tom Electro 2                  |                 |             | Dhol 1 Slap           |
| C2  | C#2  | 44                                     | G# 1 | 32    | G# 0  |                |                 | Sticks          | Sagat 2               | Hi-Hat Half Arabic Mix         | 1               |             | Dhol 1 Mute           |
| D2  | D#2  | 45                                     | A 1  | 33    | A 0   |                |                 | Kick Soft       | Tabel Tak 2           | Tom Electro 3                  |                 |             | Dhol 1 Open Slap      |
| E2  | E#2  | 46                                     | A# 1 | 34    | A# 0  |                |                 | Open Rim Shot   | Sagat 3               | Hi-Hat Open Arabic Mix         | 1               |             | Dhol 1 Roll           |
| F2  | F#2  | 47                                     | B 1  | 35    | B 0   |                |                 | Kick Tight      | Riq Tik 3             | Tom Electro 4                  |                 |             | Dandia Short          |
| G2  | G#2  | 48                                     | C 2  | 36    | C 1   |                |                 | Kick            | Riq Tik 2             | Tom Electro 5                  |                 |             | Dandia Long           |
| A2  | A#2  | 49                                     | C# 2 | 37    | C# 1  |                |                 | Side Stick      | Riq Tik Hard 1        | Crash Cymbal 1                 |                 |             | Chutki                |
| B2  | B#2  | 50                                     | D 2  | 38    | D 1   |                |                 | Snare           | Riq Tik 1             | Tom Electro 6                  |                 |             | Chipri                |
| C3  | C#3  | 51                                     | D# 2 | 39    | D# 1  |                |                 | Hand Clap       | Riq Tik Hard 2        | Hi-Hat Open 3                  | 1               |             | Khanjira Open         |
| D3  | D#3  | 52                                     | E 2  | 40    | E 1   |                |                 | Snare Tight     | Riq Tik Hard 3        | Reverse Cymbal                 |                 |             | Khanjira Slap         |
| E3  | E#3  | 53                                     | F 2  | 41    | F 1   |                |                 | Floor Tom L     | Riq Tish              | Timbale L                      |                 |             | Khanjira Mute         |
| F3  | F#3  | 54                                     | F# 2 | 42    | F# 1  |                | 1               | Hi-Hat Closed   | Riq Snouj 2           | Conga H Open                   |                 |             | Khanjira Bendup       |
| G3  | G#3  | 55                                     | G 2  | 43    | G 1   |                |                 | Floor Tom H     | Riq Roll              | Timbale H                      |                 |             | Khanjira Benddown     |
| A3  | A#3  | 56                                     | G# 2 | 44    | G# 1  |                | 1               | Hi-Hat Pedal    | Riq Snouj 1           | Conga H Mute                   |                 |             | Dholak 1 Open         |
| B3  | B#3  | 57                                     | A 2  | 45    | A 1   |                |                 | Low Tom         | Riq Sak               | Tambourine                     |                 |             | Dholak 1 Mute         |
| C4  | C#4  | 58                                     | A# 2 | 46    | A# 1  |                | 1               | Hi-Hat Open     | Riq Snouj 3           | Conga L                        |                 |             | Dholak 1 Slap         |
| D4  | D#4  | 59                                     | B 2  | 47    | B 1   |                |                 | Mid Tom L       | Riq Snouj 4           | Cowbell                        |                 |             | Dhol 2 Open           |
| E4  | E#4  | 60                                     | C 3  | 48    | C 2   |                |                 | Mid Tom H       | Riq Tak 1             | Claves                         |                 |             | Dhol 2 Slap           |
| F4  | F#4  | 61                                     | C# 3 | 49    | C# 2  |                |                 | Crash Cymbal 1  | Riq Brass 1           | Bongo H                        |                 |             | Dhol 2 Rim            |
| G4  | G#4  | 62                                     | D 3  | 50    | D 2   |                |                 | High Tom        | Riq Tak 2             | Wood Block H                   |                 |             | Mridangam na          |
| A4  | A#4  | 63                                     | D# 3 | 51    | D# 2  |                |                 | Ride Cymbal 1   | Riq Brass 2           | Bongo L                        |                 |             | Mridangam din         |
| B4  | B#4  | 64                                     | E 3  | 52    | E 2   |                |                 | Chinese Cymbal  | Riq Dom               | Wood Block L                   |                 |             | Mridangam ki          |
| C5  | C#5  | 65                                     | F 3  | 53    | F 2   |                |                 | Ride Cymbal Cup | Katem Tak Doff        | Kurdish Dohol Low f            |                 |             | Mridangam ta          |
| D5  | D#5  | 66                                     | F# 3 | 54    | F# 2  |                |                 | Tambourine      | Katem Dom             | Cabasa                         |                 |             | Mridangam Chapu       |
| E5  | E#5  | 67                                     | G 3  | 55    | G 2   |                |                 | Splash Cymbal   | Katem Sak 1           | Kurdish Dohol High f           |                 |             | Mridangam Lo Closed   |
| F5  | F#5  | 68                                     | G# 3 | 56    | G# 2  |                |                 | Cowbell         | Katem Tak 1           | Shaker                         |                 |             | Mridangam Lo Open     |
| G5  | G#5  | 69                                     | A 3  | 57    | A 2   |                |                 | Crash Cymbal 2  | Katem Sak 2           | Snap 1                         |                 |             | Chimta Normal         |
| A5  | A#5  | 70                                     | A# 3 | 58    | A# 2  |                |                 | Vibraslap       | Katem Tak 2           | Maracas                        |                 |             | Chimta Ring           |
| B5  | B#5  | 71                                     | B 3  | 59    | B 2   |                |                 | Ride Cymbal 2   | Daholla Sak 2         | Snap 2                         |                 |             | Dholki Hi Open        |
| C6  | C#6  | 72                                     | C 4  | 60    | C 3   |                |                 | Bongo H         | Daholla Sak 1         | Khaligi Twaissat 3             | 3               |             | Dholki Hi Mute        |
| D6  | D#6  | 73                                     | C# 4 | 61    | C# 3  |                |                 | Bongo L         | Daholla Tak 1         | Khaligi Twaissat 1             | 3               |             | Dholki Lo Open        |
| E6  | E#6  | 74                                     | D 4  | 62    | D 3   |                |                 | Daholla Mute    | Daholla Dom           | Khaligi Twaissat 2             | 3               |             | Dholki Hi Slap        |
| F6  | F#6  | 75                                     | D# 4 | 63    | D# 3  |                |                 | Conga H Open    | Daholla Tak 2         | Khaligi Twaissat 5 Open        | 3               |             | Dholki Lo Slide       |
| G6  | G#6  | 76                                     | E 4  | 64    | E 3   |                |                 | Conga L         | Tablah Prok           | Khaligi Twaissat 4 Open        | 3               |             | Khol Open             |
| A6  | A#6  | 77                                     | F 4  | 65    | F 3   |                |                 | Timbale H       | Tablah Dom 2          | Khaligi Tablah Small Dom       | 2               |             | Khol slide            |
| B6  | B#6  | 78                                     | F# 4 | 66    | F# 3  |                |                 | Timbale L       | Tablah Roll of Edge   | Khaligi Tar Barashim Group Dom |                 |             | Khol Mute             |
| C7  | C#7  | 79                                     | G 4  | 67    | G 3   |                |                 | Agogo H         | Tablah Tak Finger 4   | Khaligi Tablah Small Snap      |                 |             | Manjira Open          |
| D7  | D#7  | 80                                     | G# 4 | 68    | G# 3  |                |                 | Agogo L         | Tablah Tak Trill 1    | Khaligi Tar Barashim Group Sak |                 |             | Manjira Close         |
| E7  | E#7  | 81                                     | A 4  | 69    | A 3   |                |                 | Cabasa          | Tablah Tak Finger 3   | Khaligi Tablah Small Sak       | 2               |             | Jhanji Open           |
| F7  | F#7  | 82                                     | A# 4 | 70    | A# 3  |                |                 | Maracas         | Tablah Tak Trill 2    | Khaligi Tar Barashim Group Tak |                 |             | Jhanji Close          |
| G7  | G#7  | 83                                     | B 4  | 71    | B 3   |                | O               | Samba While H   | Tablah Tak Finger 2   | Khaligi Tablah Small Tik       | 2               |             | Mondira Open          |
| A7  | A#7  | 84                                     | C 5  | 72    | C 4   |                | O               | Samba While L   | Tablah Tak Finger 1   | Khaligi Tablah Big Dom 1       |                 |             | Mondira Close         |
| B7  | B#7  | 85                                     | C# 5 | 73    | C# 4  |                |                 | Guero Short     | Tablah Tik 2          | Khaligi Tar Segal Dom          |                 |             | Indian Bhangra Scat 1 |
| C8  | C#8  | 86                                     | D 5  | 74    | D 4   |                | O               | Guero Long      | Tablah Tik 4          | Khaligi Tablah Big Tak 1       |                 |             | Indian Bhangra Scat 2 |
| D8  | D#8  | 87                                     | D# 5 | 75    | D# 4  |                |                 | Claves          | Tablah Tik 3          | Khaligi Tar Segal Tak          |                 |             | Indian Bhangra Scat 3 |
| E8  | E#8  | 88                                     | E 5  | 76    | E 4   |                |                 | Wood Block H    | Tablah Tik 1          | Khaligi Tablah Big Sak 1       |                 |             | Indian Bhangra Scat 4 |
| F8  | F#8  | 89                                     | F 5  | 77    | F 4   |                |                 | Wood Block L    | Tablah Tak 3          | Tablah Dom 1                   |                 |             | Khomokh Normal        |
| G8  | G#8  | 90                                     | F# 5 | 78    | F# 4  |                |                 | Cuica Mute      | Tablah Tak 1          | Tablah Tak 1                   |                 |             | Khomokh Mute          |
| A8  | A#8  | 91                                     | G 5  | 79    | G 4   |                |                 | Cuica Open      | Tablah Tak 4          | Tablah Tremolo                 |                 |             | Khomokh mlatak        |
| B8  | B#8  | 92                                     | G# 5 | 80    | G# 4  |                | 2               | Triangle Mute   | Tablah Tak 2          | Tablah Tak 2                   |                 |             | Thavil Open           |
| C9  | C#9  | 93                                     | A 5  | 81    | A 4   |                | 2               | Triangle Open   | Tablah Sak 2          | Tablah Tik 1                   |                 |             | Thavil Slap           |
| D9  | D#9  | 94                                     | A# 5 | 82    | A# 4  |                |                 | Shaker          | Tablah Tremolo        | Tablah Sak 1                   |                 |             | Thavil Mute           |
| E9  | E#9  | 95                                     | B 5  | 83    | B 4   |                |                 | Jingle Bells    | Tablah Sak 1          | Tablah Tik 3                   |                 |             | Khartaal              |
| F9  | F#9  | 96                                     | C 6  | 84    | C 5   |                |                 | Bell Tree       | Tablah Dom 1          | Tablah Tik 2                   |                 |             | Dholak 2 Open         |
| G9  | G#9  | 97                                     | C# 6 | 85    | C# 5  |                |                 |                 |                       |                                |                 |             | Dholak 2 Slide        |
| A9  | A#9  | 98                                     | D 6  | 86    | D 5   |                |                 |                 |                       |                                |                 |             | Dholak 2 Rim 1        |
| B9  | B#9  | 99                                     | D# 6 | 87    | D# 5  |                |                 |                 |                       |                                |                 |             | Dholak 2 Rim 2        |
| C10 | C#10 | 100                                    | E 6  | 88    | E 5   |                |                 |                 |                       |                                |                 |             | Dholak 2 Ring         |
| D10 | D#10 | 101                                    | F 6  | 89    | F 5   |                |                 |                 |                       |                                |                 |             | Dholak 2 Slap         |
| E10 | E#10 | 102                                    | F# 6 | 90    | F# 5  |                |                 |                 |                       |                                |                 |             | Dholak 2 Body         |
| F10 | F#10 | 103                                    | G 6  | 91    | G 5   |                |                 |                 |                       |                                |                 |             |                       |





# Lista de estilos / Список стилей / Liste des styles / Lista de estilos

| Style No.             | Style No. (Category) | Style Name      |
|-----------------------|----------------------|-----------------|
| <b>Pop&amp;Rock</b>   |                      |                 |
| 1                     | 1                    | FunkPopRock     |
| 2                     | 2                    | AcousticRock    |
| 3                     | 3                    | Cool8Beat       |
| 4                     | 4                    | 60'sRock1       |
| 5                     | 5                    | 60'sRock2       |
| 6                     | 6                    | VintageGtrPop   |
| 7                     | 7                    | 60'sGuitarPop   |
| 8                     | 8                    | 70's8Beat       |
| 9                     | 9                    | 90'sGuitarPop   |
| 10                    | 10                   | KoolShuffle     |
| 11                    | 11                   | BubblegumPop    |
| 12                    | 12                   | BritPopSwing    |
| 13                    | 13                   | JazzPop         |
| 14                    | 14                   | HardRock        |
| 15                    | 15                   | RootRock        |
| 16                    | 16                   | RockShuffle     |
| 17                    | 17                   | Unplugged       |
| <b>Ballad</b>         |                      |                 |
| 18                    | 1                    | 8BeatAdria      |
| 19                    | 2                    | OrganBallad     |
| 20                    | 3                    | PianoBallad     |
| 21                    | 4                    | 8BeatBallad     |
| 22                    | 5                    | EPBallad        |
| 23                    | 6                    | 6-8Modern       |
| 24                    | 7                    | Chillout1       |
| 25                    | 8                    | NewR&BBallad    |
| 26                    | 9                    | 16BeatBallad    |
| 27                    | 10                   | PowerBallad     |
| 28                    | 11                   | EasyBallad      |
| <b>Dance</b>          |                      |                 |
| 29                    | 1                    | ModChartPop     |
| 30                    | 2                    | RetroClub       |
| 31                    | 3                    | USChartHit      |
| 32                    | 4                    | ClubBeat        |
| 33                    | 5                    | Electronica     |
| 34                    | 6                    | FunkyHouse      |
| 35                    | 7                    | ChartR&B        |
| 36                    | 8                    | MellowHipHop    |
| 37                    | 9                    | SoulR&B         |
| 38                    | 10                   | Chillout2       |
| 39                    | 11                   | Ibiza           |
| 40                    | 12                   | TechnoParty     |
| 41                    | 13                   | DiscoHouse      |
| 42                    | 14                   | DiscoPhilly     |
| 43                    | 15                   | 70'sDisco       |
| 44                    | 16                   | 80'sDisco       |
| 45                    | 17                   | DreamDance      |
| 46                    | 18                   | House           |
| 47                    | 19                   | FrenchHouse     |
| 48                    | 20                   | Garage          |
| 49                    | 21                   | ClassicHipHop   |
| 50                    | 22                   | NewHipHop       |
| 51                    | 23                   | HipHopGroove    |
| 52                    | 24                   | LatinDJ's       |
| <b>Swing&amp;Jazz</b> |                      |                 |
| 53                    | 1                    | OrchBigBand     |
| 54                    | 2                    | OrchestraSwing1 |
| 55                    | 3                    | OrchestraSwing2 |
| 56                    | 4                    | BigBandFast     |
| 57                    | 5                    | BigBandShuffle  |
| 58                    | 6                    | MidnightSwing   |
| 59                    | 7                    | JumpJive        |

| Style No.       | Style No. (Category) | Style Name     |
|-----------------|----------------------|----------------|
| 60              | 8                    | OrganGroove    |
| 61              | 9                    | JazzClub       |
| 62              | 10                   | Five-Four      |
| 63              | 11                   | JazzWaltzFast  |
| 64              | 12                   | Dixieland      |
| 65              | 13                   | Ragtime        |
| 66              | 14                   | Charleston     |
| <b>R&amp;B</b>  |                      |                |
| 67              | 1                    | BluesRock      |
| 68              | 2                    | BluesBallad    |
| 69              | 3                    | Soul           |
| 70              | 4                    | FranklySoul    |
| 71              | 5                    | 6-8Soul        |
| 72              | 6                    | SoulBrothers   |
| 73              | 7                    | OldiesR&R      |
| 74              | 8                    | 60'sRock&Roll  |
| 75              | 9                    | Rock&Roll      |
| 76              | 10                   | Twist          |
| 77              | 11                   | GospelSisters  |
| 78              | 12                   | WorshipMed     |
| 79              | 13                   | DetroitPop     |
| 80              | 14                   | ModernR&B      |
| 81              | 15                   | ComboBoogie    |
| <b>Country</b>  |                      |                |
| 82              | 1                    | NewCountry     |
| 83              | 2                    | CountryHits    |
| 84              | 3                    | CountryBallad  |
| 85              | 4                    | CountryPop     |
| 86              | 5                    | CountryShuffle |
| 87              | 6                    | Country2-4     |
| 88              | 7                    | FingerPickin   |
| 89              | 8                    | Bluegrass      |
| 90              | 9                    | Hoedown        |
| 91              | 10                   | CountryWaltz   |
| <b>Latin</b>    |                      |                |
| 92              | 1                    | BrazilianSamba |
| 93              | 2                    | BossaNova      |
| 94              | 3                    | FastBossa      |
| 95              | 4                    | Pop Bossa      |
| 96              | 5                    | Forro          |
| 97              | 6                    | Beguine        |
| 98              | 7                    | Mambo          |
| 99              | 8                    | Salsa          |
| 100             | 9                    | Calypso        |
| 101             | 10                   | Merengue       |
| 102             | 11                   | Bachata        |
| 103             | 12                   | CubanSon       |
| 104             | 13                   | Rumbalsland    |
| 105             | 14                   | RumbaFlamenca  |
| 106             | 15                   | HappyReggae    |
| 107             | 16                   | LatinDisco     |
| 108             | 17                   | Joropo         |
| 109             | 18                   | Parranda       |
| 110             | 19                   | Reggaeton      |
| <b>Ballroom</b> |                      |                |
| 111             | 1                    | VienneseWaltz  |
| 112             | 2                    | EnglishWaltz   |
| 113             | 3                    | Slowfox        |
| 114             | 4                    | Foxtrot        |
| 115             | 5                    | Quickstep      |
| 116             | 6                    | Tango          |
| 117             | 7                    | Swingfox       |
| 118             | 8                    | Pasodoble      |

| Style No.             | Style No. (Category) | Style Name       |
|-----------------------|----------------------|------------------|
| 119                   | 9                    | Samba            |
| 120                   | 10                   | ChaChaCha        |
| 121                   | 11                   | Rumba            |
| 122                   | 12                   | Jive             |
| 123                   | 13                   | OrganSwing       |
| 124                   | 14                   | OrganSamba       |
| 125                   | 15                   | OrganQuickstep   |
| 126                   | 16                   | 9-8Waltz         |
| 127                   | 17                   | TraditionalWaltz |
| <b>Movie&amp;Show</b> |                      |                  |
| 128                   | 1                    | 70'sTVTheme      |
| 129                   | 2                    | Sci-fiMarch      |
| 130                   | 3                    | WildWest         |
| 131                   | 4                    | SaturdayNight    |
| 132                   | 5                    | Showtune         |
| 133                   | 6                    | Moonlight6-8     |
| 134                   | 7                    | ClassicPianoBld  |
| 135                   | 8                    | BaroqueAir       |
| 136                   | 9                    | OrchestralBolero |
| 137                   | 10                   | OrchestralMarch  |
| 138                   | 11                   | ChristmasSwing   |
| 139                   | 12                   | ChristmasWaltz   |
| <b>Entertainer</b>    |                      |                  |
| 140                   | 1                    | DiscoFox         |
| 141                   | 2                    | DiscoHands       |
| 142                   | 3                    | AlpBallad        |
| 143                   | 4                    | ScandSlowRock    |
| 144                   | 5                    | ScandShuffle     |
| 145                   | 6                    | 70'sFrenchHit    |
| 146                   | 7                    | SchlagerPop      |
| 147                   | 8                    | SchlagerBeat     |
| 148                   | 9                    | SchlagerPolka    |
| 149                   | 10                   | PolkaPop         |
| 150                   | 11                   | Tijuana          |
| 151                   | 12                   | Carnival         |
| 152                   | 13                   | PubPiano         |
| <b>World</b>          |                      |                  |
| 153                   | 1                    | IrishDance       |
| 154                   | 2                    | SpanishPaso      |
| 155                   | 3                    | FrenchMusette    |
| 156                   | 4                    | Sirtaki          |
| 157                   | 5                    | PopFlamenco      |
| 158                   | 6                    | Reel             |
| 159                   | 7                    | Jig              |
| 160                   | 8                    | Tarantella       |
| 161                   | 9                    | OberPolka        |
| 162                   | 10                   | OberWaltzer      |
| 163                   | 11                   | GermanMarch      |
| 164                   | 12                   | USMarch          |
| 165                   | 13                   | 6-8March         |
| 166                   | 14                   | Duranguense      |
| 167                   | 15                   | CumbiaGrupera    |
| 168                   | 16                   | Saeidy           |
| 169                   | 17                   | WehdaSaghira     |
| 170                   | 18                   | Laff             |
| 171                   | 19                   | ArabicEuro       |
| 172                   | 20                   | OrientalPop      |
| 173                   | 21                   | Bhajan           |
| 174                   | 22                   | Bhangra          |
| 175                   | 23                   | Xi Qing Luo Gu   |
| 176                   | 24                   | Jing Ju Jie Zou  |



# Lista do banco de dados de músicas / Список музыкальных баз данных /

| No.                  | MDB Name                         |
|----------------------|----------------------------------|
| <b>All Time Hits</b> |                                  |
| 1                    | A Bridge To Cross Troubled Water |
| 2                    | All Of My Loving                 |
| 3                    | All OK Now                       |
| 4                    | A Song For New England           |
| 5                    | Blowing In The Folk              |
| 6                    | Boots For Walking                |
| 7                    | Call Me When You Rock            |
| 8                    | Don't Be Bad To Me               |
| 9                    | Get Back To Where You Belong     |
| 10                   | Guitar Wheels                    |
| 11                   | Heaven? Nobody Gets Too Much     |
| 12                   | I Was Born Smiling               |
| 13                   | I Watch My Tears Go By           |
| 14                   | Leave Me Tender, Love Me True    |
| 15                   | Let Me Hold Your Hand            |
| 16                   | Letters Of Love                  |
| 17                   | Living In A Colored Submarine    |
| 18                   | Love? Don't Throw It Away        |
| 19                   | Makin' It Thru The Night         |
| 20                   | Mrs. Robin's Son                 |
| 21                   | My Heart Is Very Simple          |
| 22                   | My Lover's A Dream               |
| 23                   | My Shell Swing                   |
| 24                   | Party? Oh, Blah Di!              |
| 25                   | Please Do Love Me In Liverpool   |
| 26                   | Riding Ticket                    |
| 27                   | These Ones Are Young             |
| 28                   | This Game Makes You Cry          |
| 29                   | This Night Has Been A Hard Day!  |
| 30                   | Till The Moon Deserts The Sky    |
| 31                   | Woods Of Norway                  |
| 32                   | You're Just OK!                  |
| 33                   | You're So Young At Heart         |
| <b>Modern Pop</b>    |                                  |
| 34                   | A Cosy Life In Italy             |
| 35                   | All Get Up                       |
| 36                   | Angles of Charlie                |
| 37                   | A Sunshine Walk                  |
| 38                   | Bossa Woman                      |
| 39                   | Cross The Mersey By Ferry        |
| 40                   | Dream Of A Lover                 |
| 41                   | Everything's Changed             |
| 42                   | I'm Torn                         |
| 43                   | It Is Always Raining On Me       |
| 44                   | It's Only Words                  |
| 45                   | It's Simply Love                 |
| 46                   | Life Groove                      |
| 47                   | Life's Walk                      |
| 48                   | Love Goes This Way               |
| 49                   | Not Full Time Love               |
| 50                   | Our Current Love                 |
| 51                   | Rollercoaster Through Life       |
| 52                   | Seriously Dippy                  |
| 53                   | She's One For Me                 |
| 54                   | Shining Light For Love           |
| 55                   | Sorry May Be Hard To Say         |
| 56                   | Stars To Reach For               |
| 57                   | Sure Of That?                    |
| 58                   | Swinging Sultan                  |
| 59                   | Tell Her Your Feelings           |
| 60                   | The Girl Belongs To Me           |
| 61                   | This Affair's In The Family      |
| 62                   | This Thing's Called Love         |
| 63                   | Time Riding                      |
| 64                   | What's Taken So Long?            |
| 65                   | You Only Need Love               |
| <b>Sing Alongs</b>   |                                  |
| 66                   | Danny's Boy                      |
| 67                   | Dear, My Clementine              |
| 68                   | Deep In Texas's Heart            |
| 69                   | Ease Up Mother Brown             |

| No.                   | MDB Name                        |
|-----------------------|---------------------------------|
| 70                    | Espana Viva                     |
| 71                    | Good Night For The Ladies       |
| 72                    | Here Are Happy Days Again       |
| 73                    | High Old Silver Lining          |
| 74                    | My Dad's A Dustman              |
| 75                    | My Man Is Old                   |
| 76                    | My Sunshine Is You              |
| 77                    | Old Smokey                      |
| 78                    | Smiling Irish Eyes              |
| 79                    | Song For Susanna                |
| 80                    | Song Of The Sideboard           |
| 81                    | This Iron Is Old!               |
| 82                    | Tipperary's A Long Way          |
| <b>Easy Listening</b> |                                 |
| 83                    | Balloon Bossa                   |
| 84                    | I'm Gonna Leave Durham          |
| 85                    | La Mer Is Swinging              |
| 86                    | Making It Through The Rain      |
| 87                    | Morning's New World             |
| 88                    | Mother!                         |
| 89                    | Portugal In April               |
| 90                    | Raindrops On My Head            |
| 91                    | The Wind And Me                 |
| 92                    | This Is Something Silly!        |
| 93                    | Whistling A Last Goodbye        |
| <b>Pop Classics</b>   |                                 |
| 94                    | All On My Own                   |
| 95                    | Are You Standing Still?         |
| 96                    | Boxing Song                     |
| 97                    | Broken Heart                    |
| 98                    | Complete Eclipse                |
| 99                    | Don't Break My Heart Beat       |
| 100                   | Drifting On Broadway            |
| 101                   | Easier To Say It Than Do It     |
| 102                   | Girl Belonging To Bobby         |
| 103                   | Girl With Brown Eyes            |
| 104                   | Give Thanks For Music           |
| 105                   | Heartache Beat                  |
| 106                   | Holiday In Summer Season        |
| 107                   | I'm Your Venus                  |
| 108                   | It's Really Not Usual In Wales  |
| 109                   | John B's Sloop                  |
| 110                   | Lane Of Pennies                 |
| 111                   | Loves You She Does              |
| 112                   | My Religion Is Mislaid          |
| 113                   | Paradise Can't Be As Nice       |
| 114                   | Portatone Man?                  |
| 115                   | Raindrop Walk                   |
| 116                   | Rocking My Life                 |
| 117                   | Sally's Got A Mustang           |
| 118                   | Shape Me And Bend Me            |
| 119                   | Sky Spirits                     |
| 120                   | Somebody Needs Someone Else     |
| 121                   | Spin The Wheel                  |
| 122                   | Suzie Wake Up                   |
| 123                   | Sweden Takes A Chance           |
| 124                   | Sweet Lord Song                 |
| 125                   | This Afternoon's Sunny          |
| 126                   | This Day's Just Perfect         |
| 127                   | This Is My Party                |
| 128                   | To Love Some Reggae             |
| 129                   | Tulsa Is 24 Hours Away          |
| 130                   | We Are Together And Happy       |
| 131                   | With My Friends To Help Me      |
| 132                   | You Can Help Yourself           |
| <b>Pop Ballads</b>    |                                 |
| 133                   | Don't Let The Sun Set For Me    |
| 134                   | Heavenly Creatures With Halo    |
| 135                   | It's Crazy How I Miss You       |
| 136                   | Missing You Like Crazy          |
| 137                   | No Matter What The Boys Do Tell |
| 138                   | What Is One More Year?          |

| No.                  | MDB Name                       |
|----------------------|--------------------------------|
| 139                  | Where Are You Going To?        |
| <b>Ballad</b>        |                                |
| 140                  | At Once Ballad                 |
| 141                  | Ballad For A Hero              |
| 142                  | Ballad For A Woman             |
| 143                  | Candle On The Piano            |
| 144                  | Don't Leave Me Now             |
| 145                  | Do You Know Me Yet             |
| 146                  | Eyes Of Blue                   |
| 147                  | Friends Are For Singing        |
| 148                  | Hard To Say Sorry              |
| 149                  | Hello, Do You Hear Me Playing? |
| 150                  | I Can't Live Without You       |
| 151                  | I Will Be There For You        |
| 152                  | I'll Make Soul With You        |
| 153                  | I Love You In French           |
| 154                  | I'm Saving It All For You!     |
| 155                  | I Will Fly Away One Day        |
| 156                  | London Streets                 |
| 157                  | Love's Glory                   |
| 158                  | Love's Vision                  |
| 159                  | Nothing Will Change My Love    |
| 160                  | One Time When We Touch         |
| 161                  | San Francisco Heart            |
| 162                  | Soft Songs Are Killing Me!     |
| 163                  | Take It Back For Good          |
| 164                  | The World Is What We Are       |
| 165                  | Up? It's Where We Belong       |
| 166                  | You Are Inspiring              |
| 167                  | You Lift My Wings              |
| 168                  | Your True Color                |
| <b>Rock</b>          |                                |
| 169                  | 69 Summers Long                |
| 170                  | Alabama's Sweet Home           |
| 171                  | Born To Be Mild                |
| 172                  | Can't Get Satisfied            |
| 173                  | Can We Stick Together          |
| 174                  | Dave On The Road               |
| 175                  | Don't Think About Tomorrow     |
| 176                  | Dusting The Wind               |
| 177                  | Go For A Spin                  |
| 178                  | Is The Heat On?                |
| 179                  | I Want You To Want Rock        |
| 180                  | Jumping Rock                   |
| 181                  | Just Give Me Love And Rock     |
| 182                  | Last Countdown                 |
| 183                  | Nobody Else Is A Champion      |
| 184                  | This Woman Plays Honky Tonk    |
| 185                  | Tiger's Eye                    |
| 186                  | Velvet Is Black                |
| 187                  | Wanting To Break Free          |
| 188                  | Whatever You Rock              |
| 189                  | Your Kindness Is Magic         |
| <b>Rock&amp;Roll</b> |                                |
| 190                  | All Shaken Up                  |
| 191                  | Beethoven's Rocking            |
| 192                  | Crazy Little Love Thing        |
| 193                  | Don't Hurry Love               |
| 194                  | Good Looking Charm             |
| 195                  | Good Molly, Miss Golly         |
| 196                  | Great Fire Balls               |
| 197                  | I'm A Wanderer                 |
| 198                  | I Won't Be Cruel               |
| 199                  | Julie Does The Twist           |
| 200                  | Let's Play The Twist           |
| 201                  | Let's Sue Peggy                |
| 202                  | Particularly No Place To Go    |
| 203                  | Rock & Roll Jail               |
| 204                  | Rocking Blue Shoes             |
| 205                  | Rocking For 24 Hours           |
| 206                  | Shouting Twist                 |
| 207                  | Teddy Is A Bear                |

# Liste des bases de données musicales / Lista de la base de datos musical

| No.                | MDB Name                     |
|--------------------|------------------------------|
| 208                | The Music Is Rock&Roll       |
| 209                | What A Day That Will Be      |
| 210                | You Got Me Going, Really!    |
| <b>Oldies</b>      |                              |
| 211                | All I Need Is The Air        |
| 212                | Are You Sorry Now?           |
| 213                | Breaking Up Isn't Easy To Do |
| 214                | Diana's Twist                |
| 215                | Final Waltz                  |
| 216                | Girl From Uptown             |
| 217                | Going Down Town              |
| 218                | Golden Silence               |
| 219                | Guitar For An Apache         |
| 220                | Have I Got It?               |
| 221                | Heaven Has Three Steps       |
| 222                | He Kissed Crystal!           |
| 223                | Hey, Let's Rock Tonight!     |
| 224                | I'm A Pola!                  |
| 225                | Magic Puff                   |
| 226                | Marina's Song                |
| 227                | Mend A Chino                 |
| 228                | Motion Of Poetry             |
| 229                | My Pillow Has Tears On       |
| 230                | Pete Retite                  |
| 231                | Please Be Mine, Baby         |
| 232                | Star Of Movie                |
| 233                | Teenie Bikini                |
| 234                | The Ghetto Is In Me          |
| 235                | The Lovin' Feeling Has Gone  |
| 236                | These Lips Are Lucky         |
| 237                | This Doll's Alive!           |
| 238                | This Land Is Wonderful!      |
| 239                | This Woman's Pretty!         |
| 240                | Tomorrow Will You Love Me    |
| 241                | Tonight Do You Feel Lonesome |
| 242                | Twisting Again               |
| 243                | Walking Right Back           |
| 244                | We Don't Want Milk Today     |
| 245                | Words Aren't Easy            |
| 246                | You & You Alone              |
| <b>Organist</b>    |                              |
| 247                | Bamba Party                  |
| 248                | Cat Groove                   |
| 249                | El Ranchero                  |
| 250                | Face Of A Child              |
| 251                | Form                         |
| 252                | Guagli On Organ              |
| 253                | Guide Me To My Home          |
| 254                | It's Dolly, Say Hello!       |
| 255                | Nowhere It Came Out Of       |
| 256                | Ribbon Of Yellow             |
| 257                | Samba Cavaquinho             |
| 258                | Samba Delicado               |
| 259                | Side By Side In The Barn     |
| 260                | Steam Train Samba            |
| 261                | Tico Samba                   |
| 262                | Two Times Yeh!               |
| 263                | Whispering Organ             |
| 264                | White And Pale               |
| <b>Dance Floor</b> |                              |
| 265                | Adagio From Ibiza            |
| 266                | Baa Bee Girl                 |
| 267                | Baby I Love Loving You       |
| 268                | Buy Me Bailame, Please       |
| 269                | Catch 22                     |
| 270                | Children In Trance?          |
| 271                | Girl                         |
| 272                | High In The Sky              |
| 273                | It's So Horny                |
| 274                | Janeiro Samba                |
| 275                | Life Is High                 |
| 276                | London, R U Prepared?        |

| No.          | MDB Name                        |
|--------------|---------------------------------|
| 277          | Love First Time I Saw You       |
| 278          | My Eyes Can't Take Off!         |
| 279          | No Dinero, No Tengo             |
| 280          | Once More                       |
| 281          | Rose From The Desert            |
| 282          | She Believes In Life After Love |
| 283          | Tambor DJ                       |
| 284          | This Song Is Something!         |
| 285          | Up Is The Way To Move           |
| <b>Disco</b> |                                 |
| 286          | A Day's Difference              |
| 287          | Babylon Rivers                  |
| 288          | Born Alive Disco                |
| 289          | Brown Girl At The Disco         |
| 290          | Cool Daddy Disco                |
| 291          | Dee Eye Ess See Oh!             |
| 292          | Disco Hustle                    |
| 293          | Don't Misunderstand Me          |
| 294          | Do You Love To Love?            |
| 295          | Fever At Night                  |
| 296          | Go Where The Music Takes You    |
| 297          | I Love That Boat!               |
| 298          | It Really Is A Funky Town       |
| 299          | I've Never Known Love Likelt    |
| 300          | Keepin' Alive                   |
| 301          | Khan Disco                      |
| 302          | Local New Yorker                |
| 303          | Make My Fire Burn Again         |
| 304          | Mother Is Baking                |
| 305          | Never Give Up On You            |
| 306          | Philadelphia Sound              |
| 307          | Russia's Mad Priest             |
| 308          | Searching For Freedom           |
| 309          | Swedish Queen                   |
| 310          | Theme Of Love                   |
| 311          | Train Of Love                   |
| 312          | Wear It Out? Or Use It Up?      |
| 313          | Why Am See A?                   |
| 314          | You're Everything For Me        |
| <b>Swing</b> |                                 |
| 315          | Big Kiss For Dream Building     |
| 316          | Blue Roses For The Lady         |
| 317          | Call The Whole Thing Off        |
| 318          | Charles On                      |
| 319          | Get Out Of Bed                  |
| 320          | Goodbye To Blues Swing          |
| 321          | High Hope Swing                 |
| 322          | Joy I Love Her So               |
| 323          | Just Chickens Here!             |
| 324          | My Shadow And Me                |
| 325          | Not Forgettable                 |
| 326          | Not Misbehaving                 |
| 327          | Out Of Your Kick                |
| 328          | Rag Band Time For Alex?         |
| 329          | Ragtime Tiger                   |
| 330          | Safari Swing                    |
| 331          | Smiling Swing                   |
| 332          | Steam Train Boogie              |
| 333          | Swing Yourself Up               |
| 334          | Tap Dancing Bo                  |
| 335          | Thank You In Germany            |
| 336          | The Importance Of Roses         |
| 337          | The Sandman Gives Me A Dream    |
| 338          | Two Foot Five                   |
| 339          | Yes Sir, My Baby Can Swing      |
| 340          | You're My Coffee's Cream        |
| <b>Jazz</b>  |                                 |
| 341          | I Have All That Rhythm          |
| 342          | My Home Is Pasadena             |
| 343          | Not Decided                     |
| 344          | That Indigo Feeling             |
| 345          | These Winners Are Easy          |

| No.                   | MDB Name                         |
|-----------------------|----------------------------------|
| 346                   | Wild Cat Dixie                   |
| <b>BigBand</b>        |                                  |
| 347                   | Big Band Patrol                  |
| 348                   | If Only I Could Chime            |
| 349                   | Jiving Wailing And Jumping       |
| 350                   | Leroy Is Bad. Very Bad           |
| 351                   | L Is For The Way You Look At Me  |
| 352                   | Please Fly And Swing With Me     |
| 353                   | So What Is Not Old?              |
| 354                   | Tasty Honey                      |
| 355                   | This Lady? She's A Tramp         |
| 356                   | Wintry Wind Blowing              |
| <b>R&amp;B/Gospel</b> |                                  |
| 357                   | Admire                           |
| 358                   | As Played On Portatone           |
| 359                   | Baby Groove                      |
| 360                   | Boys At The End Of The Road      |
| 361                   | Don't Change Your Mind Baby      |
| 362                   | Don't Get Excited!               |
| 363                   | It's Soul, Man!                  |
| 364                   | Knocking Wood                    |
| 365                   | Loco Twist                       |
| 366                   | On The Rivers Side               |
| 367                   | Sir Duke Is Wondering            |
| 368                   | Unchained Heart                  |
| 369                   | When Man Loves Someone           |
| 370                   | Will I See You Again             |
| 371                   | Wish I Could Groove              |
| 372                   | You Should Think Frankly         |
| <b>Country</b>        |                                  |
| 373                   | A Boy From The Country           |
| 374                   | Back On The Road                 |
| 375                   | Blue Grass Bonanza               |
| 376                   | Forever In My Mind               |
| 377                   | Hi, Mary                         |
| 378                   | Home On Country Highways         |
| 379                   | I Only Ever Need You             |
| 380                   | Lucille Left Me                  |
| 381                   | Road Of The King                 |
| 382                   | Special Orange                   |
| 383                   | This Song Is Crazy!              |
| 384                   | Waltz In Tennessee               |
| <b>Latin</b>          |                                  |
| 385                   | At Daylight The Bananaboat Comes |
| 386                   | At The Copa                      |
| 387                   | Bossa Gets The Blame             |
| 388                   | Bossa In Blue                    |
| 389                   | Cherry And Apple - Colored       |
| 390                   | Corazon un Tango                 |
| 391                   | Don't Worry, Reggae!             |
| 392                   | Eyes From Spain                  |
| 393                   | Farewell To Jamaica              |
| 394                   | Flea From Spain                  |
| 395                   | Frenetic Beguine                 |
| 396                   | Guitar For Volare                |
| 397                   | Have You Been In Guantanamo      |
| 398                   | I Can't Bear More Than This      |
| 399                   | Italian Mambo                    |
| 400                   | It Is A Band, Aah!               |
| 401                   | Jamaican Sun                     |
| 402                   | Just A Little Spanish City       |
| 403                   | Lots Of Besame                   |
| 404                   | Love's Amor In Latin             |
| 405                   | Luminous                         |
| 406                   | Mambo Jamming                    |
| 407                   | Mentiroso Es                     |
| 408                   | My Sweet Calypso Girl            |
| 409                   | Not Less                         |
| 410                   | Only One Note Makes A Samba      |
| 411                   | Pasodoble Cani                   |
| 412                   | Patricia Is Dancing The Cha Cha  |
| 413                   | Rumba For Volare                 |

| No.                  | MDB Name                         |
|----------------------|----------------------------------|
| 414                  | Rushing Fools                    |
| 415                  | Say No More In Brazil            |
| 416                  | Start The Beguine                |
| 417                  | Swaying Rumba                    |
| 418                  | Taxi In Tijuana                  |
| 419                  | Thirty Second Bossa              |
| 420                  | Three Times Perhaps              |
| 421                  | Vida De Los Caminos              |
| <b>Latin Pop</b>     |                                  |
| 422                  | Dance In The Morning             |
| 423                  | You're Mine Baby                 |
| <b>Ballroom</b>      |                                  |
| 424                  | Cumparsita Tango                 |
| 425                  | He's Got To Go                   |
| 426                  | Moon Waltz                       |
| 427                  | Old St. Bernards                 |
| 428                  | On Sunday? I Never Will!         |
| 429                  | Perfidious One                   |
| 430                  | Quando Samba                     |
| 431                  | Say Magnifique!                  |
| 432                  | This House Is Not Young          |
| 433                  | Yellow Bird Rumba                |
| <b>Christmas</b>     |                                  |
| 434                  | Christmas Jingle                 |
| 435                  | It's The Most Wonderful Time     |
| 436                  | Rednosed Rudolph                 |
| 437                  | Silent Christmas                 |
| 438                  | This Boy Child Is Mary's         |
| 439                  | Waltz At Christmas               |
| <b>Classical</b>     |                                  |
| 440                  | Cannot Remember My Dreams        |
| 441                  | Classical Maria                  |
| 442                  | Dream Of Love                    |
| 443                  | Gladiators Entry                 |
| 444                  | Skaters Dance                    |
| 445                  | Sonata In The Moonlight          |
| 446                  | Song In The Key Of F             |
| 447                  | Spring Voices                    |
| 448                  | Strings In The Air               |
| 449                  | The March Of Radetzky            |
| 450                  | Tristesse Third Etude            |
| 451                  | Waltz Of The Fledermaus          |
| <b>Family</b>        |                                  |
| 452                  | Califragidocilistic? It's Super! |
| 453                  | Necessary Bear                   |
| 454                  | Noisy Old Car?                   |
| <b>Instrumentals</b> |                                  |
| 455                  | Acapulco Swings In The 20s       |
| 456                  | Adagio Chillout                  |
| 457                  | Birds Played At Night            |
| 458                  | Concerto Of Love                 |
| 459                  | Dancing Musicbox                 |
| 460                  | Infant's Pavane Chillout         |
| 461                  | Invitation To The Shak           |
| 462                  | Jerry's Binx                     |
| 463                  | Lonely Piper                     |
| 464                  | Maple Ragtime                    |
| 465                  | Paris Has Many Poor People       |
| 466                  | Petite Clarinet                  |
| 467                  | Piece Of Funk                    |
| 468                  | Rumba For Elena                  |
| 469                  | String Holiday                   |
| 470                  | Waltz Around The World           |
| 471                  | Yak This Sax                     |
| <b>Party Time</b>    |                                  |
| 472                  | Aga Doo                          |
| 473                  | Big Samba Bamboo                 |
| 474                  | Blankenesenolop                  |
| 475                  | Dancing Bird                     |
| 476                  | Going With A Good Thing          |
| 477                  | Hands Up Party                   |

| No.                 | MDB Name                     |
|---------------------|------------------------------|
| 478                 | I Love To Drink Cider        |
| 479                 | Kreuzberg                    |
| 480                 | Louie's My Brother           |
| 481                 | Mexican Trumpet              |
| 482                 | Mr. Schmidtchen              |
| 483                 | No Beer on Hawaii            |
| 484                 | Russ' Ozone Party            |
| 485                 | Song Of The Chicken          |
| 486                 | The Bucklehuck               |
| <b>Schlager</b>     |                              |
| 487                 | Autobahnpolka                |
| 488                 | Blind Passenger              |
| 489                 | Capri Beat                   |
| 490                 | Deep Love                    |
| 491                 | Glaube An Wunder             |
| 492                 | Goodbye Amor                 |
| 493                 | I Have Sad Love              |
| 494                 | In Ewigkeit                  |
| 495                 | Italian Guy                  |
| 496                 | Mexican Fiesta               |
| 497                 | Moscow City                  |
| 498                 | No Tears                     |
| 499                 | Oh Maria                     |
| 500                 | Paloma Pop                   |
| 501                 | Spanish Island               |
| 502                 | The Little House             |
| 503                 | Where Can I Find Love?       |
| 504                 | Wonderful Blonde             |
| <b>Worship</b>      |                              |
| 505                 | Forever Singing Your Love    |
| 506                 | I Am Everything              |
| 507                 | Lord Is Great                |
| 508                 | Love Cannot Be Greater       |
| 509                 | Our God Is Mighty            |
| 510                 | Rain Down Holy Spirit        |
| 511                 | With My Total Heart          |
| <b>Screen Theme</b> |                              |
| 512                 | Ark Raiders March            |
| 513                 | A Spy Does It Better         |
| 514                 | Bank Robbers Ballad          |
| 515                 | Best On The Bill             |
| 516                 | Bills Barnacles              |
| 517                 | Dart Playing TV Theme        |
| 518                 | Daughters And Sons           |
| 519                 | Don't Be A Muppet!           |
| 520                 | Do You Think England's Done? |
| 521                 | Farm Based Soap Theme        |
| 522                 | Fighting Stars               |
| 523                 | Flash Disco                  |
| 524                 | Holiday Camp Rock            |
| 525                 | It's A Big Country           |
| 526                 | June & Terry's Theme         |
| 527                 | Lovin' Summer                |
| 528                 | Magnificent Flying Men       |
| 529                 | Main For Rain                |
| 530                 | Mi-Re-Do                     |
| 531                 | My Prince Will Come One Day  |
| 532                 | Only Friends But Good Ones   |
| 533                 | Paradise Conquest            |
| 534                 | Seven Magnificent Cowboys    |
| 535                 | Song Of The Trolley          |
| 536                 | The Fantastic Getaway        |
| 537                 | These Are My Favorites!      |
| 538                 | Tie, Tails, And A Hat        |
| 539                 | Twelve O'Clock Theme         |
| 540                 | You're The Only One I Want   |
| <b>Showtime</b>     |                              |
| 541                 | A Nickel In The Nickelodeon  |
| 542                 | Dance Lord                   |
| 543                 | Dance Of Fire                |
| 544                 | Entertainment That Is        |
| 545                 | It's Only A Day Away!        |

| No.                      | MDB Name                     |
|--------------------------|------------------------------|
| 546                      | It's Time For Cabaret!       |
| 547                      | I Wished I Danced All Night  |
| 548                      | No Business Like It!         |
| 549                      | Parade At Easter             |
| 550                      | The Cat's Memory             |
| 551                      | The Greatest Times           |
| 552                      | The Roses Are Coming Up      |
| 553                      | The Sun Sets, The Sun Rises  |
| 554                      | Tonight At The Westside      |
| <b>Traditional</b>       |                              |
| 555                      | Abide This Hymn              |
| 556                      | Ave Maria No More            |
| 557                      | Can Can Orpheus?             |
| 558                      | Fun In The Forest            |
| 559                      | Moulin Heart                 |
| 560                      | Texas Yellow Rose            |
| <b>March &amp; Polka</b> |                              |
| 561                      | Marching RAF                 |
| 562                      | Rosa                         |
| 563                      | That Polka Is Happy!         |
| 564                      | Vienna Forever               |
| <b>Waltz</b>             |                              |
| 565                      | Amsterdam's Favorite Flowers |
| 566                      | Amsterdam's Old Windmill     |
| 567                      | Charmaine's Waltz            |
| 568                      | Daisy's Bicycle              |
| 569                      | Fascination Waltz            |
| 570                      | I'm Trying To Remember       |
| 571                      | Is It True Love?             |
| 572                      | Lover Waltz                  |
| 573                      | Samson's Girl                |
| 574                      | Snow Waltz                   |
| 575                      | The Little Pub               |
| 576                      | Waltzing To Whatever Will Be |
| 577                      | Waltz In Raggy Time          |
| 578                      | Waltz Of Amore               |
| 579                      | Waltz Of The Cuckoo          |
| 580                      | Waltz Of The Emperor         |
| 581                      | Waltz To Skate In Wintertime |
| <b>World</b>             |                              |
| 582                      | Alabina Orient               |
| 583                      | Close Your Face              |
| 584                      | Die Sabber josija            |
| 585                      | Goodbye Roma                 |
| 586                      | I Land On The Sun            |
| 587                      | La Ballade De Gerard         |
| 588                      | La Cucarumba                 |
| 589                      | La Maison Viens              |
| 590                      | La Puntualidad               |
| 591                      | Latin Cucuru                 |
| 592                      | Musette De Reine             |
| 593                      | Oh Beautiful Italian Sun     |
| 594                      | Only Say Hello               |
| 595                      | Populaire Chanson            |
| 596                      | Santa Lou Cheer              |
| 597                      | Shenandoah's Far Away        |
| 598                      | The Classy Trumpeter         |
| 599                      | Van Maas Land                |
| 600                      | Ya Salama                    |



# Lista de tipos de efeitos de voz / Список типов эффектов для тембров / Liste des Types d'effets de voix / Lista de tipos de efectos de voz

## ● Tipos de harmonia / Типы гармонии / Types d'effets Harmony / Tipos de armonía

| No. | Harmony Type      | Description  |
|-----|-------------------|--|
| 1   | 01(Standard Duet) | Os tipos de harmonia de 01–14 baseiam-se na altura de afinação e adicionam harmonias de uma, duas ou três notas à melodia de nota única tocada com a mão direita. Esses tipos são reproduzidos apenas quando os acordes são tocados na área de acompanhamento automático do teclado. Esses tipos de harmonia também funcionarão quando estiverem sendo reproduzidas músicas que contêm dados de acorde.<br><br>Типы гармонии 01–14 основаны на высоте тона; при их применении к одноголосной мелодии, исполняемой правой рукой, добавляются гармонии из одной, двух или трех нот. Гармонии этих типов звучат при проигрывании аккордов в диапазоне автоаккомпанемента на клавиатуре. Они также применяются при проигрывании композиций, содержащих данные аккордов.<br><br>Les types d'effets Harmony 01–14 sont des effets basés sur la hauteur et ajoutent des harmonies à une, deux ou trois notes à la mélodie à une seule note jouée de la main droite. Ces effets ne sont audibles que lorsque des accords sont joués dans la section d'accompagnement automatique du clavier.<br><br>Los tipos de armonía 01–14 se basan en el tono y añaden armonías de una, dos o tres notas a la melodía de una sola nota tocada en la parte de la mano derecha. Estos tipos sólo suenan cuando se tocan acordes en la sección del acompañamiento automático del teclado.  |
| 2   | 02(Standard Trio) |  |
| 3   | 03(Full Chord)    |  |
| 4   | 04(Rock Duet)     |  |
| 5   | 05(Country Duet)  |  |
| 6   | 06(Country Trio)  |  |
| 7   | 07(Block)         |  |
| 8   | 08(4-Way Close 1) |  |
| 9   | 09(4-Way Close 2) |  |
| 10  | 10(4-Way Open)    |  |
| 11  | 11(1+5)           |  |
| 12  | 12(Octave)        |  |
| 13  | 13(Strum)         |  |
| 14  | 14(Multi Assign)  |  |
| 15  | 15(Echo 1/4)      | Os tipos de 15 a 26 são efeitos baseados no ritmo e adicionam ornamentos ou repetições com retardo em sincronia com o acompanhamento automático. Esses tipos são tocados quer o acompanhamento automático esteja ativado ou não; entretanto, a velocidade real do efeito depende da configuração de Tempo (página 72). Os valores das notas individuais em cada tipo permitem sincronizar o efeito com o ritmo de forma precisa. Também estão disponíveis configurações de Triplet (Terceto): 1/6 = tercina de semínimas, 1/12 = tercina de colcheias, 1/24 = tercina de semicolcheias.<br><br>• Os tipos de efeito Echo ("eco") (15 a 18) criam repetições com retardo de cada nota tocada.<br>• Os tipos de efeito trêmulo (Tremolo) (19 a 22) repetem todas as notas mantidas pressionadas (até quatro).<br>• Os tipos de efeito Trill ("trinado") (23 a 26) criam trinados de duas notas (alternando-as) quando duas notas são pressionadas.<br><br>Типы 15–26 основаны на ритме; при их применении добавляются украшения или повторы с задержкой, синхронизированные с автоаккомпанементом. Эффекты этих типов применяются независимо от того, включен ли автоаккомпанемент; однако фактическая скорость эффекта зависит от параметра "Темпо" (temp) (стр. 72). Значения отдельных нот для каждого типа позволяют точно синхронизировать эффект с ритмом. Можно также задать значение параметра "Triplet" (триоль): 1/6 – триоли из четвертей, 1/12 – триоли из восьмых, 1/24 – триоли из шестнадцатых.<br><br>• При применении эффекта Echo (эхо, типы 15–18) создаются повторы с задержкой для каждой проигрываемой ноты.<br>• При применении эффекта тремоло (типы 19–22) ноты, соответствующие удерживаемым клавишам, повторяются (до четырех раз).<br>• При применении эффекта трели (типы 23–26) создается трель из двух (попеременно звучащих) нот, соответствующих двум удерживаемым клавишам.<br><br>Les types 15–26 sont des effets reposant sur le rythme qui ajoutent des embellissements ou des répétitions retardées synchronisées avec l'accompagnement automatique. Ces types d'effets sont audibles que l'accompagnement automatique soit activé ou non. Cependant, la vitesse réelle de l'effet dépend du réglage du tempo (page 72). La valeur individuelle des notes pour chaque type vous permet de synchroniser avec précision l'effet sur le rythme. Des réglages de triole sont également disponibles : 1/6 = triolets de noires, 1/12 = triolets de croches, 1/24 = triolets de doubles croches.<br><br>• Les types d'effets Echo (15–18) créent des répétitions retardées de chaque note jouée.<br>• Les types d'effets Tremolo (19–22) répètent toutes les notes maintenues (jusqu'à quatre notes).<br>• Les types d'effet Trill (23–26) créent des trilles à deux notes (notes alternées) lorsque deux notes sont maintenues enfoncées.<br><br>Los tipos 15 a 26 son efectos basados en el ritmo y añaden embellecimientos o repeticiones retardadas en sincronización con el acompañamiento automático. Estos tipos suenan tanto si el acompañamiento automático está activado como si no; sin embargo, la velocidad real del efecto depende del ajuste de tempo (página 72). Los valores de las notas individuales en cada tipo le permiten sincronizar el efecto y el ritmo con una gran precisión. También hay disponibles ajustes de tresillos: 1/6 = tresillos de notas negras, 1/12 = tresillos de corcheas, 1/24 = tresillos de semicorcheas.<br><br>• Los tipos de efectos de eco (15 a 18) crean repeticiones retardadas de cada nota tocada.<br>• Los tipos de efectos de trémolo (19 a 22) repiten todas las notas que se mantienen pulsadas (hasta cuatro).<br>• Los tipos de efectos de trino (23 a 26) crean trinos de dos notas (notas alternadas) cuando se mantienen pulsadas dos teclas. |
| 16  | 16(Echo 1/6)      |  |
| 17  | 17(Echo 1/8)      |  |
| 18  | 18(Echo 1/12)     |  |
| 19  | 19(Tremolo 1/8)   |  |
| 20  | 20(Tremolo 1/12)  |  |
| 21  | 21(Tremolo 1/16)  |  |
| 22  | 22(Tremolo 1/32)  |  |
| 23  | 23(Trill 1/12)    |  |
| 24  | 24(Trill 1/16)    |  |
| 25  | 25(Trill 1/24)    |  |
| 26  | 26(Trill 1/32)    |  |

● Tipos de reverberação / Типы реверберации / Types d'effets Reverb / Tipos de reverberación

| No. | Type         | Description  | MSB | LSB |
|-----|--------------|--|-----|-----|
| 1   | HALL1        | Reverb simulating the acoustics of a hall.                         | 1   | 0   |
| 2   | HALL2        |  | 1   | 16  |
| 3   | HALL3        |  | 1   | 17  |
| 4   | HALL4        |  | 1   | 18  |
| 5   | HALL5        |  | 1   | 1   |
| 6   | HALL M       |  | 1   | 6   |
| 7   | HALL L       |  | 1   | 7   |
| 8   | BASIC HALL   |  | 1   | 30  |
| 9   | LARGE HALL   |  | 1   | 31  |
| 10  | ATMO HALL    |  | 1   | 23  |
| 11  | ROOM1        | Reverb simulating the acoustics of a room.                         | 2   | 16  |
| 12  | ROOM2        |  | 2   | 17  |
| 13  | ROOM3        |  | 2   | 18  |
| 14  | ROOM4        |  | 2   | 19  |
| 15  | ROOM5        |  | 2   | 0   |
| 16  | ROOM6        |  | 2   | 1   |
| 17  | ROOM7        |  | 2   | 2   |
| 18  | ROOM S       |  | 2   | 5   |
| 19  | ROOM M       |  | 2   | 6   |
| 20  | ROOM L       |  | 2   | 7   |
| 21  | ACOSTIC ROOM |  | 2   | 20  |
| 22  | DRUMS ROOM   |  | 2   | 21  |
| 23  | PERC ROOM    |  | 2   | 22  |
| 24  | STAGE1       | Reverb suitable for a solo instrument.                             | 3   | 16  |
| 25  | STAGE2       |  | 3   | 17  |
| 26  | STAGE3       |  | 3   | 0   |
| 27  | STAGE4       |  | 3   | 1   |
| 28  | PLATE1       | Reverb simulating a plate reverb unit.                             | 4   | 16  |
| 29  | PLATE2       |  | 4   | 17  |
| 30  | PLATE3       |  | 4   | 0   |
| 31  | GM PLATE     |  | 4   | 7   |
| 32  | TUNNEL       | Simulates a cylindrical space expanding to left and right.         | 17  | 0   |
| 33  | CANYON       | A hypothetical acoustic space which extends without limit.         | 18  | 0   |
| 34  | BASEMENT     | A bit of initial delay followed by reverb with a unique resonance. | 19  | 0   |
| 35  | WHITE ROOM   | A unique short reverb with a bit of initial delay.                 | 16  | 0   |
| 36  | NO EFFECT    | No effect.   | 0   | 0   |

● Tipos de coros / Типы хора / Types d'effets Chorus / Tipos de coro

| No. | Type        | Description   | MSB        | LSB |
|-----|-------------|---|------------|-----|
| 1   | CHORUS1     | Conventional chorus program with rich, warm chorusing.  | 66         | 17  |
| 2   | CHORUS2     |   | 66         | 8   |
| 3   | CHORUS3     |   | 66         | 16  |
| 4   | CHORUS4     |   | 66         | 1   |
| 5   | CHORUS5     |   | 65         | 2   |
| 6   | CHORUS6     |   | 65         | 0   |
| 7   | CHORUS7     |   | 65         | 1   |
| 8   | CHORUS8     |   | 65         | 8   |
| 9   | CHORUS FAST |   | 65         | 16  |
| 10  | CHORUS LITE |   | 65         | 17  |
| 11  | GM CHORUS1  |   | 65         | 3   |
| 12  | GM CHORUS2  |   | 65         | 4   |
| 13  | GM CHORUS3  |   | 65         | 5   |
| 14  | GM CHORUS4  |   | 65         | 6   |
| 15  | FB CHORUS   |   | 65         | 7   |
| 16  | CELESTE1    | A 3-phase LFO adds modulation and spaciousness to the sound.                                    | 66         | 0   |
| 17  | CELESTE2    |   | 66         | 2   |
| 18  | SYMPHONIC1  | Adds more stages to the modulation of Celeste.  | 68         | 16  |
| 19  | SYMPHONIC2  |   | 68         | 0   |
| 20  | FLANGER1    | Creates a sound reminiscent of a jet airplane.  | 67         | 8   |
| 21  | FLANGER2    |   | 67         | 16  |
| 22  | FLANGER3    |   | 67         | 17  |
| 23  | FLANGER4    |   | 67         | 1   |
| 24  | FLANGER5    |   | 67         | 0   |
| 25  | GM FLANGER  |   | 67         | 7   |
| 26  | ROTARY SP1  | Simulates a rotary speaker.   | 69         | 16  |
| 27  | ROTARY SP2  |   | 71         | 17  |
| 28  | ROTARY SP3  |   | 71         | 18  |
| 29  | ROTARY SP4  |   | 70         | 17  |
| 30  | ROTARY SP5  |   | 66         | 18  |
| 31  | ROTARY SP6  |   | 69         | 0   |
| 32  | ROTARY SP7  |   | 71         | 22  |
| 33  | 2WAY ROT SP |   | 86         | 0   |
| 34  | AUTO PAN1   | Several panning effects that automatically shift the sound position (left, right, front, back). | 71         | 16  |
| 35  | AUTO PAN2   |   | 71         | 0   |
| 36  | EP AUTOPAN  |   | 71         | 21  |
| 37  | T_AUTO PAN1 | Tempo synchronized Auto PAN.  | 121        | 0   |
| 38  | TREMOLO1    | Rich Tremolo effect with both volume and pitch modulation.                                      | 70         | 16  |
| 39  | TREMOLO2    |   | 71         | 19  |
| 40  | TREMOLO3    |   | 70         | 0   |
| 41  | EP TREMOLO  |   | 70         | 18  |
| 42  | GT TREMOLO1 |   | 71         | 20  |
| 43  | GT TREMOLO2 |   | 70         | 19  |
| 44  | T_TREMOLO   |   | 120        | 0   |
| 45  | NO EFFECT   |   | No effect. | 0   |

● Tipos de DSP / Типы DSP / Types de DSP / Tipos de DSP

| No. | Type         | Description   | MSB | LSB |
|-----|--------------|---|-----|-----|
| 1   | HALL1        | Reverb simulating the acoustics of a hall.  | 1   | 0   |
| 2   | HALL2        |   | 1   | 16  |
| 3   | HALL3        |   | 1   | 17  |
| 4   | HALL4        |   | 1   | 18  |
| 5   | HALL5        |   | 1   | 1   |
| 6   | HALL M       |   | 1   | 6   |
| 7   | HALL L       |   | 1   | 7   |
| 8   | BASIC HALL   |   | 1   | 30  |
| 9   | LARGE HALL   |   | 1   | 31  |
| 10  | ATMO HALL    |   | 1   | 23  |
| 11  | ROOM1        | Reverb simulating the acoustics of a room.  | 2   | 16  |
| 12  | ROOM2        |   | 2   | 17  |
| 13  | ROOM3        |   | 2   | 18  |
| 14  | ROOM4        |   | 2   | 19  |
| 15  | ROOM5        |   | 2   | 0   |
| 16  | ROOM6        |   | 2   | 1   |
| 17  | ROOM7        |   | 2   | 2   |
| 18  | ROOM S       |   | 2   | 5   |
| 19  | ROOM M       |   | 2   | 6   |
| 20  | ROOM L       |   | 2   | 7   |
| 21  | ACOSTIC ROOM |   | 2   | 20  |
| 22  | DRUMS ROOM   |   | 2   | 21  |
| 23  | PERC ROOM    |   | 2   | 22  |
| 24  | STAGE1       | Reverb suitable for a solo instrument.  | 3   | 16  |
| 25  | STAGE2       |   | 3   | 17  |
| 26  | STAGE3       |   | 3   | 0   |
| 27  | STAGE4       |   | 3   | 1   |
| 28  | PLATE1       | Reverb simulating a plate reverb unit.  | 4   | 16  |
| 29  | PLATE2       |   | 4   | 17  |
| 30  | PLATE3       |   | 4   | 0   |
| 31  | GM PLATE     |   | 4   | 7   |
| 32  | TUNNEL       | Simulates a cylindrical space expanding to left and right.  | 17  | 0   |
| 33  | CANYON       | A hypothetical acoustic space which extends without limit.  | 18  | 0   |
| 34  | BASEMENT     | A bit of initial delay followed by reverb with a unique resonance.  | 19  | 0   |
| 35  | WHITE ROOM   | A unique short reverb with a bit of initial delay.  | 16  | 0   |
| 36  | CHORUS1      | Conventional chorus program with rich, warm chorusing.  | 66  | 17  |
| 37  | CHORUS2      |   | 66  | 8   |
| 38  | CHORUS3      |   | 66  | 16  |
| 39  | CHORUS4      |   | 66  | 1   |
| 40  | CHORUS5      |   | 65  | 2   |
| 41  | CHORUS6      |   | 65  | 0   |
| 42  | CHORUS7      |   | 65  | 1   |
| 43  | CHORUS8      |   | 65  | 8   |
| 44  | CHORUS FAST  |   | 65  | 16  |
| 45  | CHORUS LITE  |   | 65  | 17  |
| 46  | GM CHORUS1   |   | 65  | 3   |
| 47  | GM CHORUS2   |   | 65  | 4   |
| 48  | GM CHORUS3   |   | 65  | 5   |
| 49  | GM CHORUS4   |   | 65  | 6   |
| 50  | FB CHORUS    |   | 65  | 7   |
| 51  | CELESTE1     | A 3-phase LFO adds modulation and spaciousness to the sound.  | 66  | 0   |
| 52  | CELESTE2     |   | 66  | 2   |
| 53  | SYMPHONIC1   | Adds more stages to the modulation of Celeste.  | 68  | 16  |
| 54  | SYMPHONIC2   |   | 68  | 0   |
| 55  | ENS DETUNE1  | Chorus effect without modulation, created by adding a slightly pitch-shifted sound.                                 | 87  | 0   |
| 56  | ENS DETUNE2  |   | 87  | 16  |
| 57  | KARAOKE1     | Echo for karaoke.   | 20  | 0   |
| 58  | KARAOKE2     |   | 20  | 1   |
| 59  | KARAOKE3     |   | 20  | 2   |
| 60  | ER1          | This effect isolates only the early reflection components of the reverb.  | 9   | 0   |
| 61  | ER2          |   | 9   | 1   |
| 62  | GATE REVERB  | Simulation of gated reverb.   | 10  | 0   |
| 63  | REVERS GATE  | Simulation of gated reverb played back in reverse.  | 11  | 0   |
| 64  | EQ DISCO     | Equalizer effect that boosts both high and low frequencies, as is typical in most disco music.                      | 76  | 16  |
| 65  | EQ TEL       | Equalizer effect that cuts both high and low frequencies, to simulate the sound heard through a telephone receiver. | 76  | 17  |
| 66  | 2BAND EQ     | A stereo EQ with adjustable LOW and HIGH. Ideal for drum Parts.   | 77  | 0   |
| 67  | 3BAND EQ     | A mono EQ with adjustable LOW, MID, and HIGH equalizing.  | 76  | 0   |

| No. | Type          | Description  | MSB | LSB |
|-----|---------------|--|-----|-----|
| 68  | ST 3BAND EQ   | Stereo EQ with adjustable LOW, MID and HIGH equalization.                  | 76  | 18  |
| 69  | HM ENHANCE1   | Adds new harmonics to the input signal to make the sound stand out.        | 81  | 16  |
| 70  | HM ENHANCE2   |  | 81  | 0   |
| 71  | FLANGER1      | Creates a sound reminiscent of a jet airplane.                             | 67  | 8   |
| 72  | FLANGER2      |  | 67  | 16  |
| 73  | FLANGER3      |  | 67  | 17  |
| 74  | FLANGER4      |  | 67  | 1   |
| 75  | FLANGER5      |  | 67  | 0   |
| 76  | GM FLANGER    |  | 67  | 7   |
| 77  | V_FLANGER     | Flanger which simulates vintage tube and fuzz sounds.                      | 104 | 0   |
| 78  | TEMPO FLANGER | Tempo synchronized flanger.  | 107 | 0   |
| 79  | DELAY LCR1    | Produces three delayed sounds: L, R and C (center).                        | 5   | 16  |
| 80  | DELAY LCR2    |  | 5   | 0   |
| 81  | DELAY LR      | Produces two delayed sounds: L and R. Two feedback delays are provided.    | 6   | 0   |
| 82  | ECHO          | Two delayed sounds (L and R), and independent feedback delays for L and R. | 7   | 0   |
| 83  | CROSS DELAY   | The feedback of the two delayed sounds is crossed.                         | 8   | 0   |
| 84  | TEMPO DELAY   | Tempo synchronized delay.  | 21  | 0   |
| 85  | TEMPO ECHO    | Tempo synchronized delay.  | 21  | 8   |
| 86  | TEMPO CROSS   | Tempo synchronized L&R delay.  | 22  | 0   |
| 87  | V_DST ROCA    | Vintage Distortion.  | 103 | 18  |
| 88  | V_DST FUSION  |  | 103 | 19  |
| 89  | V_DST CRUNC   |  | 98  | 28  |
| 90  | V_DST VINTAG  |  | 98  | 29  |
| 91  | V_DST HARD2   |  | 98  | 30  |
| 92  | V_DST HEAVY   |  | 98  | 31  |
| 93  | V_DST HARD1   |  | 98  | 0   |
| 94  | V_DST SOFT    |  | 98  | 2   |
| 95  | DIST HARD1    | Hard-edge distortion.  | 75  | 16  |
| 96  | DIST HARD2    |  | 75  | 22  |
| 97  | DIST SOFT1    | Soft, warm distortion.   | 75  | 17  |
| 98  | DIST SOFT2    |  | 75  | 23  |
| 99  | DIST HEAVY    | Heavy distortion.  | 73  | 0   |
| 100 | OVERDRIVE1    | Adds mild distortion to the sound.   | 74  | 0   |
| 101 | OVERDRIVE2    |  | 74  | 9   |
| 102 | ST DIST       | Stereo distortion.   | 73  | 8   |
| 103 | ST OD         | Stereo Overdrive.  | 74  | 8   |
| 104 | ST DIST HARD  | Hard-edge stereo distortion.   | 75  | 18  |
| 105 | ST DIST SOFT  | Soft, warm soft distortion.  | 75  | 19  |
| 106 | AMP SIM1      | A simulation of a guitar amp.  | 75  | 0   |
| 107 | AMP SIM2      |  | 75  | 1   |
| 108 | ST AMP1       |  | 75  | 20  |
| 109 | ST AMP2       |  | 75  | 21  |
| 110 | ST AMP3       |  | 75  | 8   |
| 111 | ST AMP4       |  | 75  | 24  |
| 112 | ST AMP5       |  | 75  | 25  |
| 113 | ST AMP6       | 75   | 26  |     |
| 114 | DST+DELAY1    | Distortion and Delay are connected in series.                              | 95  | 16  |
| 115 | DST+DELAY2    |  | 95  | 0   |
| 116 | OD+DELAY1     | Overdrive and Delay are connected in series.                               | 95  | 17  |
| 117 | OD+DELAY2     |  | 95  | 1   |
| 118 | CMP+DST+DLY1  | Compressor, Distortion and Delay are connected in series.                  | 96  | 16  |
| 119 | CMP+DST+DLY2  |  | 96  | 0   |
| 120 | CMP+OD+DLY1   | Compressor, Overdrive and Delay are connected in series.                   | 96  | 17  |
| 121 | CMP+OD+DLY2   |  | 96  | 1   |
| 122 | V_DST H+DLY   | V Distortion and Delay are connected in series.                            | 98  | 1   |
| 123 | V_DST S+DLY   |  | 98  | 3   |
| 124 | DST+TDLY      | Distortion and Tempo Delay are connected in series.                        | 100 | 0   |
| 125 | OD+TDLY       | Overdrive and Tempo Delay are connected in series.                         | 100 | 1   |
| 126 | COMP+DIST1    | Compressor and Distortion are connected in series.                         | 73  | 16  |
| 127 | COMP+DIST2    |  | 73  | 1   |
| 128 | CMP+DST+TDLY  | Compressor, Distortion and Tempo Delay are connected in series.            | 101 | 0   |
| 129 | CMP+OD+TDLY1  | Compressor, Overdrive and Tempo Delay are connected in series.             | 101 | 1   |
| 130 | CMP+OD+TDLY2  |  | 101 | 16  |
| 131 | CMP+OD+TDLY3  |  | 101 | 17  |
| 132 | CMP+OD+TDLY4  |  | 101 | 18  |
| 133 | CMP+OD+TDLY5  |  | 101 | 19  |
| 134 | CMP+OD+TDLY6  |  | 101 | 20  |

| No. | Type         | Description   | MSB   | LSB |
|-----|--------------|---|---|-----|
| 135 | V_DST H+TDL1 | V Distortion and Tempo Delay are connected in series.   | 103   | 0   |
| 136 | V_DST H+TDL2 |   | 103   | 17  |
| 137 | V_DST S+TDL1 |   | 103   | 1   |
| 138 | V_DST S+TDL2 |   | 103   | 16  |
| 139 | COMP MED     |   | Holds down the output level when a specified input level is exceeded. A sense of attack can also be added to the sound. | 83  |
| 140 | COMP HEAVY   | 83  |   | 17  |
| 141 | COMP MELODY  | 105   |   | 16  |
| 142 | COMP BASS    | 105   |   | 17  |
| 143 | MBAND COMP   | Multi-band compressor that allows you to adjust the compression effect for individual frequency bands.                  | 105   | 0   |
| 144 | COMPRESSOR   | Holds down the output level when a specified input level is exceeded. A sense of attack can also be added to the sound. | 83  | 0   |
| 145 | NOISE GATE   | Gates the input when the input signal falls below a specified level.  | 84  | 0   |
| 146 | VCE CANCEL   | Attenuates the vocal part of a CD or other source.  | 85  | 0   |
| 147 | AMBIENCE     | Blurs the stereo positioning of the sound to add spatial width.   | 88  | 0   |
| 148 | TALKING MOD  | Adds a vowel sound to the input signal.   | 93  | 0   |
| 149 | ISOLATOR     | Controls the level of a specified frequency band of the input signal.   | 115   | 0   |
| 150 | PHASER1      | Cyclically modulates the phase to add modulation to the sound.  | 72  | 0   |
| 151 | PHASER2      |   | 72  | 8   |
| 152 | PHASER3      |   | 72  | 19  |
| 153 | T_PHASER1    |   | 108   | 0   |
| 154 | T_PHASER2    |   | 108   | 16  |
| 155 | EP PHASER1   |   | 72  | 17  |
| 156 | EP PHASER2   |   | 72  | 18  |
| 157 | EP PHASER3   |   | 72  | 16  |
| 158 | PITCH CHG1   |   | Changes the pitch of the input signal.  | 80  |
| 159 | PITCH CHG2   | 80  |   | 0   |
| 160 | PITCH CHG3   | 80  |   | 1   |
| 161 | DUAL ROT BRT | Rotary speaker simulation with speed switching.   | 99  | 16  |
| 162 | D ROT BRT F  |   | 99  | 30  |
| 163 | DUAL ROT WRM |   | 99  | 17  |
| 164 | D ROT WRM F  |   | 99  | 31  |
| 165 | DUAL ROT SP1 |   | 99  | 0   |
| 166 | DUAL ROT SP2 |   | 99  | 1   |
| 167 | ROTARY SP1   |   | 69  | 16  |
| 168 | ROTARY SP2   |   | 71  | 17  |
| 169 | ROT SP2 FAST |   | 71  | 23  |
| 170 | ROTARY SP3   | Simulates a rotary speaker.   | 71  | 18  |
| 171 | ROT SP3 FAST |   | 71  | 24  |
| 172 | ROTARY SP4   |   | 70  | 17  |
| 173 | ROT SP4 FAST |   | 70  | 20  |
| 174 | ROTARY SP5   |   | 66  | 18  |
| 175 | ROT SP5 FAST |   | 66  | 19  |
| 176 | ROTARY SP6   |   | 69  | 0   |
| 177 | ROTARY SP7   |   | 71  | 22  |
| 178 | ROT SP7 FAST |   | 71  | 25  |
| 179 | ROTARY SP8   | Distortion and rotary speaker connected in series.  | 69  | 17  |
| 180 | ROT SP8 FAST |   | 69  | 18  |
| 181 | ROTARY SP9   |   | 69  | 19  |
| 182 | ROT SP9 FAST |   | 69  | 20  |
| 183 | 2WAY ROT SP  |   | 86  | 0   |
| 184 | DST+ROT SP   |   | 69  | 1   |
| 185 | DST+2ROT SP  |   | 86  | 1   |
| 186 | OD+ROT SP    |   | 69  | 2   |
| 187 | OD+2ROT SP   |   | 86  | 2   |
| 188 | AMP+ROT SP   | Amp simulator and rotary speaker connected in series.   | 69  | 3   |
| 189 | AMP+2ROT SP  | Amp simulator and 2-way rotary speaker connected in series.   | 86  | 3   |
| 190 | AUTO PAN1    | Several panning effects that automatically shift the sound position (left, right, front, back).                         | 71  | 16  |
| 191 | AUTO PAN2    |   | 71  | 0   |
| 192 | AUTO PAN3    |   | 71  | 1   |
| 193 | EP AUTOPAN   |   | 71  | 21  |
| 194 | T_AUTO PAN1  |   | 121   | 0   |
| 195 | T_AUTO PAN2  | Tempo synchronized pan.   | 121   | 1   |
| 196 | TREMOLO1     | Rich Tremolo effect with both volume and pitch modulation.  | 70  | 16  |
| 197 | TREMOLO2     |   | 71  | 19  |
| 198 | TREMOLO3     |   | 70  | 0   |
| 199 | EP TREMOLO   |   | 70  | 18  |
| 200 | GT TREMOLO1  |   | 71  | 20  |
| 201 | GT TREMOLO2  |   | 70  | 19  |
| 202 | VIBE VIBRATE | Vibraphone effect.  | 119   | 0   |

| No. | Type         | Description  | MSB | LSB |
|-----|--------------|--|-----|-----|
| 203 | T_TREMOLO    | Tempo synchronized tremolo.  | 120 | 0   |
| 204 | AUTO WAH1    | Cyclically modulates the center frequency of a wah filter.                 | 78  | 16  |
| 205 | AUTO WAH2    |  | 78  | 0   |
| 206 | AT WAH+DST1  | The output of an Auto Wah can be distorted by Distortion.                  | 78  | 17  |
| 207 | AT WAH+DST2  |  | 78  | 1   |
| 208 | AT WAH+OD1   | The output of an Auto Wah can be distorted by Overdrive.                   | 78  | 18  |
| 209 | AT WAH+OD2   |  | 78  | 2   |
| 210 | TEMPO AT WAH | Tempo synchronized auto wah.   | 79  | 0   |
| 211 | TOUCH WAH1   | Changes the center frequency of a wah filter according to the input level. | 82  | 0   |
| 212 | TOUCH WAH2   |  | 82  | 8   |
| 213 | TOUCH WAH3   |  | 82  | 20  |
| 214 | TC WAH+DST1  | The output of an Touch Wah can be distorted by Distortion.                 | 82  | 16  |
| 215 | TC WAH+DST2  |  | 82  | 1   |
| 216 | TC WAH+OD1   | The output of an Touch Wah can be distorted by Overdrive.                  | 82  | 17  |
| 217 | TC WAH+OD2   |  | 82  | 2   |
| 218 | WH+DST+DLY1  | Wah, Distortion and Delay are connected in series.                         | 97  | 16  |
| 219 | WH+DST+DLY2  |  | 97  | 0   |
| 220 | WH+DST+TDLY  | WAH, Distortion and Tempo Delay are connected in series.                   | 102 | 0   |
| 221 | WH+OD+DLY1   | Wah, Overdrive and Delay are connected in series.                          | 97  | 17  |
| 222 | WH+OD+DLY2   |  | 97  | 1   |
| 223 | WH+OD+TDLY1  | WAH, Overdrive and Tempo Delay are connected in series.                    | 102 | 1   |
| 224 | WH+OD+TDLY2  |  | 102 | 16  |
| 225 | CLVI TC WAH1 | Clavinet Touch Wah.  | 82  | 18  |
| 226 | CLVI TC WAH2 |  | 82  | 28  |
| 227 | EP TC WAH1   | EP Touch Wah.  | 82  | 19  |
| 228 | EP TC WAH2   |  | 82  | 29  |
| 229 | PEDAL WAH    | Pedal position changes the center frequency of the wah filter.             | 122 | 0   |
| 230 | PEDAL WH+DST | Distortion applied to the pedal wah output.                                | 122 | 1   |
| 231 | P.WH+DIST HD |  | 122 | 21  |
| 232 | P.WH+DIST HV |  | 122 | 23  |
| 233 | P.WH+DIST LT |  | 122 | 25  |
| 234 | PEDAL WH+OD  | Overdrive (distortion) applied to the pedal wah output.                    | 122 | 2   |
| 235 | P.WH+OD HD   |  | 122 | 22  |
| 236 | P.WH+OD HV   |  | 122 | 24  |
| 237 | P.WH+OD LT   |  | 122 | 26  |
| 238 | NO EFFECT    | No effect.   | 0   | 0   |
| 239 | THRU         | Bypass without applying an effect.   | 64  | 0   |



# Tabela de execução de MIDI / Таблица характеристик MIDI-интерфейса /

YAMAHA [ Digital Keyboard ] Date: 11-APR-2008  
 Model PSR-S550 MIDI Implementation Chart Version: 1.0

| Function....  | Transmitted   | Recognized                   | Remarks  |
|---------------|---|------------------------------|--|
| Basic Channel | Default<br>Changed                                  | 1 - 16<br>1 - 16             |  |
| Mode          | Default<br>Messages<br>Altered                      | 3<br>x<br>*****              |  |
| Note Number   | : True voice  | 0 - 127<br>*****             |  |
| Velocity      | Note ON<br>Note OFF                                 | 0 9nH, v=1-127<br>x 9nH, v=0 |  |
| After Touch   | Key's<br>Ch's                                       | x<br>o                       |  |
| Pitch Bend    |   | o 0-24 semi                  |  |
| Control       | 0, 32<br>1, 5, 7, 10, 11<br>6, 38<br>64-67<br>71-74 | o<br>o<br>o<br>o             | Bank Select<br>Data Entry  |
| Change        | 84<br>91, 93, 94<br>96-97<br>98-99<br>100-101       | o<br>o<br>x<br>o<br>o        | Sound Controller<br>Portament Cntrl<br>Effect Depth<br>RPN Inc, Dec<br>NRPN LSB, MSB<br>RPN LSB, MSB |

# MIDI Implementation Chart / Gráfico de implementación MIDI

| Prog Change : True # | 0 0 - 127<br>***** | 0 0 - 127         |
|----------------------|--------------------|-------------------|
| System Exclusive     | 0                  | 0                 |
| Common : Song Pos.   | x                  | x                 |
| Common : Song Sel.   | x                  | x                 |
| Common : Tune        | x                  | x                 |
| System : Clock       | 0                  | 0                 |
| Real Time : Commands | 0                  | 0                 |
| Aux : All Sound OFF  | x                  | 0 (120, 126, 127) |
| :Reset All Cntrls    | x                  | 0 (121)           |
| :Local ON/OFF        | x                  | 0 (122)           |
| :All Notes OFF       | x                  | 0 (123-125)       |
| Mes- :Active Sense   | 0                  | 0                 |
| sages:Reset          | x                  | x                 |
| Notes:               |                    |                   |

Mode 1 : OMNI ON , POLY      Mode 2 : OMNI ON , MONO      0 : Yes  
 Mode 3 : OMNI OFF, POLY      Mode 4 : OMNI OFF, MONO      x : No



# Formato de dados MIDI / Формат MIDI-данных /

## OBSERVAÇÃO:

- 1 Por padrão (segundo as configurações de fábrica), o instrumento funciona normalmente como um gerador de tons de vários timbres de 16 canais, e os dados recebidos não afetam as vozes nem as configurações do painel. Entretanto, as mensagens MIDI listadas abaixo afetam as vozes do painel, o acompanhamento automático e as músicas.
  - MIDI Master Tuning (Afinação mestre de MIDI)
  - Mensagens exclusivas do sistema para alterar o tipo de reverberação, de coro e de DSP.
- 2 As mensagens para esses números de alteração de controle não podem ser transmitidas a partir do próprio instrumento. No entanto, é possível transmiti-las durante a reprodução do acompanhamento ou da música, ou ao utilizar o efeito Harmony (Harmonia).
- 3 Exclusivo
  - <GM System ON> F0H, 7EH, 7FH, 09H, 01H, F7H
    - Essa mensagem restaura automaticamente todas as configurações padrão do instrumento, exceto o MIDI Master Tuning.
  - <MIDI Master Volume> F0H, 7FH, 7FH, 04H, 01H, II, mm, F7H
    - Essa mensagem permite alterar o volume de todos os canais simultaneamente (Universal System Exclusive).
    - Os valores de "mm" são utilizados para MIDI Master Volume. (Os valores de "II" são ignorados.)
  - <XG Master Tuning> F0H, 43H, 1nH, 4CH, 00H, 00H, 00H, ddH, ddH, ddH, F7H
    - Essa mensagem altera simultaneamente o valor de sintonia de todos os canais.
    - Os valores de "dd" são usados para XG Master Tuning.
    - O valor padrão de "dd" é 00H, 04H, 00H, 00H, respectivamente.
  - <Reverb Type> F0H, 43H, 1nH, 4CH, 02H, 01H, 00H, mmH, IIH, F7H
    - mm : Reverb Type MSB
    - II : Reverb Type LSB
    - Consulte a "Lista de tipos de efeitos" (página 130), para obter detalhes.
  - <Chorus Type> F0H, 43H, 1nH, 4CH, 02H, 01H, 20H, mmH, IIH, F7H
    - mm : Chorus Type MSB
    - II : Chorus Type LSB
    - Consulte a "Lista de tipos de efeitos" (página 131), para obter detalhes.
  - <DSP Type> F0H, 43H, 1nH, 4CH, 02H, 01H, 40H, mmH, IIH, F7H
    - mm : DSP Type MSB
    - II : DSP Type LSB
    - Consulte a "Lista de tipos de efeitos" (página 132), para obter detalhes.
- 4 Quando o acompanhamento é iniciado, é transmitida uma mensagem FAH. Quando o acompanhamento é parado, é transmitida uma mensagem FCH. Quando o relógio é definido como External (Externo), a mensagem FAH (iniciar acompanhamento) e a mensagem FCH (interromper acompanhamento) são reconhecidas.
- 5 Local ON/OFF
  - <Local ON> Bn, 7A, 7F
  - <Local OFF> Bn, 7A, 00
  - O valor de "n" é ignorado.

## ПРИМЕЧАНИЕ.

- 1 По умолчанию (на заводе-изготовителе) задан режим, в котором инструмент работает как 16-канальный многотембровый тон-генератор, а входящие данные не влияют на тембры и параметры, заданные с панели управления. Однако приведенные ниже сообщения интерфейса MIDI влияют на тембры, заданные с панели управления, а также на автоаккомпанемент и мелодии.
  - Общая настройка MIDI
  - Исключительные системные сообщения об изменении типа реверберации, типа хора и типа DSP.
- 2 Передача сообщений для этих номеров изменения параметров непосредственно с инструмента невозможна. Однако их можно передать во время воспроизведения аккомпанемента или мелодии либо при применении эффекта гармонизации.
- 3 Исключительные сообщения
  - <GM System ON> F0H, 7EH, 7FH, 09H, 01H, F7H
    - Это сообщение служит для автоматического восстановления значений по умолчанию для всех параметров инструмента, кроме общей настройки MIDI.
  - <MIDI Master Volume> F0H, 7FH, 7FH, 04H, 01H, II, mm, F7H
    - Это сообщение позволяет одновременно изменять громкость всех каналов (универсальное исключительное системное сообщение).
    - Значения параметра "mm" указывают общую громкость MIDI. (Значения параметра "II" игнорируются.)
  - <XG Master Tuning> F0H, 43H, 1nH, 4CH, 00H, 00H, 00H, ddH, ddH, ddH, F7H
    - Это сообщение служит для одновременного изменения настройки всех каналов.
    - Значения параметра "dd" указывают общую настройку XG.
    - По умолчанию для параметра "dd" заданы соответственно значения 00H, 04H, 00H, 00H.
  - <Reverb Type> F0H, 43H, 1nH, 4CH, 02H, 01H, 00H, mmH, IIH, F7H
    - mm: тип реверберации, самый старший разряд.
    - II: тип реверберации, самый младший разряд.
    - Подробные сведения приведены в списке типов эффектов (стр. 130).
  - <Chorus Type> F0H, 43H, 1nH, 4CH, 02H, 01H, 20H, mmH, IIH, F7H
    - mm: тип хора, самый старший разряд.
    - II: тип хора, самый младший разряд.
    - Подробные сведения приведены в списке типов эффектов (стр. 131).
  - <DSP Type> F0H, 43H, 1nH, 4CH, 02H, 01H, 40H, mmH, IIH, F7H
    - mm: тип DSP, самый старший разряд
    - II: тип DSP, самый младший разряд
    - Подробные сведения приведены в списке типов эффектов (стр. 132).
- 4 При запуске аккомпанемента передается сообщение "FAH". При остановке аккомпанемента передается сообщение "FCH". Если задан режим внешней синхронизации, сообщения FAH (запуск аккомпанемента) и FCH (остановка аккомпанемента) распознаются.
- 5 Local ON/OFF (включение/отключение локального управления)
  - <Local ON> Bn, 7A, 7F
  - <Local OFF> Bn, 7A, 00
  - Значение параметра "n" игнорируется.

# Format des données MIDI / Formato de datos MIDI

## NOTE:

1 Le PSR-S550 fonctionne par défaut (réglages d'usine) comme un générateur de son multi timbre à 16 canaux. De ce fait, la réception de données n'affecte ni les voix de panneau ni les réglages de panneau. Cependant, les messages MIDI figurant dans la liste ci-dessous affectent les voix de panneau, l'accompagnement automatique et les morceaux.

- MIDI Master Tuning
- Messages exclusifs au système permettant de modifier respectivement les types d'effets Reverb, Chorus et DSP.

2 Les messages relatifs à ces numéros de changement de commande ne peuvent pas être transmis depuis le PSR-S550. Il est toutefois possible de les émettre pendant la reproduction de l'accompagnement ou l'exécution d'un morceau, et à l'aide de l'effet Harmony.

3 Messages exclusifs au système

<GM System ON> F0H, 7EH, 7FH, 09H, 01H, F7H

- Ce message rétablit automatiquement tous les réglages par défaut de l'instrument, à l'exception de la commande MIDI Master Tuning.

<MIDI Master Volume> F0H, 7FH, 7FH, 04H, 01H, II, mm, F7H

- Ce message autorise la modification simultanée du volume de tous les canaux (Universal System Exclusive).
- Les valeurs « mm » sont utilisées pour MIDI Master Volume. (Les valeurs « II » sont ignorées).

<XG Master Tuning> F0H, 43H, 1nH, 4CH, 00H, 00H, 00H, ddH, ddH, ddH, ddH, F7H

- Ce message modifie simultanément la valeur de l'accord de tous les canaux.
- Les valeurs « dd » sont utilisées pour XG Master Tuning.
- Les valeurs par défaut de « dd » sont 00H, 04H, 00H et 00H, respectivement.

<Reverb Type> F0H, 43H, 1nH, 4CH, 02H, 01H, 00H, mmH, IIH, F7H

- mm : Reverb Type MSB
- II : Reverb Type LSB

Reportez-vous à la liste des types d'effets (page 130) pour les détails.

<Chorus Type> F0H, 43H, 1nH, 4CH, 02H, 01H, 20H, mmH, IIH, F7H

- mm : Chorus Type MSB
- II : Chorus Type LSB

Reportez-vous à la liste des types d'effets (page 131) pour les détails.

<DSP Type> F0H, 43H, 1nH, 4CH, 02H, 01H, 40H, mmH, IIH, F7H

- mm : Type d'effet DSP MSB
- II : Type d'effet DSP LSB

Pour les détails, reportez-vous à la liste des types d'effets (page 132).

4 Lors du lancement de l'accompagnement, un message FAH est envoyé. A l'arrêt de l'accompagnement, c'est un message FCH qui est transmis. Lorsque l'horloge est réglée sur External, les messages FAH (début de l'accompagnement) et FCH (arrêt de l'accompagnement) sont reconnus.

5 Local ON/OFF

<Local ON> Bn, 7A, 7F

<Local OFF> Bn, 7A, 00

La valeur « n » est ignorée.

## NOTA:

1 Con los ajustes iniciales (ajustes de fabricación), el instrumento funciona normalmente como un generador de tonos de varios timbres de 16 canales, y los datos de entrada no afectan a las voces ni a los ajustes del panel. Sin embargo, los mensajes MIDI enumerados a continuación sí afectan a las voces del panel, al acompañamiento automático y a las canciones.

- Afinación principal MIDI
- Mensajes exclusivos del sistema para cambiar Reverb Type (tipo de reverberación), Chorus Type (tipo de coro) y DSP Type (tipo DSP).

2 Los mensajes para estos números de cambio de control no pueden transmitirse desde el instrumento. Sin embargo, podrían transmitirse al tocar el acompañamiento, la canción o bien al usar el efecto Harmony (Armonía).

3 Exclusivo

<GM System ON> (Sistema GM activado) F0H, 7EH, 7FH, 09H, 01H, F7H

- Este mensaje restituye automáticamente todos los ajustes iniciales del instrumento, a excepción de la afinación principal MIDI.

<MIDI Master Volume> (Volumen principal MIDI)

F0H, 7FH, 7FH, 04H, 01H, II, mm, F7H

- Este mensaje permite cambiar simultáneamente el volumen de todos los canales [Universal System Exclusive (Exclusivo del Sistema Universal)].
- Los valores de "mm" se usan para el volumen principal MIDI. (Los valores para "II" se omiten).

<XG Master Tuning> (Afinación principal XG)

F0H, 43H, 1nH, 4CH, 00H, 00H, 00H, ddH, ddH, ddH, ddH, F7H

- Este mensaje cambia simultáneamente el valor de afinación de todos los canales.
- Los valores de "dd" se usan para la afinación principal XG.
- El valor predeterminado para "dd" es 00H, 04H, 00H, 00H, respectivamente.

<Reverb Type> (Tipo de reverberación)

F0H, 43H, 1nH, 4CH, 02H, 01H, 00H, mmH, IIH, F7H

- mm: Tipo de reverberación MSB
- II: Tipo de reverberación LSB

Para obtener más detalles, consulte la lista de tipos de efectos (página 130).

<Chorus Type> (Tipo de coro)

F0H, 43H, 1nH, 4CH, 02H, 01H, 20H, mmH, IIH, F7H

- mm: Tipo de coro MSB
- II: Tipo de coro LSB

Para obtener más detalles, consulte la lista de tipos de efectos (página 131).

<DSP Type> (Tipo de DSP)

F0H, 43H, 1nH, 4CH, 02H, 01H, 40H, mmH, IIH, F7H

- mm: Tipo de DSP MSB
- II: Tipo de DSP LSB

Consulte la lista de tipos de efectos (página 132) para obtener más información.

4 Cuando se inicia el acompañamiento se transmite un mensaje FAH. Cuando se para el acompañamiento, se transmite un mensaje FCH. Cuando el reloj está ajustado en externo, FAH (inicio del acompañamiento) y FCH (parada del acompañamiento) se reconocen.

5 Local ON/OFF (Local activado/desactivado)

<Local ON> Bn, 7A, 7F

<Local OFF> Bn, 7A, 00

El valor para "n" se omite.



# Especificações / Технические характеристики / Caractéristiques techniques / Especificaciones

## Keyboards

- 61 Standard-size keys (C1–C6), with Touch Response.

## Display

- 320 x 240 dots LCD display (backlit)

## Setup

- STANDBY/ON
- MASTER VOLUME: MIN–MAX
- LCD CONTRAST

## Panel Controls

- DEMO, SONG MODE
- SONG-PRESET, SONG-USER, SONG-SCORE, SONG-LYRICS, SONG-REC
- USB
- STYLE CATEGORY, VOICE CATEGORY
- TRANPOSE [-] [+], METRONOME, TAP TEMPO, TEMPO [-] [+]
- OTS LINK, AUTO FILL IN, ACMP, INTRO [1]–[3], MAIN VARIATION [A]–[D], ENDING/rit. [1]–[3] (REW) (FF), SYNC STOP (A-B REPEAT), SYNC START (PAUSE), START/STOP
- REGIST/PART [MIXER], MEMORY, REGIST BANK [-] [+], REGISTRATION MEMORY [1]–[8], STYLE [1]–[8], SONG [1/9]–[8/16], EXIT, CATEGORY [◀] [▶], Dial, [+ / YES] [- / NO]
- EXECUTE, MDB, FILE MENU, FUNCTION, ONE TOUCH SETTING [1]–[4], LEFT, DUAL, HARMONY, TOUCH, SUSTAIN, DSP, UPPER OCTAVE [-] [+]

## Realtime Control

- Pitch Bend Wheel

## Voice

- 294 Voices + 12 Drumkits + 10 SFX kits + 480 XG Voices (Included 11 Regional Voices and 8 Regional Drum/Percussion Kits)
- Polyphony: 64
- LEFT
- DUAL

## Style

- 176
- Style Control: ACMP ON/OFF, SYNC STOP, SYNC START, START/STOP, INTRO [1]–[3], MAIN VARIATION [A]–[D], ENDING/rit. [1]–[3], AUTO FILL IN
- Style Creator
- Fingering: Multi Finger, Full Keyboard
- Style Volume

## Music Database

- 600

## Registration Memory

- 8 banks x 8 memories
- Regist Clear

## Mixer

- Volume, Pan, Reverb, Chorus

## Function

- VOLUME: Style Volume, Song Volume
- OVERALL: Tuning, Pitch Bend Range, Split Point, Touch Sensitivity, Chord Fingering
- MAIN VOICE: Volume, Octave, Pan, Reverb Level, Chorus Level, DSP Level, Dry Level
- DUAL VOICE: Volume, Octave, Pan, Reverb Level, Chorus Level, DSP Level, Dry Level
- LEFT VOICE: Volume, Octave, Pan, Reverb Level, Chorus Level, DSP Level, Dry Level
- EFFECT: Reverb Type, Chorus Type, DSP Type, Master EQ Type
- HARMONY: Harmony Type, Harmony Volume
- PC: PC Mode
- MIDI: Local On/Off, External Clock, Keyboard Out, Style Out, Song Out, Initial Setup
- METRONOME: Time Signature Numerator, Time Signature Denominator, Bell On/Off, Metronome Volume
- SCORE: Quantize, Right-Part, Left-Part
- UTILITY: Demo Cancel, TG Mode
- LANGUAGE: Language

## Effects

- Harmony: 26 types
- Reverb: 35 types
- Chorus: 44 types
- DSP: 237 types

## Song

- 9 Preset Songs + User Songs + USB Memory
- Song Clear, Track Clear
- Song Volume
- Song Control: A-B REPEAT, PAUSE, REW, FF, START/STOP

## Recording

- Song
  - User Song: 5 Songs
  - Recording Tracks: 1–16, STYLE
- Style Creator

## MIDI

- Local On/Off
- Initial Setup
- External Clock
- Keyboard Out
- Style Out
- Song Out

## Auxiliary jacks

- PHONES/OUTPUT, DC IN 16V, USB TO HOST, USB TO DEVICE, SUSTAIN

## Amplifier

- 12W x 2

## Speakers

- (12cm + 3cm) x 2

## Power Consumption

- 25W

## Power Supply

- Adaptor: PA-301, PA-300 or an equivalent recommended by Yamaha

## Dimensions (W x D x H)

- 946 x 402 x 130 mm (37-1/4" x 15-7/8" x 5-1/8")

## Weight

- 7.5kg (16 lbs., 9 oz.)

## Supplied Accessories

- Music Rest
- Accessory CD-ROM
- Owner's Manual
- AC Power adaptor (May not be included depending on your particular area.)

## Optional Accessories

- Headphones: HPE-150
- Keyboard Stand: L6
- Footswitch: FC4/FC5

\* As especificações e descrições contidas neste manual do proprietário têm caráter apenas informativo. A Yamaha Corp. reserva-se o direito de alterar ou modificar produtos ou especificações a qualquer momento, sem notificação prévia. Como as especificações, os equipamentos ou as opções talvez não sejam iguais em todos os locais, verifique esses itens com o revendedor Yamaha.

\* Технические характеристики и их описания в данном руководстве пользователя предназначены только для общего сведения. Корпорация Yamaha сохраняет за собой право модифицировать свои изделия и менять их технические характеристики без предварительного уведомления. Поскольку технические характеристики, оборудование и набор возможностей могут зависеть от региона, обращайтесь за информацией к местному представителю корпорации Yamaha.

\* Les caractéristiques techniques et les descriptions du mode d'emploi ne sont données que pour information. Yamaha Corp. se réserve le droit de changer ou modifier les produits et leurs caractéristiques techniques à tout moment sans aucun avis. Du fait que les caractéristiques techniques, les équipements et les options peuvent différer d'un pays à l'autre, adressez-vous au distributeur Yamaha le plus proche.

\* Las especificaciones y descripciones de este manual del propietario tienen sólo el propósito de servir como información. Yamaha Corp. se reserva el derecho a efectuar cambios o modificaciones en los productos o especificaciones en cualquier momento sin previo aviso. Puesto que las especificaciones, equipos u opciones pueden no ser las mismas en todos los mercados, solicite información a su distribuidor Yamaha.

## Informações aos usuários sobre coleta e descarte de equipamentos antigos



Este símbolo contido nos produtos, na embalagem e/ou nos documentos anexos significa que os produtos elétricos e eletrônicos usados não devem ser descartados no lixo doméstico geral.

Para que os produtos antigos sejam apropriadamente coletados e reciclados, descarte-os em pontos de coleta adequados, de acordo com a legislação de seu país e as Diretivas 2002/96/EC.

Se descartar corretamente esses produtos, ajudará a preservar recursos valiosos e a evitar possíveis efeitos negativos à saúde humana e ao meio ambiente, riscos esses que podem advir do tratamento de lixo inapropriado.

Para obter mais informações sobre coleta e reciclagem de produtos antigos, entre em contato com o órgão apropriado de seu município, um serviço de descarte de lixo ou o ponto-de-venda em que comprou o referido produto.

### [Aos usuários empresariais na União Européia]

Se quiser descartar equipamentos eletroeletrônicos, entre em contato com o revendedor ou fornecedor para obter mais informações.

### [Informações sobre descarte em outros países fora da União Européia]

Este símbolo é válido apenas na União Européia. Se desejar descartar esses itens, entre em contato com as autoridades locais ou o revendedor para obter informações sobre o método de descarte correto.

## Information concernant la Collecte et le Traitement des déchets d'équipements électriques et électroniques.



Le symbole sur les produits, l'emballage et/ou les documents joints signifie que les produits électriques ou électroniques usagés ne doivent pas être mélangés avec les déchets domestiques habituels.

Pour un traitement, une récupération et un recyclage appropriés des déchets d'équipements électriques et électroniques, veuillez les déposer aux points de collecte prévus à cet effet, conformément à la réglementation nationale et aux Directives 2002/96/EC.

En vous débarrassant correctement des déchets d'équipements électriques et électroniques, vous contribuerez à la sauvegarde de précieuses ressources et à la prévention de potentiels effets négatifs sur la santé humaine qui pourraient advenir lors d'un traitement inapproprié des déchets.

Pour plus d'informations à propos de la collecte et du recyclage des déchets d'équipements électriques et électroniques, veuillez contacter votre municipalité, votre service de traitement des déchets ou le point de vente où vous avez acheté les produits.

### [Pour les professionnels dans l'Union Européenne]

Si vous souhaitez vous débarrasser des déchets d'équipements électriques et électroniques veuillez contacter votre vendeur ou fournisseur pour plus d'informations.

### [Information sur le traitement dans d'autres pays en dehors de l'Union Européenne]

Ce symbole est seulement valable dans l'Union Européenne. Si vous souhaitez vous débarrasser de déchets d'équipements électriques et électroniques, veuillez contacter les autorités locales ou votre fournisseur et demander la méthode de traitement appropriée.

## Información para Usuarios sobre Recolección y Disposición de Equipamiento Viejo



Este símbolo en los productos, embalaje, y/o documentación que se acompaña significa que los productos electrónicos y eléctricos usados no deben ser mezclados con desechos hogareños corrientes.

Para el tratamiento, recuperación y reciclado apropiado de los productos viejos, por favor llévelos a puntos de recolección aplicables, de acuerdo a su legislación nacional y las directivas 2002/96/EC.

Al disponer de estos productos correctamente, ayudará a ahorrar recursos valiosos y a prevenir cualquier potencial efecto negativo sobre la salud humana y el medio ambiente, el cual podría surgir de un inapropiado manejo de los desechos.

Para mayor información sobre recolección y reciclado de productos viejos, por favor contacte a su municipio local, su servicio de gestión de residuos o el punto de venta en el cual usted adquirió los artículos.

### [Para usuarios de negocios en la Unión Europea]

Si usted desea deshacerse de equipamiento eléctrico y electrónico, por favor contacte a su vendedor o proveedor para mayor información.

### [Información sobre la Disposición en otros países fuera de la Unión Europea]

Este símbolo sólo es válido en la Unión Europea. Si desea deshacerse de estos artículos, por favor contacte a sus autoridades locales y pregunte por el método correcto de disposición.

Para obter detalhes de produtos, entre em contato com o representante mais próximo da Yamaha ou com o distribuidor autorizado relacionado a seguir.

Pour plus de détails sur les produits, veuillez-vous adresser à Yamaha ou au distributeur le plus proche de vous figurant dans la liste suivante.

Подробные сведения об инструменте можно получить у местного представителя корпорации Yamaha или уполномоченного дистрибьютора, указанного в следующем списке.

Para detalles sobre productos, contacte su tienda Yamaha más cercana o el distribuidor autorizado que se lista debajo.

## NORTH AMERICA

### CANADA

**Yamaha Canada Music Ltd.**  
135 Milner Avenue, Scarborough, Ontario,  
M1S 3R1, Canada  
Tel: 416-298-1311

### U.S.A.

**Yamaha Corporation of America**  
6600 Orangethorpe Ave., Buena Park, Calif. 90620,  
U.S.A.  
Tel: 714-522-9011

## CENTRAL & SOUTH AMERICA

### MEXICO

**Yamaha de México S.A. de C.V.**  
Calz. Javier Rojo Gómez #1149,  
Col. Guadalupe del Moral  
C.P. 09300, México, D.F., México  
Tel: 55-5804-0600

### BRAZIL

**Yamaha Musical do Brasil Ltda.**  
Rua Joaquim Floriano, 913 - 4º andar, Itaim Bibi,  
CEP 04534-013 Sao Paulo, SP. BRAZIL  
Tel: 011-3704-1377

### ARGENTINA

**Yamaha Music Latin America, S.A.**  
**Sucursal de Argentina**  
Olga Cossetini 1553, Piso 4 Norte  
Madero Este-C1107CEK  
Buenos Aires, Argentina  
Tel: 011-4119-7000

### PANAMA AND OTHER LATIN AMERICAN COUNTRIES/ CARIBBEAN COUNTRIES

**Yamaha Music Latin America, S.A.**  
Torre Banco General, Piso 7, Urbanización Marbella,  
Calle 47 y Aquilino de la Guardia,  
Ciudad de Panamá, Panamá  
Tel: +507-269-5311

## EUROPE

### THE UNITED KINGDOM

**Yamaha Music U.K. Ltd.**  
Sherbourne Drive, Tilbrook, Milton Keynes,  
MK7 8BL, England  
Tel: 01908-366700

### IRELAND

**Danfay Ltd.**  
61D, Sallynoggin Road, Dun Laoghaire, Co. Dublin  
Tel: 01-2859177

### GERMANY

**Yamaha Music Central Europe GmbH**  
Siemensstraße 22-34, 25462 Rellingen, Germany  
Tel: 04101-3030

### SWITZERLAND/LIECHTENSTEIN

**Yamaha Music Central Europe GmbH,**  
**Branch Switzerland**  
Seefeldstrasse 94, 8008 Zürich, Switzerland  
Tel: 01-383 3990

### AUSTRIA

**Yamaha Music Central Europe GmbH,**  
**Branch Austria**  
Schleiergasse 20, A-1100 Wien, Austria  
Tel: 01-60203900

### CZECH REPUBLIC/SLOVAKIA/ HUNGARY/SLOVENIA

**Yamaha Music Central Europe GmbH,**  
**Branch Austria, CEE Department**  
Schleiergasse 20, A-1100 Wien, Austria  
Tel: 01-602039025

### POLAND

**Yamaha Music Central Europe GmbH**  
**Sp.z. o.o. Oddział w Polsce**  
ul. 17 Stycznia 56, PL-02-146 Warszawa, Poland  
Tel: 022-868-07-57

### THE NETHERLANDS/ BELGIUM/LUXEMBOURG

**Yamaha Music Central Europe GmbH,**  
**Branch Benelux**  
Clarissenhof 5-b, 4133 AB Vianen, The Netherlands  
Tel: 0347-358 040

### FRANCE

**Yamaha Musique France**  
BP 70-77312 Marne-la-Vallée Cedex 2, France  
Tel: 01-64-61-4000

### ITALY

**Yamaha Musica Italia S.P.A.**  
Viale Italia 88, 20020 Lainate (Milano), Italy  
Tel: 02-935-771

### SPAIN/PORTUGAL

**Yamaha Música Ibérica, S.A.**  
Ctra. de la Coruna km. 17, 200, 28230  
Las Rozas (Madrid), Spain  
Tel: 91-639-8888

### GREECE

**Philippos Nakas S.A. The Music House**  
147 Skiathou Street, 112-55 Athens, Greece  
Tel: 01-228 2160

### SWEDEN

**Yamaha Scandinavia AB**  
J. A. Wettergrens Gata 1, Box 30053  
S-400 43 Göteborg, Sweden  
Tel: 031 89 34 00

### DENMARK

**YS Copenhagen Liaison Office**  
Generatorvej 6A, DK-2730 Herlev, Denmark  
Tel: 44 92 49 00

### FINLAND

**F-Musiikki Oy**  
Kluuvikatu 6, P.O. Box 260,  
SF-00101 Helsinki, Finland  
Tel: 09 618511

### NORWAY

**Norsk filial av Yamaha Scandinavia AB**  
Grini Næringspark 1, N-1345 Østerås, Norway  
Tel: 67 16 77 70

### ICELAND

**Skifan HF**  
Skeifan 17 P.O. Box 8120, IS-128 Reykjavik, Ice-  
land  
Tel: 525 5000

### RUSSIA

**Yamaha Music (Russia)**  
Office 4015, entrance 2, 21/5 Kuznetskii  
Most street, Moscow, 107996, Russia  
Tel: 495 626 0660

### OTHER EUROPEAN COUNTRIES

**Yamaha Music Central Europe GmbH**  
Siemensstraße 22-34, 25462 Rellingen, Germany  
Tel: +49-4101-3030

## AFRICA

**Yamaha Corporation,**  
**Asia-Pacific Music Marketing Group**  
Nakazawa-cho 10-1, Naka-ku, Hamamatsu,  
Japan 430-8650  
Tel: +81-53-460-2312

## MIDDLE EAST

### TURKEY/CYPRUS

**Yamaha Music Central Europe GmbH**  
Siemensstraße 22-34, 25462 Rellingen, Germany  
Tel: 04101-3030

### OTHER COUNTRIES

**Yamaha Music Gulf FZE**  
LOB 16-513, P.O.Box 17328, Jubel Ali,  
Dubai, United Arab Emirates  
Tel: +971-4-881-5868

## ASIA

### THE PEOPLE'S REPUBLIC OF CHINA

**Yamaha Music & Electronics (China) Co.,Ltd.**  
25/F., United Plaza, 1468 Nanjing Road (West),  
Jingan, Shanghai, China  
Tel: 021-6247-2211

### HONG KONG

**Tom Lee Music Co., Ltd.**  
11/F., Silvercord Tower 1, 30 Canton Road,  
Tsimshatsui, Kowloon, Hong Kong  
Tel: 2737-7688

### INDONESIA

**PT. Yamaha Music Indonesia (Distributor)**  
**PT. Nusantik**  
Gedung Yamaha Music Center, Jalan Jend. Gatot  
Subroto Kav. 4, Jakarta 12930, Indonesia  
Tel: 21-520-2577

### KOREA

**Yamaha Music Korea Ltd.**  
8F, 9F, Dongsung Bldg. 158-9 Samsung-Dong,  
Kangnam-Gu, Seoul, Korea  
Tel: 080-004-0022

### MALAYSIA

**Yamaha Music Malaysia, Sdn., Bhd.**  
Lot 8, Jalan Perbandaran, 47301 Kelana Jaya,  
Petaling Jaya, Selangor, Malaysia  
Tel: 3-78030900

### PHILIPPINES

**Yupangco Music Corporation**  
339 Gil J. Puyat Avenue, P.O. Box 885 MCPO,  
Makati, Metro Manila, Philippines  
Tel: 819-7551

### SINGAPORE

**Yamaha Music Asia Pte., Ltd.**  
#03-11 A-Z Building  
140 Paya Lebar Road, Singapore 409015  
Tel: 747-4374

### TAIWAN

**Yamaha KHS Music Co., Ltd.**  
3F, #6, Sec.2, Nan Jing E. Rd. Taipei.  
Taiwan 104, R.O.C.  
Tel: 02-2511-8688

### THAILAND

**Siam Music Yamaha Co., Ltd.**  
4, 6, 15 and 16<sup>th</sup> floor, Siam Motors Building,  
891/1 Rama 1 Road, Wangmai,  
Pathumwan, Bangkok 10330, Thailand  
Tel: 02-215-2626

### OTHER ASIAN COUNTRIES

**Yamaha Corporation,**  
**Asia-Pacific Music Marketing Group**  
Nakazawa-cho 10-1, Naka-ku, Hamamatsu,  
Japan 430-8650  
Tel: +81-53-460-2317

## OCEANIA

### AUSTRALIA

**Yamaha Music Australia Pty. Ltd.**  
Level 1, 99 Queensbridge Street, Southbank,  
Victoria 3006, Australia  
Tel: 3-9693-5111

### NEW ZEALAND

**Music Works LTD**  
P.O.BOX 6246 Wellesley, Auckland 4680,  
New Zealand  
Tel: 9-634-0099

### COUNTRIES AND TRUST TERRITORIES IN PACIFIC OCEAN

**Yamaha Corporation,**  
**Asia-Pacific Music Marketing Group**  
Nakazawa-cho 10-1, Naka-ku, Hamamatsu,  
Japan 430-8650  
Tel: +81-53-460-2312

**HEAD OFFICE** Yamaha Corporation, Pro Audio & Digital Musical Instrument Division  
Nakazawa-cho 10-1, Naka-ku, Hamamatsu, Japan 430-8650  
Tel: +81-53-460-3273



Yamaha Home Keyboards Home Page  
<http://music.yamaha.com/homekeyboard/>  
Yamaha Manual Library  
<http://www.yamaha.co.jp/manual/>

U.R.G., Digital Musical Instruments Division  
© 2008 Yamaha Corporation

WP12590 XXXPOXXX.X-01C0  
Printed in China