

# *RX-V361*

---

*AV Receiver*

*Ampli-tuner audio-vidéo*

OWNER'S MANUAL  
MODE D'EMPLOI  
BEDIENUNGSANLEITUNG  
BRUKSANVISNING  
GEBRUIKSAANWIJZING  
ИНСТРУКЦИЯ ПО ЭКСПЛУАТАЦИИ

# Предупреждение: Внимательно изучите это перед использованием аппарата.

- 1 Для обеспечения наилучшего результата, пожалуйста, внимательно изучите данную инструкцию. Храните ее в безопасном месте для будущих справок.
- 2 Данную систему следует устанавливать в хорошо проветриваемых, прохладных, сухих, чистых местах, не подвергающихся прямому воздействию солнечных лучей, вдали от источников тепла, вибрации, пыли, влажности и/или холода. Для достаточной вентиляции, следует оставить свободным минимальное пространство 30 см сверху, 20 см слева и справа, и 20 см сзади от данного аппарата.
- 3 Во избежание шумов и помех, данный аппарат следует размещать на некотором расстоянии от других электрических приборов, двигателей, или трансформаторов.
- 4 Во избежание накопления влаги внутри данного аппарата, что может вызвать электрошок, пожар, привести к поломке данного аппарата, и/или представлять угрозу жизни, не следует размещать данный аппарат в среде, подверженной резким изменениям температуры с холодной на жаркую, или в среде с повышенной влажностью (например, в комнате с увлажнителем воздуха).
- 5 Не устанавливайте данный аппарат в местах, где есть риск падения других посторонних объектов на данный аппарат, и/или где данный аппарат может подвергнуться попаданию капель или брызгов жидкостей. На крышке данного аппарата, не следует располагать:
  - другие компоненты, так как это может привести к поломке и/или отцветанию поверхности данного аппарата.
  - горящие объекты (например, свечи), так как это может привести к пожару, поломке данного аппарата, и/или представлять угрозу жизни.
  - емкости с жидкостями, так как при их падении, жидкости могут вызвать поражение пользователя электрическим током и/или привести к поломке данного аппарата.
- 6 Во избежание прерывания охлаждения данного аппарата, не следует покрывать данный аппарат газетой, скатертью, занавеской и т.д. Повышение температуры внутри данного аппарата может привести к пожару, поломке данного аппарата, и/или представлять угрозу жизни.
- 7 Пока все соединения не завершены, не следует подключать данный аппарат к розетке.
- 8 Не используйте данный аппарат, установив его верхней стороной вниз. Это может привести к перегреву и возможной поломке.
- 9 Не применяйте силу по отношению к переключателям, ручкам и/или проводам.
- 10 При отсоединении силового кабеля питания от розетки, вытягивайте его, удерживая за вилку; ни в коем случае не тяните кабель.
- 11 Не применяйте различные химические составы для очистки данного аппарата; это может привести к разрушению покрывающего слоя. Используйте чистую сухую ткань.
- 12 Используйте данный аппарат с соблюдением напряжения, указанном на данном аппарате. Использование данного аппарата при более высоком напряжении, превышающем указанное, является опасным, и может стать причиной пожара, поломки данного аппарата, и/или представлять угрозу жизни. Yamaha не несет ответственности за любую поломку или ущерб вследствие использования данного аппарата при напряжении, не соответствующем указанному напряжению.
- 13 Во избежание поломки от молнии, силовой кабель и внешние антенны должны быть отсоединены от розетки или данного аппарата во время грозы.
- 14 Не пробуйте модифицировать или починить данный аппарат. При необходимости, свяжитесь с квалифицированным сервис центром Yamaha. Корпус аппарата не должен открываться ни в коем случае.
- 15 Если вы не собираетесь использовать данный аппарат в течение продолжительного промежутка времени (например, во время отпуска), отключите силовой кабель переменного тока от розетки.
- 16 Данный аппарат следует устанавливать возле розетки переменного тока, куда можно свободно протянуть силовой кабель.
- 17 Перед тем как прийти к заключению о поломке данного аппарата, обязательно изучите раздел “Возможные неисправности и способы по их устранению”, описывающий часто встречающиеся ошибки во время использования.
- 18 Перед перемещением данного аппарата, установите данный аппарат в режим ожидания нажатием кнопки STANDBY/ON, и отсоедините силовой кабель переменного тока от розетки.
- 19 **VOLTAGE SELECTOR**  
(Только модель для Азии и общая модель)  
Переключатель VOLTAGE SELECTOR на задней панели данного аппарата должен быть установлен на местное напряжение ДО подключения к сети переменного тока.  
Переключаемые напряжения 110-120/220-240 В переменного тока, 50/60 Гц.
- 20 Батарейки не должны подвергаться нагреву от солнечных лучей, огня или похожих источников.

## ПРЕДУПРЕЖДЕНИЕ

**ВО ИЗБЕЖАНИЕ ПОЖАРА ИЛИ УДАРА ЭЛЕКТРИЧЕСКИМ ТОКОМ, НЕ ПОДВЕРГАЙТЕ ДАННЫЙ АППАРАТ ВОЗДЕЙСТВИЯМ ДОЖДЯ ИЛИ ВЛАГИ.**

Данный аппарат не отсоединен от источника переменного тока, пока он подключен к розетке, даже если сам аппарат отключен через переключатель STANDBY/ON. Такое состояние называется режимом ожидания. В таком состоянии, данный аппарат потребляет очень малое количество электроэнергии.



Данный символ-отметка соответствует директиве ЕС 2002/96/ЕС.

Данный символ-отметка обозначает, что электрическое и электронное оборудование по окончании службы должны выбрасываться отдельно от домашнего мусора. Пожалуйста, следуйте местным правилам, и не выбрасывайте старые изделия вместе с обычным домашним мусором.

# Содержание

## ВВЕДЕНИЕ

Описание .....	2
Подготовка к эксплуатации .....	3
Краткое руководство пользователя .....	4
Подготовка: Проверьте детали .....	4
Шаг 1: Установите колонки .....	5
Шаг 2: Подключите DVD-проигрыватель и другие компоненты .....	6
Шаг 3: Включите питание и нажмите кнопку SCENE 1 .....	8
Для чего вам нужен данный аппарат? .....	9

## ПОДГОТОВКА

Соединения .....	10
Задняя панель .....	10
Размещение колонок .....	11
Подключение колонок .....	12
Информация о гнездах и штекерах кабелей .....	14
Подключение видеокomпонентов .....	15
Подключение аудиокomпонентов .....	17
Подключение ЧМ- и АМ-антенн .....	18
Подключение силового кабеля .....	18
Включение и выключение питания .....	18
Дисплей фронтальной панели .....	19
Основная настройка .....	21

## ОСНОВНОЕ УПРАВЛЕНИЕ

Выбор шаблонов SCENE .....	23
Выбор нужного шаблона SCENE .....	23
Создание своих оригинальных шаблонов SCENE .....	26
Воспроизведение .....	27
Основные операции .....	27
Дополнительные операции .....	28
Программы звукового поля .....	31
Описание программ звукового поля .....	31
Настройка радиопрограмм диапазона ЧМ/АМ .....	34
Автоматическая настройка .....	34
Ручная настройка .....	34
Автоматическая предустановка .....	35
Ручная предустановка .....	35
Выбор предустановленных радиостанций .....	36
Замена предустановленных радиостанций .....	36
Настройка Системы Радиоданных (Только модель для Европы) .....	37
Отображение информации Системы Радиоданных .....	37
Выбор типа программы Системы Радиоданных (режим PTY SEEK) .....	38
Использование информационной услуги других радиостанций с улучшенными возможностями (EON) .....	39
Запись .....	40

## ДОПОЛНИТЕЛЬНОЕ УПРАВЛЕНИЕ

Меню настройки .....	41
Использование меню настройки .....	42
1 SOUND MENU .....	43
2 INPUT MENU .....	46
3 OPTION MENU .....	48
Дополнительные настройки .....	49

## ДОПОЛНИТЕЛЬНАЯ ИНФОРМАЦИЯ

Возможные неисправности и способы по их устранению .....	50
Справочник .....	55
Технические характеристики .....	57
Предметный указатель .....	58

## APPENDIX (ПРИЛОЖЕНИЕ)

(в конце данного руководства)

Фронтальная панель .....	i
Пульт ДУ .....	ii

### О данном руководстве

- ✱ означает совет для облегчения управления.
- Некоторые операции могут производиться с использованием кнопок на фронтальной панели или на пульте ДУ. В случае, если наименования кнопок фронтальной панели не совпадают с наименованиями кнопок пульта ДУ, наименование кнопок пульта ДУ указывается в скобках.
- Данное руководство отпечатано до производства. Дизайн и технические характеристики могут частично изменяться с целью улучшения качества и т.д. В случае, если имеются различия между руководством и аппаратом, приоритет отдается аппарату.
- “① STANDBY/ON” или “Ⓚ MULTI CH IN” (пример) обозначает название частей на фронтальной панели или пульте ДУ. По информации о каждой позиции частей, смотрите приложение или первые страницы данного руководства.
- Символ “☞” с номером(ами) страниц(ы) обозначает(ют) соответствующую(ие) справочную(ые) страницу(ы).

ВВЕДЕНИЕ

ПОДГОТОВКА

ОСНОВНОЕ  
УПРАВЛЕНИЕ

ДОПОЛНИТЕЛЬНОЕ  
УПРАВЛЕНИЕ

ДОПОЛНИТЕЛЬНАЯ  
ИНФОРМАЦИЯ

APPENDIX

Русский

# Описание

## Встроенный 5-канальный усилитель мощности

- ◆ Минимальное среднеквадратическое выходное напряжение

[Модели для США и Канады]

(1 кГц, 0,9% ОНИ, 8 Ω)

Фронтальный: 100 Ватт + 100 Ватт

Центральный: 100 Ватт

Окружающее звучание: 100 Ватт + 100 Ватт

[Другие модели]

(1 кГц, 0,9% ОНИ, 6 Ω)

Фронтальный: 100 Ватт + 100 Ватт

Центральный: 100 Ватт

Окружающее звучание: 100 Ватт + 100 Ватт

## Функция выбора SCENE

- ◆ Предустановленные шаблоны SCENE для различных ситуаций
- ◆ 4 оригинальных шаблона SCENE с функцией настройки

## Декодеры и схемы DSP

- ◆ Собственная технология Yamaha для создания многоканального окружающего звучания
- ◆ Режим Compressed Music Enhancer для улучшения качества звучания сжатых произведений (например, формата MP3) на высококачественном стереофоническом уровне

- ◆ Декодер Dolby Digital
- ◆ Декодер Dolby Pro Logic/Dolby Pro Logic II
- ◆ Декодер DTS
- ◆ Virtual CINEMA DSP
- ◆ SILENT CINEMA™

## Усовершенствованный ЧМ/АМ тюнер

- ◆ Настройка со случайным доступом и предустановка до 40 радиостанций
- ◆ Автоматическая предустановка

## Другие особенности

- ◆ 192-кГц/24-битовый цифро-аналоговый преобразователь
- ◆ 6 дополнительных входных гнезд для приема дискретных многоканальных сигналов
- ◆ Функция ввода/вывода компонентного видео (3 COMPONENT VIDEO IN и 1 MONITOR OUT)
- ◆ Оптические и коаксиальные гнезда цифровых аудиосигналов
- ◆ Таймер сна
- ◆ Режимы ночного прослушивания кинофильмов и музыки
- ◆ Функция дистанционного управления



Изготовлено по лицензии Dolby Laboratories. “Dolby”, “Pro Logic” и символ в виде двух букв D являются товарными знаками Dolby Laboratories.

SILENT™  
CINEMA

“SILENT CINEMA” является торговой маркой YAMAHA CORPORATION.



“DTS” и “DTS Digital Surround” являются зарегистрированными торговыми марками DTS, Inc..

# Подготовка к эксплуатации

## ■ Проверка прилагающихся аксессуаров

Убедитесь в наличии всех следующих деталей.

Пульт ДУ

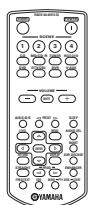

Батарейки (2)  
(AAA, R03, UM-4)

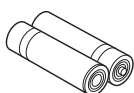

Рамочная AM-антенна

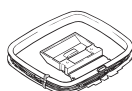

Внутренняя ЧМ-антенна

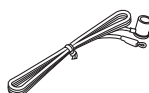

### Примечание

Форма поставляемых аксессуаров изменяется в зависимости от моделей.

## ■ VOLTAGE SELECTOR (Только модель для Азии и общая модель)

### Предупреждение

Селектор VOLTAGE SELECTOR на задней панели данного аппарата должен быть установлен на местное напряжение ДО подключения силового кабеля к розетке переменного тока. Неправильная установка VOLTAGE SELECTOR может повредить данный аппарат и создать риск возможного пожара.

С помощью прямой отвертки. выберите позицию (верхняя или нижняя) переключателя в соответствии с местным напряжением.

Переключаемые напряжения 110-120/220-240 В переменного тока, 50/60 Гц.

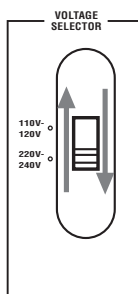

## ■ Установка батареек в пульт ДУ

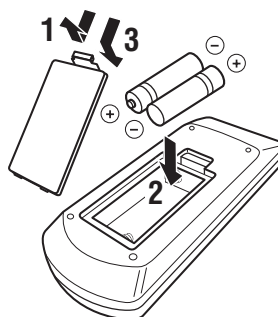

1 Извлеките крышку отделения для батареек.

2 Вставьте две поставляемые батарейки (AAA, R03, UM-4) в соответствии с обозначениями полярности (+ / -) на внутренней стороне отделения для батареек.

3 Установите крышку отделения для батареек на место.

### Примечания

- Замените все батарейки, если вы заметите следующее состояние:
  - уменьшилась зона управления пульта ДУ.
- Не используйте старую батарейку вместе с новой.
- Не используйте различные типы батареек (например, щелочные и марганцовые батарейки) одновременно. Внимательно изучите упаковку, так как такие различные типы батареек могут иметь одинаковую форму и цвет.
- При протекании батареек, немедленно извлеките их. Избегайте контакта с материалом протекания или не давайте одежде и т.д. соприкоснуться с материалом протекания. Перед установкой новых батареек, тщательно протрите отделение для батареек.
- Испорченные батарейки следует выбрасывать не как обычные домашние отходы, а в соответствии с местными правилами.

# Краткое руководство пользователя

Следующие шаги описывают наиболее удобный способ просмотра кинофильмов на DVD-дисках на вашем домашнем кинотеатре.



## Шаг 1: Установите колонки

☞ с. 5

## Шаг 2: Подключите DVD-проигрыватель и другие компоненты

☞ с. 6

## Шаг 3: Включите питание и нажмите кнопку SCENE 1

☞ с. 8

**Наслаждайтесь просмотром DVD-диска!**

## Подготовка: Проверьте детали

Во время выполнения данных шагов, потребуются следующие поставляемые аксессуары.

- ☐ Внутренняя ЧМ-антенна
- ☐ Рамочная АМ-антенна

Комплект поставки данного аппарата не включает следующие детали.

- ☐ Колонки
  - ☐ Фронтальные колонки ..... 2
  - ☐ Центральная колонка ..... 1
  - ☐ Колонки окружающего звучания ..... 2Выберите колонки с магнитным экраном. Как минимум требуются две фронтальные колонки. Требуется использовать колонки с импедансом, указанным на задней панели данного аппарата.
- ☐ Активный сабвуфер ..... 1  
Выберите активный сабвуфер, оборудованный входным гнездом RCA.
- ☐ Кабели колонок ..... 5
- ☐ Кабель сабвуфера ..... 1  
Выберите монофонический RCA кабель.
- ☐ DVD-проигрыватель ..... 1  
Выберите DVD-проигрыватель, оборудованный коаксиальным цифровым выходным аудиогнездом и композитным выходным видеогнездом.
- ☐ Видеоэкран ..... 1  
Выберите ТВ экран, видеомонитор или проектор, оборудованный композитным входным видеогнездом.
- ☐ Видеокабель ..... 1  
Выберите композитный видеокабель RCA.
- ☐ Цифровой коаксиальный аудиокабель ..... 1

## Шаг 1: Установите колонки

Расположите колонки в комнате и подключите их к данному аппарату.

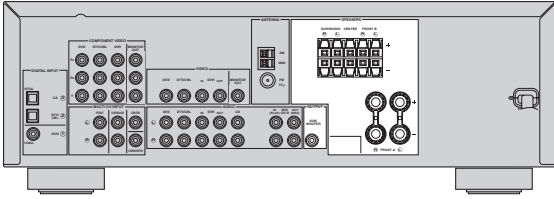

**1** Расположите колонки и сабвуфер в комнате.

**2** Подключите кабели колонок к каждой колонке.

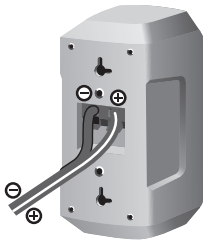

Провода отличаются цветом или формой, например, один может быть отмечен полосками, углублениями или складками. Подключите провод с полосками (углублениями и т.д.) к терминалам “+” (красный) колонки. Подключите гладкий провод к терминалам “-” (черный).

**3** Подключите кабель каждой колонки к терминалу соответствующей колонки данного аппарата.

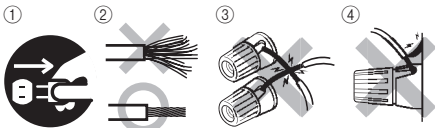

- ① Убедитесь, что данный аппарат и сабвуфер отсоединены от розеток переменного тока.
- ② Для предотвращения короткого замыкания, скрутите оголенные провода кабелей колонок.
- ③ Не давайте оголенным проводам колонок соприкасаться друг с другом.
- ④ Не давайте оголенным проводам колонок соприкасаться с любой металлической частью данного аппарата.

Убедитесь в правильном подключении левого канала (L), правого канала (R), “+” (красный) и “-” (черный).

### Фронтальные колонки

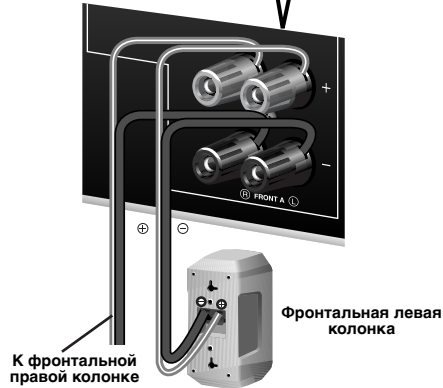
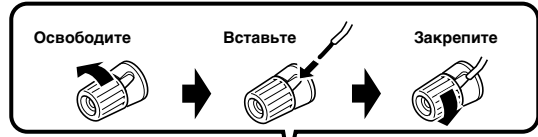

### Центральная и колонки окружающего звучания

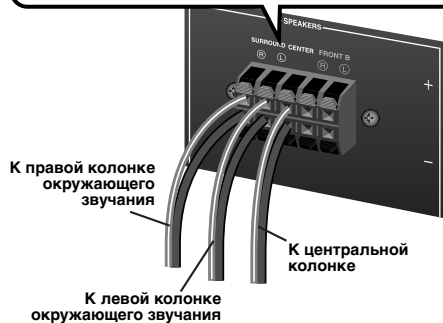
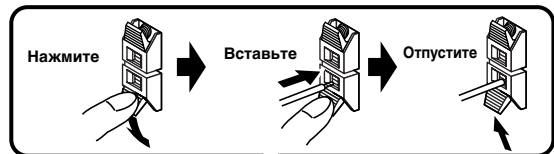

**4** Подключите кабель сабвуфера к входному гнезду сабвуфера и гнезду SUBWOOFER OUTPUT данного аппарата.

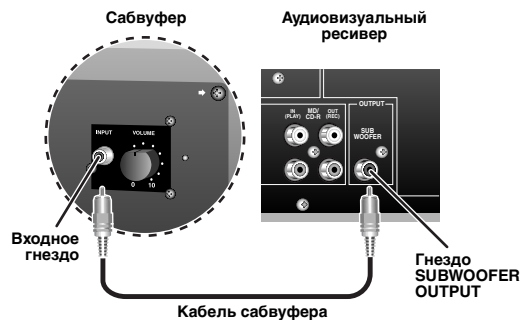

## Шаг 2: Подключите DVD-проигрыватель и другие компоненты

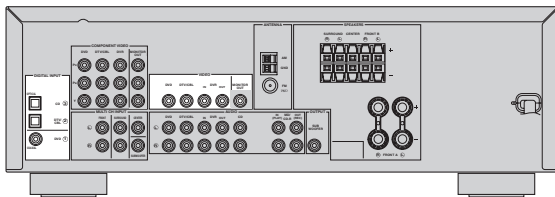

Убедитесь, что данный аппарат и DVD-проигрыватель отсоединены от розеток переменного тока.

- 1 Подключите цифровой коаксиальный аудиокабель к цифровому коаксиальному аудиовыходному гнезду DVD-проигрывателя и гнезду DVD DIGITAL INPUT COAXIAL данного аппарата.

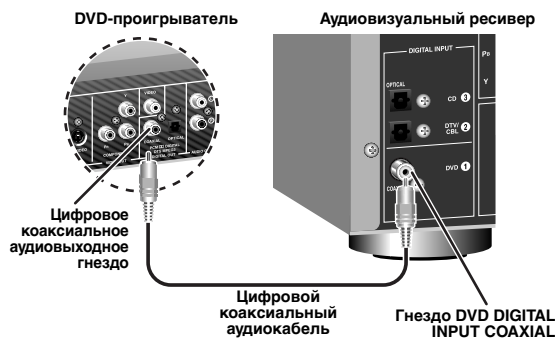

- 2 Подключите видеокабель к композитному видеовыходному гнезду DVD-проигрывателя и гнезду DVD VIDEO данного аппарата.



- 3 Подключите видеокабель к видеовыходному гнезду видеоскрена и гнезду VIDEO MONITOR OUT данного аппарата.

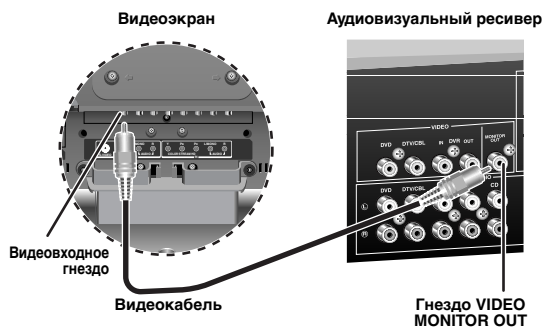

#### 4 Подключите ЧМ и АМ антенны к данному аппарату.

Смотрите стр. 18 для более подробной информации.

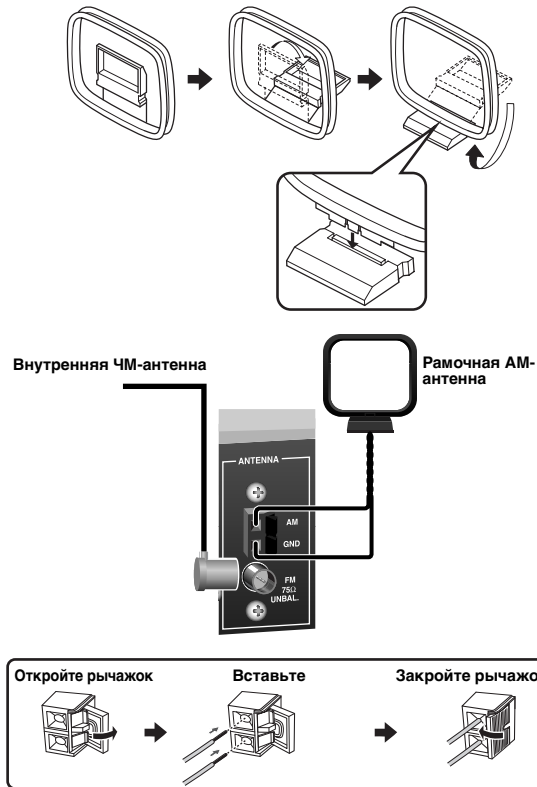

Провод рамочной АМ-антенны не обладает полярностью, и к терминалу АМ или GND можно подключать любой конец провода.

#### 5 Подключите электровилку данного аппарата и других компонентов к розетке переменного тока.

#### ■ Дополнительные соединения

- Использование других типов комбинаций колонок ↗ с. 11
- Подключение видеозащиты и DVD-проигрывателя ↗ с. 15
- Подключение кабельного ТВ/спутникового тюнера и DVD-магнитофона ↗ с. 15
- Подключение к гнездам COMPONENT VIDEO ↗ с. 16
- Использование гнезд VIDEO AUX на фронтальной панели ↗ с. 16
- Подключение CD-проигрывателя и MD-магнитофона ↗ с. 17
- Подключение DVD-проигрывателя с помощью аналогового многоканального аудиоподключения ↗ с. 17
- Подключение внешней ЧМ/АМ-антенны ↗ с. 18

## Шаг 3: Включите питание и нажмите кнопку SCENE 1

- 1 Включите видеозэкран, подключенный к данному аппарату.
- 2 Нажмите ① **STANDBY/ON** на фронтальной панели.



- 3 Нажмите кнопку ⑯ **SCENE 1**.  
На дисплее фронтальной панели отображается “DVD Movie Viewing”, и данный аппарат автоматически оптимизирует свой статус для воспроизведения DVD-диска.



Когда данный аппарат находится в режиме SCENE, высвечивается индикатор выбранной кнопки SCENE.

- 4 Начните воспроизведение желаемого DVD-диска на проигрывателе.
- 5 Поворачивайте ⑧ **VOLUME** для настройки громкости.



### Примечание

При переключении источника приема или программы звукового поля, режим SCENE отключается, и отключается индикатор на кнопке SCENE.

### ■ Использование других кнопок SCENE

В следующих случаях, попробуйте нажать соответствующую кнопку SCENE для воспроизведения нужных источников.

**Случай А:** “Хочу прослушать музыкальный диск от подключенного DVD-проигрывателя...”

➔ Нажав ⑯ **SCENE 2** (или ⑤ **SCENE 2**), выберите “Music Disc Listening”.

**Случай В:** “Хочу просмотреть ТВ программу...”

➔ Нажав ⑯ **SCENE 3** (или ⑤ **SCENE 3**), выберите “TV Viewing”.

### Примечание

Для использования шаблона “TV Viewing”, к данному аппарату нужно заранее подключить кабельное ТВ или спутниковый тюнер. Смотрите стр. 15 для более подробной информации.

**Случай С:** “Хочу прослушать музыкальную программу от ЧМ радиостанции...”

➔ Нажав **Ⓜ SCENE 4** (или **Ⓜ SCENE 4**), выберите “Radio Listening”.

#### Примечания

- Для использования шаблона “Radio Listening”, нужно заранее настроиться на нужную радиостанцию. Смотрите стр. 34 - 36 для информации по настройке.
- Для достижения наилучшего приема, изменяйте направление рамочной АМ-антенны, или отрегулируйте расположение конца внутренней ЧМ-антенны.



Если невозможно было найти соответствующую ситуацию, можно выбрать и изменить шаблон SCENE для кнопок SCENE. Смотрите стр. 23 для более подробной информации.

#### ■ После использования данного аппарата...

Нажмите **Ⓜ STANDBY/ON** на фронтальной панели для установки данного аппарата на режим ожидания.



Данный аппарат устанавливается на режим ожидания. В режиме ожидания, данный аппарат потребляет малое количество электроэнергии для приема инфракрасных сигналов от пульта ДУ. Для включения данного аппарата от режима ожидания, нажмите **Ⓜ STANDBY/ON** (или **Ⓜ POWER**) на фронтальной панели. Смотрите стр. 18 для более подробной информации.

#### Примечание

В режиме ожидания, данный аппарат потребляет малое количество электроэнергии для приема инфракрасных сигналов от пульта ДУ.

## Для чего вам нужен данный аппарат?

### ■ Настройка шаблонов SCENE

- Использование различных шаблонов SCENE

📖 с. 23

### ■ Использование различных источников приема

- Основное управление данным аппаратом

📖 с. 27

- Прослушивание ЧМ/АМ радиопрограмм

📖 с. 34

### ■ Использование различных звуковых функций

- Использование различных программ звукового поля

📖 с. 31

### ■ Настройка параметров данного аппарата

- Оптимизация параметров колонок для комнаты для прослушивания (BASIC SETUP)

📖 с. 21

- Ручная настройка различных параметров данного аппарата

📖 с. 41

- Настройка дополнительных параметров

📖 с. 49

### ■ Дополнительные функции

Автоматическое отключение данного аппарата

📖 с. 30

# Соединения

## Задняя панель

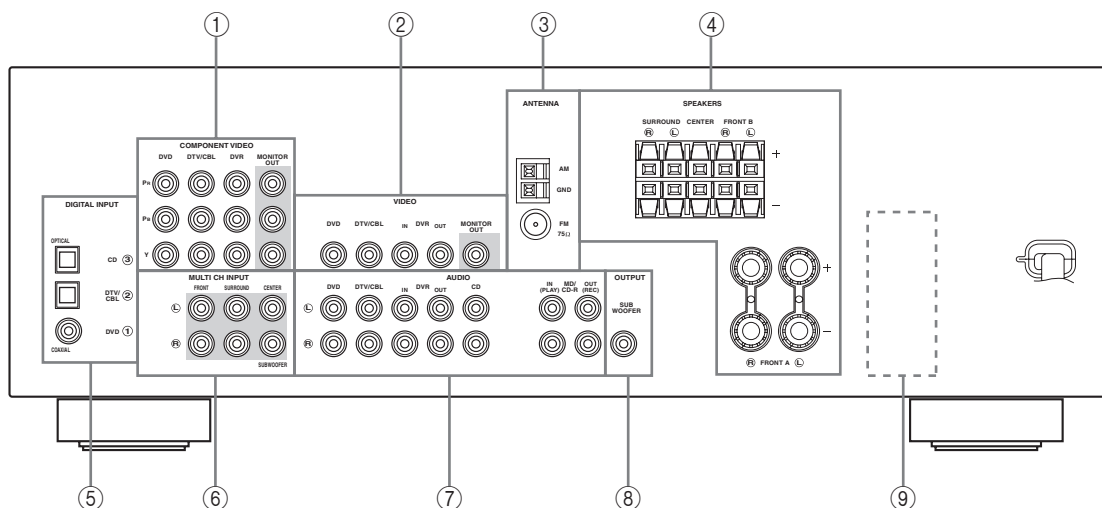

### ① Гнезда COMPONENT VIDEO

Для информации по подключению, Смотрите стр. 16.

### ② Гнезда VIDEO

Для информации по подключению, Смотрите стр. 15.

### ③ Терминалы ANTENNA

Для информации по подключению, Смотрите стр. 18.

### ④ Терминалы SPEAKERS

Для информации по подключению, Смотрите стр. 12.

### ⑤ Гнезда DIGITAL INPUT

Для информации по подключению, Смотрите стр. 17.

### ⑥ Гнезда MULTI CH INPUT

Для информации по подключению, Смотрите стр. 17.

### ⑦ Гнезда AUDIO

Для информации по подключению, Смотрите стр. 15 и 17.

### ⑧ Гнездо SUBWOOFER OUTPUT

Для информации по подключению, Смотрите стр. 12.

### ⑨ VOLTAGE SELECTOR

**(Только модель для Азии и общая модель)**

Более подробно, Смотрите стр. 3.

## Размещение колонок

На схеме ниже отображено рекомендуемое расположение колонок. Данное расположение позволяет прослушивать сигналы CINEMA DSP и многоканальные аудиоисточники.

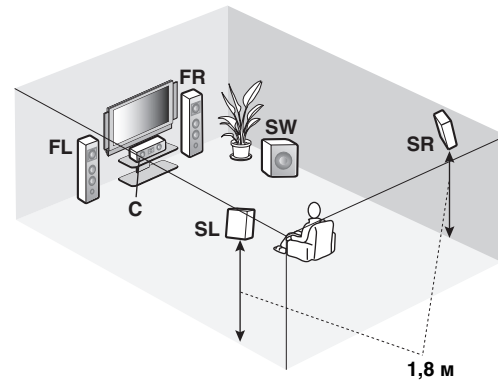
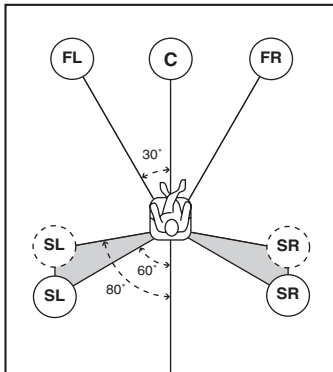

### Фронтальные левая и правая колонки (FL и FR)

Фронтальные колонки предназначены для воспроизведения основного исходящего звучания и эффектов звучания. Разместите данные колонки на одинаковом расстоянии от идеального места слушателя. Расстояние каждой колонки с каждой стороны видеэкрана должно быть одинаковым.

### Центральная колонка (C)

Центральная колонка предназначена для воспроизведения звуковых сигналов центрального канала (диалог, вокальное произведение и т.д.). Если, по некоторым причинам, использование центральной колонки невозможно, вы можете обойтись без нее. Однако, наилучший результат достигается при использовании полной системы.

### Левая и правая колонки окружающего звучания (SL и SR)

Колонки окружающего звучания используются для эффектов и окружающего звучания.

### Сабвуфер (SW)

Использование сабвуфера со встроенным усилителем, например, Yamaha Active Servo Processing Subwoofer System, позволяет не только усилить низкочастотные сигналы от любого или всех каналов, но также воспроизводить с высокой точностью звучание канала LFE (низкочастотный эффект), содержащегося в источниках Dolby Digital и DTS. Расположение сабвуфера не так важно, так как низкочастотный звук не является высоконаправленным. Но все-же лучше будет расположить сабвуфер возле фронтальных колонок. Для уменьшения отражения низкочастотного звука на стенах, слегка поверните и направьте сабвуфер в центр комнаты.

## Подключение колонок

Убедитесь в правильном подключении левого канала (L), правого канала (R), “+” (красный) и “-” (черный). При плохих соединениях, данный аппарат не может аккуратно воспроизводить источники приема.

### Предупреждение

- Требуется использовать колонки с импедансом, указанным на задней панели данного аппарата.
- Перед подключением колонок, убедитесь, что данный аппарат отключен.
- Открытые провода колонок не должны соприкасаться друг с другом, или с любой металлической частью данного аппарата. Это может привести к поломке данного аппарата и/или колонок.
- Используйте колонки с магнитным экраном. Если данный тип колонок все-же издает помехи при использовании с экраном, разместите колонки на некотором расстоянии от экрана.

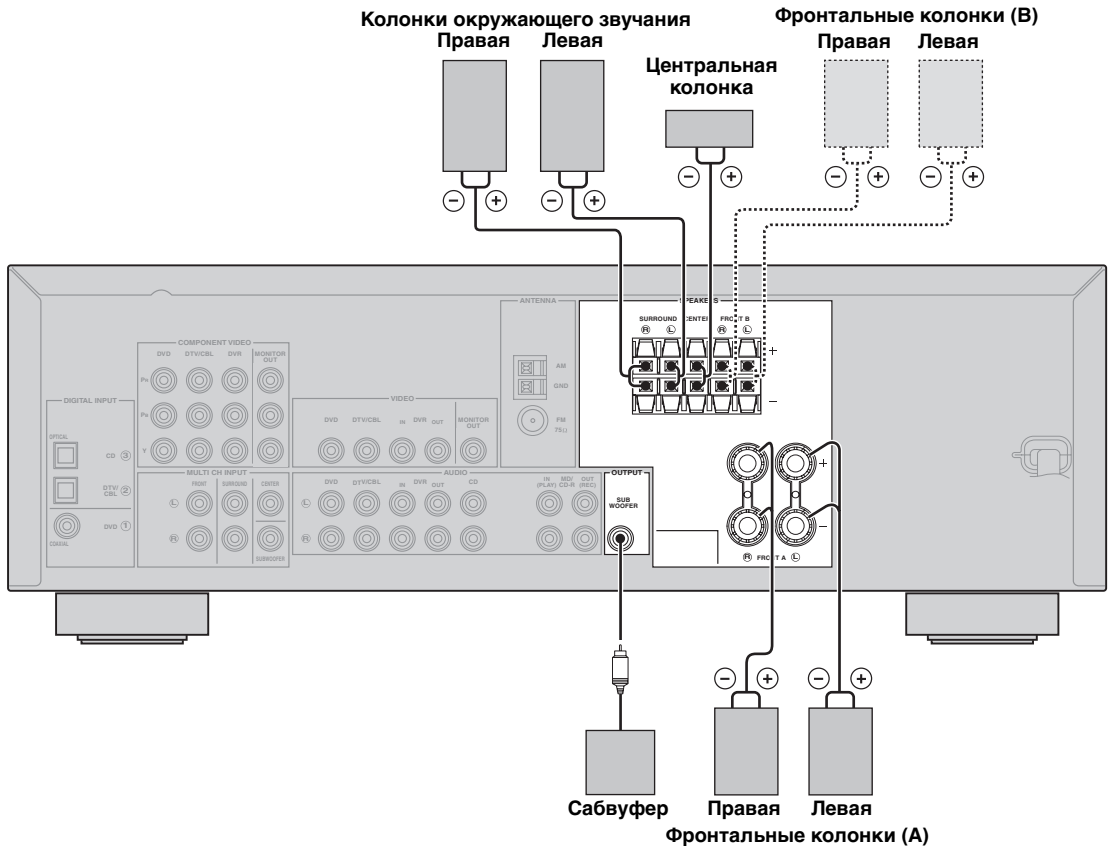

### ■ До подключения к терминалу SPEAKERS

Кабель колонок на самом деле состоит из двух параллельных спаренных изолированных проводов. Провода отличаются цветом или формой, например, один может быть отмечен полосками, углублениями или складками. Подключите провод с полосками (углублениями и т.д.) к терминалам “+” (красный) данного аппарата и колонки. Подключите гладкий провод к терминалам “-” (черный).

Удалите примерно 10 мм изоляционного слоя на конце каждого кабеля колонки и затем скрутите оголенные провода кабеля во избежание короткого замыкания.

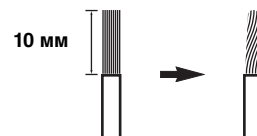

## ■ Подключение к терминалам FRONT A



- 1 Освободите головку.
- 2 Вставьте оголенный конец провода колонки в отверстие терминала.
- 3 Закрутите головку для закрепления провода.

### Подключение бананового штекера (за исключением моделей для Европы, Кореи и Азии)

Банановый штекер – это однополюсный электрический соединитель, широко используемый для завершения кабелей колонок. Сначала, закрутите головку и затем вставьте коннектор бананового штекера в конец соответствующего терминала.



## ■ Подключение к терминалам FRONT B, CENTER, и SURROUND



- 1 Нажмите защелку.
- 2 Вставьте оголенный конец провода колонки в отверстие терминала.
- 3 Опустите защелку для закрепления провода.

## Информация о гнездах и штекерах кабелей

### Аудиогнезда и штекеры кабелей

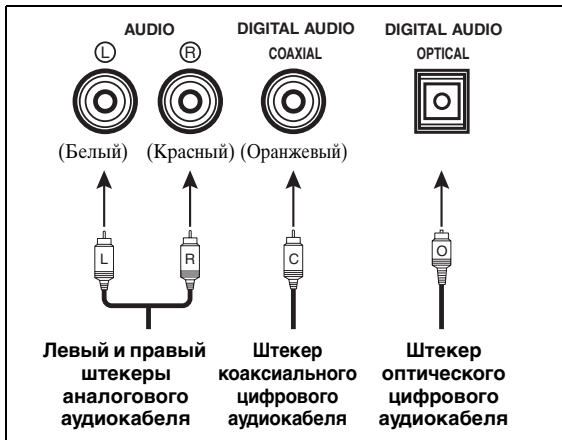

### Видеогнезда и штекеры кабелей

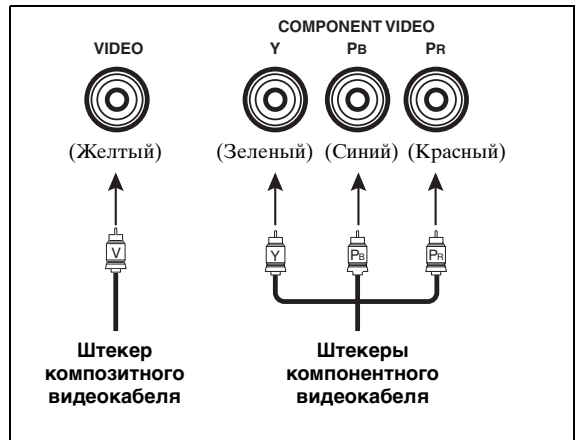

#### ■ Аудиогнезда

Данный аппарат оборудован тремя типами аудиогнезд. Подключение зависит от наличия аудиогнезд на других компонентах.

#### Гнезда AUDIO

Для обычных аналоговых аудиосигналов, передающихся через левый и правый аналоговых аудиокабеля. Подключите красные штекеры к правым гнездам и белые штекеры к левым гнездам.

#### Гнезда DIGITAL AUDIO COAXIAL

Для цифровых аудиосигналов, передающихся через коаксиальные цифровые аудиокабели.

#### Гнезда DIGITAL AUDIO OPTICAL

Для цифровых аудиосигналов, передающихся через оптические цифровые аудиокабели.

#### Примечания

- Вы можете использовать цифровые гнезда для приема битовых потоков PCM, Dolby Digital и DTS. Все цифровые входные гнезда совместимы с цифровыми сигналами с частотой выборки до 96 кГц.
- Цифровые и аналоговые сигналы независимо обрабатываются данным аппаратом. Таким образом, аудиосигналы, поступающие на цифровые гнезда, не выводятся на аналоговые гнезда AUDIO OUT (REC).
- Перед подключением оптического кабеля, удалите колпачок от оптического гнезда. Не выбрасывайте колпачок. Если вы не используете оптическое гнездо, обязательно вставьте колпачок на место. Данный колпачок предохраняет гнездо от пыли.



#### ■ Видеогнезда

Данный аппарат оборудован двумя типами видеогнезд. Подключение зависит от наличия входных гнезд на видеоэкране.

#### Гнезда VIDEO

Для обычных композитных видеосигналов, передающихся через композитные видеокабели.

#### Гнезда COMPONENT VIDEO

Для компонентных сигналов, разделенных на видеосигналы яркости (Y) и насыщенности (Pb, Pr), передающихся по отдельным проводам компонентных видеокабелей.

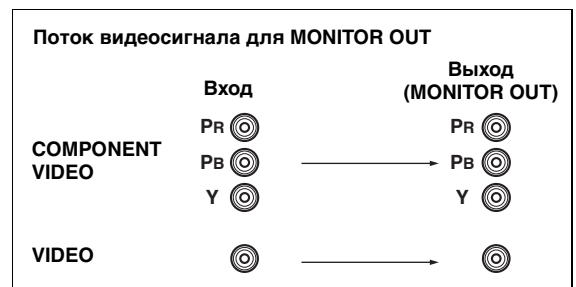

## Подключение видеокomпонентов

Подключите видеокomпонент следующим образом.



Также, к данному аппарату можно подключить видеоэкран, DVD-проигрыватель, цифровое ТВ, и кабельное ТВ, используя соединения COMPONENT VIDEO (смотрите стр. 16).

### ■ Подключение видеоэкрана и DVD-проигрывателя

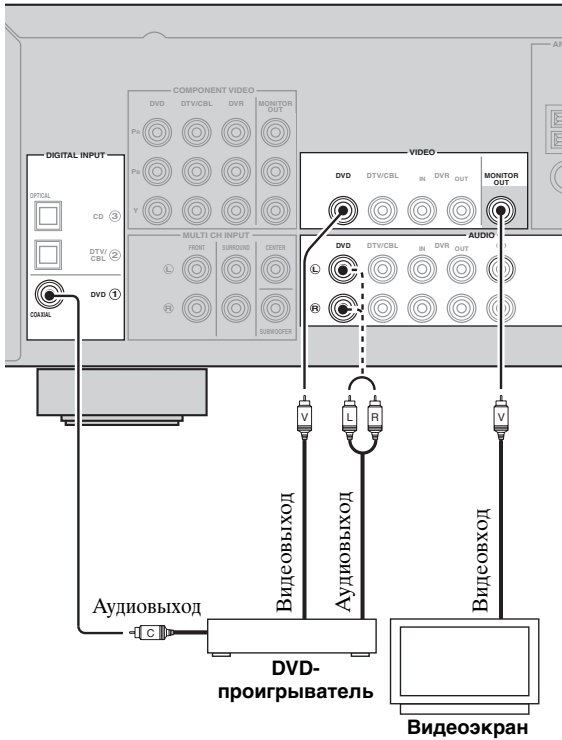

— обозначает рекомендуемые подключения

- - - - - обозначает альтернативные подключения



Убедитесь, что данный аппарат и другие компоненты отсоединены от розеток переменного тока.

### ■ Подключение кабельного ТВ/спутникового тюнера и DVD-магнитофона

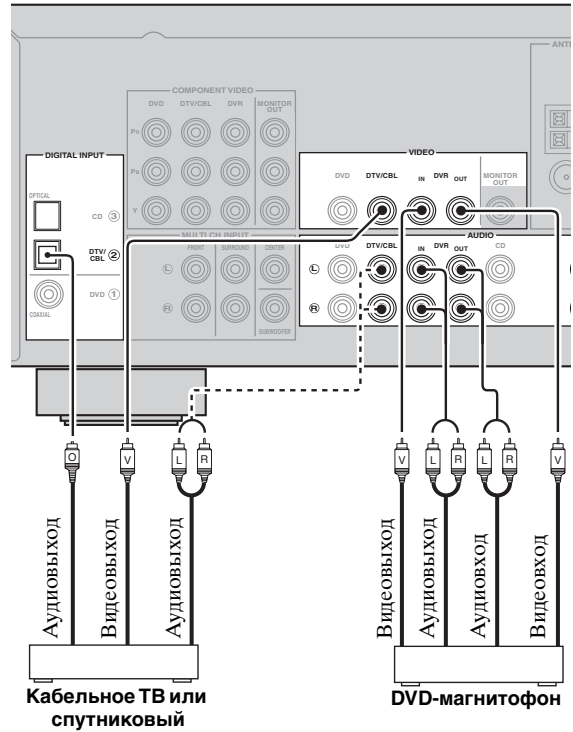

— обозначает рекомендуемые подключения

- - - - - обозначает альтернативные подключения

## ■ Подключение к гнездам COMPONENT VIDEO

Подключив видеоскрин и компоненты видеоисточника к данному аппарату через соединение COMPONENT VIDEO, можно просматривать высококачественное изображение.

### Примечание

Убедитесь, что компоненты видеоисточника подключены к данному аппарату таким же образом, как и видеоскрин. Например, при подключении к данному аппарату видеоскрена через соединение COMPONENT VIDEO, компоненты видеоисточника также должны быть подключены к данному аппарату через соединение COMPONENT VIDEO.

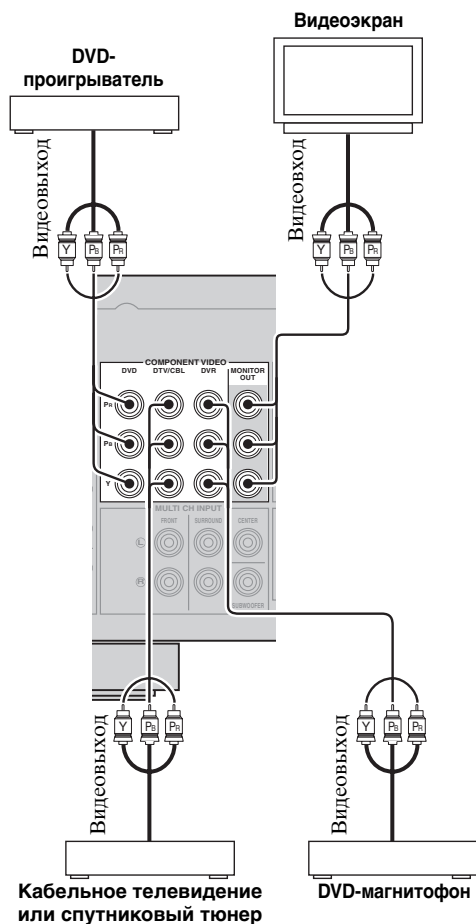

## ■ Подключение к гнездам VIDEO AUX на фронтальной панели

Для подключения игровой приставки или видеокамеры к данному аппарату, используйте гнезда VIDEO AUX на фронтальной панели.

### Предупреждение

Перед выполнением подключений, обязательно выключите звук данного аппарата и других компонентов.

### Примечания

- Для воспроизведения сигналов, поступающих на данные гнезда, выберите параметр "V-AUX" как источник поступающего сигнала.
- Приоритет отдается аудиосигналам, поступающим на минигнездо PORTABLE, над сигналами, поступающими на гнезда AUDIO L/R.

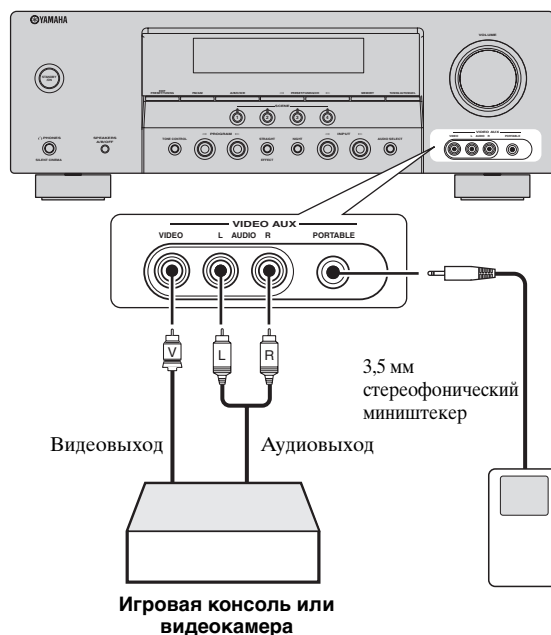

## Подключение аудиокомпонентов

Подключите аудиокомпонент следующим образом.

### ■ Подключение CD-проигрывателя и CD-магнитофона/MD-магнитофона

#### Примечание

При подключении CD-проигрывателя через аналоговое и цифровое подключение, приоритет отдается сигналу, поступающему на гнездо DIGITAL INPUT.



Убедитесь, что данный аппарат и другие компоненты отсоединены от розеток переменного тока.

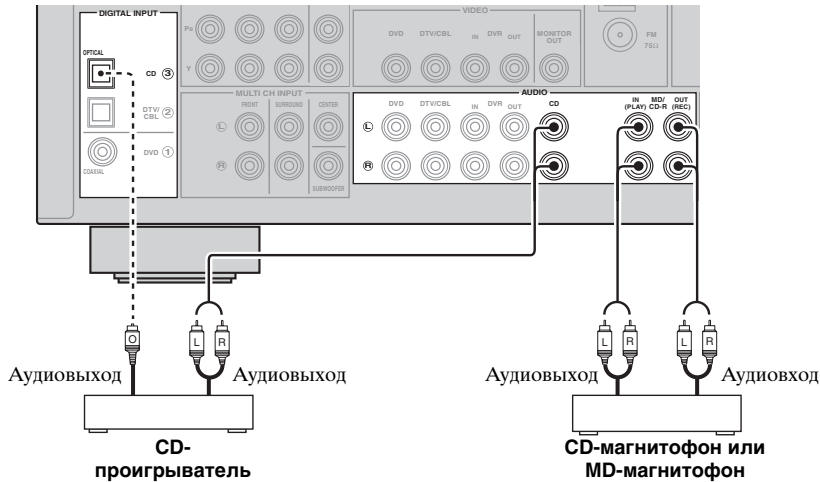

— обозначает рекомендуемые подключения

- - - - - обозначает альтернативные подключения

### ■ Подключение к гнездам MULTI CH INPUT

Данный аппарат оборудован 6-ю дополнительными входными гнездами (FRONT L/R, SURROUND L/R, CENTER и SUBWOOFER) для дискретного многоканального приема от многоформатного проигрывателя, внешнего декодера или звукового процессора. Подключите выходные гнезда многоформатного проигрывателя или внешнего декодера к гнездам MULTI CH INPUT. Убедитесь, что левое и правое выходные гнезда подключены к левому и правому входным гнездам для фронтального канала и канала окружающего звучания.

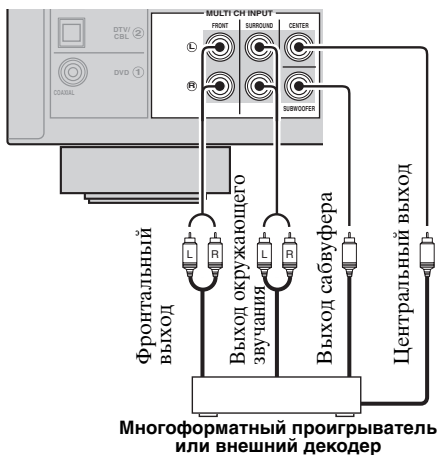

#### Примечания

- При выборе компонента, подключенного к гнездам MULTI CH INPUT как источника поступающего сигнала (смотрите стр. 28), данный аппарат автоматически выключает цифровой процессор звукового поля, и выбор программ звукового поля становится невозможным.
- Данный аппарат не перенаправляет сигналы, поступающие в гнезда MULTI CH INPUT, для компенсации звучания от отсутствующих колонок. Перед использованием данной функции, рекомендуется подключить 5,1-канальную акустическую систему.

## Подключение ЧМ- и АМ-антенн

Внутренние ЧМ- и АМ-антенны поставляются вместе с данным аппаратом. Вообще, данные антенны должны обеспечивать достаточно сильный прием сигнала. Подключите каждую антенну надлежащим образом к соответствующим терминалам.

### Примечания

- Рамочная АМ-антенна должна быть установлена на расстоянии от данного аппарата.
- Внешняя антенна, установленная надлежащим образом, принимает радиоволны чище, чем внутренняя антенна. При плохом качестве приема, установите внешнюю антенну. Для получения более подробной информации о внешних антеннах, обратитесь к ближайшему авторизованному дилеру Yamaha или в сервис центр.
- Рамочная АМ-антенна должна всегда оставаться подключенной, даже при подключении внешней АМ-антенны к данному аппарату.

#### Внешняя АМ-антенна

Используйте 5-10 м провод с виниловым покрытием, вытянутый наружу через окно.

#### Рамочная АМ-антенна (поставляется)

#### Внутренняя FM-антенна (поставляется)

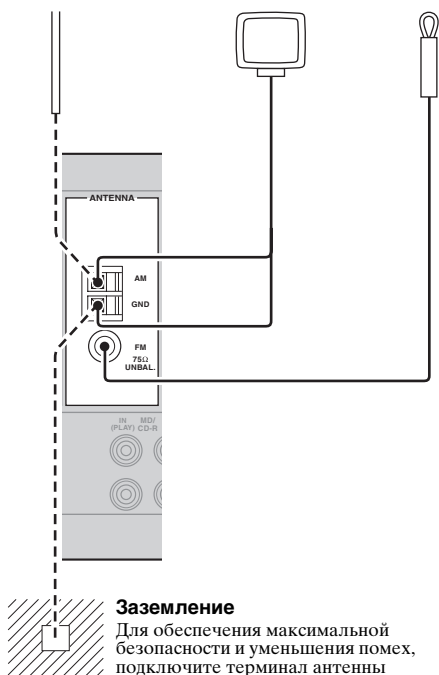

#### Заземление

Для обеспечения максимальной безопасности и уменьшения помех, подключите терминал антенны GND к хорошему заземлению. Хорошим заземлением может послужить металлический штырь, введенный в сырую землю.

## Подключение силового кабеля

По завершению всех подключений, подключите силовой кабель к розетке переменного тока.

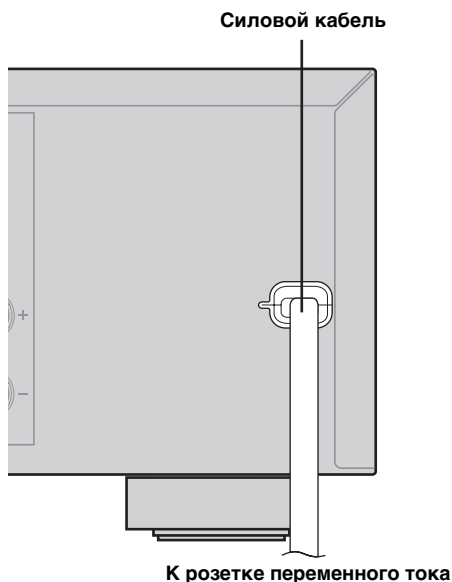

## Включение и выключение питания

### ■ Включение данного аппарата

Для включения данного аппарата, нажмите **① STANDBY/ON** (или **Ⓜ POWER**).



При включении данного аппарата, до воспроизведения звучания от данного аппарата, будет 4 до 5-секундная задержка.

### ■ Установка данного аппарата в режим ожидания

Нажмите **① STANDBY/ON** (или **Ⓐ STANDBY**) для установки данного аппарата в режим ожидания.

В режиме ожидания, данный аппарат потребляет малое количество электроэнергии для приема инфракрасных сигналов от пульта ДУ.

## Дисплей фронтальной панели

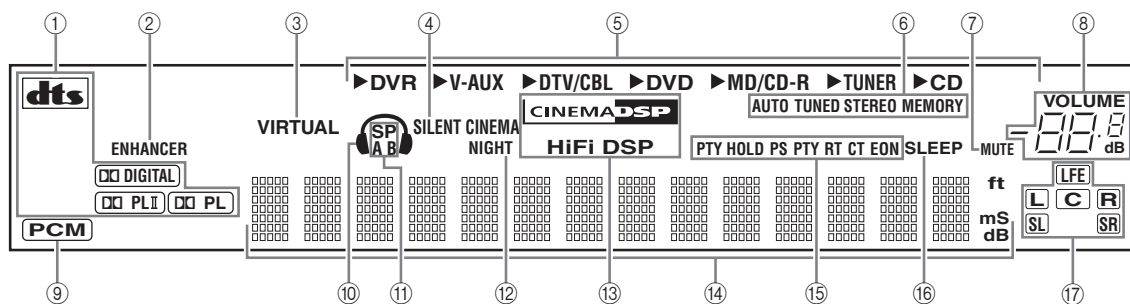

### ① Индикатор декодера

Высвечивается во время работы любого из декодеров данного аппарата.

### ② Индикатор ENHANCER

Высвечивается при выборе режима Compressed Music Enhancer (смотрите стр. 31).

### ③ Индикатор VIRTUAL

Высвечивается во время работы функции Virtual CINEMA DSP (смотрите стр. 33).

### ④ Индикатор SILENT CINEMA

Высвечивается, когда подключены наушники и выбрана программа звукового поля (смотрите стр. 33).

### ⑤ Индикаторы источников поступающего сигнала

Для указания текущего выбранного источника приема, высвечивается соответствующий курсор.

### ⑥ Индикаторы тюнера

Высвечивается при установке данного аппарата в режим ЧМ или АМ (смотрите стр. 34).

### ⑦ Индикатор MUTE

Высвечивается во время работы функции MUTE (смотрите стр. 28).

### ⑧ Индикатор уровня VOLUME

Показывает уровень громкости, установленный в данный момент.

### ⑨ Индикатор PCM

Загорается во время воспроизведения данным аппаратом цифровых аудиосигналов PCM (Pulse Code Modulation – импульсно-кодированная модуляция).

### ⑩ Индикатор наушников

Высвечивается при подключении наушников (смотрите стр. 28).

### ⑪ Индикаторы SP A B

Высвечивается в соответствии с выбранным набором фронтальных колонок (смотрите стр. 27).

### ⑫ Индикатор NIGHT

Высвечивается при выборе режима ночного прослушивания (смотрите стр. 28).

### ⑬ Индикатор CINEMA DSP

Загорается при выборе программы звукового поля CINEMA DSP (смотрите стр. 31).

### Индикатор HiFi DSP

Загорается при выборе программы звукового поля HiFi DSP (смотрите стр. 31).

### ⑭ Многофункциональный информационный дисплей

Отображает наименование программы звукового поля, используемой в данный момент, и другую информацию во время настройки или изменения настроек.

### ⑮ Индикаторы Системы Радиоданных (Только модели для Европы)

#### PTY HOLD

Высвечивается во время поиска радиостанций Системы Радиоданных в режиме PTY SEEK.

#### PS, PTY, RT и CT

Высвечиваются в соответствии с выбранным режимом отображения Системы Радиоданных.

#### EON

Высвечивается во время приема информационной услуги EON.

### ⑯ Индикатор SLEEP

Высвечивается при включенном таймере сна (смотрите стр. 30).

### ⑰ Канал приема и индикаторы колонок

LFE — Индикатор LFE

L C R SL SR — Индикаторы принимаемых каналов

### Индикатор LFE

Высвечивается, если поступающий сигнал содержит сигнал LFE.

### Индикаторы принимаемых каналов

Отображают компоненты канала цифрового сигнала, поступающего в данный момент.

## ■ Использование пульта ДУ

Пульт ДУ передает направленный инфракрасный луч.

Во время управления, обязательно направляйте пульт ДУ прямо на сенсор ДУ на данном аппарате.

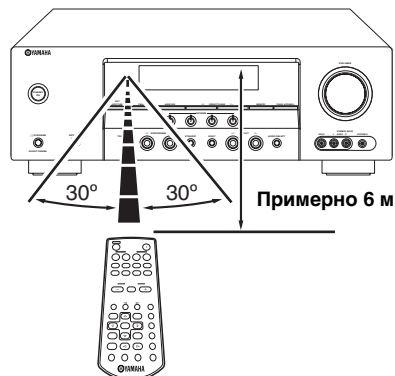

## Ⓜ Инфракрасное окошко

Издает инфракрасные сигналы управления.

Направьте данное окошко на компонент для управления.

### Примечания

- Избегайте проливания воды или других жидкостей на пульт ДУ.
- Не роняйте пульт ДУ.
- Не оставляйте или храните пульт ДУ в местах со следующими видами условий:
  - местах с повышенной влажностью, например, возле ванной
  - в местах с повышенной температурой, например, возле обогревателя или плиты
  - в местах с предельно низкой температурой
  - в запыленных местах

# Основная настройка

Функция “BASIC SETUP” полезна для быстрой настройки системы с минимальными усилиями.

## Примечания

- Убедитесь, что наушники отключены от данного аппарата.
- Если вы хотите сконфигурировать данный аппарат вручную с использованием более точных настроек, воспользуйтесь детальными параметрами в “SOUND MENU” (смотрите стр. 43).
- Изменение любых параметров в “BASIC SETUP” приводит к сбросу всех параметров, настроенных вручную в “SOUND MENU” (смотрите стр. 43).
- Начальные установки выделены жирным шрифтом под каждым параметром.
- Для возврата на предыдущий уровень меню, нажмите **RETURN** на пульте ДУ.

### 1 Нажмите кнопку **MENU**.

Индикация “BASIC SETUP” отображается на дисплее фронтальной панели.

BASIC SETUP

### 2 Нажав кнопку **ENTER**, войдите в “BASIC SETUP”.

Индикация “ROOM” отображается на дисплее фронтальной панели.

ROOM: S >M L

### 3 Нажимая кнопку **◀/▶**, выберите желаемую установку.

Выберите размер комнаты, где были установлены колонки. В общем, размеры комнаты определяются следующим образом:

Выбор: **S, M, L**

[Модели для США и Канады]

S (малый) 16 x 13 ft, 200 ft<sup>2</sup> (4,8 x 4,0 м, 20 м<sup>2</sup>)

M (средний) 20 x 16 ft, 300 ft<sup>2</sup> (6,3 x 5,0 м, 30 м<sup>2</sup>)

L (большой) 26 x 19 ft, 450 ft<sup>2</sup> (7,9 x 5,8 м, 45 м<sup>2</sup>)

[Другие модели]

S (малый) 3,6 x 2,8 м, 10 м<sup>2</sup>

M (средний) 4,8 x 4,0 м, 20 м<sup>2</sup>

L (большой) 6,3 x 5,0 м, 30 м<sup>2</sup>

### 4 Нажав **◂/▸**, выберите “SUBWOOFER” и затем нажимайте **◂/▸** для выбора желаемой установки.

SUBWOOFER: YES

Выбор: **YES, NONE**

- При наличии сабвуфера в системе, выберите “YES”.
- При отсутствии сабвуфера в системе, выберите “NONE”.

### 5 Нажав **◂/▸**, выберите “SPEAKERS”, и затем нажимайте **◂/▸** и выберите количество колонок, подключенных к данному аппарату.

SPEAKERS: 5spk

Выбор	Дисплей	Колонки
2spk	L R	Фронтальные левая/правая
3spk	L C R	Фронтальные левая/правая, центральная
4spk	L SL R SR	Фронтальные левая/правая, окружающего звучания левая/правая
5spk	L C R SL SR	Фронтальные левая/правая, центральная, окружающего звучания левая/правая

- 6** Нажав  $\odot \nabla$ , выберите “SET” и затем нажимайте  $\odot \triangleleft / \triangleright$  для выбора желаемой установки.

SET >CANCEL

Выбор: SET, CANCEL

- Для подтверждения настроек, выберите “SET”.
- Для отмены процедуры настройки без изменений, выберите “CANCEL”.



Процедуру настройки также можно отменить, нажимая кнопку  $\odot$  MENU.

- 7** Нажмите  $\odot$  ENTER для подтверждения выбора.

При выборе параметра “SET” на шаге 6, дважды по очереди слышится тестовый тональный сигнал от каждой колонки. На дисплее фронтальной панели на несколько секунд отображается “CHECK:TestTone” и затем “CHECK OK?”.

CHECK:TestTone



- Проверьте соединения колонок (смотрите стр. 5), и при необходимости, настройте параметры “SPEAKERS” на шаге 5.
- Индикатор колонки, воспроизводящей тестовый тональный сигнал в настоящий момент, высвечивается на дисплее фронтальной панели.

- 8** Нажав кнопку  $\odot \triangleleft / \triangleright$ , выберите желаемую установку.

CHECK OK? . . YES

Выбор: YES, NO

- Для завершения процесса настройки при удовлетворительном уровне тестового тонального сигнала от каждой колонки, выберите “YES”.
- Выберите “NO” для перехода в меню настройки уровней колонок для приведения в баланс уровня каждой колонки.

- 9** Нажмите  $\odot$  ENTER для подтверждения выбора.

- При выборе “YES” на шаге 8, процесс настройки завершается, и устанавливается главный экран меню настройки.
- При выборе “NO” на шаге 8, на дисплее фронтальной панели отображается экран настройки уровня фронтальных колонок.

- 10** Нажимая кнопку  $\odot \triangle / \nabla$ , выберите колонку, затем нажимайте кнопку  $\odot \triangleleft / \triangleright$  для регулировки баланса.

Тестовый тональный сигнал поочередно издается от выбранной колонки и фронтальной левой колонки (или левой колонки окружающего звучания).

- Для увеличения значения, нажимайте  $\triangleright$ .
- Для уменьшения значения, нажимайте  $\triangleleft$ .

FR ----- | | -----

- Выберите “FR” для регулировки баланса между фронтальной левой и правой колонками.
- Выберите “C” для регулировки баланса между фронтальной левой и центральной колонками.
- Выберите “SL” для регулировки баланса между фронтальной левой колонкой и левой колонкой окружающего звучания.
- Выберите “SR” для регулировки баланса между левой и правой колонками окружающего звучания.
- Выберите “SWFR” для регулировки баланса между фронтальной левой колонкой и сабвуфером.

#### Примечание

Доступные каналы колонок различаются в зависимости от настройки колонок.

- 11** Для выхода из  $\odot$  MENU, нажмите “BASIC SETUP”.

# Выборе шаблонов SCENE

Данный аппарат оборудован 12 предустановленными шаблонами SCENE для различных ситуаций при использовании данного аппарата. В качестве исходной установки, следующие шаблоны SCENE назначены для каждой кнопки SCENE:

**SCENE 1:** DVD Movie Viewing

**SCENE 2:** Music Disc Listening

**SCENE 3:** TV Viewing

**SCENE 4:** Radio Listening

Для использования других шаблонов SCENE, можно выбрать нужный шаблон SCENE в библиотеке шаблонов SCENE и назначить шаблоны для выбранных кнопок SCENE на фронтальной панели и пульте ДУ.

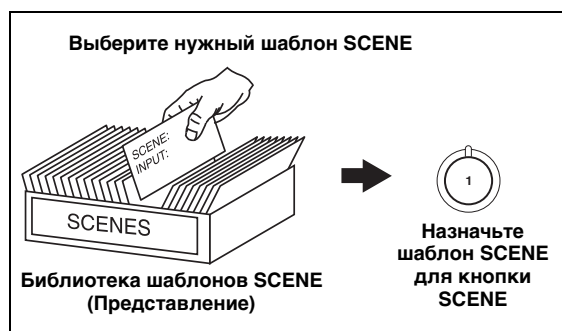

## Выбор нужного шаблона SCENE

- 1 **Нажмите и удерживайте нажатой нужную кнопку 16 SCENE (или B SCENE) в течение 3 секунд.**

Индикатор выбранной кнопки SCENE на фронтальной панели начинает мигать, и на дисплее фронтальной панели отображается название текущего назначенного шаблона SCENE.

3 секунды



или

3 секунды



Пульт ДУ



Мигает

DVD Movie View

- 2 **Нажимая 14 INPUT </> (или S </>), выберите нужный шаблон.**



Фронтальная панель

или

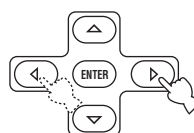

Пульт ДУ

DVD Viewing

- 3 **Снова нажмите кнопку 16 SCENE (или B SCENE) для подтверждения выбора.** Выбранный шаблон SCENE назначается для кнопки.



Фронтальная панель

или



Пульт ДУ

### Примечание

Если в течение 30 секунд после выполнения последней операции данной процедуры не была выполнена никакая операция, данная процедура автоматически отменяется.

## ■ Какой шаблон SCENE хотите выбрать?

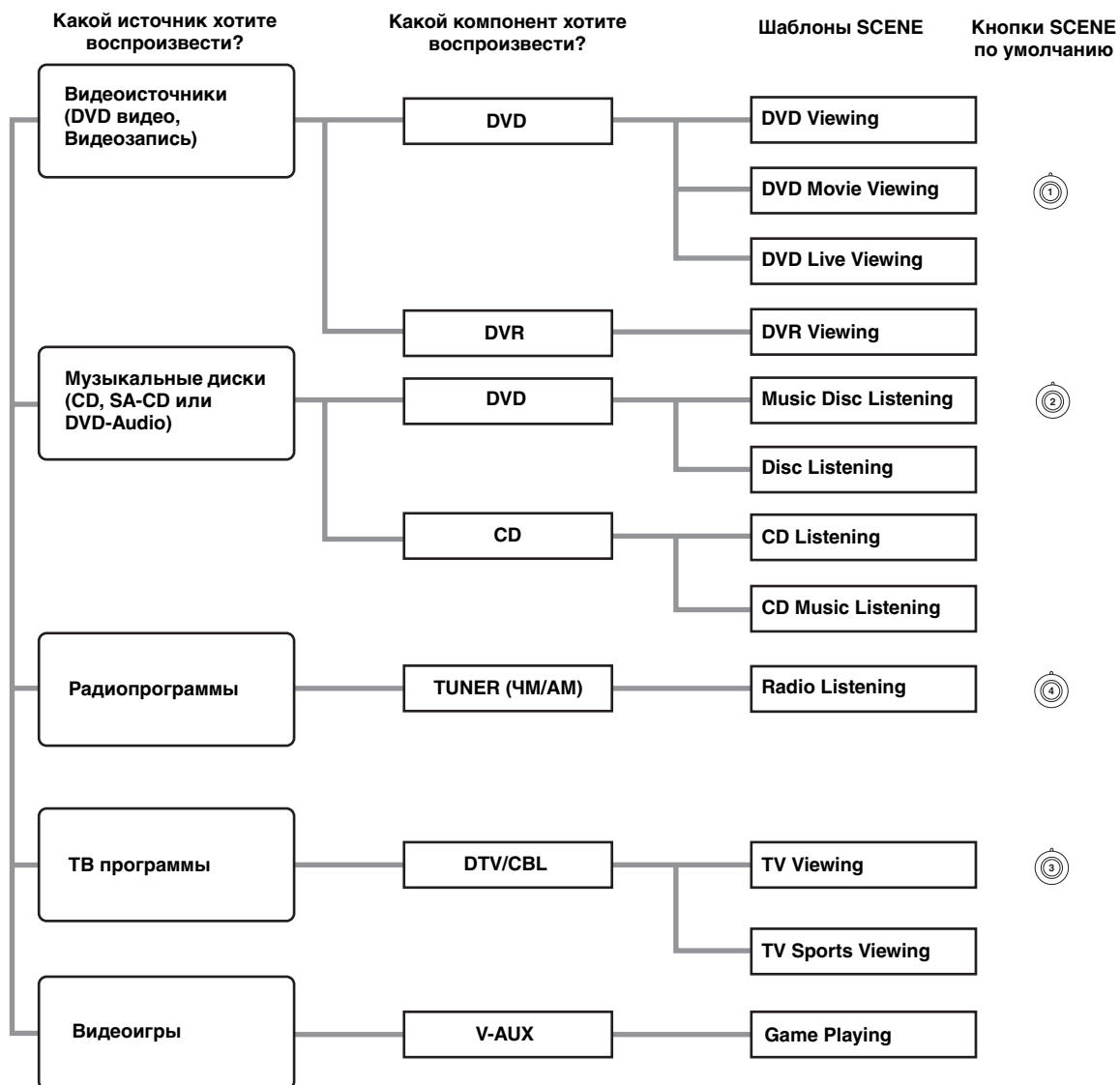

Можно создать свои оригинальные шаблоны SCENE, отредактировав предустановленные шаблоны SCENE. Смотрите стр. 26 для более подробной информации.

## ■ Описание предустановленных шаблонов SCENE

Шаблон SCENE	
Описание	
<b>Источник поступающего сигнала</b>	<b>Режим воспроизведения</b>

DVD Viewing	
Выберите данный шаблон SCENE при воспроизведении обычного материала на DVD-проигрывателе.	
<b>DVD</b>	<b>STRAIGHT</b>

DVD Movie Viewing (SCENE 1 как настройка по умолчанию)	
Выберите данный шаблон SCENE при воспроизведении кинофильмов на DVD-проигрывателе.	
<b>DVD</b>	<b>Movie Dramatic</b>

DVD Live Viewing	
Выберите данный шаблон SCENE при просмотре живого музыкального видеоматериала на DVD-проигрывателе.	
<b>DVD</b>	<b>Pop/Rock</b>

DVR Viewing	
Выберите данный шаблон SCENE при воспроизведении кинофильмов на цифровом видеомagneтоне.	
<b>DVR</b>	<b>Movie Dramatic</b>

Music Disc Listening (SCENE 2 как настройка по умолчанию)	
Выберите данный шаблон SCENE при воспроизведении музыкальных дисков на DVD-проигрывателе.	
<b>DVD</b>	<b>2ch Stereo</b>

Disc Listening	
Выберите данный шаблон SCENE при воспроизведении музыкальных источников в виде фоновой музыки на DVD-проигрывателе.	
<b>DVD</b>	<b>5ch Stereo</b>

CD Listening	
Выберите данный шаблон SCENE при воспроизведении музыкальных дисков на CD-проигрывателе.	
<b>CD</b>	<b>2ch Stereo</b>

CD Music Listening	
Выберите данный шаблон SCENE при воспроизведении музыкального источника в виде фоновой музыки на CD-проигрывателе.	
<b>CD</b>	<b>5ch Stereo</b>

Radio Listening (SCENE 4 как настройка по умолчанию)	
Выберите данный шаблон SCENE при прослушивании радиопрограмм ЧМ или АМ.	
<b>TUNER</b>	<b>MUSIC ENHANCER 5ch STEREO</b>

TV Viewing (SCENE 3 как настройка по умолчанию)	
Выберите данный шаблон SCENE при просмотре ТВ программ.	
<b>DTV/CBL</b>	<b>STRAIGHT</b>

TV Sports Viewing	
Выберите данный шаблон SCENE при просмотре спортивных программ на телевизоре.	
<b>DTV/CBL</b>	<b>TV Sports</b>

Game Playing	
Выберите данный шаблон SCENE для видеоигр.	
<b>V-AUX</b>	<b>Game</b>

## Создание своих оригинальных шаблонов SCENE

Можно создать свои оригинальные шаблоны SCENE для каждой кнопки SCENE. Можно использовать предустановленные 12 шаблонов SCENE для создания оригинальных шаблонов SCENE.

### ■ Настройка предустановленных шаблонов SCENE

Данная функция используется для настройки предустановленных шаблонов SCENE.

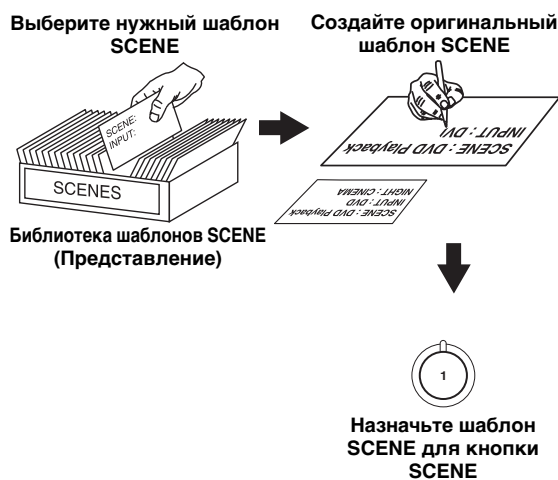

### 1 Нажмите и удерживайте нажатой нужную кнопку **Ⓢ SCENE** в течение 3 секунд.

На дисплее фронтальной панели отображается экран настройки шаблона SCENE.



#### Примечание

Если шаблон SCENE, который нужно настроить, не назначен ни на какую кнопку **Ⓢ SCENE**, повторно нажимая **Ⓢ < / >**, вызовите нужный шаблон SCENE (смотрите стр. 23).

### 2 Нажимая **Ⓢ Δ / ▽**, выберите нужный параметр шаблона SCENE и затем нажимайте **Ⓢ < / >** и выберите нужное значение выбранного параметра.

Для шаблона SCENE можно отрегулировать следующие параметры:

- Действующие программы звукового поля или режим STRAIGHT
- Установка режима ночного прослушивания (смотрите стр. 28)
  - SYSTEM: Сохранение текущего режима ночного прослушивания.
  - CINEMA: Установка режима ночного прослушивания на режим CINEMA.
  - MUSIC: Установка режима ночного прослушивания на режим MUSIC.

### 3 Снова нажмите кнопку **Ⓢ SCENE** для подтверждения изменений.



Возле названия оригинального шаблона SCENE отображается звездочка (\*).

#### Примечания

- Можно создать настроенный шаблон **Ⓢ SCENE** для каждой кнопки SCENE, а при создании другого настроенного шаблона SCENE, данный аппарат перезаписывает новый шаблон поверх старого настроенного шаблона SCENE.
- Настроенный шаблон SCENE доступен только для назначенной кнопки **Ⓢ SCENE**.

# Воспроизведение

## Предупреждение

При воспроизведении CD-дисков, закодированных по системе DTS, нужно соблюдать предельную предосторожность. При воспроизведении CD-диска, закодированного по DTS, на CD-проигрывателе, не поддерживающем DTS, будет слышаться только нежелательный шум, который может повредить колонки. Убедитесь, поддерживает ли CD-проигрыватель CD-диски, закодированные по DTS. Также, проверьте уровень выходного звучания CD-проигрывателя до начала воспроизведения CD-диска, закодированного по DTS.

## Основные операции

- 1 Включите видеоскрэн, подключенный к данному аппарату.**
- 2 Повторно нажимая ⑨ **SPEAKERS**, выберите желаемые фронтальные колонки для использования.**  
На дисплее фронтальной панели загораются соответствующие индикаторы колонок.
- 3 Повторно нажимайте ⑭ **INPUT** </> (или нажав одну из селекторных кнопок источника (C)), выберите нужный источник приема.**  
На дисплее фронтальной панели на несколько секунд отображается название текущего выбранного источника приема.

Доступный источник приема



Текущий выбранный источник приема

- 4 Начните воспроизведение на выбранном компоненте или выберите радиостанцию.**
  - Смотрите инструкцию по эксплуатации, приложенную к компоненту-источнику.
  - Смотрите стр. 34 для инструкций по настройке ЧМ/АМ.

- 5 Поворачивая ⑧ **VOLUME** (или нажимая ① **VOLUME +/-**), настройте уровень громкости до нужного уровня.**

- 6 Повторно нажимая ⑪ **PROGRAM** </> (или нажимая ② **PROG** </>), выберите нужную программу звукового поля.**  
Наименование выбранной программы звукового поля появится на дисплее фронтальной панели.  
Смотрите стр. 31 о программах звукового поля.

Movie Dramatic

Текущая выбранная программа звукового поля

## Примечания

- При выборе программы звукового поля, основывайтесь на собственном вкусе прослушивания, а не только на самих наименованиях программ.
- При выборе источника поступающего сигнала, данный аппарат автоматически выбирает программу звукового поля, использованную в последний раз для соответствующего источника приема.
- При выборе компонента, подключенного к гнездам MULTI CH INPUT, как источника приема (смотрите стр. 28), невозможно выбрать программу звукового поля.
- При приеме сигналов PCM с частотой стробирования выше 48 кГц, данный аппарат автоматически устанавливается на режим "STRAIGHT" (смотрите стр. 33).
- Для отображения информации о текущем выбранном источнике приема на дисплее фронтальной панели, подробнее смотрите стр. 30.

## Руководство к содержанию

Если вы хотите...	Смотрите стр.
Настроить тональное качество центральной колонки	29
Отредактировать параметры программ звукового поля	32
Прослушать источники с широким динамическим диапазоном в ночное время	28
Использовать наушники	28
Выбрать декодер для воспроизведения источников	32
Автоматически установить данный аппарат в режим ожидания	30

## Дополнительные операции

### ■ Использование наушников

Подключите пару наушников с вилкой стереофонического аналогового кабеля к гнезду PHONES на фронтальной панели.

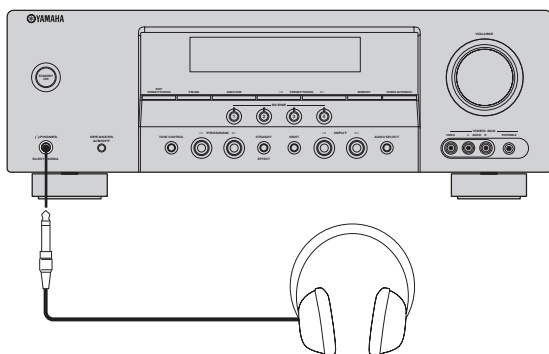

При выборе программы звукового поля, автоматически запускается режим SILENT CINEMA (смотрите стр. 33).

#### Примечания

- При подключении наушников, выходные сигналы на терминалы колонок отсутствуют.
- Все аудиосигналы форматов Dolby Digital и DTS микшируются с выходом на левый и правый каналы наушников.

### ■ Приглушение выводимого звучания

Нажмите **MUTE** для приглушения вывода звучания.

Для возобновления вывода звучания, снова нажмите **MUTE**.



- Для возобновления вывода звучания, можно также повернуть **VOLUME** (или нажать **VOLUME +/-**).
- Уровень приглушения можно настроить с помощью "MUTE TYP." в "SOUND MENU" (смотрите стр. 46).
- При приглушении звучания, на дисплее фронтальной панели мигает индикатор MUTE, и он отключается при возобновлении вывода звучания.

### ■ Выбор компонента, подключенного к гнездам MULTI CH INPUT, как источника приема

Данная функция используется для выбора компонента, подключенного к гнездам MULTI CH INPUT (смотрите стр. 17), как источника приема.

Повторно нажимайте **INPUT** **</>** (или нажмите **MULTI CH IN**), пока на дисплее фронтальной панели не отобразится "MULTI CH".



С помощью меню "MULTI CH SET" в "INPUT MENU"; установите параметр для MULTI CH INPUT (смотрите стр. 47).

#### Примечания

- При выборе компонента, подключенного к гнездам MULTI CH INPUT, как источника приема, невозможно выбрать режим программы звукового поля.
- При использовании наушников, сигналы воспроизводятся только от фронтальных левого и правого каналов.

### ■ Выбор режима ночного прослушивания

Режимы ночного прослушивания разработаны с целью улучшения прослушиваемости на низких уровнях громкости или в ночное время.

#### 1 Повторно нажимая **NIGHT**, выберите "NIGHT:CINEMA" или "NIGHT:MUSIC".

Выбор: NIGHT:CINEMA, NIGHT:MUSIC, NIGHT OFF

- Выберите режим "NIGHT:CINEMA" для уменьшения динамического диапазона звукового сопровождения кинофильма и улучшения слышимости диалога на низких уровнях громкости.
- Выберите "NIGHT:MUSIC" для сохранения легкости прослушивания всех звуков.
- Выберите "NIGHT OFF", если вы не хотите использовать данную функцию.



При выборе режима ночного прослушивания, на дисплее фронтальной панели загорается индикатор NIGHT.

**2 Для настройки уровня эффекта, нажмите**  $\text{Ⓢ} \triangleleft / \triangleright$ , пока на дисплее фронтальной панели отображена индикация “NIGHT:CINEMA” или “NIGHT:MUSIC”.

Выбор: MIN, MID, MAX

- Выберите “MIN” для минимального сжатия.
- Выберите “MID” для стандартного сжатия.
- Выберите “MAX” для максимального сжатия.



Настройки “NIGHT:CINEMA” и “NIGHT:MUSIC” сохраняются независимо.

**Примечания**

- Режимы ночного прослушивания недоступны в следующих случаях:
  - выбран компонент, подключенный к гнездам MULTI CH INPUT, как источник приема.
  - если к гнезду PHONES подключены наушники.
- Режимы ночного прослушивания могут различаться по действию, в зависимости от источника поступающего сигнала и используемых настроек окружающего звучания.

**■ Выбор аудиовходных гнезд (AUDIO SELECT)**

Данный аппарат оборудован разнообразными входными гнездами. Данная функция (селектор аудиовходного гнезда) используется для переключения входного гнезда источника, если для источника используется более чем одно гнездо.



- В большинстве случаев, рекомендуется установить селектор аудиовходного гнезда на “AUTO”.
- Можно установить селектор аудиовходного гнезда по умолчанию с помощью параметра “AUDIO SELECT” в “OPTION MENU” (смотрите стр. 48).

**Повторно нажимая  $\text{Ⓢ} \text{Ⓝ}$  AUDIO SELECT (или  $\text{Ⓝ}$  AUDIO SEL), выберите нужный параметр для селектора аудиовходного гнезда.**



Настройка селектора аудиовходного гнезда

- AUTO** Автоматический выбор поступающего сигнала в следующем порядке:
  - (1) Цифровые сигналы
  - (2) Аналоговые сигналы
- ANALOG** Выбор только аналоговых сигналов. Звучание отсутствует при отсутствии поступающих аналоговых сигналов.

**Примечание**

Данная функция недоступна, если для текущего выбранного источника приема не назначены цифровые входные гнезда.

**■ Настройка тонального качества**

Данная функция используется для настройки баланса низких и высоких частот для каналов фронтальных левой и правой колонок.

**Повторно нажимая  $\text{Ⓢ} \text{Ⓣ}$  TONE CONTROL, выберите “BASS” или “TREBLE” и затем нажмите  $\text{Ⓢ} \text{Ⓟ}$  PROGRAM  $\triangleleft / \triangleright$  для настройки соответствующего уровня частотной характеристики.**

- Выберите параметр “BASS” для настройки характеристики низких частот.
- Выберите параметр “TREBLE” для настройки высокочастотной характеристики.

**Примечания**

- Настройки колонок и наушников сохраняются независимо.
- При увеличении или уменьшении высокочастотного или низкочастотного звучания до предельного уровня, тональное качество колонок окружающего звучания может отличаться от тонального качества фронтальных левой и правой колонок.

**■ Настройка уровней колонок во время воспроизведения**

Вы можете отрегулировать уровни громкости каждой колонки во время прослушивания звучания.

**Примечание**

Данная операция отменит настройку уровней, произведенную в “SP LEVEL” (смотрите стр. 44).

**1 Повторно нажимая кнопку  $\text{Ⓢ} \text{Ⓛ}$  LEVEL, выберите желаемую колонку для настройки.**

Дисплей	Настроенная колонка
FRONT L	Фронтальная левая колонка
FRONT R	Фронтальная правая колонка
CENTER	Центральная колонка
SWFR	Сабвуфер
SUR. L	Левая колонка окружающего звучания
SUR. R	Правая колонка окружающего звучания



При нажатии  $\text{Ⓢ} \text{Ⓛ}$  LEVEL на пульте ДУ, вы можете также выбрать колонку, нажимая  $\text{Ⓢ} \triangleleft / \triangleright$ .

**2 Нажмите кнопку  $\text{Ⓢ} \triangleleft / \triangleright$  на пульте ДУ для регулировки уровня звучания колонки.** Диапазон управления от -10 дБ до +10 дБ.



Можно нажимать  $\text{Ⓢ} \text{Ⓜ}$  A/B/C/D/E для выбора колонки и затем  $\text{Ⓢ} \text{Ⓟ}$  PRESET/TUNING  $\triangleleft / \triangleright$  для настройки выходного уровня колонки.

### ■ Отображение информации сигнала

Можно отобразить формат, частоту стробирования, канал, битовую скорость и информацию флага в текущем поступающем сигнале.

#### 1 Нажмите **MENU** на пульте ДУ.

Индикация “BASIC SETUP” отображается на дисплее фронтальной панели.

▪ BASIC SETUP

#### 2 Повторно нажимая **△ / ▽**, выберите параметр “SIGNAL INFO” и затем нажмите **ENTER**.

#### 3 Нажимайте **△ / ▽** для переключения отображаемой информации.

На дисплее фронтальной панели отображается следующая информация об источнике приема.

Дисплей	Описание
FORMAT	Формат сигнала.
SAMPL.	Количество выборок в секунду, выбираемых из продолжительного сигнала, для создания дискретного сигнала.
CH	Количество каналов источника в поступающем сигнале (фронтальный/окружающего звучания/LFE).
B. RATE	Количество бит, проходящих определенную точку в секунду.
FLAG	Информация флага, закодированная в сигналах DTS, Dolby Digital, или PCM, которая подает сигнал автоматического переключения декодеров на данном аппарате.

#### 4 Нажмите **MENU** для выхода.

### ■ Применение таймера сна

Данная функция позволяет автоматически устанавливать данный аппарат в режим ожидания после определенного промежутка времени.

#### Повторно нажимая **SLEEP**, установите количество времени.

С каждым нажатием **SLEEP**, индикации на дисплее фронтальной панели переключаются следующим образом.

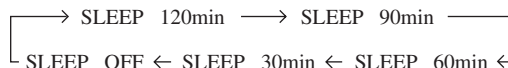

Во время переключения временных промежутков таймера сна, мигает индикация SLEEP. После установки таймера сна, на дисплее фронтальной панели загорается индикация SLEEP, и дисплей возвращается на выбранную программу звукового поля.



- Для отмены таймера сна, повторно нажимайте кнопку **SLEEP** на пульте ДУ до отображения “SLEEP OFF” на дисплее фронтальной панели.
- Установку таймера сна также можно отменить, нажав **STANDBY/ON** (или **STANDBY**) для установки данного аппарата в режим ожидания.

### ■ Воспроизведение видеоисточников в виде фона

Вы можете скомбинировать видеокартинку от видеоисточника и звучание от аудиоисточника. Например, вы можете прослушивать классическую музыку, и в то же время просматривать прекрасный пейзаж от видеоисточника на видеоэкране.

Нажимая селекторные кнопки источника на пульте ДУ, выберите видеоисточник, и затем аудиоисточник.

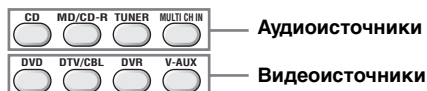

# Программы звукового поля

Данный аппарат оборудован различными точными цифровыми декодерами, позволяя прослушивать многоканальное воспроизведение от почти любого стереофонического или многоканального источника.

Нажимайте **Ⓜ PROGRAM**  $\triangleleft/\triangleright$  (или повторно нажимайте **Ⓜ PROG**  $\triangleleft/\triangleright$ ).

Наименование выбранной программы звукового поля появится на дисплее фронтальной панели.

## Примечания

- При выборе источника поступающего сигнала, данный аппарат автоматически выбирает программу звукового поля, использованную в последний раз для соответствующего источника приема.

- При выборе компонента, подключенного к гнездам MULTI CH INPUT, как источника приема (смотрите стр. 28), невозможно выбрать программу звукового поля.
- При приеме сигналов PCM с частотой стробирования выше 48 кГц, данный аппарат автоматически устанавливается на режим “STRAIGHT” (смотрите стр. 33).



- При выборе программы звукового поля, основывайтесь на собственном вкусе прослушивания, а не только на самих наименованиях программ.
- Можно выбрать “Music Enh. 2ch” и “Music Enh. 5ch”, повторно нажимая **Ⓜ ENHANCER** на пульте ДУ.

## Описание программ звукового поля

Категория	Программа	Описание
MUSIC	Pop/Rock	Обработка CINEMA DSP. Данная программа представляет образ живого поп, рок, или джаз концерта. Звуковое поле воссоздает обширность огромного летнего концертного зала с ударением на яркость вокала на сцене и солильных инструментов, и удары ритмических инструментов.
	Hall	Обработка HiFi DSP. Данное звуковое поле подходит для классической и оркестровой музыки. Программа использует данные, собранные в большом концертном зале в Мюнхене. Позволяет насладиться утонченной и красивой реверберацией и величественной атмосферой.
	Jazz	Обработка HiFi DSP. Звуковое поле подходит для джазовой и фьюжн музыки. Оно использует данные, собранные в знаменитом джаз-клубе в Нью-Йорке. Позволяет насладиться чистой реверберацией.
ENTERTAIN	Game	Обработка CINEMA DSP. Позволяет насладиться динамическими и захватывающими звуковыми эффектами, как во время игр. Программа позволяет почувствовать глубину и трехмерные окружающие звуки поля, где происходит игра, и передает эффекты окружающего звучания для сцен кинофильмов как в кинотеатре.
	TV Sports	Обработка CINEMA DSP. Позволяет насладиться стереофонической трансляцией спортивной эстафеты с разнообразием, с живой звуковой атмосферой. Во время спортивных эстафет, голоса комментаторов и дикторов исходят четко от центра; аплодисменты и атмосфера стадиона распространяются вокруг с достаточным диапазоном, и придает ощущение присутствия на стадионе.
MOVIE	Movie Spacious	Обработка CINEMA DSP. Звуковое поле подходит для кинофильмов, выделяющих впечатляющие звуковые эффекты, и отлично гармонирует с широким экраном. Программа воспроизводит широкий динамический диапазон от минимальных звуковых эффектов до мощных звуков.
	Movie Dramatic	Обработка CINEMA DSP. Данное звуковое поле также подходит для кинофильмов с выражением трехмерных звуковых эффектов. Оно удерживает реверберацию на скромном уровне, но воспроизводит звуковые эффекты и фоновую музыку в мягкой, трехмерной манере, с чистотой и центральной направленностью звуков.
STEREO	2ch Stereo	Микширование многоканальных сигналов на 2 канала или воспроизведение 2-канальных источников без изменений.
	5ch Stereo	Использование данной программы увеличивает диапазон позиции слушателя. Данное звуковое поле подходит для фоновой музыки на вечеринках.
ENHANCER	Music Enh. 2ch Music Enh. 5ch	Выберит данные программы для воспроизведения сжатых артефактов (как формат MP3) в виде 2-канального или 5-канального стереофонического звучания. Данная программа улучшает прослушивание путем регенерации отсутствующих гармоник в искажении сжатия.

## Примечание

Основываясь на данных, собранных в существующих концертных залах, музыкальных пространствах, кинотеатрах и т.д., программы звукового поля данного аппарата позволяют воспроизводить среду существующих акустических пространств. Таким образом, вы можете почувствовать разницу в силе отражений, исходящих спереди, сзади, слева и справа.

## ■ Выбор декодеров для 2-канальных источников (режим декодирования окружающего звучания)

Сигналы, поступающие от 2-канальных источников, могут также воспроизводиться в многоканальном режиме.

### Повторно нажимая **P** **SUR. DECODE**, выберите декодер.

В зависимости от типа воспроизводимого источника, и основываясь на личном вкусе, вы можете выбрать следующие декодеры.

STANDARD	Функции
PRO LOGIC	Обработка Dolby Pro Logic для любых источников
PLII Movie	Обработка Dolby Pro Logic II для киноисточников
PLII Music	Обработка Dolby Pro Logic II для музыкальных источников
PLII Game	Обработка Dolby Pro Logic II для игровых источников

## ■ Редактирование параметров звуковых полей

Вы можете прослушивать хорошее качество звучания, используя исходные параметры. Хотя вы и не должны изменять исходные настройки, вы можете изменить некоторые параметры для более лучшего соответствия источнику или комнате для прослушивания.

**1** Во время прослушивания источника, нажимая **⊕ / ⊖**, выберите нужный параметр.

**2** Нажимайте кнопку **⊙ < / >** для изменения значения параметра.

### Примечание

Изменение значений параметров при функции “MEM. GUARD” в “OPTION MENU”, установленной на “ON”, невозможно (смотрите стр. 48).



Начальные установки выделены жирным шрифтом под каждым параметром.

### Для Pop/Rock, Hall, Jazz, Game, TV Sports, Movie Spacious и Movie Dramatic:

**Уровень DSP** DSP LEVEL

Функция: Настройка уровня эффекта.

Выбор: **MIN**, MID, MAX

### Для функции PRO LOGIC II Music:

**Панорама** PANORAMA

Функция: Передача стереосигналов на колонки окружающего звучания и фронтальные колонки для воспроизведения эффекта панорамы.

Выбор: **OFF**, ON

**Протяжение** DIMENSION

Функция: Постепенное стягивание звукового поля вперед или назад.

Диапазон настройки:

-3 (назад) до +3 (вперед), исходная установка STD (стандартная).

**Ширина центра** ST WIDTH

Функция: Регулировка центральной сцены от всех трех фронтальных колонок до различных уровней. Большая величина стягивает центральную сцену в направлении фронтальных левой и правой колонок.

Диапазон настройки:

0 (звучание центрального канала выводится только от центральной колонки) до 7 (звучание центрального канала выводится только от фронтальных левой и правой колонок), начальная настройка 3.

### Для Music Enh. 2ch и Music Enh. 5ch

**Уровень эффекта**

Функция: Настройка уровня эффекта.

Выбор: **LOW**, HIGH

### ■ Использование программ звукового поля без колонок окружающего звучания (Virtual CINEMA DSP)

Режим Virtual CINEMA DSP позволяет прослушивать программы CINEMA DSP без колонок окружающего звучания путем создания виртуальных колонок.

При установке “SUR. LR” на “NONE” (смотрите стр. 43), режим Virtual CINEMA DSP автоматически запускается каждый раз, когда выбрана программа CINEMA DSP или HiFi DSP (смотрите стр. 31).

#### Примечание

Режим Virtual CINEMA DSP недоступен, даже если параметр “SUR. LR” установлен на “NONE” (смотрите стр. 43), в следующих случаях:

- когда выбран “5ch Stereo” (смотрите стр. 31).
- если к гнезду PHONES подключены наушники.

### ■ Прослушивание многоканальных источников и программ звукового поля через наушники (SILENT CINEMA)

Функция SILENT CINEMA позволяет прослушивать через обычные наушники музыку многоканального формата или звуковое сопровождение кинофильмов, включая источники Dolby Digital и DTS. Функция SILENT CINEMA включается автоматически при подключении наушников к гнезду PHONES во время прослушивания программ звукового поля CINEMA DSP или HiFi DSP (смотрите стр. 31). При включении функции, на дисплее фронтальной панели загорается индикатор SILENT CINEMA.

#### Примечание

Функция SILENT CINEMA не включается при выборе компонента, подключенного к гнездам MULTI CH INPUT, как источника приема (смотрите стр. 28).

### ■ Прослушивание необработанных источников приема (режим прямого декодирования)

Когда данный аппарат находится в режиме “STRAIGHT”, многоканальные источники декодируются напрямую на соответствующие каналы без дополнительной обработки эффектами. 2-канальные стереоисточники выводятся только от фронтальных левой и правой колонок.

Нажав **Ⓜ STRAIGHT** (или нажав **Ⓜ STRAIGHT**), выберите “STRAIGHT”.

Для отключения режима “STRAIGHT” снова нажмите **Ⓜ STRAIGHT** (или **Ⓜ STRAIGHT**) до отключения индикации “STRAIGHT” на дисплее фронтальной панели.

# Настройка радиопрограмм диапазона ЧМ/АМ

Существуют 2 метода настройки: автоматическая и ручная. Автоматическая настройка эффективна в тех случаях, когда поступающие от радиостанций сигналы достаточно сильны и отсутствуют помехи. При слабом сигнале желаемой радиостанции, произведите ручную настройку. Также можно использовать функцию автоматической и ручной настройки и предустановки и сохранить до 40 радиостанций.

## Автоматическая настройка

Автоматическая настройка эффективна в тех случаях, когда поступающие от радиостанций сигналы достаточно сильны и отсутствуют помехи.

- 1 Повторно нажимайте **⑭ INPUT**  $\triangleleft / \triangleright$  до отображения индикации “TUNER” на дисплее фронтальной панели.
- 2 Нажимая кнопку **③ FM/AM**, выберите диапазон приема (ЧМ или АМ).
- 3 Нажимайте **⑦ TUNING AUTO/MAN'L** до появления индикатора AUTO на дисплее фронтальной панели.

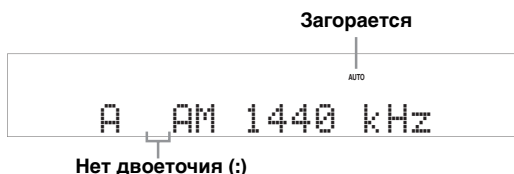

Автоматическая настройка невозможна при появлении двоеточия (:) на дисплее фронтальной панели. Нажав **② PRESET/TUNING**, отключите двоеточие (:).

- 4 Нажмите **⑤ PRESET/TUNING**  $\triangleleft / \triangleright$  один раз для начала автоматической настройки.  
При настройке данного аппарата на радиостанцию, загорается индикатор TUNED и частота принимаемой радиостанции отображается на дисплее фронтальной панели.

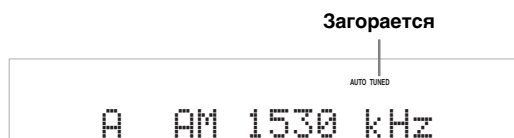

## Ручная настройка

При слабом поступающем сигнале желаемой радиостанции, произведите ручную настройку.

### Примечание

При ручной настройке на ЧМ-радиостанцию, тюнер автоматически переключается на монофонический режим приема для улучшения качества поступающего сигнала.

- 1 Повторно нажимайте **⑭ INPUT**  $\triangleleft / \triangleright$  до отображения индикации “TUNER” на дисплее фронтальной панели.
- 2 Нажимая кнопку **③ FM/AM**, выберите диапазон приема (ЧМ или АМ).
- 3 Нажимайте **⑦ TUNING AUTO/MAN'L** до отключения индикатора AUTO на дисплее фронтальной панели.



Ручная настройка невозможна при появлении двоеточия (:) на дисплее фронтальной панели. Нажав **② PRESET/TUNING**, отключите двоеточие (:).

- 4 Нажмите **⑤ PRESET/TUNING**  $\triangleleft / \triangleright$  для ручной настройки на желаемую радиостанцию.  
Для продолжения поиска, удерживайте кнопку нажатой.

## Автоматическая предустановка

С помощью функции автоматической предустановки можно сохранить до 40 ЧМ радиостанций с сильными сигналами (А1 до Е8: 8 номеров предустановленных радиостанций в каждой из 5 групп предустановленных радиостанций) в порядке. Затем вы сможете легко вызвать любую предустановленную радиостанцию, выбрав номер предустановленной радиостанции.

**1** Повторно нажимайте **14 INPUT** </> до отображения индикации “TUNER” на дисплее фронтальной панели.

**2** Нажимая **3 FM/AM**, выберите “FM” как диапазон приема.

**3** Нажмите и удерживайте нажатой кнопку **6 MEMORY** на более чем 3 секунды. Мигают номер предустановленной радиостанции, а также индикаторы MEMORY и AUTO. Автоматическая предустановка начинается примерно через 5 секунд от текущей частоты, и идет в направлении высоких частот.

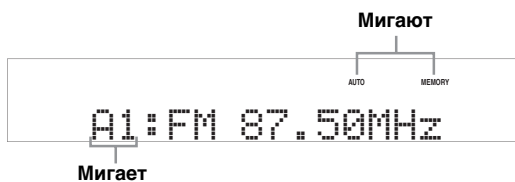

По завершению автоматической предустановки, на дисплее фронтальной панели высвечивается частота последней предустановленной радиостанции.

Нажимая **4 A/B/C/D/E** и затем **5 PRESET/TUNING** </>, можно выбрать группу предустановленных радиостанций и номер предустановленной радиостанции, где будет сохранена первая радиостанция.

### Примечания

- Любая информация о радиостанции, сохраненной под существующим номером предустановки, стирается при сохранении новой радиостанции на тот-же номер.
- Функция автоматической предустановки позволяет сохранить только ЧМ-радиостанции с достаточно сильным сигналом. При слабом сигнале желаемой радиостанции, произведите ручную настройку, и сохраните ее, следуя описанию в разделе “Ручная предустановка” на данной странице.

## Ручная предустановка

Можно сохранить до 40 радиостанций (А1 до Е8: 8 номеров предустановленных радиостанций в каждой из 5 групп предустановленных радиостанций) вручную.

**1** Настройтесь на радиостанцию путем автоматической или ручной настройки. Смотрите стр. 34 по инструкциям по настройке.

**2** Нажмите кнопку **6 MEMORY**. Примерно 10 секунд на дисплее фронтальной панели мигает индикатор MEMORY.

**3** Повторно нажимая **4 A/B/C/D/E** и **5 PRESET/TUNING** </>, выберите группу предустановленной радиостанции (А1 до Е8), пока мигает индикатор MEMORY. Убедитесь, что двоеточие (:) отображено на дисплее фронтальной панели.

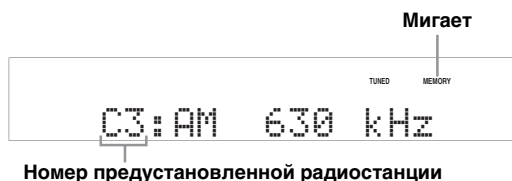

Номер предустановленной радиостанции

**4** Нажмите **6 MEMORY** во время мигания индикации MEMORY.

Диапазон и частота радиостанции, а также выбранные группа и номер предустановленной радиостанции отображаются на дисплее фронтальной панели.



Отображенная радиостанция была сохранена как C3.

### Примечания

- Любая информация о радиостанции, сохраненной под существующим номером предустановки, стирается при сохранении новой радиостанции на тот-же номер.
- Режим приема (стереофонический или монофонический) сохраняется наряду с частотой радиостанции.

## Выбор предустановленных радиостанций

Вы можете легко настроиться на любую желаемую радиостанцию, выбрав группу и номер предустановленной радиостанции, под которым она была сохранена.



При выполнении данной операции от пульта ДУ, нажав кнопку **©TUNER**, выберите “TUNER” как источник приема.

**1** Повторно нажимая **④ A/B/C/D/E** (или **ⓕ A/B/C/D/E**), выберите нужную группу предустановленной радиостанции (А до Е). Буква группы предустановленной радиостанции отображается на дисплее фронтальной панели, и изменяется при каждом нажатии кнопки.

**2** Нажимая **⑤ PRESET/TUNING </>** (или **ⓕ A/B/C/D/E**), выберите номер предустановленной радиостанции (1 до 8). Диапазон и частота радиостанции, а также группа и номер предустановленной радиостанции отображаются на дисплее фронтальной панели.



Номер (1 до 8) нужной предустановленной радиостанции можно выбрать напрямую, нажав цифровые кнопки на пульте ДУ.

## Замена предустановленных радиостанций

Вы можете заменить местами две предустановленные радиостанции. На примере ниже описана процедура замены предустановленной радиостанции “Е1” на “А5”.

**1** Выберите предустановленную радиостанцию “Е1”, используя **④ A/B/C/D/E** и **⑤ PRESET/TUNING </>**.

Смотрите “Выбор предустановленных радиостанций” на данной странице.

**2** Нажмите и удерживайте нажатой кнопку **② PRESET/TUNING** на более чем **3 секунды**.

На дисплее фронтальной панели мигают “Е1” и индикатор MEMORY.

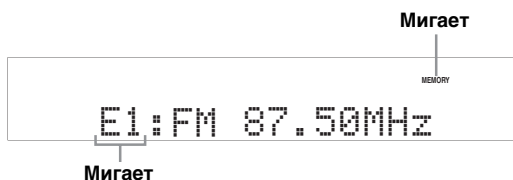

**3** Выберите предустановленную радиостанцию “А5”, используя **④ A/B/C/D/E** и **⑤ PRESET/TUNING </>**.

На дисплее фронтальной панели мигают “А5” и индикатор MEMORY.

Смотрите “Выбор предустановленных радиостанций” на данной странице.



**4** Нажмите **② PRESET/TUNING** снова.

На дисплее фронтальной панели отображается “EDIT E1-A5” и две предустановленные радиостанции заменяются местами.

# Настройка Системы Радиоданных (Только модель для Европы)

Система Радиоданных – это система передачи информации, используемая ЧМ-радиостанциями многих стран. При приеме радиостанций Системы Радиоданных, данный аппарат может принимать различную информацию Системы Радиоданных, как PS (наименование программы),PTY (тип программы), RT (радиотекст), CT (текущее время) и EON (другие радиостанции с расширенными возможностями).

## Отображение информации Системы Радиоданных

Данная функция используется для отображения 4 типов информации Системы Радиоданных: PS (наименование программы), PTY (тип программы), RT (радиотекст) и CT (текущее время). На дисплее фронтальной панели загораются соответствующие индикаторы.

### Примечания

- Можно выбрать один из режимов отображения Системы Радиоданных только при включении соответствующего индикатора Системы Радиоданных на дисплее фронтальной панели. До завершения приема всех информации Системы Радиоданных от радиостанции, данному аппарату может потребоваться некоторое время.
- Можно выбрать только доступные режимы отображения Системы Радиоданных, предоставляемые радиостанцией.
- При слабом поступающем сигнале, данный аппарат может не использовать информацию Системы Радиоданных. В особенности, режим “RT” содержит большое количество информации и может быть недоступен, даже при доступности других режимов отображения Системы Радиоданных.
- При плохих условиях приема, нажимайте **TUNING AUTO/MAN'L** на фронтальной панели до отключения индикатора AUTO на дисплее фронтальной панели.
- Если сила сигнала ослаблена по причине внешних помех во время приема данным аппаратом информации Системы Радиоданных, прием может внезапно прерваться и на дисплее фронтальной панели отобразится “...WAIT”.
- При выборе режима “RT”, данный аппарат может отображать программную информацию из максимум 64 буквенно-цифровых знаков, включая символ умляут. Недоступные знаки отображаются как “\_” (подчеркивание).
- Если прием прервался при выборе режима “CT”, на дисплее фронтальной панели отображается “CT WAIT”.

## 1 Настройтесь на желаемую радиостанцию, транслирующую Систему Радиоданных.

- Рекомендуется использовать автоматическую предустановку для настройки на радиостанцию, транслирующую Систему Радиоданных (смотрите стр. 35).
- Для настройки на предустановленные радиостанции, транслирующие Систему Радиоданных, также можно использовать режим PTY SEEK.

## 2 Повторно нажимая **FREQ/TEXT** на пульте ДУ, выберите нужный режим отображения Системы Радиоданных.

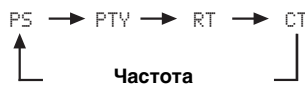

- Выберите “PS” для отображения наименования текущей принимаемой программы Системы Радиоданных.
- Выберите “PTY” для отображения типа текущей принимаемой программы Системы Радиоданных.
- Выберите “RT” для отображения информации о текущей принимаемой программе Системы Радиоданных.
- Выберите “CT” для отображения текущего времени.

## Выбор типа программы Системы Радиоданных (режим PTY SEEK)

Данная функция используется для выбора желаемой радиопрограммы по типу программы со всех предустановленных радиостанций, транслирующих Систему Радиоданных.



Для предустановки радиостанций, транслирующих Систему Радиоданных, используйте функцию автоматической предустановки (смотрите стр. 35).

**1** Нажмите **TUNER** на пульте ДУ и выберите “**TUNER**” как источник приема.

**2** Нажав **PTY SEEK MODE** на пульте ДУ, установите данный аппарат на режим **PTY SEEK**.

Наименование типа программы или “NEWS” мигает на дисплее фронтальной панели.



Для отмены режима PTY SEEK, снова нажмите **PTY SEEK MODE** на пульте ДУ.

**3** Нажимая кнопку **PRESET**  $\triangleleft/\triangleright$  на пульте ДУ, выберите нужный тип программы.

Наименование выбранного типа программы появится на дисплее фронтальной панели.



Тип программы	Описание
NEWS	Новости
AFFAIRS	Текущие актуальные вопросы
INFO	Общая информация
SPORT	Спорт
EDUCATE	Образование
DRAMA	Драма
CULTURE	Культура
SCIENCE	Наука
VARIED	Развлечение
POP M	Популярная музыка
ROCK M	Рок музыка
M.O.R. M	Музыка в пути (для легкого прослушивания)
LIGHT M	Легкая классическая музыка
CLASSICS	Классическая музыка для знатоков
OTHER M	Другие виды музыки

**4 Для начала поиска всех предустановленных радиостанций Системы Радиоданных, нажмите ① PTY SEEK START на пульте ДУ.**

Во время поиска радиостанций данным аппаратом, на дисплее фронтальной панели мигает название выбранного типа программы и загорается индикатор PTY HOLD.



Мигает



Загорается



Для остановки поиска всех радиостанций, снова нажмите ① PTY SEEK START на пульте ДУ.

**Примечания**

- При нахождении радиостанции, передающей нужный тип программы, данный аппарат прерывает поиск радиостанций.
- Если найдена не та радиостанция, снова нажмите ① PTY SEEK START для возобновления поиска другой радиостанции, передающей такой же тип программы.

**Использование информационной услуги других радиостанций с улучшенными возможностями (EON)**

Данная функция используется для приема информационной услуги EON (другие радиостанции с улучшенными возможностями) сети радиостанций Системы Радиоданных. При выборе одной из 4 типов программ Системы Радиоданных (NEWS, AFFAIRS, INFO, или SPORT), данный аппарат автоматически начинает поиск всех доступных предустановленных радиостанций, планирующих трансляцию информационной услуги EON выбранного типа программы на определенный промежуток времени. При начале запланированной информационной услуги EON, данный аппарат автоматически переключается на местную радиостанцию, транслирующую информационную услугу EON, и затем по завершению информационной услуги EON, переключается на национальную радиостанцию.

**Примечания**

- Данная функция может использоваться только при наличии информационной услуги EON.
- Индикатор EON высвечивается на дисплее фронтальной панели только при приеме информационной услуги EON от радиостанции Системы Радиоданных.

**1 Настройтесь на желаемую радиостанцию, транслирующую Систему Радиоданных.**

**2 Убедитесь, что индикатор EON высвечен на дисплее фронтальной панели.**

Если индикатор EON отключен на дисплее фронтальной панели, выберите другую радиостанцию Системы Радиоданных, при приеме которой загорается индикатор EON.



**3 Повторно нажимая ① EON на пульте ДУ, выберите один из типов программ Системы Радиоданных (NEWS, AFFAIRS, INFO или SPORT). Наименование выбранного типа программы появится на дисплее фронтальной панели.**



Загорается



Для отмены функции EON, повторно нажимайте ① EON на пульте ДУ до отключения названия типа программы и включения индикации “EON OFF” на дисплее фронтальной панели.

# Запись

Настройки записи и другие операции выполняются на компонентах записи. Смотрите инструкции по эксплуатации, приложенные к таким компонентам.

## Примечания



- Когда данный аппарат находится в режиме ожидания, запись между компонентами, подключенными к данному аппарату, невозможна.
- Настройки TONE CONTROL (смотрите стр. 29) и VOLUME, уровни колонок (смотрите стр. 29) и программы звукового поля (смотрите стр. 31) не отражаются на записываемом материале.
- Запись с источника, подключенного к гнездам MULTI CH INPUT данного аппарата, невозможна.
- Цифровые сигналы, поступающие в гнезда DIGITAL INPUT, не выводятся от аналоговых гнезд AUDIO OUT (REC) для записи. Поэтому, если компонент-источник подключен для передачи только цифровых сигналов, невозможно записать источник.
- Поступающий сигнал от определенного источника не выводится на одинаковый канал OUT (REC).
- Как только записывающий компонент подключен к данному аппарату, аппарат должен оставаться включенным во время использования данного аппарата. При отключении компонента, данный аппарат может исказить звучание от других компонентов.
- При записи с CD-дисков, радио и т.д., изучите законодательство об авторских правах, действующее в вашей стране. Запись с источников, защищенных авторскими правами, может привести к нарушению законодательства об авторских правах.



До того, как приступить к записи, выполните тестовую запись.

При воспроизведении видеоисточника с записанными или закодированными сигналами для защиты от копирования, сама картинка может исказиться вследствие таких сигналов.

**1 Включите все подключенные компоненты.**

**2 Повторно нажимая  INPUT  /  (или нажав одну из селекторных кнопок источника (C)), выберите нужный компонент-источник записи.**

**3 Начните воспроизведение на выбранном компоненте-источнике или выберите радиостанцию.**

**4 Начните запись на записывающем компоненте.**

# Меню настройки

Для регулировки различных установок системы и настройки режима работы данного аппарата, вы можете настроить следующие параметры в меню настройки. Измените начальные настройки (указано жирным для каждого параметра) для их соответствия вашей среде прослушивания.

## ■ Основная настройка BASIC SETUP

Данная функция используется для автоматической настройки параметров колонок и системы (смотрите стр. 21).

## ■ Ручная настройка MANUAL SETUP

Данная функция используется для настройки параметров колонок и системы вручную.

### Звуковое меню 1 SOUND MENU

Используйте данное меню для ручной настройки любых параметров колонок, изменения качества и тональности звучания системы, или установки задержек для соответствия видеосигналу при использовании с ЖК экраном или проектором.

Параметр	Описание	Стр.
A) SPEAKER SET	Выбор размера каждой колонки, колонок для воспроизведения низкочастотного сигнала, частоты кроссовера, и расположения фронтальных колонок, подключенных к терминалам FRONT B.	43
B) SP LEVEL	Регулировка уровня звучания каждой колонки.	44
C) SP DISTANCE	Регулировка расстояния каждой колонки.	45
D) CENTER GEO	Настройка тонального качества центральной колонки.	45
E) LFE LEVEL	Настройка уровня звучания канала LFE для сигналов Dolby Digital или DTS.	45
F) D. RANGE	Настройка динамического диапазона сигналов Dolby Digital или DTS.	45
G) AUDIO SET	Регулировка уровня приглушения, настроек приглушения звучания, максимального уровня громкости и исходного уровня громкости.	46

### Меню приема 2 INPUT MENU

Данное меню используется для ручной настройки входных гнезд, выбора режима входа и переименования источника.

Параметр	Описание	Стр.
A) INPUT ASSIGN	Настройка входных гнезд данного аппарата в соответствии с используемым компонентом.	46
B) INPUT RENAME	Изменение наименования источников приема.	47
C) VOLUME TRIM	Регулировка уровня громкости каждого гнезда.	47
D) DECODER MODE	Выбор режима декодера для источников, подключенных к гнездам DIGITAL INPUT на задней панели данного аппарата.	47
E) MULTI CH SET	Выбор видеоисточника, воспроизводимого в качестве фона источников, поступающих на гнезда MULTI CH INPUT.	47

## Меню опций 3 OPTION MENU

Данное меню используется для ручной настройки дополнительных параметров системы.

Параметр	Описание	Стр.
A)DISPLAY SET	Регулировка яркости дисплея фронтальной панели.	48
B)MEMORY GUARD	Блокировка параметров программы звукового поля и других параметров меню настройки.	48
C)AUDIO SELECT	Назначение режима установки селектора аудиовходного гнезда для источников приема, подключенных к гнездам DIGITAL INPUT, при включении питания данного аппарата.	48
D)PARAM. INI	Установка всех параметров программ звукового поля на исходные заводские настройки.	48

## ■ Информация сигнала SIGNAL INFO

Данная функция используется для просмотра информации о аудиосигнале (смотрите стр. 30).

### Использование меню настройки

Для открытия и настройки каждого параметра, пользуйтесь пультом ДУ.



Вы можете изменить параметры меню настройки во время воспроизведения звучания данным аппаратом.

#### 1 Нажмите **MENU** на пульте ДУ.

Индикация "BASIC SETUP" отображается на дисплее фронтальной панели.

• BASIC SETUP

#### 2 Нажимая **Δ / ▽**, выберите режим "MANUAL SETUP".

• MANUAL SETUP

#### 3 Нажав кнопку **ENTER**, войдите в "MANUAL SETUP".

Индикация "1 SOUND MENU" отображается на дисплее фронтальной панели.

1 SOUND MENU

#### 4 Повторно нажимая **Δ / ▽** и затем нажав **ENTER**, выберите и войдите в нужное меню.

При повторном нажатии **Δ / ▽**, на дисплее фронтальной панели отображаются следующие меню.

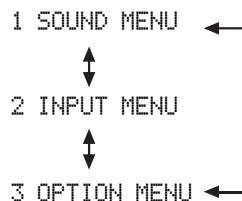

#### 5 Повторно нажимая **Δ / ▽** и затем нажав **ENTER**, выберите и войдите в нужное подменю.

- Повторяйте шаги 5 и 6 для перехода и входа в параметры, которые нужно отрегулировать.
- Для возврата на предыдущий уровень меню, нажмите **RETURN**.

#### 6 Нажимая **Δ / ▽**, выберите нужный параметр, и затем нажимайте **◀ / ▶** для переключения значения параметра.

- Для увеличения значения, нажимайте **▶**.
- Для уменьшения значения, нажимайте **◀**.

#### 7 Для выхода из меню настройки, нажмите **MENU**.

## 1 SOUND MENU

Данное меню используется для ручной настройки любых параметров колонок или установки времени задержки из-за задержки видеосигнала при использовании с ЖК экраном или проектором.

### ■ Параметры колонок A) SPEAKER SET

Данная функция используется для ручной настройки любых настроек колонок.

#### Настройка колонок FRONT B FRONT B

Данная функция используется для выбора расположения фронтальных колонок, подключенных к терминалам FRONT B.

Выбор: **FRONT**, ZONE B

- Выберите “FRONT” для включения и отключения FRONT A и B, если колонки FRONT B установлены в основной зоне.
- Выберите “ZONE B”, если колонки, подключенные к терминалам FRONT B, установлены в другой зоне. Если FRONT A отключен и включен FRONT B, все колонки включая сабвуфер основной зоны приглушаются, и аппарат выводит звучание только на терминалы FRONT B.

#### Примечания

- Если к гнезду PHONES данного аппарата подключены наушники, и параметр “FRONT B” установлен на “ZONE B”, звучание исходит от наушников и терминалов FRONT B одновременно.
- Если выбрана программа DSP, и параметр “FRONT B” установлен на “ZONE B”, данный аппарат автоматически переходит в режим Virtual CINEMA DSP (смотрите стр. 33).

Раздел низкочастотного репродуктора колонки составляет 16 см или больше: большая  
Раздел низкочастотного репродуктора колонки меньше 16 см: малая

#### Фронтальные колонки FRONT

Выбор: SMALL, LARGE

##### Для больших фронтальных колонок

Выберите “LARGE” (большая).

##### Для малых фронтальных колонок

Выберите “SMALL” (малая).

#### Примечание

Если “BASS OUT” установлен на “FRNT” (смотрите стр. 44), можно выбрать только “LARGE” в “FRONT”. Если значение “FRONT” заранее установлено на настройку, кроме “LARGE”, данный аппарат автоматически переключает значение на “LARGE”.

#### Центральная колонка CENTER

Выбор: NONE, SML, LRG

##### Для большой центральной колонки

Выберите “LRG” (большая).

##### Для малой центральной колонки

Выберите “SML” (малая).

##### Если центральная колонка не используется

Выберите “NONE” (отсутствует). Сигналы канала окружающего звучания направляются на фронтальные левую и правую колонки.

#### Левая/правая колонки окружающего звучания SUR. LR

Выбор: NONE, SML, LRG

##### Для больших колонок окружающего звучания

Выберите “LRG” (большая).

##### Для малых колонок окружающего звучания

Выберите “SML” (малая).

##### Если колонки окружающего звучания не используются

Выберите “NONE” (отсутствует). Данный аппарат устанавливается на режим Virtual CINEMA DSP (смотрите стр. 33).

### Вывод сигналов LFE/басов BASS OUT

Данная функция используется для выбора колонок для воспроизведения LFE (низкочастотный эффект) и низкочастотных сигналов.

Выбор: SWFR, FRNT, BOTH



Если вы недовольны воспроизведением низкочастотных сигналов от колонок, вы можете выполнить настройки в зависимости от собственных предпочтений.

#### При подключении к данному аппарату сабвуфера и для прослушивания естественного басового звучания

Выберите “SWFR” (сабвуфер). Сигналы LFE, а также низкочастотные сигналы других колонок, установленных на “SML” (или “SMALL”) направляются на сабвуфер.

#### При подключении к данному аппарату сабвуфера и для прослушивания насыщенного басового звучания

Выберите “BOTH” (оба). Сабвуфер издает низкочастотные сигналы от любого источника. Сигналы LFE, а также низкочастотные сигналы других колонок, установленных на “SML” (или “SMALL”) направляются на сабвуфер. Аппарат направляет низкочастотные сигналы фронтального левого и правого каналов на фронтальные левую и правую колонки и сабвуфер, вне зависимости от настройки “FRONT” (смотрите стр. 43).

#### Если сабвуфер не используется

Выберите “FRNT” (фронтальный). Сигналы LFE, низкочастотные сигналы фронтальных левого и правого каналов, и низкочастотные сигналы других колонок, установленных на “SML” (или “SMALL”) – все они направляются на фронтальные левую и правую колонки вне зависимости от настройки “FRONT” (смотрите стр. 43).

### Кроссовер CROSSOVER

Данная функция используется для выбора частоты кроссовера всех колонок, установленных на “SML” (или “SMALL”) или на “NONE” в “SPEAKER SET” (смотрите стр. 42 и 43). Все частоты ниже выбранной частоты будут направляться на сабвуфер или колонки, установленные на “LRG” (или “LARGE”) в “SPEAKER SET” (смотрите стр. 42 и 43).

Выбор: 40Гц, 60Гц, **80Hz**, 90Гц, 100Гц, 110Гц, 120Гц, 160Гц, 200Гц

### Фаза сабвуфера SWFR PHASE

При недостаточности или нечетком воспроизведении басов, воспользуйтесь данной функцией для переключения фазы сабвуфера.

Выбор: NRM, REV

- Выберите “NRM”, если вы не желаете установить противоположную фазу сабвуфера.
- Выберите “REV” для установки противоположной фазы сабвуфера.

### ■ Уровень колонок BSP LEVEL

Данная функция используется для ручной регулировки выходного уровня каждой колонки.

Диапазон настройки: -10 до +10 дБ

Шаг регулирования: 1 дБ

Исходная установка: 0 дБ

SP LEVEL	Настроенная колонка
FL	Фронтальная левая колонка
FR	Фронтальная правая колонка
C	Центральная колонка
SL	Левая колонка окружающего звучания
SR	Правая колонка окружающего звучания
SWFR	Сабвуфер

#### Примечание

Доступные каналы колонок различаются в зависимости от настройки колонок.

## ■ Расстояние колонок **C)SP DISTANCE**

Данная функция предназначена для настройки расстояния каждой колонки и для регулировки задержки звучания соответствующего канала вручную. Идеально, каждая колонка должна быть расположена на одинаковом расстоянии от основного места слушателя. Однако, в большинстве случаев этого невозможно добиться из-за домашних условий. Таким образом, необходимо применить некоторую задержку звучания от каждой колонки для того, чтобы звуковые сигналы всех каналов одновременно достигали места слушателя.

### Значение **UNIT**

Выбор: метрах (m), футах (ft)

Исходная установка:

[Модели для США и Канады]: футах (футы)

[Другие модели]: метрах (м)

- Выберите “meters” для настройки расстояния колонок в метрах.
- Выберите “feet” для настройки расстояния колонок в футах.

### Расстояния колонок

Диапазон настройки: 0,30 до 24,00 м (1,0 до 80,0 ft)

Шаг регулирования: 0,10 м (0,5 ft)

Исходная установка: 3,00 м (10,0 ft)

SP DISTANCE	Настроенная колонка
FRONT L	Фронтальная левая колонка
FRONT R	Фронтальная правая колонка
CENTER	Центральная колонка
SUR. L	Левая колонка окружающего звучания
SUR. R	Правая колонка окружающего звучания
SWFR	Сабвуфер

### Примечание

Доступные каналы колонок различаются в зависимости от настройки колонок.

## ■ Центральный графический эквалайзер **D)CENTER GEO**

Данная функция используется для настройки встроенного 5-диапазонного (100Гц, 300Гц, 1кГц, 3кГц и 10кГц) графического эквалайзера для центрального канала для выравнивания тонального качества центральной колонки с тональным качеством фронтальных колонок. Настройки можно выполнить во время прослушивания текущего выбранного компонента-источника или тестового тонального сигнала.

Диапазон настройки: -6,0 до +6,0 дБ

Шаг регулирования: 0,5 дБ

Исходная установка: 0 дБ



Нажмите  $\odot$   $\Delta$  /  $\nabla$  для выбора частоты диапазона и  $\odot$   $\triangleleft$  /  $\triangleright$  для настройки выбранной частоты диапазона.

Следующий пример показывает выбор “100Гц” в качестве частотного диапазона.

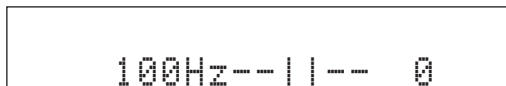

## Тестовый тональный сигнал **TEST**

Данная функция используется для настройки “CENTER GEO” во время прослушивания тестового тонального сигнала.

Выбор: **OFF, ON**

- Выберите “OFF” для прекращения тестового тонального сигнала и воспроизведения выбранного компонента-источника.
- Выберите “ON” для вывода тестового тонального сигнала от центральной и фронтальной левой колонок.

## ■ Уровень низкочастотного эффекта **E)LFE LEVEL**

Используйте данную функцию для настройки уровня воспроизведения канала LFE (низкочастотный эффект) в соответствии с мощностью сабвуфера или наушников. Канал LFE содержит особые низкочастотные эффекты, которые добавляются только к определенным сценам. Данная настройка действительна только во время декодирования данным аппаратом сигналов в формате Dolby Digital или DTS.

Диапазон настройки: -20 до 0 дБ

Шаг регулирования: 1 дБ

**Низкочастотный эффект LFE колонок** **SP LFE**  
Настройка уровня колонок LFE.

**Низкочастотный эффект LFE наушников** **HP LFE**  
Настройка уровня LFE наушников.

### Примечание

В зависимости от настроек “BASS OUT” (смотрите стр. 44), некоторые сигналы могут не выводиться на гнездо SUBWOOFER OUTPUT.

## ■ Динамический диапазон **F)D. RANGE**

Данная функция используется для выбора уровня сжатия динамического диапазона для последующего применения к колонкам или наушникам. Данная настройка действительна только во время декодирования данным аппаратом сигналов в формате Dolby Digital или DTS.

Выбор: **MIN, STD, MAX**

- Выберите “MIN” (минимальный), если вы постоянно прослушиваете на низких уровнях громкости.
- Выберите “STD” (стандартный) для общего пользования. Выберите “MAX” (максимальный) для сохранения большого количества динамического диапазона.

**Динамический диапазон колонок** **SP D. R**  
Настройка сжатия колонок.

**Динамический диапазон наушников** **HP D. R**  
Настройка сжатия наушников.

## ■ Настройки звучания G>AUDIO SET

Данная функция используется для настройки всех аудиопараметров данного аппарата.

### Тип приглушения MUTE TYP.

Данная функция используется для настройки уровня приглушения звучания (смотрите стр. 28).

Выбор: **FULL**, -20dB

- Выберите “FULL” для полного приглушения всего воспроизводимого звучания.
- Выберите “-20dB” для понижения текущей громкости на 20 дБ.

### Задержка звучания A.DELAY

Данная функция используется для задержки звучания для его синхронизации с видекартинкой. Данная функция может быть необходима при использовании определенных ЖК экранов или проекторов.

Диапазон настройки: **0** до 160 мс

Шаг регулирования: 1 мс

### Максимальный уровень громкости MAX VOL.

Данная функция используется для установки максимального уровня громкости. Данная функция полезна для предотвращения внезапных громких звуков по ошибке. Например, исходный диапазон громкости - 16 дБ до -80 дБ. Однако, если “MAX VOL.” установлен на -5 дБ, диапазон звучания устанавливается на -5 дБ до -80 дБ.

Диапазон настройки: **16 dB**, 10 dB до -30 dB

Шаг регулирования: 5 dB

#### Примечание

Параметр “MAX VOL.” имеет приоритет над параметром “Initial Volume”. Например, если “INI.VOL.” установлен на -20 дБ и “MAX VOL.” установлен на -30 дБ, уровень громкости автоматически устанавливается на -30 дБ при включении питания данного аппарата в следующий раз.

### Исходный уровень громкости INI.VOL.

Данная функция используется для установки уровня громкости при включении питания данного аппарата.

Выбор: **Off**, -80 дБ до +16 дБ

Шаг регулирования: 1 дБ

#### Примечание

Параметр “MAX VOL.” имеет приоритет над параметром “INI.VOL.”.

## 2 INPUT MENU

Данное меню используется для настройки входных гнезд, выбора режима приема или переименования источника приема.

### ■ Назначение приема

#### A) INPUT ASSIGN

Данная функция используется для назначения входных гнезд в соответствии с используемым компонентом, если начальные настройки данного аппарата не соответствуют с вашими требованиями. Изменив следующие параметры, вы можете отрегулировать назначение соответствующих гнезд и эффективно подключить больше компонентов.

Как только назначение входных гнезд изменено, можно выбрать соответствующий компонент, используя **14** INPUT <|/|> (или селекторные кнопки источника (C) на пульте ДУ).

#### Для гнезд COAXIAL INPUT 1

IN (1)

Выбор: (1) CD, MD/CD-R, **DVD**, DTV/CBL, V-AUX, DVR

#### Для гнезд OPTICAL INPUT 2 и 3

IN (2)

IN (3)

Выбор: (2) CD, MD/CD-R, DVD, **DTV/CBL**, V-AUX, DVR  
(3) **CD**, MD/CD-R, DVD, DTV/CBL, V-AUX, DVR

#### Примечание

Невозможно выбрать определенный параметр более одного раза.

## ■ Переименование источника

V>INPUT RENAME

Данная функция используется для изменения названия источника приема, отображаемого на дисплее фронтальной панели.

На следующем примере показано переименование “DVD” на “My DVD”.



- 1 Нажмите одну из селекторных кнопок источника (C) или K **MULTI CH IN** и выберите нужный источник приема для замены названия.

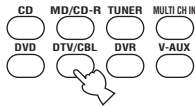

- 2 Нажимайте S◀/▶ на пульте ДУ для ввода “\_” (нижней черты) под пробелом или знаком, который хотите отредактировать.

- 3 Нажимая S△/▽, выберите желаемый знак для использования и затем нажмите S◀/▶ для перехода на следующее пространство.

### Примечания

- Для каждого источника вы можете использовать до 8 знаков.
- Для переключения знака в последовательности, нажимайте S▽, для переключения в обратной последовательности – S△:  
А - Z, пробел, 0 до 9, пробел, а до z, пробел, символы (#, \*, -, +, др.)

- 4 Для переименования каждого источника приема, повторите шаги 1 до 3.

- 5 Для выхода из U **MENU**, нажмите “INPUT RENAME”.

## ■ Настройка громкости C>VOLUME TRIM

Данная функция используется для настройки уровня сигнала, поступающего на каждое гнездо. Она полезна тогда, когда нужно сбалансировать уровень приема каждого источника во избежание внезапных скачков в уровне громкости при переключении источников.

Выбор: CD, MD/CD-R, TUNER, DVD, DTV/CBL, V-AUX, DVR, MULTI CH IN

Диапазон настройки: -6,0 до +6,0 дБ

Шаг регулирования: 1,0 дБ

Исходная установка: 0,0 дБ

## ■ Режим декодера D>DECODER MODE

### Режим выбора декодера

Данная функция используется для назначения режима декодера по умолчанию для источников, подключенных к гнездам DIGITAL INPUT, при включении питания данного аппарата.

Выбор: **AUTO**, **LAST**

- Выберите “AUTO” для автоматического обнаружения типа поступающих сигналов и выбора соответствующего режима декодера.
- Выберите “LAST” для автоматического выбора данным аппаратом последнего режима декодера, использованного для подключенного источника.

### Установка приоритета декодера DTS

Выбор: **AUTO**, **DTS**

- Выберите “AUTO” для автоматического обнаружения данным аппаратом типов поступающих сигналов и выбора соответствующего режима приема.
- Выберите “DTS” при воспроизведении DTS-CD.

## ■ Настройка многоканального приема

E>MULTI CH SET

### BGV BGV

Данная функция используется для выбора видеоисточника, воспроизводимого в качестве фона для источников, принимаемых через гнезда MULTI CH INPUT.

Выбор: **LAST**, **DVR**, **V-AUX**, **DTV/CBL**, **DVD**



Выберите “LAST” для автоматического выбора данным аппаратом последнего выбранного видеоисточника в качестве видеоисточника фона.

## 3 OPTION MENU

Данное меню используется для настройки дополнительных параметров системы.

### ■ Настройки дисплея A)DISPLAY SET

#### Яркость DIMMER

Данная функция используется для настройки яркости дисплея фронтальной панели.

Диапазон настройки: -4 до 0

Шаг регулирования: 1

- Для установки тусклого света дисплея фронтальной панели, нажмите  $\odot$  <.
- Для яркости дисплея фронтальной панели, нажмите  $\odot$  >.

### ■ Защита памяти B)MEMORY GUARD

#### Защита памяти MEM. GUARD

Данная функция предназначена для предотвращения случайных изменений значений параметров программы DSP и других настроек системы.

Выбор: OFF, ON

- Выберите “OFF” для отключения функции “MEM. GUARD”.
- Выберите “ON” для защиты:
  - параметры программ звукового поля
  - все параметры меню настройки
  - всех уровней колонок
  - параметры шаблонов SCENE

#### Примечание

Если функция “MEM. GUARD” установлена на “ON”, выбор и настройка любых других параметров меню настройки невозможны.

### ■ Выбор звучания C)AUDIO SELECT

Данная функция используется для назначения установки селектора аудиовходного гнезда для источников приема при включении питания данного аппарата.

Выбор: AUTO, LAST

- Выберите “AUTO” для автоматического обнаружения типа поступающих сигналов и выбора соответствующего режима приема.
- Выберите “LAST” для автоматического выбора данным аппаратом последнего режима приема, использованного для подключенного источника (смотрите стр. 29).

### ■ Инициализация параметра

D)PARAM. INI

Данная функция используется для установки всех параметров программ звукового поля на исходные заводские установки.

Выбор: NO, YES

- Выберите “NO” для отмены инициализации параметров и возврата на предыдущий уровень меню.
- Выберите “YES” для установки всех параметров звукового поля на исходные заводские установки.

#### Примечания

- Вы не можете автоматически возвратиться на предыдущие настройки параметров, если вы уже произвели инициализацию параметров программ звукового поля.
- Вы не можете инициализировать по-отдельности индивидуальные программы звукового поля.
- Вы не можете инициализировать любые группы программ звукового поля, если “MEM. GUARD” установлен на “ON”.

# Дополнительные настройки

Данный аппарат оборудован дополнительными меню, отображаемыми на дисплее фронтальной панели. Меню дополнительных настроек содержит дополнительные операции регулировки и настройки работы данного аппарата. Измените начальные настройки (указано жирным для каждого параметра) для их соответствия вашей среде прослушивания.

## Примечания

- Во время использования меню дополнительных настроек, доступны только **① STANDBY/ON**, **⑪ PROGRAM**  $\triangleleft/\triangleright$  и **⑫ STRAIGHT**.
- Во время использования меню дополнительных настроек, все другие операции недоступны.
- Меню дополнительных настроек доступно только на дисплее фронтальной панели.

---

**1** Нажмите **① STANDBY/ON** на фронтальной панели для установки данного аппарата на режим ожидания.

---

**2** Нажмите и удерживайте **⑩ TONE CONTROL** и затем нажмите **① STANDBY/ON** для включения данного аппарата. Данный аппарат включается, и на дисплее фронтальной панели появляется меню дополнительных настроек.

---

**3** Нажимая **⑪ PROGRAM**  $\triangleleft/\triangleright$ , выберите параметр для настройки. Наименование выбранного параметра появится на дисплее фронтальной панели.

---

**4** Повторно нажимайте **⑫ STRAIGHT** для переключения настройки выбранного параметра.

---

**5** Нажмите **① STANDBY/ON** для подтверждения выбора и установки данного аппарата в режим ожидания.



Выполненные настройки будут работать при следующем включении данного аппарата.

## ■ Заводские установки PRESET

Данная функция используется для сброса всех параметров данного аппарата на исходные заводские установки.

Выбор: **CANCEL**, **RESET**

- Выберите “CANCEL” для отмены сброса любых параметров данного аппарата.
- Выберите “RESET” для сброса параметров данного аппарата.

## Примечания

- Данная настройка полностью сбрасывает все параметры данного аппарата, включая параметры меню настройки. Однако, невозможно сбросить параметры меню дополнительных настроек.
- Исходные заводские настройки запускаются при следующем включении данного аппарата.

## ■ Шаг частоты тюнера TU (Только модель для Азии и общая модель)

Данная функция используется для установки частотного шага тюнера в соответствии с частотным шагом в вашем регионе.

Выбор: **AM10/FM100**, **AM9/FM50**

- Выберите “AM10/FM100” для Северной, Центральной, и Южной Америки.
- Выберите “AM9/FM50” для других регионов.

# Возможные неисправности и способы по их устранению

Если у вас возникли любые из следующих трудностей во время эксплуатации данного аппарата, воспользуйтесь таблицей ниже для устранения ошибки. В случае, если неисправность не указана в таблице или вы не смогли исправить ошибку, следуя инструкциям таблицы, отключите данный аппарат, отсоедините силовой кабель, и обратитесь к ближайшему официальному дилеру или сервис центр Yamaha.

## ■ Общая часть

Неисправность	Причина	Способ устранения	Смотрите стр.
<b>Данный аппарат не включается или устанавливается в режим ожидания после включения питания.</b>	Не был подключен силовой кабель или вилка не полностью вставлена в розетку.	Подключите силовой кабель соответствующим образом.	—
	Была активизирована схема защиты.	Убедитесь, что все проводные соединения колонок выполнены соответствующим образом как на данном аппарате, так и на самих колонках, а также в том, что провода для соединений не соприкасаются ни с чем, кроме точки для соответствующего соединения.	12
	Данный аппарат подвергся сильному электрическому напряжению от внешних источников (например, молния или сильное статическое электричество).	Установите данный аппарат в режим ожидания, отключите силовой кабель, подключите его к розетке через 30 секунд, и пользуйтесь как обычно.	—
<b>Отсутствует звук</b>	Кабели входа/выхода были подключены неправильно.	Подключите кабели соответствующим образом. Если неисправность не была устранена, это означает, что используемые кабели могут быть с дефектом.	14-17
	Не был установлен соответствующий селектор аудиовходного гнезда.	Установите соответствующий селектор аудиовходного гнезда.	29
	Не был выбран соответствующий источник.	С помощью <b>Ⓔ INPUT</b> </> на фронтальной панели (или селекторных кнопок источника на пульте ДУ), выберите соответствующий источник приема.	27, 28
	Колонки подключены ненадежно.	Надежно подключите колонки.	12
	Фронтальные колонки для использования были выбраны неправильно.	С помощью <b>Ⓕ SPEAKERS</b> выберите фронтальные колонки.	27
	Низкий уровень громкости.	Увеличьте уровень громкости.	—
	Звучание приглушено.	Для возобновления воспроизведения звучания и последующей настройки звучания, нажимайте <b>Ⓖ MUTE</b> или <b>Ⓗ VOLUME +/-</b> на пульте ДУ.	28
	Поступают сигналы от компонента-источника, которые данный аппарат не может воспроизвести, например от CD-ROM-диска.	Воспроизведите источник, сигналы которого можно воспроизвести на данном аппарате.	—

Неисправность	Причина	Способ устранения	Смотрите стр.
<b>Внезапное отключение звучания.</b>	Была активизирована схема защиты из-за короткого замыкания, т.д.	Убедитесь, что провода колонок не соприкасаются друг с другом, и затем снова включите аппарат.	—
	Таймер сна привел аппарат к отключению.	Включите данный аппарат, и заново начните воспроизведение источника.	—
	Звучание приглушено.	Для возобновления выводимого звучания, нажмите <b>MUTE</b> или <b>VOLUME +/-</b> на пульте ДУ.	28
<b>Слышится звучание от колонки только на одной стороне.</b>	Кабели подключены неправильно.	Подключите кабели соответствующим образом. Если неисправность не была устранена, это означает, что используемые кабели могут быть с дефектом.	14-17
	Неправильная настройка “SP LEVEL”.	Отрегулируйте настройки “SP LEVEL”.	29
<b>Основное звучание воспроизводится только от центральной колонки.</b>	При воспроизведении монофонического источника с использованием программы CINEMA DSP, сигнал источника направляется на центральный канал, а фронтальные колонки и колонки окружающего звучания воспроизводят только эффекты звучания.		
<b>Отсутствие звучания от центральной колонки.</b>	Параметр “CENTER” в “SPEAKER SET” установлен на “NONE”.	Установите “CENTER” на “SML” или “LRG”.	43
	Была выбрана одна из программ HiFi DSP (за исключение 5ch Stereo).	Попробуйте другую программу звукового поля.	31
<b>Отсутствие звучания от колонок окружающего звучания.</b>	Параметр “SUR. LR” в “SPEAKER SET” установлен на “NONE”.	Установите “SUR. LR” на “SML” или “LRG”.	43
	Данный аппарат находится в режиме “STRAIGHT” и воспроизводится монофонический источник.	Нажимайте <b>STRAIGHT</b> на фронтальной панели до отключения “STRAIGHT” на дисплее фронтальной панели.	33
<b>Отсутствие звучания от сабвуфера.</b>	Параметр “BASS OUT” в “SPEAKER SET” установлен на “FRNT” при воспроизведении сигнала Dolby Digital или DTS.	Установите “BASS OUT” на “SWFR” или “BOTH”.	44
	Параметр “BASS OUT” в “SPEAKER SET” установлен на “SWFR” или “FRNT” при воспроизведении 2-канального источника.	Установите “BASS OUT” на “BOTH”.	44
	Источник не содержит низкочастотные басовые сигналы.		

Неисправность	Причина	Способ устранения	Смотрите стр.
<b>Невозможно воспроизвести источники Dolby Digital или DTS. (Индикатор Dolby Digital или DTS не загорается на дисплее фронтальной панели.)</b>	Подключенный компонент не установлен в режим вывода цифровых сигналов Dolby Digital или DTS.	Произведите соответствующие настройки, следуя инструкции по эксплуатации компонента.	—
	Селектор аудиовходного гнезда установлен на “ANALOG”.	Установите селектор аудиовходного гнезда на “AUTO”.	29
<b>Слышен гудящий шум.</b>	Кабели подключены неправильно.	Подключите аудиокабели соответствующим образом. Если неисправность не была устранена, это означает, что используемые кабели могут быть с дефектом.	—
<b>Невозможно увеличить уровень громкости, или звучание искажено.</b>	Вы пытаетесь установить уровень громкости, превосходящий максимальный уровень громкости.	Отрегулируйте настройку “MAX VOL.”.	46
	Выключен компонент, подключенный к гнездам AUDIO OUT (REC) данного аппарата.	Включите питание компонента.	—
<b>Невозможно записать звуковые эффекты.</b>	Невозможно записать звуковые эффекты на записывающем компоненте.		
<b>Невозможно записать источник на аналоговый компонент записи, подключенный к гнездам AUDIO OUT (REC).</b>	Компонент-источник не подключен к аналоговым гнездам AUDIO IN данного аппарата.	Подключите компонент-источник к аналоговым гнездам AUDIO IN.	15, 17
<b>Невозможно изменить параметры звукового поля и некоторые другие настройки данного аппарата.</b>	Параметр “MEM. GUARD” в “OPTION MENU” установлен на “ON”.	Установите “MEM. GUARD” на “OFF”.	48
<b>Данный аппарат не работает соответствующим образом.</b>	Завис внутренний микрокомпьютер из-за сильного электрического напряжения от внешних источников (например, молния и излишнее статическое электричество) или из-за низкого напряжения электропитания.	Отсоедините силовой кабель от сети переменного тока и затем снова подсоедините его через примерно 30 секунд.	—
<b>Индикация “CHECK SP WIRES” отображается на дисплее фронтальной панели.</b>	Короткое замыкание в кабелях колонок.	Убедитесь, что кабели всех колонок подключены правильно.	12
<b>Слышатся шумовые помехи от цифрового или радиочастотного оборудования.</b>	Данный аппарат очень близко расположен к цифровому или высокочастотному оборудованию.	Передвиньте данный аппарат подальше от такого оборудования.	—
<b>Искажена картинка.</b>	Видеоисточник содержит записанные или закодированные сигналы для защиты от копирования.		
<b>Данный аппарат внезапно устанавливается на режим ожидания.</b>	Температура внутри корпуса поднялась очень высоко и была задействована схема защиты от перегрева.	Подождите около часа, пока данный аппарат не остынет, и затем снова включите его.	—

## ■ Тюнер

	Неисправность	Причина	Способ устранения	Смотрите стр.
ЧМ	Слышится шум во время стереофонического приема ЧМ-радиостанции.	Это может быть вызвано характеристиками самих стереофонических ЧМ-трансляций, когда передающая антенна находится очень далеко или при слабом сигнале, поступающем на антенну.	Проверьте подключения антенны.	18
			Старайтесь пользоваться высококачественной направленной ЧМ-антенной.	—
			Попробуйте настроиться вручную.	34
	Искажение звучания, невозможно добиться лучшего приема даже с использованием хорошей ЧМ-антенны.	Многолучевая интерференция.	Отрегулируйте расположение антенны для избежания многолучевой интерференции.	—
ЧМ	Невозможно настроиться на желаемую радиостанцию в режиме автоматической настройки.	Очень слабый сигнал передающей радиостанции.	Используйте высококачественную направленную ЧМ-антенну.	—
			Попробуйте настроиться вручную.	34
	Невозможно настроиться на ранее предустановленные радиостанции.	Аппарат был отключен в течение продолжительного промежутка времени.	Установите предустановленные радиостанции.	35
АМ	Невозможно настроиться на желаемую радиостанцию в режиме автоматической настройки.	Слабый сигнал, или ослаблены соединения антенны.	Закрепите соединения рамочной АМ-антенны и измените направление для лучшего приема.	—
			Попробуйте настроиться вручную.	34
	Слышится шум с потрескиванием или шипением.	Шумы вызваны молнией, флуоресцентной лампой, мотором, термостатом или другим электрическим оборудованием.	Используйте внешнюю антенну и провод заземления. Это хоть как-то помогает, но все-же очень трудно избавиться от всех шумовых помех.	—
	Слышится шум с гудением и воем.	Поблизости используется телевизор.	Передвиньте данный аппарат подальше от телевизора.	—

## ■ Пульт ДУ

Неисправность	Причина	Способ устранения	Смотрите стр.
Пульт ДУ не работает или функционирует надлежащим образом.	Слишком далеко или неправильный угол.	Пульт ДУ работает при максимальном диапазоне до 6 м (20 футов) и угле внесевого отклонения от фронтальной панели, не превышающем 30 градусов.	20
	Прямое попадание солнечных лучей или освещения (от инвертной флуоресцентной лампы, т.д.) на сенсор ДУ данного аппарата.	Измените месторасположение данного аппарата.	—
	Слабое напряжение в батарейках.	Поменяйте все батарейки.	3
	Даже если код ДУ установлен правильно, некоторые модели могут не отвечать на сигналы пульта ДУ.		

## ■ Перезагрузка системы

Данная функция используется для сброса всех параметров данного аппарата на исходные заводские установки.

**1** Нажмите **① STANDBY/ON** на фронтальной панели для установки данного аппарата на режим ожидания.

**2** Нажмите и удерживайте **⑩ TONE CONTROL** и затем нажмите **① STANDBY/ON** для включения данного аппарата.

Меню дополнительных настроек отображается на дисплее фронтальной панели.

**3** Нажимая **⑪ PROGRAM** **</>**, выберите режим “PRESET”.

**4** Повторно нажимая **⑫ STRAIGHT**, выберите “RESET”.

Для отмены процедуры инициализации без изменений, выберите “CANCEL”.

**5** Нажмите **① STANDBY/ON** для подтверждения выбора и установки данного аппарата в режим ожидания.

### Примечания

- Данная процедура полностью сбрасывает все параметры данного аппарата, включая параметры меню настройки. Однако, невозможно сбросить параметры меню дополнительных настроек.
- Исходные заводские настройки запускаются при следующем включении данного аппарата.



Для отмены процедуры инициализации в любое время без выполнения любых изменений, повторно нажимая **⑫ STRAIGHT**, выберите “CANCEL”, и затем нажмите **① STANDBY/ON**.

## ■ Аудиоинформация

### Dolby Digital

Цифровая система окружающего звучания Dolby Digital позволяет насладиться полностью независимым многоканальным звучанием. Система Dolby Digital позволяет воспроизводить 5 полнодиапазонных аудиоканалов с 3 фронтальными каналами (фронтальный левый/правый и центральный), и 2 стереофоническими каналами окружающего звучания. Включая дополнительный канал, специально предназначенный для низкочастотных эффектов и известный как LFE (низкочастотный эффект), данная система в итоге обладает 5.1 каналами (канал LFE считается как 0.1). Использование 2-канального стереофонического режима для колонок окружающего звучания позволяет более аккуратно воспроизводить движущиеся звуковые эффекты и среду окружающего звучания по сравнению с системой Dolby Surround. Широкий динамический диапазон от максимального до минимального уровней громкости, воспроизводимый 5 полнодиапазонными каналами, и точное направление звучания, сгенерированное с использованием цифровой обработки звучания, позволяют слушателю впервые испытать беспрецедентное чувство реализма и волнения. Данный аппарат позволяет вам свободно выбрать любую среду звучания, от монофонической до 5.1-канальной конфигурации, в зависимости от ваших потребностей.

### Dolby Pro Logic II

Система Dolby Pro Logic II является улучшенной технологией, которая используется для декодирования обширного круга существующих источников в формате Dolby Surround. Данная новая технология позволяет дискретное 5-канальное воспроизведение с 2 фронтальными левым и правым каналами, 1 центральным каналом, и 2 левым и правым каналами окружающего звучания вместо только 1 канала окружающего звучания для обычной технологии Pro Logic. Имеются три доступных режима: “Режим Music” для музыкальных источников, “Режим Movie” для кинофильмов и “Режим Game” для игровых источников.

### Dolby Surround

Система Dolby Surround, используя 4-канальную аналоговую систему записи, воспроизводит реалистичные и динамические звуковые эффекты: 2 фронтальных левых и правых канала (стереофонический), центральный канал для воспроизведения диалогов (монофонический), и канал окружающего звучания для особых звуковых эффектов (монофонический). Канал окружающего звучания воспроизводит звучание в узком частотном диапазоне. Система Dolby Surround широко используется почти во всех видеокассетах и лазерных дисках, а также во многих трансляциях телевидения и кабельного телевидения. Встроенный декодер Dolby Pro Logic данного аппарата использует систему обработки цифрового сигнала, таким образом автоматически стабилизируя уровень громкости каждого канала для усиления передвигающихся звуковых эффектов и направленности.

### DTS Digital Surround

DTS была разработана для замены аналоговых звуковых сигналов кинофильмов 5.1-канальным цифровым звуковым сигналом, и в данное время становится все более популярной для использования в кинотеатрах во всем мире. Система домашнего кинотеатра, разработанная DTS, Inc., позволяет вам насладиться глубиной звучания и пространственным звучанием цифровой системы окружающего звучания DTS в вашем доме. Данная система эффективно воспроизводит свободное от помех 5.1-канальное звучание (говоря техническим языком, всего 5.1-каналов, включая левый, правый и центральный каналы, 2 канала окружающего звучания, плюс канал LFE 0.1 для сабвуфера).

#### 0.1 канал LFE

Данный канал воспроизводит низкочастотные басовые сигналы. Данный канал обладает частотным диапазоном от 20 Гц до 120 Гц. Данный канал считается как 0.1, так как он позволяет только усилить низкочастотный диапазон, по сравнению с полнодиапазонным воспроизведением других 5 каналов в 5.1-канальных системах Dolby Digital или DTS.

#### PCM (Линейный PCM)

Линейный PCM - это формат сигнала, позволяющий преобразовывать аналоговые аудиосигналы в цифровой формат, и записывать и передавать их без дополнительного сжатия. Данный метод используется для аудиозаписи на CD-дисках и DVD-дисках. Система PCM использует технологию производства отбора размера аналогового сигнала на очень короткую единицу времени. Известный как “Модуляция Импульсного Кода”, аналоговый сигнал кодируется в виде импульсов и затем модулируется для записи.

### Частота стробирования и количество квантованных битов

При преобразовании аналогового аудиосигнала в цифровой формат, частотой стробирования называют количество раз стробирования сигнала в секунду, в то время как количество квантованных битов определяется как уровень частоты при преобразовании уровней звука в цифровое значение. Диапазон амплитудно-импульсной модуляции для воспроизведения зависит от частоты амплитудно-импульсной модуляции, в то время как динамический диапазон, представляющий собой разницу уровней звучания, определяется количеством квантованных битов. В принципе, чем выше частота амплитудно-импульсной модуляции, тем шире диапазон частот для воспроизведения, и чем больше количество квантованных битов, тем чище воспроизведение уровней звучания.

### ■ Информация программы звукового поля

#### CINEMA DSP

Так как системы Dolby Surround и DTS были изначально разработаны для использования в кинотеатрах, они производят наилучший эффект в кинотеатрах, спроектированных для акустических эффектов и оборудованных большим количеством колонок. Из-за различия в домашних условиях, зависящих от размера комнаты, материала стен, количества колонок и т.д., также неизбежно и изменение в качестве слышимого звучания. Основываясь на собранной информации, система Yamaha CINEMA DSP использует оригинальную технологию DSP, разработанную Yamaha, для комбинирования систем Dolby Pro Logic, Dolby Digital и DTS, и таким образом предоставляет возможность почувствовать аудиовизуальные эффекты, присутствующие при просмотре в кинотеатрах, в вашей комнате для прослушивания у вас дома.

#### SILENT CINEMA

Yamaha разработала алгоритм звуковых эффектов DSP для естественного, реалистичного воспроизведения для наушников. Параметры для наушников установлены в каждой программе звукового поля, позволяя аккуратно воспроизводить все программы звуковых полей для прослушивания с использованием наушников.

#### Virtual CINEMA DSP

Yamaha разработала алгоритм Virtual CINEMA DSP, использующий виртуальные колонки окружающего звучания, и позволяющий прослушивать эффекты окружающего звучания DSP даже без использования виртуальных колонок окружающего звучания. Вы можете даже воспроизводить виртуальные эффекты Virtual CINEMA DSP даже с использованием минимальной 2-колоночной системы, которая не включает центральную колонку.

### ■ Видеоинформация

#### Компонентный видеосигнал

Система компонентного видеосигнала разделяет видеосигнал на сигнал Y для яркости и сигналы R<sub>b</sub> и P<sub>b</sub> для насыщенности. Система воспроизводит цвет более правдоподобно, так как эти сигналы независимы. Компонентный сигнал также называется “сигналом различия цвета”, так как сигнал яркости отделен от сигнала цвета. Для вывода компонентного сигнала требуется экран с компонентными входными гнездами.

#### Композитный видеосигнал

Система композитного видеосигнала разделяет видеосигнал на три основных элемента видеокартинки: цвет, яркость и синхронизация данных. Композитное видеогнездо на видеоконтакте передает эти три элемента вместе.

# Технические характеристики

## АУДИОРАЗДЕЛ

- Минимальное электрическое напряжение RMS для фронтального, центрального канала, канала окружающего звучания  
[Модели для США и Канады]  
1 кГц, 0,9% ОНИ, 8 Ω ..... 100 Ватт  
[Другие модели]  
1 кГц, 0,9% ОНИ, 6 Ω ..... 100 Ватт
- Максимальная мощность (JEITA)  
[Модели для США и Канады]  
1 кГц, 10% ОНИ, 8 Ω ..... 135 Ватт  
[Модели для Азии, Китая, Кореи и общая модель]  
1 кГц, 10% ОНИ, 6 Ω ..... 135 Ватт
- МАХ мощность на канал  
[Модели для Соединенного Королевства  
Великобритании и Северной Ирландии, и Европы]  
1 кГц, 0,7% ОНИ, 4 Ω ..... 105 Ватт или более
- Мощность ИЕС  
[Модели для Соединенного Королевства  
Великобритании и Северной Ирландии, и Европы]  
1 кГц, 0,1% ОНИ, 8 Ω ..... 90 Ватт или более
- Динамическая мощность  
[Модели для США и Канады] (селектор импеданса: 8 Ω)  
(ИНФ, 8/6/4/2 Ω) ..... 110/130/175/185 Ватт  
[Другие модели]  
(ИНФ, 6/4/2 Ω) ..... 105/135/165 Ватт
- Динамическая мощность  
8 Ω ..... 0,41 дБ
- Частотная характеристика  
CD, др. на фронтальные Л/П ..... 10 Гц – 100 кГц, 0/-3 дБ  
V-AUX на фронтальные Л/П ..... 10 Гц – 20 кГц, 0/-3 дБ
- Общее нелинейное искажение  
CD, др. (2-кан стерео) на фронтальный выход SP OUT,  
[Модели для США и Канады]  
1 кГц, 50 Ватт/8 Ω ..... 0,06% или менее  
[Другие модели]  
1 кГц, 50 Ватт/6 Ω ..... 0,06% или менее
- Соотношение сигнал/шум (Сеть ИНФ-А)  
CD, др. (STEREO) вход замкнут (250 мВ) ..... 100 дБ или более
- Остаточный шум (Сеть ИНФ-А)  
Фронтальные Л/П ..... 150 мВ или менее
- Разделение каналов  
CD, др. вход 5,1 кΩ замкнут (1 кГц/10 кГц)  
..... 60 дБ/45 дБ или более
- Контроль тональности (фронтальный Л/П)  
BASS Добавочное напряжение/Прерывание ..... ±10 дБ/100 Гц  
TREBLE Добавочное напряжение/Прерывание  
..... ±10 дБ/20 кГц
- Номинальный выход/импеданс гнезда наушников  
CD, др. (1 кГц, 200 мВ, 8 Ω) ..... 0,4 В/470 Ω
- Чувствительность приема/Импеданс приема  
CD, т.д. .... 200 мВ/47 кΩ  
MULTI CH INPUT ..... 200 мВ/47 кΩ
- Максимальный входной сигнал  
CD, др. 1 кГц, 0,5% ОНИ (EFFECT ON) ..... 2,0 В или более
- Уровень выхода/импеданс выхода  
AUDIO OUT (REC) ..... 200 мВ/1,2 кΩ  
SUBWOOFER OUTPUT  
(2-кан. стерео и FRONT SP: SMALL) ..... 4 В/1,2 кΩ

- Характеристики фильтра (частотное преобразование=40/  
60/80/90/100/110/120/160/200 Гц)  
H.PF (Фронтальный, центральный, окружающего  
звучания) ..... 12 дБ/окт.  
L.PF (Сабвуфер) ..... 24 дБ/окт.

## ВИДЕОРАЗДЕЛ

- Уровень сигнала  
Композитный ..... 1 V<sub>p-p</sub>/75 Ω  
Компонентный ..... 1 V<sub>p-p</sub>/75 Ω (Y), 0,7 V<sub>p-p</sub>/75 Ω (Pb/Pr)
- Максимальный входной уровень видео  
..... 1,5 V<sub>p-p</sub> или более
- Соотношение сигнал-шум ..... 50 дБ или более
- Частотная характеристика (MONITOR OUT)  
Компонентный сигнал ..... 5 Гц - 60 МГц, -3 дБ

## РАЗДЕЛ ЧМ

- Диапазон настройки  
[Модели для США и Канады] ..... 87,5 – 107,9 МГц  
[Модель для Азии и общая модель]  
..... 87,5/87,5 – 108,0/108,00 МГц  
[Другие модели] ..... 87,50 – 108,00 МГц
- Номинальная чувствительность 50 дБ (ИНФ, 100% мод.)  
Моно ..... 2,8 мВ (20,2 дБf)
- Соотношение сигнал/шум (ИНФ)  
Моно/Стерео ..... 73 дБ/70 дБ
- Нелинейное искажение (1 кГц)  
Моно/Стерео ..... 0,5%/0,5%

## СЕКЦИЯ АМ

- Диапазон настройки  
[Модели для США и Канады] ..... 530 до 1710 кГц  
[Модель для Азии и общая модель] .... 530/531 до 1710/1611 кГц  
[Другие модели] ..... 531 до 1611 кГц

## ОБЩИЙ РАЗДЕЛ

- Напряжение  
[Модели для США и Канады]  
..... 120 В переменного тока, 60 Гц  
[Модель для Австралии]  
..... 240 В переменного тока, 50 Гц  
[Модель для Кореи] ..... 220 В переменного тока, 60 Гц  
[Модель для Китая] ..... 220 В переменного тока, 50 Гц  
[Модели для Соединенного Королевства  
Великобритании и Северной Ирландии, и Европы]  
..... 230 В переменного тока, 50 Гц  
[Модель для Азии и общая модель]  
..... 110-120/220-240 В переменного тока, 50/60 Гц
- Электропотребление  
[Модели для США и Канады] ..... 240 Ватт/320 ВА  
[Другие модели] ..... 240 Ватт
- Электропотребление в режиме ожидания  
[Кроме модели для Азии и общей модели] ..... 0,8 Ватт
- Максимальное энергопотребление  
[Модель для Азии и общая модель]  
5-кан., 10%/ОНИ ..... 530 Ватт
- Габариты (Ш x В x Г) ..... 435 x 151 x 318 мм
- Вес ..... 8,0 кг

\* Спецификации могут изменяться без уведомления.

# Предметный указатель

## ■ Обозначения

1 SOUND MENU .....	41
2 INPUT MENU .....	41, 46
2ch Stereo .....	31
3 OPTION MENU .....	42, 48
5ch Stereo .....	31

## ■ А

Автоматическая настройка .....	34
Автоматическая предустановка .....	35
Аудиогнезда .....	14

## ■ В

Видеогнезда .....	14
Включение питания .....	18
Возможные неисправности и способы по их устранению .....	50
Воспроизведение видеоисточников в виде фона .....	30
Выбор аудиовходных гнезд .....	29
Выбор звучания .....	48
Выбор компонента MULTI CH INPUT как источника приема .....	28
Выбор предустановленных радиостанций .....	36
Выбор режима ночного прослушивания .....	28
Выбор, тип программы Системы Радиоданных .....	38
Выборе шаблонов SCENE .....	23
Вывод сигналов LFE/басов .....	44

## ■ Г

Гнезда AUDIO .....	10, 14
Гнезда COMPONENT VIDEO .....	10, 14
Гнезда DIGITAL AUDIO COAXIAL .....	14
Гнезда DIGITAL AUDIO OPTICAL .....	14
Гнезда DIGITAL INPUT .....	10
Гнезда MULTI CH INPUT .....	10
Гнезда VIDEO .....	10, 14
Гнездо SUBWOOFER OUTPUT .....	10

## ■ Д

Динамический диапазон .....	45
Динамический диапазон колонок .....	45
Динамический диапазон наушников .....	45
Дисплей фронтальной панели .....	19

## ■ З

Заводские установки .....	49
Задержка звучания .....	46
Задняя панель .....	10
Замена предустановленных радиостанций .....	36
Защита памяти .....	48
Звуковое меню .....	41
Значение .....	45

## ■ И

Индикатор декодера DTS .....	19
------------------------------	----

Индикатор наушников .....	19
Индикатор уровня VOLUME .....	19
Индикатор CINEMA DSP .....	19
Индикатор ENHANCER .....	19
Индикатор HiFi DSP .....	19
Индикатор LFE .....	19
Индикатор MUTE .....	19
Индикатор NIGHT .....	19
Индикатор PCM .....	19
Индикатор SILENT CINEMA .....	19
Индикатор SLEEP .....	19
Индикатор VIRTUAL .....	19
Индикаторы источников поступающего сигнала .....	19
Индикаторы принимаемых каналов .....	19
Индикаторы тюнера .....	19
Индикаторы SP A B .....	19
Инициализация параметра .....	48
Информационная услуга других усовершенствованных сетей, настройка Системы Радиоданных .....	39
Информационная услуга EON, настройка Системы Радиоданных .....	39
Информация источника приема .....	30
Инфракрасное окошко .....	20
Использование наушников .....	28
Использование пульта ДУ .....	20
Исходный уровень громкости .....	46

## ■ К

Канал приема и индикаторы колонок .....	19
Колонка .....	45
Кроссовер .....	44

## ■ Л

Левая/правая колонки окружающего звучания .....	43
--	----

## ■ М

Максимальный уровень громкости .....	46
Меню настройки .....	41
Меню опций .....	42
Меню приема .....	41
Многоканальные источники и программы звукового поля через наушники .....	33
Многофункциональный информационный дисплей .....	19

## ■ Н

Назначение приема .....	46
Назначение COAXIAL INPUT .....	46
Назначение OPTICAL INPUT .....	46
Настройка АМ-диапазона .....	34
Настройка громкости .....	47
Настройка колонок FRONT B .....	43
Настройка многоканального приема .....	47
Настройка Системы Радиоданных .....	37
Настройка тонального качества .....	29
Настройка уровней колонок во время воспроизведения .....	29

Настройка ЧМ-диапазона .....	34
Настройки дисплея .....	48
Настройки звучания .....	46
Наушники .....	45

## ■ О

Основная настройка .....	41
Отключение питания .....	18

## ■ П

Параметры колонок .....	43
Переагрузка системы .....	54
Переименование источника .....	47
Подключение АМ антенны .....	18
Подключение аудиокомпонентов .....	17
Подключение видеокомпонентов .....	15
Подключение видеоэкрана .....	15
Подключение к гнездам COMPONENT VIDEO .....	16
Подключение к гнездам MULTI CH INPUT .....	17
Подключение к терминалам CENTER .....	13
Подключение к терминалам FRONT A .....	13
Подключение к терминалам FRONT B .....	13
Подключение к терминалам SURROUND .....	13
Подключение к VIDEO AUX .....	16
Подключение кабельного ТВ/ спутникового тюнера .....	15
Подключение колонок .....	12
Подключение силового кабеля .....	18
Подключение ЧМ антенны .....	18
Подключение CD-проигрывателя .....	17
Подключение DVD-магнитофона .....	15
Подключение DVD-проигрывателя .....	15
Поставляемые аксессуары .....	3
Предустановленные шаблоны SCENE .....	25
Программная услуга, информация Системы Радиоданных .....	37
Программы звукового поля .....	31
Прослушивание 2-канальных источников с помощью стандартных декодеров .....	32
Прослушивание несжатых поступающих сигналов .....	33
Протяжение .....	32
Прямой режим .....	33

## ■ Р

Радиотекст, информация Системы Радиоданных .....	37
Размещение колонок .....	11
Расстояние колонок .....	45
Расстояния колонок .....	45
Редактирование параметров звуковых полей .....	32

- Режим выбора декодера ..... 47  
 Режим декодера ..... 47  
 Режим ночного прослушивания ..... 28  
 Режим PTY SEEK, настройка  
 Системы Радиоданных ..... 38  
 Ручная настройка ..... 34, 41  
 Ручная предустановка ..... 35
- **С**  
 Создание оригинальных  
 шаблонов SCENE ..... 26
- **Т**  
 Таймер сна ..... 30  
 Текущее время, информация  
 Системы Радиоданных ..... 37  
 Терминалы ANTENNA ..... 10  
 Терминалы SPEAKERS ..... 10  
 Тестовый тональный сигнал ..... 45  
 Технические характеристики ..... 57  
 Тип приглушения ..... 46  
 Тип программы, информация  
 Системы Радиоданных ..... 37
- **У**  
 Уровень колонок ..... 44  
 Уровень низкочастотного эффекта ..... 45  
 Уровень DSP ..... 32  
 Установка батареек в пульт ДУ ..... 3  
 Установка данного аппарата в  
 режим ожидания ..... 18  
 Установка приоритета декодера DTS ..... 47
- **Ф**  
 Фаза сабвуфера ..... 44  
 Фронтальные колонки ..... 43
- **Ц**  
 Центральная колонка ..... 43  
 Центральный графический эквалайзер ..... 45
- **Ш**  
 Шаг частоты тюнера ..... 49  
 Ширина центра ..... 32  
 Штекеры аудиокабеля ..... 14  
 Штекеры видеокабеля ..... 14
- **Я**  
 Яркость ..... 48
- **А**  
 A)DISPLAY SET ..... 48  
 A)INPUT ASSIGN ..... 46  
 A)SPEAKER SET ..... 43  
 A.DELAY ..... 46  
 AFFAIRS, тип программы  
 Системы Радиоданных ..... 38  
 AUDIO SELECT ..... 29, 48
- **В**  
 B)INPUT RENAME ..... 47  
 B)MEMORY GUARD ..... 48  
 B)SP LEVEL ..... 44  
 BASIC SETUP ..... 21, 41  
 BASS OUT ..... 44
- **С**  
 C)SP DISTANCE ..... 45  
 C)VOLUME TRIM ..... 47  
 CD Listening ..... 25  
 CD Music Listening ..... 25  
 CENTER ..... 43  
 CLASSICS, тип программы  
 Системы Радиоданных ..... 38  
 CROSSOVER ..... 44  
 CT WIDTH ..... 32  
 CT, информация Системы  
 Радиоданных ..... 37  
 CULTURE, тип программы  
 Системы Радиоданных ..... 38
- **Д**  
 D)CENTER GEO ..... 45  
 D)DECODER MODE ..... 47  
 D)PARAM. INI ..... 48  
 DIMENSION ..... 32  
 DIMMER ..... 48  
 Disc Listening ..... 25  
 DRAMA, тип программы  
 Системы Радиоданных ..... 38  
 DSP LEVEL ..... 32  
 DVD Live Viewing ..... 25  
 DVD Movie Viewing ..... 25  
 DVD Viewing ..... 25  
 DVR Viewing ..... 25
- **Е**  
 E)LFЕ LEVEL ..... 45  
 E)MULTI CH SET ..... 47  
 EDUCATE, тип программы  
 Системы Радиоданных ..... 38
- **F**  
 F)D. RANGE ..... 45  
 FRONT ..... 43  
 FRONT B ..... 43
- **G**  
 G)AUDIO SET ..... 46  
 Game ..... 31  
 Game Playing ..... 25
- **Н**  
 Hall ..... 31  
 HP D.R ..... 45  
 HP LFE ..... 45
- **I**  
 INFO, тип программы Системы  
 Радиоданных ..... 38  
 INI.VOL. ..... 46
- **J**  
 Jazz ..... 31
- **L**  
 LIGHT M, тип программы  
 Системы Радиоданных ..... 38
- **M**  
 M.O.R. M, тип программы  
 Системы Радиоданных ..... 38  
 MANUAL SETUP ..... 41  
 MAX VOL. ..... 46  
 MEM. GUARD ..... 48  
 Movie Dramatic ..... 31  
 Movie Spacious ..... 31  
 Music Disc Listening ..... 25  
 Music Enh. 2ch ..... 31  
 Music Enh. 5ch ..... 31  
 MUTE TYP. .... 46
- **N**  
 NEWS, тип программы  
 Системы Радиоданных ..... 38
- **O**  
 OTHER M, тип программы  
 Системы Радиоданных ..... 38
- **P**  
 POP M, тип программы  
 Системы Радиоданных ..... 38  
 Pop/Rock ..... 31  
 PRESET ..... 49  
 PS, информация Системы Радиоданных ..... 37  
 PTY, информация Системы Радиоданных ..... 37
- **R**  
 Radio Listening ..... 25  
 ROCK M, тип программы  
 Системы Радиоданных ..... 38  
 RT, информация Системы  
 Радиоданных ..... 37
- **S**  
 SCENE 1 ..... 8  
 SCENE 2 ..... 8  
 SCENE 3 ..... 8  
 SCENE 4 ..... 9  
 SCIENCE, тип программы  
 Системы Радиоданных ..... 38  
 SILENT CINEMA ..... 33  
 SP D.R ..... 45  
 SP LFE ..... 45  
 SPORT, тип программы Системы  
 Радиоданных ..... 38  
 SUR. LR ..... 43  
 SWFR PHASE ..... 44
- **T**  
 TEST ..... 45  
 TU ..... 49  
 TV Sports ..... 31  
 TV Sports Viewing ..... 25  
 TV Viewing ..... 25
- **U**  
 UNIT ..... 45
- **V**  
 VARIED, тип программы  
 Системы Радиоданных ..... 38  
 VOLTAGE SELECTOR ..... 3

■ Front panel/Face avant/Frontblende/Frontpanelen/Voorpaneel/  
Фронтальная панель

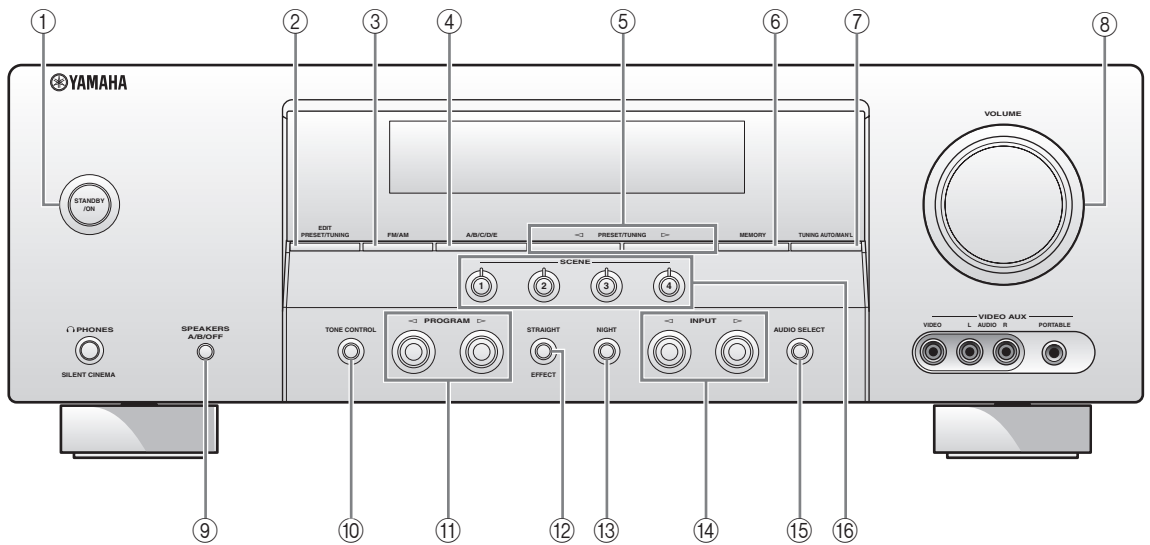

■ Remote control/Boîtier de télécommande/Fernbedienung/Fjärrkontrollen  
Afstandsbediening/Пульт ДУ

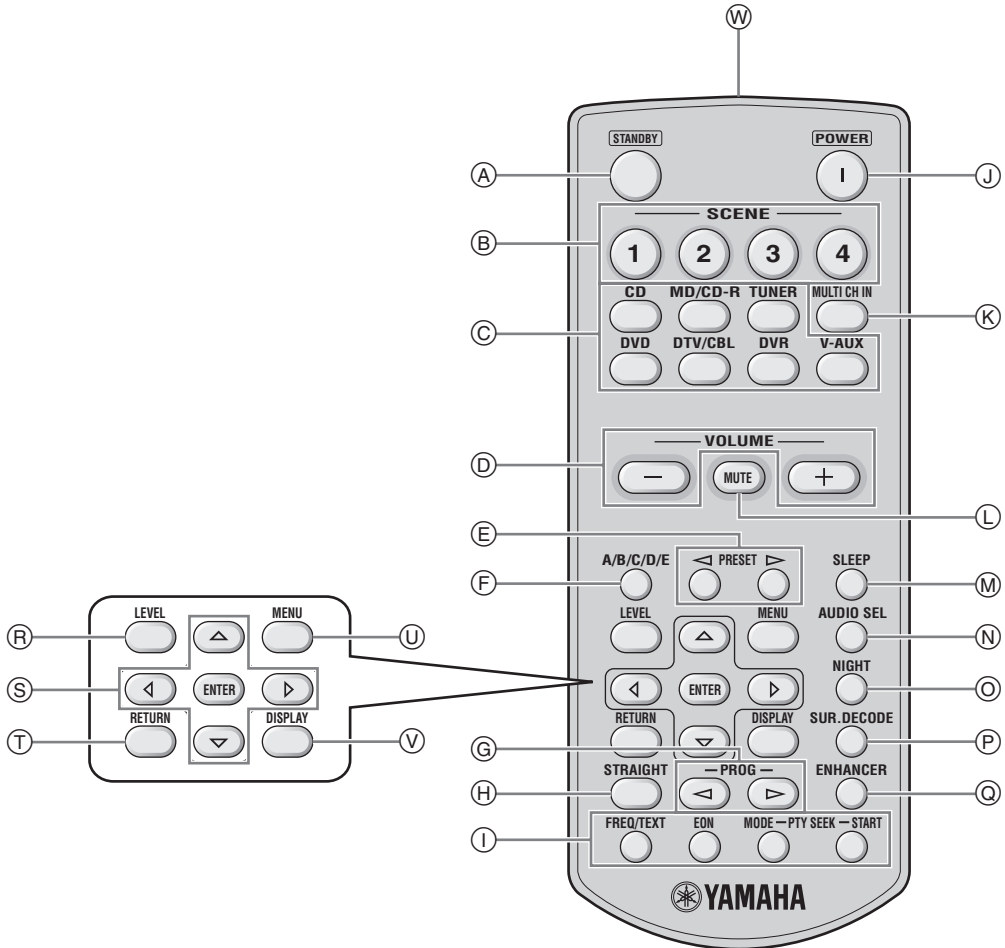



© 2007 YAMAHA CORPORATION All rights reserved.

YAMAHA ELECTRONICS CORPORATION, USA 6660 ORANGETHORPE AVE., BUENA PARK, CALIF. 90620, U.S.A.  
YAMAHA CANADA MUSIC LTD. 135 MILNER AVE., SCARBOROUGH, ONTARIO M1S 3R1, CANADA  
YAMAHA ELECTRONIK EUROPA G.m.b.H. SIEMENSSTR. 22-34, 25462 RELINGEN BEI HAMBURG, GERMANY  
YAMAHA ELECTRONIQUE FRANCE S.A. RUE AMBROISE CROIZAT BP70 CROISSY-BEAUBOURG 77312 MARNE-LA-VALLEE CEDEX02, FRANCE  
YAMAHA ELECTRONICS (UK) LTD. YAMAHA HOUSE, 200 RICKMANSWORTH ROAD WATFORD, HERTS WD18 7GQ, ENGLAND  
YAMAHA SCANDINAVIA A.B. J A WETTERGRENS GATA 1, BOX 30053, 400 43 VÄSTRA FRÖLUNDA, SWEDEN  
YAMAHA MUSIC AUSTRALIA PTY, LTD. 17-33 MARKET ST., SOUTH MELBOURNE, 3205 VIC., AUSTRALIA

YAMAHA CORPORATION  
Printed in China © WJ63790