

RX-V3800

AV Receiver

Ampli-tuner audio-vidéo

OWNER'S MANUAL
MODE D'EMPLOI
BEDIENUNGSANLEITUNG
BRUKSANVISNING
GEBRUIKSAANWIJZING
ИНСТРУКЦИЯ ПО ЭКСПЛУАТАЦИИ

Предупреждение: Изучите это перед использованием аппарата.

- 1 Для обеспечения наилучшего результата, пожалуйста, внимательно изучите данную инструкцию. Храните ее в безопасном месте для будущих справок.
- 2 Данную систему следует устанавливать в хорошо проветриваемых, прохладных, сухих, чистых местах, не подвергающихся прямому воздействию солнечных лучей, вдали от источников тепла, вибрации, пыли, влажности и/или холода. Для достаточной вентиляции, следует оставить свободным минимальное пространство 30 см сверху, 20 см слева и справа, и 20 см сзади от данного аппарата.
- 3 Во избежание шумов и помех, данный аппарат следует размещать на некотором расстоянии от других электрических приборов, двигателей, или трансформаторов.
- 4 Во избежание накопления влаги внутри данного аппарата, что может вызвать электрошок, пожар, привести к поломке данного аппарата, и/или представлять угрозу жизни, не следует размещать данный аппарат в среде, подверженной резким изменениям температуры с холодной на жаркую, или в среде с повышенной влажностью (например, в комнате с увлажнителем воздуха).
- 5 Не устанавливайте данный аппарат в местах, где есть риск падения других посторонних объектов на данный аппарат, и/или где данный аппарат может подвергнуться попаданию капель или брызгов жидкостей. На крышке данного аппарата, не следует располагать:
 - другие компоненты, так как это может привести к поломке и/или отщеплению поверхности данного аппарата.
 - горящие объекты (например, свечи), так как это может привести к пожару, поломке данного аппарата, и/или представлять угрозу жизни.
 - емкости с жидкостями, так как при их падении, жидкости могут вызвать поражение пользователя электрическим током и/или привести к поломке данного аппарата.
- 6 Во избежание прерывания охлаждения данного аппарата, не следует покрывать данный аппарат газетой, скатертью, занавеской и т.д. Повышение температуры внутри данного аппарата может привести к пожару, поломке данного аппарата, и/или травме.
- 7 Пока все соединения не завершены, не следует подключать данный аппарат к розетке.
- 8 Не используйте данный аппарат, установив его верхней стороной вниз. Это может привести к перегреву и возможной поломке.
- 9 Не применяйте силу по отношению к переключателям, ручкам и/или проводам.
- 10 При отсоединении силового кабеля от розетки, вытягивайте его, удерживая за вилку; ни в коем случае не тяните кабель.
- 11 Не применяйте различные химические составы для очистки данного аппарата; это может привести к разрушению покрывающего слоя. Используйте чистую сухую ткань.
- 12 Используйте данный аппарат с соблюдением напряжения, указанным на данном аппарате. Использование данного аппарата при более высоком напряжении, превышающем указанное, является опасным, и может стать причиной пожара, поломки данного аппарата, и/или привести к травме. Yamaha не несет ответственности за любую поломку или ущерб вследствие использования данного аппарата при напряжении, не соответствующем указанному напряжению.
- 13 Во избежание поломки от молнии, силовой кабель и внешние антенны должны быть отсоединены от розетки или данного аппарата во время грозы.
- 14 Не пробуйте модифицировать или починить данный аппарат. При необходимости, свяжитесь с квалифицированным сервис центром Yamaha. Корпус аппарата не должен открываться ни в коем случае.
- 15 Если вы не собираетесь использовать данный аппарат в течение продолжительного промежутка времени (например, во время отпуска), отключите силовой кабель переменного тока от розетки.
- 16 Данный аппарат следует устанавливать возле розетки переменного тока, куда можно свободно протянуть силовой кабель.
- 17 Перед тем как прийти к заключению о поломке данного аппарата, обязательно изучите раздел “Возможные неисправности и способы по их устранению”, описывающий часто встречающиеся ошибки во время использования.
- 18 Перед перемещением данного аппарата, отключите данный аппарат, нажав кнопку **MASTER ON/OFF** наружу на позицию OFF, и затем отсоедините силовой кабель от розетки переменного тока.
- 19 **VOLTAGE SELECTOR**
(Только модель для Азии и общая модель)
Переключатель VOLTAGE SELECTOR на задней панели данного аппарата должен быть установлен на местное напряжение ДО подключения к сети переменного тока. Переключаемые напряжения: 110/120/220/230–240 В переменного тока, 50/60 Гц
- 20 Батарейки не должны подвергаться нагреву от солнечных лучей, огня или похожих источников.
- 21 Излишнее звуковое давление от внутриушных телефонов и наушников может привести к потере слуха.

ПРЕДУПРЕЖДЕНИЕ

ВО ИЗБЕЖАНИЕ ПОЖАРА ИЛИ УДАРА ЭЛЕКТРИЧЕСКИМ ТОКОМ, НЕ ПОДВЕРГАЙТЕ ДАННЫЙ АППАРАТ ВОЗДЕЙСТВИЯМ ДОЖДЯ ИЛИ ВЛАГИ.

Данный аппарат считается не отключенным от источника переменного тока все то время, пока он подключен к сети переменного тока, даже если данный аппарат был выключен через **MASTER ON/OFF**. В таком положении, данный аппарат потребляет очень малый объем электроэнергии.



Данный символ-отметка соответствует директиве EC 2002/96/EC.

Данный символ-отметка обозначает, что электрическое и электронное оборудование по окончании службы должны выбрасываться отдельно от домашнего мусора. Пожалуйста, следуйте местным правилам, и не выбрасывайте старые изделия вместе с обычным домашним мусором.

Содержание

ВВЕДЕНИЕ

| | |
|--|---|
| Уведомления | 2 |
| Описание | 3 |
| Поставляемые аксессуары | 4 |
| Подготовка | 5 |
| Краткое руководство пользователя | 6 |

ПОДГОТОВКА

| | |
|---|----|
| Соединения | 12 |
| Оптимизация настройки колонок для комнаты для прослушивания (УРАО) | 37 |
| Использование автоматической настройки (Auto Setup) | 37 |

ОСНОВНОЕ УПРАВЛЕНИЕ

| | |
|--|----|
| Воспроизведение | 41 |
| Основная процедура | 41 |
| Выбор аудиовходных гнезд (AUDIO SELECT) | 42 |
| Выбор компонента MULTI CH INPUT | 42 |
| Использование наушников | 42 |
| Приглушение выводимого звучания | 43 |
| Воспроизведение видеоисточников в качестве фона для аудиоисточника | 43 |
| Применение таймера сна | 43 |
| Управление функциями усилителя данного аппарата с помощью экрана графического интерфейса пользователя (GUI) | 44 |
| Программы звукового поля | 45 |
| Выбор программ звукового поля | 45 |
| Описание программ звукового поля | 45 |
| Использование режима CINEMA DSP 3D | 50 |
| Прослушивание необработанных источников | 50 |
| Использование аудиофункций | 51 |
| Прослушивание чистого высокоточного звучания | 51 |
| Настройка тонального качества | 51 |
| Настройка уровня колонок | 52 |
| Прослушивание многоканальных источников в 2-канальном стереофоническом режиме | 52 |
| Настройка радиопрограмм диапазона ЧМ/АМ | 53 |
| Автоматическая настройка | 53 |
| Ручная настройка | 53 |
| Автоматическая предустановка | 54 |
| Ручная предустановка | 54 |
| Выбор предустановленных радиостанций | 55 |
| Замена предустановленных радиостанций | 55 |
| Настройка Системы Радиоданных (Только модель для Европы) | 56 |
| Отображение информации Системы Радиоданных | 56 |
| Выбор типа программы Системы Радиоданных (режим PTY SEEK) | 57 |
| Использование информационной услуги других радиостанций с улучшенными возможностями (EON) | 58 |
| Использование iPod™ | 59 |
| Управление iPod™ | 59 |
| Использование сетевых/USB функций | 61 |
| Использование сетевого и USB меню | 61 |
| Использование компьютерного сервера или Yamaha MCX-2000 | 63 |
| Использование Интернет радио | 64 |
| Порт для подключения устройства памяти USB или переносного аудиоплеера, подключаемого через USB | 65 |
| Использование кнопок действия | 65 |
| Запись | 67 |

ДОПОЛНИТЕЛЬНОЕ УПРАВЛЕНИЕ

| | |
|---|-----|
| Дополнительные конфигурации звучания | 68 |
| Выбор декодеров | 68 |
| Экран графического интерфейса пользователя (GUI) | 70 |
| Stereo/Surround (Меню Stereo/Окружающее звучание) | 71 |
| Выбор входа | 78 |
| Ручная настр. (Громкость) | 81 |
| Ручная настр. (Звук) | 82 |
| Ручная настр. (Видео) | 86 |
| Ручная настр. (Basic) | 88 |
| Ручная настр. (NET/USB) | 91 |
| Ручная настр. (Опция) | 93 |
| Signal Info. (Информация поступающего сигнала) | 96 |
| Language | 97 |
| Сохранение и вызов системных настроек (Систем. память) | 98 |
| Сохранение текущих системных настроек | 98 |
| Загрузка сохраненных системных настроек | 99 |
| Использование примеров | 100 |
| Функция пульта ДУ | 103 |
| Управление данным аппаратом, телевизором, или другими компонентами | 103 |
| Установка кодов ДУ | 105 |
| Программирование кодов от других пультов ДУ | 107 |
| Изменение названий источников на дисплейном окошке | 108 |
| Функции программирования макросов | 109 |
| Удаление конфигураций | 112 |
| Использование многозонной конфигурации | 115 |
| Подключение компонентов Zone 2 и Zone 3 | 115 |
| Управление Zone 2 или Zone 3 | 116 |
| Дополнительные настройки | 120 |
| Использование меню дополнительных настроек | 120 |

ДОПОЛНИТЕЛЬНАЯ ИНФОРМАЦИЯ

| | |
|---|-----|
| Возможные неисправности и способы по их устранению | 124 |
| Перезагрузка системы | 134 |
| Справочник | 135 |
| Информация о программах звукового поля | 139 |
| Информация о параметрическом эквалайзере | 140 |
| Технические характеристики | 141 |
| Предметный указатель | 143 |

APPENDIX (ПРИЛОЖЕНИЕ)

(в конце данного руководства)

| | |
|---|-----|
| Фронтальная панель | i |
| Пульт ДУ | ii |
| Воспроизведение звучания для каждой программы звукового поля | iii |
| GPL/LGPL | v |
| Список кодов дистанционного управления | ix |

“**A** MASTER ON/OFF” или “**1** DVD” (пример) обозначает название частей на фронтальной панели или пульте ДУ. По информации о каждой позиции частей смотрите приложение или страницы в конце данного руководства.

ВВЕДЕНИЕ

ПОДГОТОВКА

ОСНОВНОЕ
УПРАВЛЕНИЕ

ДОПОЛНИТЕЛЬНОЕ
УПРАВЛЕНИЕ





ДОПОЛНИТЕЛЬНАЯ
ИНФОРМАЦИЯ

APPENDIX

Русский

Уведомления

О данном руководстве

-  означает совет для облегчения управления.
- Некоторые операции могут производиться с использованием кнопок на фронтальной панели или на пульте ДУ. В случае, если наименования кнопок фронтальной панели не совпадают с наименованиями кнопок пульта ДУ, наименование кнопки пульта ДУ указывается в скобках.
- Данное руководство отпечатано до производства. Дизайн и технические характеристики могут частично изменяться с целью улучшения качества и т.д. В случае, если имеются различия между руководством и аппаратом, приоритет отдается аппарату.
- Данный аппарат имеет функцию переключения языка меню дисплея графического интерфейса пользователя. В данном руководстве, в иллюстрациях графического интерфейса пользователя в качестве примера использован русский язык.
- “ MASTER ON/OFF” или “ DVD” (пример) обозначает название частей на фронтальной панели или пульте ДУ. По информации о каждой позиции частей смотрите приложение или страницы в конце данного руководства.
- Символ “” с номером (ами) страниц (ы) обозначает (ют) соответствующую (ие) справочную (ые) страницу (ы).
- Форма на иллюстрации (например, терминалы колонок, входные/выходные гнезда, выходы переменного тока, др.) в данном руководстве могут изменяться в зависимости от модели.

Примечание по распространению исходного кода

Данное изделие содержит код программного обеспечения, регулируемый Стандартной общественной лицензией GNU (GPL) и Стандартной общественной лицензией ограниченного применения GNU (LGPL). Копирование, распространение, или изменение данного кода программного обеспечения лицензируется по условиям GPL или LGPL. Исходный код доступен на следующем веб-сайте:
<http://www.global.yamaha.com/download/>

Исходный код также доступен на физических носителях (например, CD-ROM) по фактической стоимости.

Контактная информация: AV products division,
YAMAHA CORPORATION,
10-1 Nakazawa-cho, Naka-ku,
Hamamatsu 430-8650, Japan

В принципе, исходный код предоставляется на 3 года от даты покупки.



Изготовлено по лицензии Dolby Laboratories. “Dolby”, “Pro Logic”, и символ в виде двух букв D являются товарными знаками Dolby Laboratories.



Произведено по лицензии по Патентам С.Ш.А. №№: 5,451,942;5,956,674;5,974,380;5,978,762;6,226,616;6,487,535 и другим выпущенным и ожидающимся патентам С.Ш.А. и мировым патентам. DTS - зарегистрированная торговая марка и логотипы DTS, Symbol, DTS-HD и DTS-HD Master Audio - торговые марки DTS, Inc. © 1996-2007 DTS, Inc. Все права защищены.

iPod™

“iPod” является торговой маркой Apple Inc., зарегистрированной в США и других странах.



Fraunhofer Institut Integrierte Schaltungen

Технология кодирования аудиосигналов MPEG Layer-3, лицензированная Fraunhofer IIS и Thomson.



Данный ресивер поддерживает сетевые соединения.



“HDMI”, логотип “HDMI”, и “High-Definition Multimedia Interface” являются торговыми марками или зарегистрированными торговыми марками HDMI Licensing LLC.

SILENT™ CINEMA

“SILENT CINEMA” является торговой маркой YAMAHA CORPORATION.

Описание

Встроенный 7-канальный усилитель мощности

- ◆ Минимальное среднеквадратическое выходное напряжение (20 Гц – 20 кГц, 0,04% ОНИ, 8 Ω)
Фронтальный: 140 Ватт + 140 Ватт
Центральный: 140 Ватт
Окружающее звучание: 140 Ватт + 140 Ватт
Тыловое окружающее звучание: 140 Ватт + 140 Ватт

Программы звукового поля

- ◆ Собственная технология Yamaha для создания звуковых полей
- ◆ Режим CINEMA DSP 3D для создания интенсивного и точного стереоскопического звукового поля
- ◆ Режим Compressed Music Enhancer для улучшения качества звучания сжатых произведений (например, формата MP3) до высококачественного воспроизведения многоканального источника
- ◆ Virtual CINEMA DSP
- ◆ SILENT CINEMA

Цифровые аудиodeкодеры

- ◆ Декодер Dolby TrueHD, Dolby Digital Plus
- ◆ Декодер DTS-HD Master Audio, DTS-HD High Resolution Audio
- ◆ Декодер Dolby Digital/Dolby Digital EX
- ◆ Декодер DTS/DTS-ES Matrix 6.1, Discrete 6.1, DTS 96/24
- ◆ Декодер Dolby Pro Logic/Dolby Pro Logic II/Dolby Pro Logic IIx
- ◆ Декодер DTS NEO:6

Усовершенствованный ЧМ/АМ тюнер

- ◆ Произвольная и прямая предустановка до 40 радиостанций
- ◆ Автоматическая предустановка
- ◆ Функция замены предустановленных радиостанций (редактирование предустановки)
- ◆ Функция Системы Радиоданных (Только модель для Европы)

HDMI™ (High-Definition Multimedia Interface)

- ◆ Интерфейс HDMI для стандартных, усовершенствованных или высокоскоростных видеосигналов, а также для многоканальных цифровых аудиосигналов, основанных на HDMI версия 1.3a
- ◆ Функция автоматической синхронизации аудио и видеoinформации (синхронизация изображения и речевых сигналов)
- ◆ Функция передачи видеосигнала Deep Color (30/36 бит)
- ◆ Функция высокой скорости регенерации и высокого разрешения видеосигналов
- ◆ Функция сигналов цифрового аудиоформата высокой четкости
- ◆ Функция преобразования аналоговых видеосигналов на цифровые видеосигналы HDMI (компонитное видео ↔ S-video ↔ компонентное видео ↔ цифровое видео HDMI) для вывода на экран
- ◆ Преобразование аналогового видеосигнала от 480i (NTSC)/576i (PAL) или 480p/576p до 720p, 1080i или 1080p

Функция управления iPod

- ◆ Терминал DOCK для подключения универсального дока Yamaha для iPod (например, YDS-10, продающийся отдельно), поддерживающего iPod (Click and Wheel), iPod nano, и iPod mini

Сетевые функции

- ◆ Порт NETWORK для подключения компьютера и Yamaha MCX-2000 или доступа к интернет-радио через LAN
- ◆ Автоматическая или ручная конфигурация сети DHCP

Функция USB

- ◆ Порт USB для подключения устройства памяти USB или переносного аудиоплеера, подключаемого через USB

Другие особенности

- ◆ Функция YPAO (Yamaha Parametric Room Acoustic Optimizer) для автоматической настройки колонок
- ◆ 192-кГц/24-битовый цифрово-аналоговый преобразователь
- ◆ Меню GUI (графический интерфейс пользователя), позволяющее оптимизировать данный аппарат для индивидуальной аудиовизуальной системы
- ◆ Функция переключения языка меню дисплея графического интерфейса пользователя (Английский, Японский, Французский, Немецкий, Испанский и Русский)
- ◆ 6 или 8-канальные дополнительные входные гнезда для приема дискретных многоканальных сигналов
- ◆ Интерлейсное/прогрессивное преобразование аналоговых видеосигналов с 480i (NTSC)/576i (PAL) на 480p/576p
- ◆ Функция ввода/вывода S-video сигнала
- ◆ Функция приема/вывода компонентного видео (3 COMPONENT VIDEO IN и 1 MONITOR OUT)
- ◆ Оптические и коаксиальные гнезда цифровых аудиосигналов
- ◆ Режим Pure Direct для высокоточного звучания всех источников
- ◆ Функция управления настраиваемым динамическим диапазоном
- ◆ Функция управления уровнем эффекта настраиваемого DSP
- ◆ Пульт ДУ с предустановленными кодами ДУ, функциями запоминания, макроса и возможностью подсветки кнопок и дисплея
- ◆ Оборудование по выборочной установке ZONE 2/ZONE 3
- ◆ Функция переключения зоны на основную зону и ZONE 2/ZONE 3 с помощью ZONE CONTROLS
- ◆ Функция видеовыхода и отображения OSD (дисплей-на-экране) в Zone 2
- ◆ Функция Систем. память для сохранения и вызова разнообразных настроек параметров системы
- ◆ Таймер сна

Поставляемые аксессуары

Убедитесь в наличии всех следующих деталей.

Пульт ДУ

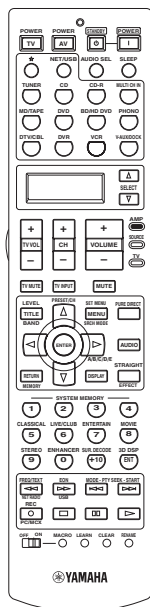

Пульт ДУ Zone 2/Zone 3

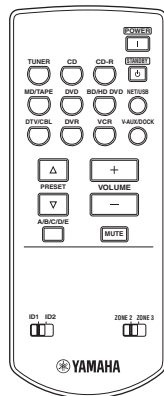

Батарейки (6)
(AAA, LR03)

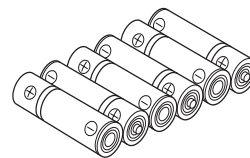

Ключ терминала колонки

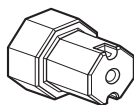

Силовой кабель
(Два для модели для Азии)

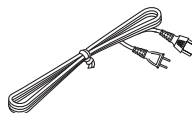

Микрофон оптимизатора

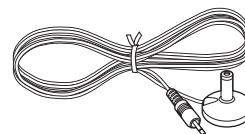

Внутренняя ЧМ-антенна

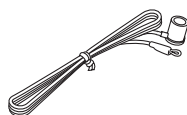

Рамочная АМ-антенна



Примечание

Форма поставляемых аксессуаров изменяется в зависимости от моделей.

Подготовка

■ Установка батареек в пульт ДУ

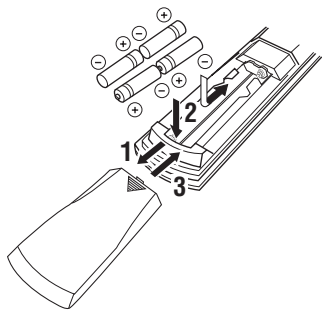

1 Нажмите на ▼ и выдвиньте крышку отделения для батареек.

2 Вставьте четыре поставляемые батарейки (AAA, LR03) в соответствии с обозначениями полярности (+ и -) на внутренней стороне отделения для батареек.

3 Задвиньте крышку на место до щелчка.

■ Установка батареек в пульт ДУ Zone 2/Zone 3

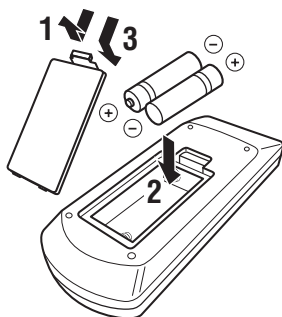

1 Извлеките крышку отделения для батареек.

2 Вставьте две поставляемые батарейки (AAA, LR03) в соответствии с обозначениями полярности (+ и -) на внутренней стороне отделения для батареек.

3 Установите крышку отделения для батареек на место.

Примечания

- Замените все батарейки, если вы заметите следующее:
 - уменьшилась зона управления пульта ДУ.
 - не мигает или тускло светит индикатор передачи (Ⓢ).
- Не используйте старые батарейки вместе с новыми.
- Не используйте различные типы батареек (например, щелочные и марганцовые батарейки) одновременно. Внимательно изучите упаковку, так как такие различные типы батареек могут иметь одинаковую форму и цвет.
- Очень рекомендуется использовать щелочные батарейки.
- При протекании батареек, немедленно извлеките их. Избегайте контакта с материалом протекания или не давайте одежде и т.д. соприкасаться с материалом протекания. Перед установкой новых батареек, тщательно протрите отделение для батареек.
- Использованные батарейки следует выбрасывать не как обычные домашние отходы, а в соответствии с местными правилами.
- Память пульта ДУ может быть удалена, если пульт ДУ находится без батареек более 2 минут, или в нем находятся полностью использованные батарейки. Если память была удалена, вставьте новые батарейки, установите код ДУ, и запрограммируйте любые нужные функции.

■ VOLTAGE SELECTOR (Только модель для Азии и общая модель)

Предупреждение

Селектор VOLTAGE SELECTOR на задней панели данного аппарата должен быть установлен на местное напряжение ДО подключения силового кабеля к розетке переменного тока. Неправильная установка VOLTAGE SELECTOR может повредить данный аппарат и создать риск возможного пожара.

Поворачивая VOLTAGE SELECTOR по часовой или против часовой стрелки с помощью прямой отвертки, установите его на соответствующую позицию.

Напряжения:

..... 110/120/220/230–240 В переменного тока, 50/60 Гц

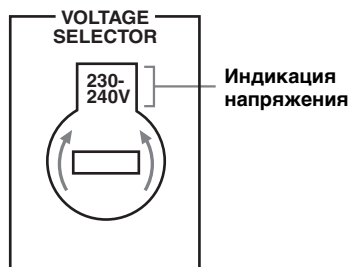

Краткое руководство пользователя

Следующие шаги описывают наиболее легкий способ просмотра кинофильмов на DVD-дисках на вашем домашнем кинотеатре.



Шаг 1: Установите колонки

☞ с. 7

Шаг 2: Подключите DVD-проигрыватель и другие компоненты

☞ с. 8

Шаг 3: Включите питание и начните воспроизведение

☞ с. 10

Наслаждайтесь просмотром DVD-диска!

Подготовка: Проверьте детали

Для выполнения данных шагов, потребуются следующие поставляемые аксессуары.

- Рамочная АМ-антенна
- Внутренняя ЧМ-антенна
- Силовой кабель

Комплект поставки данного аппарата не включает следующие детали.

- Колонки
 - Фронтальная колонка x 2
 - Центральная колонка x 1
 - Колонка окружающего звучания x 4Выберите колонки с магнитным экраном. Как минимум требуются две фронтальные колонки. Приоритет в необходимости других колонок следующий:
 1. Две колонки окружающего звучания
 2. Одна центральная колонка
 3. Одна (или две) тыловая (ые) колонка (и) окружающего звучания
- Активный сабвуфер x 1
Выберите активный сабвуфер, оборудованный входным гнездом RCA.
- Кабель колонки x 7
- Кабель сабвуфера x 1
Выберите монофонический RCA кабель.
- DVD-проигрыватель x 1
Выберите DVD-проигрыватель, оборудованный коаксиальным цифровым выходным аудиогнездом и композитным выходным видеогнездом.
- Видеоэкран x 1
Выберите ТВ экран, видеоэкран или проектор, оборудованный композитным входным видеогнездом.
- Видеокабель x 2
Выберите композитные видеокабели RCA.
- Цифровой коаксиальный аудиокабель..... x 1

Шаг 1: Установите колонки

Расположите колонки в комнате и подключите их к данному аппарату.

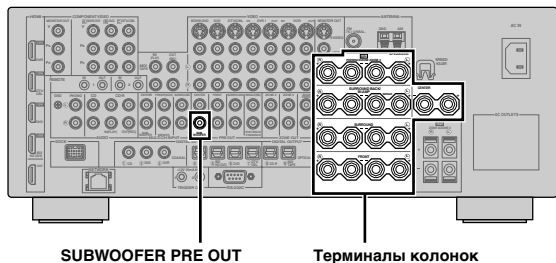

1 Расположите колонки и сабвуфер в комнате.

2 Подключите кабели колонок к каждой колонке.

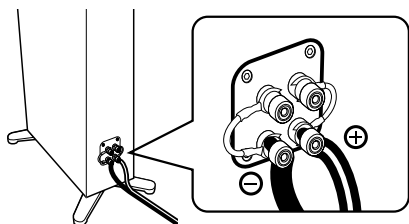

3 Подключите кабель каждой колонки к терминалу соответствующей колонки данного аппарата.

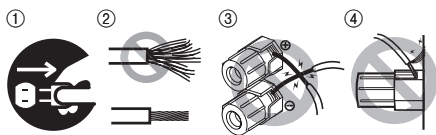

- ① Убедитесь, что данный аппарат и сабвуфер отсоединены от розеток переменного тока.
- ② Для предотвращения короткого замыкания, скрутите оголенные провода кабелей колонок.
- ③ Не давайте оголенным проводам колонок соприкасаться друг с другом.
- ④ Не давайте оголенным проводам колонок соприкасаться с любой металлической частью данного аппарата.

Убедитесь в правильном подключении левого канала (L), правого канала (R), "+" (красный) и "-" (черный).

Фронтальные колонки и центральная колонка

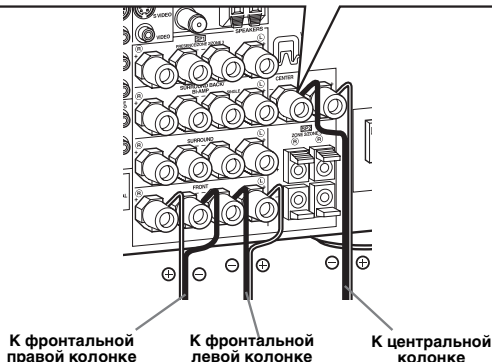
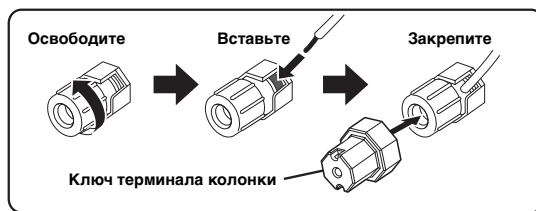

Колонки окружающего звучания и тылового окружающего звучания

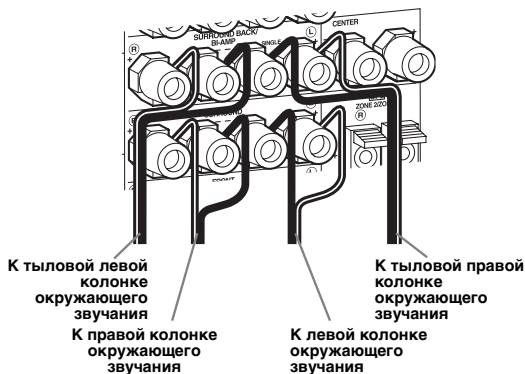

4 Подключите кабель сабвуфера к гнезду SUBWOOFER PRE OUT данного аппарата и входному гнезду сабвуфера.

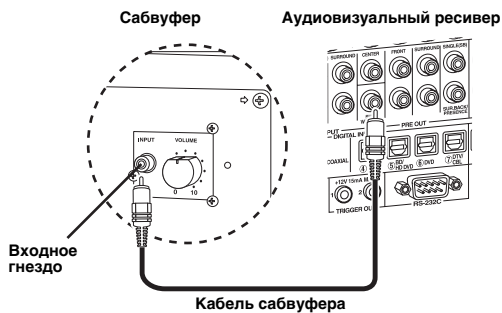

Шаг 2: Подключите DVD-проигрыватель и другие компоненты

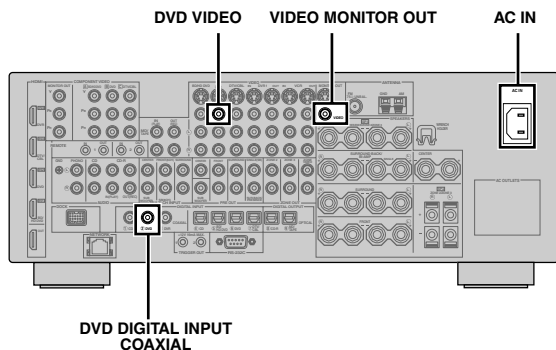

2 Подключите видеокабель к композитному видеовыходному гнезду DVD-проигрывателя и гнезду DVD VIDEO данного аппарата.

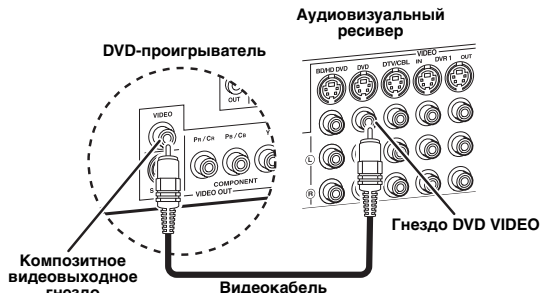

Убедитесь, что данный аппарат и DVD-проигрыватель отсоединены от розеток переменного тока.

3 Подключите видеокабель к гнезду VIDEO MONITOR OUT данного аппарата и видеовыходному гнезду видеозэрана.

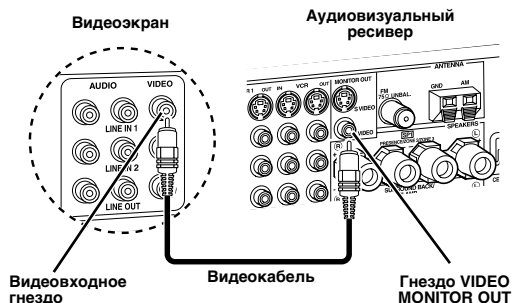

1 Подключите цифровой коаксиальный аудиокабель к цифровому коаксиальному аудиовыходному гнезду DVD-проигрывателя и гнезду DVD DIGITAL INPUT COAXIAL данного аппарата.

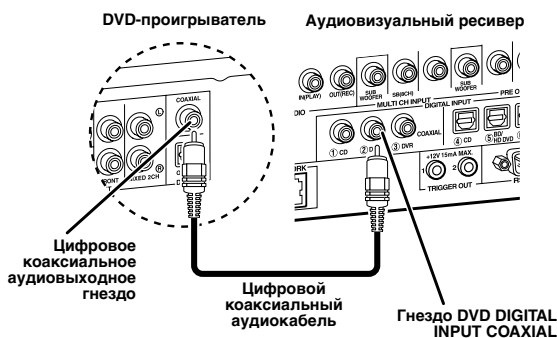

- При подключении компонента, на котором имеется только гнездо SCART, используйте соответствующий преобразователь. Соединение между преобразователем и данным аппаратом зависит от сигналов, доступных на преобразователе. Подробнее, смотрите инструкцию к преобразователю.
- Данный аппарат не может передавать сигналы RGB.

4 Подключите поставляемые рамочную AM-антенну и внутреннюю ЧМ-антенну к данному аппарату.

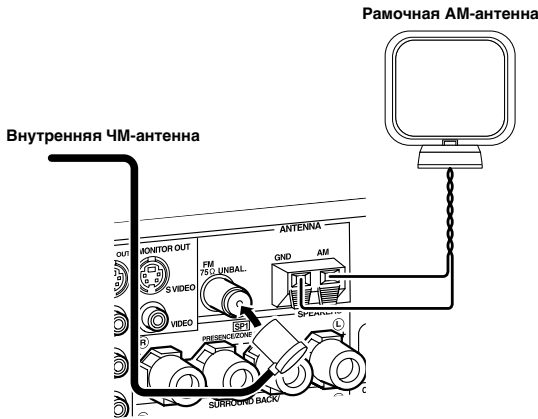

Примечание

Типы поставляемой внутренней ЧМ-антенны и терминал ЧМ-антенны данного аппарата отличаются в зависимости от моделей.

Подключение провода рамочной AM-антенны

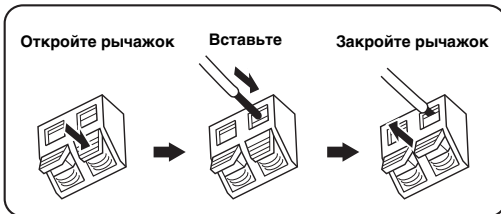

☀ Провод рамочной AM-антенны не обладает полярностью, и к терминалу AM или GND можно подключать любой конец провода.

Сборка поставляемой рамочной AM-антенны

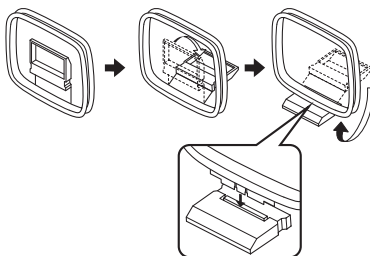

5 Подключите поставляемый силовой кабель к AC IN данного аппарата и затем подключите силовой кабель и другие компоненты к розетке переменного тока.



- Данный аппарат оборудован AC OUTLET(S), который(е) обеспечивает(ют) электроэнергией другие компоненты (за исключением модели для Кореи). Смотрите стр. 32 для подробной информации.
- (Только модель для Азии) Перед подключением данного аппарата к розетке переменного тока, выберите один из поставляемых силовых кабелей, подходящий для типа розетки переменного тока в вашем регионе.

Дополнительные соединения

- Использование других видов комбинаций колонок с. 13
- Подключение видеоскрена с помощью различных методов подключения с. 23
- Подключение DVD-проигрывателя с помощью различных методов подключения с. 25
- Подключение DVD-магнитофона или цифрового видеоманитофона с. 26
- Подключение телеприставки с. 26
- Подключение CD-плеера, MD-магнитофона, или проигрывателя дисков с. 27
- Подключение внешнего усилителя с. 28
- Подключение DVD-проигрывателя с помощью многоканального аналогового аудиоподключения с. 29
- Подключение универсального дока Yamaha для iPod с. 30
- Использование гнезд REMOTE IN/OUT с. 30
- Использование гнезд VIDEO AUX на фронтальной панели с. 30
- Подключение ЧМ/AM антенн с. 32
- Подключение данного аппарата к сети с. 31
- Подключение устройства USB с. 65

Общая информация по подключению

- Общая информация по гнездам и штекерам кабелей с. 20
- Общая информация по HDMI с. 21
- Настройки импеданса колонок с. 33

Шаг 3: Включите питание и начните воспроизведение

Проверьте тип подключенных колонок. При использовании колонок на 6 Ом, установите “SPEAKER IMP.” на “6Ω MIN” до использования данного аппарата (смотрите стр. 120). Также можно использовать колонки на 4 Ом в качестве фронтальных колонок (смотрите стр. 33).

- 1 Включите видеозэкран, подключенный к данному аппарату.
- 2 Нажмите **Ⓐ MASTER ON/OFF** внутрь на позицию ON на фронтальной панели.

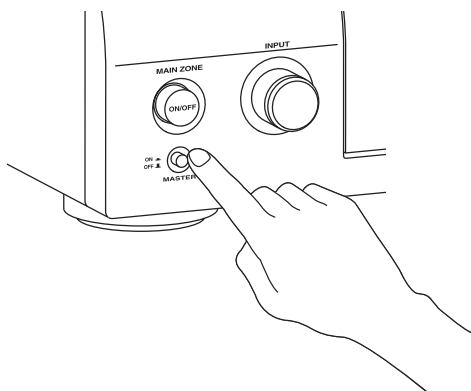

- 3 Поворачивая селектор **Ⓒ INPUT**, установите источник приема на “DVD”.



- Для каждого источника приема (DVD, др.) устанавливается рекомендуемая программа звукового поля. Также для воспроизведения можно использовать различные программы звукового поля и другие режимы звучания. Подробнее, смотрите на следующих страницах:
 - смотрите стр. 50 и 68 по использованию различных программ звукового поля
 - смотрите стр. 50 по включению или отключению звукового эффекта
 - смотрите стр. 51 по использованию режима чистого прямого звучания для получения высокоточного звучания
- Источник приема также можно установить на “TUNER” для использования функций настройки ЧМ/АМ. Подробнее о настройке ЧМ/АМ, смотрите стр. 53 - 55.

- 4 Начните воспроизведение желаемого DVD-диска на проигрывателе.
- 5 Поворачивайте **Ⓑ VOLUME** для настройки громкости.

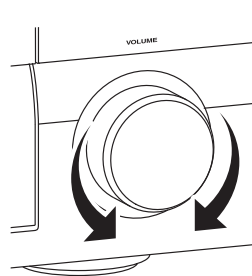

- После использования данного аппарата...



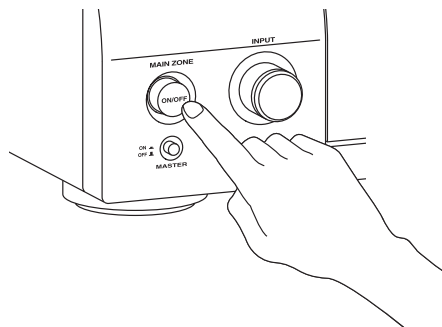



Нажмите **Ⓑ MAIN ZONE ON/OFF** для установки данного аппарата в режим ожидания.







Данный аппарат устанавливается на режим ожидания и потребляет малое количество электроэнергии для приема инфракрасных сигналов от пульта ДУ. Для включения данного аппарата от режима ожидания, нажмите **Ⓑ MAIN ZONE ON/OFF** на фронтальной панели (или **Ⓓ POWER** на пульте ДУ). Смотрите стр. 33 для подробной информации.

Для чего вам нужен данный аппарат?



Использование различных источников приема

- Основное управление данным аппаратом  с. 41
- Прослушивание ЧМ/АМ радиопрограмм  с. 53
- Прослушивание программ Системы Радиоданных  с. 56
- Использование iPod с данным аппаратом  с. 59
- Прослушивание материала, сохраненного на компьютере  с. 61
- Прослушивание программ Интернет-радио и Подкастов  с. 64
- Использование устройств USB с данным аппаратом  с. 65





Использование различных звуковых функций

- Использование различных программ звукового поля  с. 45
- Использование режима Pure Direct для получения высокоточного звучания  с. 51
- Настройка тонального качества колонок  с. 51
- Настройка программ звукового поля  с. 71













Настройка параметров данного аппарата

- Автоматическая оптимизация параметров колонок для комнаты для прослушивания (Автомат.настр.)  с. 37
- Настройка пульта ДУ  с. 103





Дополнительные функции

- Отображение информации сигнала от текущего источника приема на графическом интерфейсе пользователя  с. 96
- Сохранение и вызов системных настроек данного аппарата (Систем. память)  с. 98
- Использование наушников  с. 42
- Одновременное использование данного аппарата в нескольких комнатах (многозонная конфигурация)  с. 115
- Автоматическое отключение данного аппарата  с. 43

Ручная настройка различных параметров данного аппарата

- Установка языка для меню графического интерфейса пользователя  с. 97
- Назначение входных/выходных гнезд данного аппарата  с. 79
- Настройка параметров для каждого источника приема  с. 78
- Настройка параметров, относящихся к уровню громкости  с. 81
- Ручная настройка тонального качества каждого канала с помощью параметрического эквалайзера  с. 82
- Настройка синхронизации аудио и видеосигналов  с. 84
- Приглушение канала выбранной колонки  с. 85
- Настройка параметров, относящихся к видеосигналам  с. 86
- Настройка основной конфигурации колонок  с. 88
- Настройка сетевых параметров  с. 91
- Настройка параметров многозонной функции  с. 93
- Защита различных настроек  с. 95

Настройка дополнительных параметров

- Настройка импеданса колонок подключенных колонок  с. 120
- Установка языка для меню графического интерфейса пользователя  с. 123
- Настройка видеформата подключенного видеозащита  с. 123
- Установка параметров данного аппарата на значения по умолчанию  с. 134

Соединения

Задняя панель

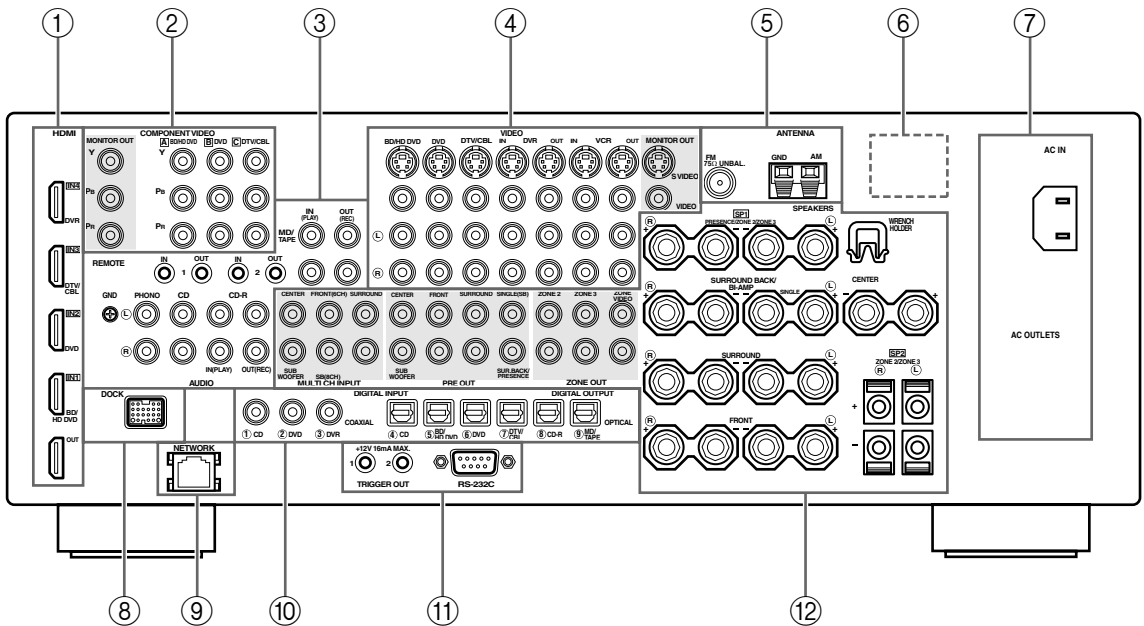

| Название | Стр. |
|---|---------|
| ① Соединители HDMI | 21 |
| ② Гнезда COMPONENT VIDEO | 23 – 26 |
| ③ Аудиокомпонентные гнезда | 27 |
| Гнезда REMOTE IN/OUT | 30 |
| ④ Видеокомпонентные гнезда | 23 – 26 |
| ⑤ Терминалы ANTENNA | 32 |
| ⑥ VOLTAGE SELECTOR (Только модель для Азии и общая модель) | 32 |
| ⑦ AC IN | 32 |
| AC OUTLET(S) | 32 |
| ⑧ Терминал DOCK | 30 |
| ⑨ Порт NETWORK | 31 |
| ⑩ Гнезда DIGITAL INPUT/OUTPUT | 24 |
| ⑫ Гнезда MULTI CH INPUT | 29 |
| Гнезда PRE OUT | 28 |
| Гнезда ZONE OUT | 115 |
| Терминалы колонок | 15 |
| WRENCH HOLDER | 18 |

⑪ Гнездо TRIGGER OUT

Терминал вывода управления для выборочной установки. Для получения подробной информации, обратитесь к дилеру.

⑫ Терминал RS-232C

Терминал вывода управления только для заводских целей. Для получения подробной информации, обратитесь к дилеру.

Размещение колонок

На схеме ниже отображено рекомендуемое расположение колонок. Данное расположение позволяет прослушивать сигналы CINEMA DSP и многоканальные аудиоисточники.

■ 7.1-канальное расположение колонок

7.1-канальное расположение колонок очень рекомендуется для воспроизведения звучания аудиоформатов высокой четкости (Dolby TrueHD, DTS-HD Master Audio, др.), а также обычных аудиоисточников с помощью программ звукового поля. Смотрите стр. 15 для информации по подключению.

☀
Рекомендуется также добавить колонки присутствия для эффектов звучания программы звукового поля CINEMA DSP. Смотрите стр. 17 для более подробной информации.

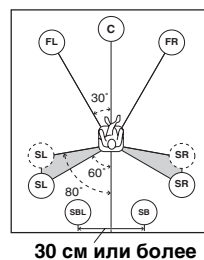
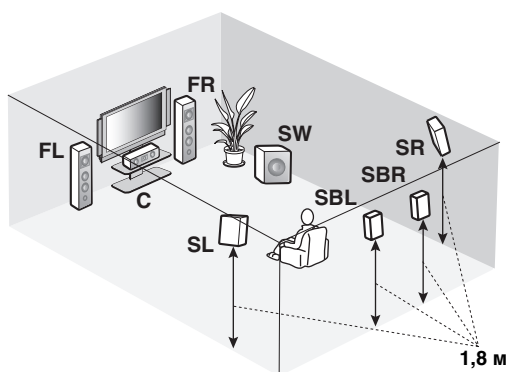

Обозначения колонок

- FL/FR:** Фронтальная левая/правая
- C:** Центральная
- SL/SR:** Левая/правая окружающего звучания
- SBL/SBR:** Тыловая левая/правая окружающего звучания
- SW:** Сабвуфер

Фронтальные левая и правая колонки

Фронтальные колонки предназначены для воспроизведения основного исходящего звучания и эффектов звучания. Разместите данные колонки на одинаковом расстоянии от идеального места слушателя. Расстояние каждой колонки с каждой стороны видеоэкрана должно быть одинаковым.

Центральная колонка

Центральная колонка предназначена для воспроизведения звуковых сигналов центрального канала (диалог, вокальное произведение и т.д.). Если, по некоторым причинам, использование центральной колонки невозможно, вы можете обойтись без нее. Однако, наилучший результат достигается при использовании полной системы.

Левая и правая колонки окружающего звучания

Колонки окружающего звучания используются для эффектов и окружающего звучания.

Тыловые левая и правая колонки окружающего звучания

Тыловые колонки окружающего звучания предназначены для поддержки колонок окружающего звучания и предоставляют более реалистичные переходы с передней стороны на тыловую.

Сабвуфер

Использование сабвуфера со встроенным усилителем, например, Yamaha Active Servo Processing Subwoofer System, позволяет не только усилить низкочастотные сигналы от любого или всех каналов, но также воспроизводить с высокой точностью звучание канала LFE (низкочастотный эффект), содержащегося в источниках Dolby Digital и DTS. Расположение сабвуфера не так важно, так как низкочастотный звук не является высоконаправленным. Но все-же лучше будет расположить сабвуфер возле фронтальных колонок. Для уменьшения отражения низкочастотного звука на стенах, слегка поверните и направьте сабвуфер в центр комнаты.

■ 6.1-канальное расположение колонок

Для информации по подключению, смотрите стр. 15.



Рекомендуется также добавить колонки присутствия для эффектов звучания программы звукового поля CINEMA DSP. Смотрите стр. 17 для более подробной информации.

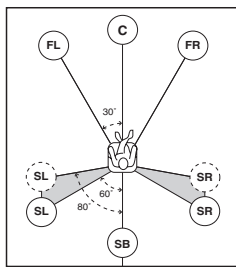
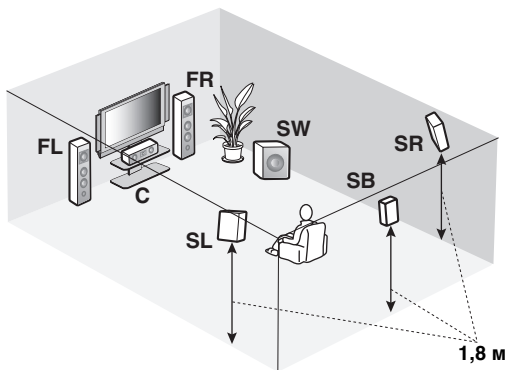

Обозначения колонок

FL/FR: Фронтальная левая/правая

C: Центральная

SL/SR: Левая/правая окружающего звучания

SB: Тыловая левая/правая окружающего звучания

SW: Сабвуфер

Фронтальные левая и правая колонки

Центральная колонка

Левая и правая колонки окружающего звучания

Сабвуфер

Функции и настройки каждой колонки такие же, как и для 7.1-канального расположения колонок (смотрите стр. 13).

Тыловая колонка окружающего звучания

Для одной колонки окружающего звучания, ее следует подключить к терминалу колонок SURROUND BACK SINGLE, и одну тыловую колонку окружающего звучания следует установить за местом слушателя.

Сигналы тылового левого и правого каналов окружающего звучания микшируются и выводятся на одну тыловую колонку окружающего звучания при установке “Центр. тылы” на “Маленькая x1” или “Большая x1” (смотрите стр. 89).

Для других комбинаций колонок

Можно прослушивать многоканальные источники с помощью программ звукового поля с использованием комбинации колонок, кроме 7.1/6.1/5.1-канальных комбинаций колонок. Используйте функцию автоматической настройки (смотрите стр. 37) или установите параметр “Устан. колонок” в “Ручная настр.” (смотрите стр. 88) на вывод окружающего звучания на подключенные колонки.

■ 5.1-канальное расположение колонок

Для информации по подключению, смотрите стр. 15.



Рекомендуется также добавить колонки присутствия для эффектов звучания программы звукового поля CINEMA DSP. Смотрите стр. 17 для более подробной информации.

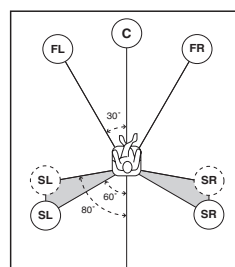
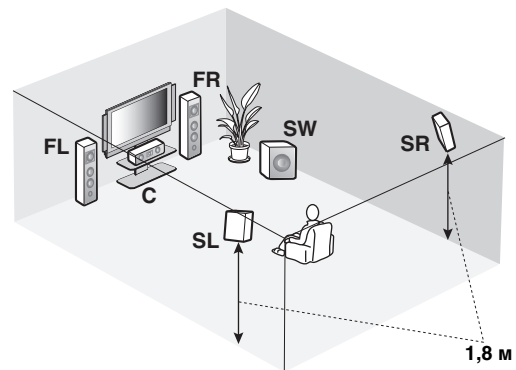

Обозначения колонок

FL/FR: Фронтальная левая/правая

C: Центральная

SL/SR: Левая/правая окружающего звучания

SW: Сабвуфер

Фронтальные левая и правая колонки

Центральная колонка

Сабвуфер

Функции и настройки каждой колонки такие же, как и для 7.1-канального расположения колонок (смотрите стр. 13).

Левая и правая колонки окружающего звучания

Подключите колонки окружающего звучания к терминалам колонок SURROUND, даже при установке колонок окружающего звучания за местом слушателя. Для получения ровного и целого звукового поля за местом слушателя, установите левую и правую колонки окружающего звучания сзади далее по сравнению с установкой в 7.1-канальном расположении колонок. Сигналы тылового канала окружающего звучания направляются на левую и правую колонки окружающего звучания, если “Центр. тылы” установлен на “Нет” (смотрите стр. 89).

Подключение колонок

Убедитесь в правильном подключении левого канала (L), правого канала (R), “+” (красный) и “-” (черный). При плохих соединениях, данный аппарат не может аккуратно воспроизводить источники приема.

Предупреждение

- Перед подключением колонок, убедитесь, что данный аппарат отключен (смотрите стр. 33).
- Открытые провода колонок не должны соприкоснуться друг с другом, или с любой металлической частью данного аппарата. Это может привести к поломке данного аппарата и/или колонок.
- Используйте колонки с магнитным экраном. Если данный тип колонок все-же издает помехи при использовании с экраном, разместите колонки на некотором расстоянии от экрана.
- При подключении колонок на 6 Ом, обязательно установите “SPEAKER IMP.” на “6Ω MIN” до использования данного аппарата (смотрите стр. 33). Также можно использовать колонки на 4 Ом в качестве фронтальных колонок (смотрите стр. 120).

Примечания

- Кабель колонок на самом деле состоит из двух параллельных спаренных изолированных проводов. Провода отличаются цветом или формой, например, один может быть отмечен полосками, углублениями или складками. Подключите провод с полосками (углублениями и т.д.) к терминалам “+” (красный) данного аппарата и колонок. Подключите гладкий провод к терминалам “-” (черный).
- Через терминалы SP1 можно подключить колонки Zone 2 или Zone 3, а также колонки присутствия (смотрите стр. 116).

■ Для 7.1-канальной настройки колонок

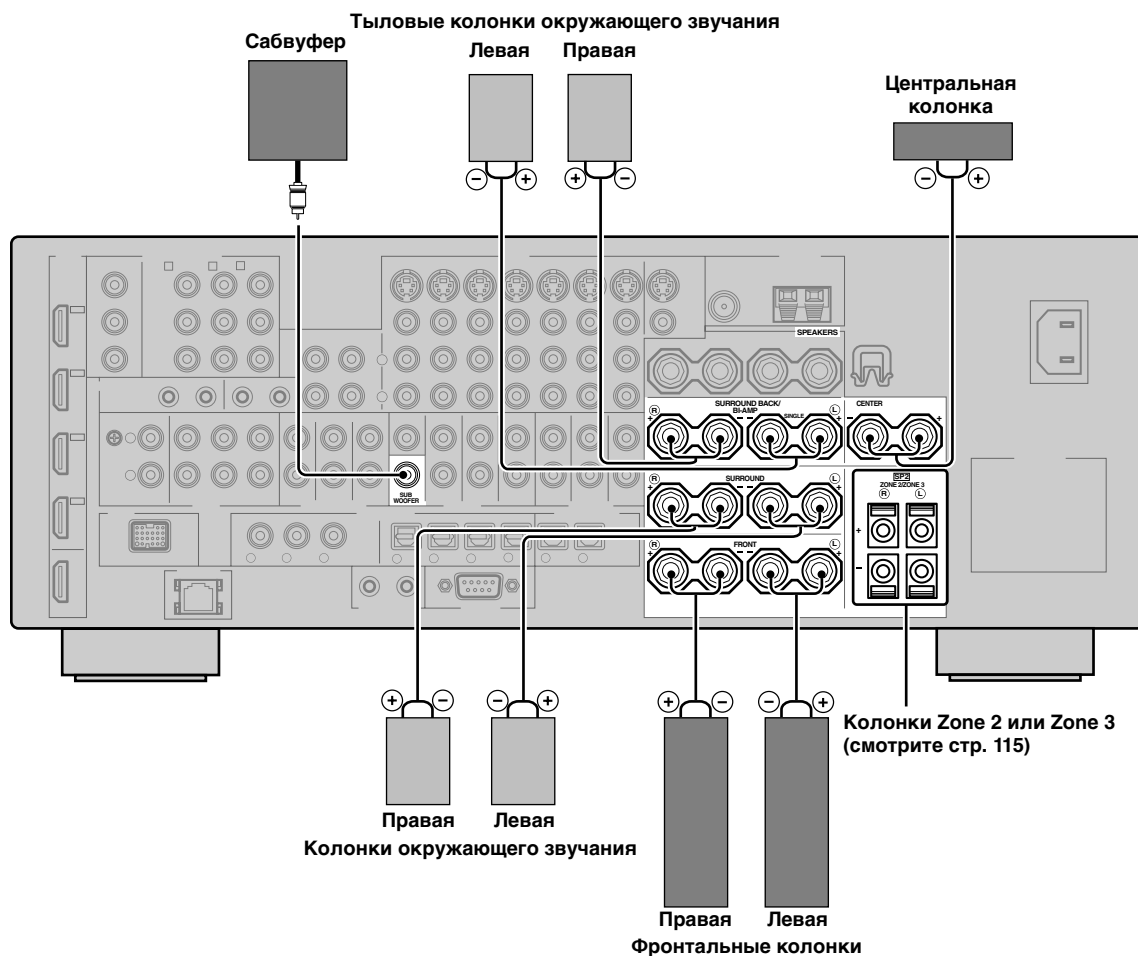

■ Для 6.1-канальной настройки колонок

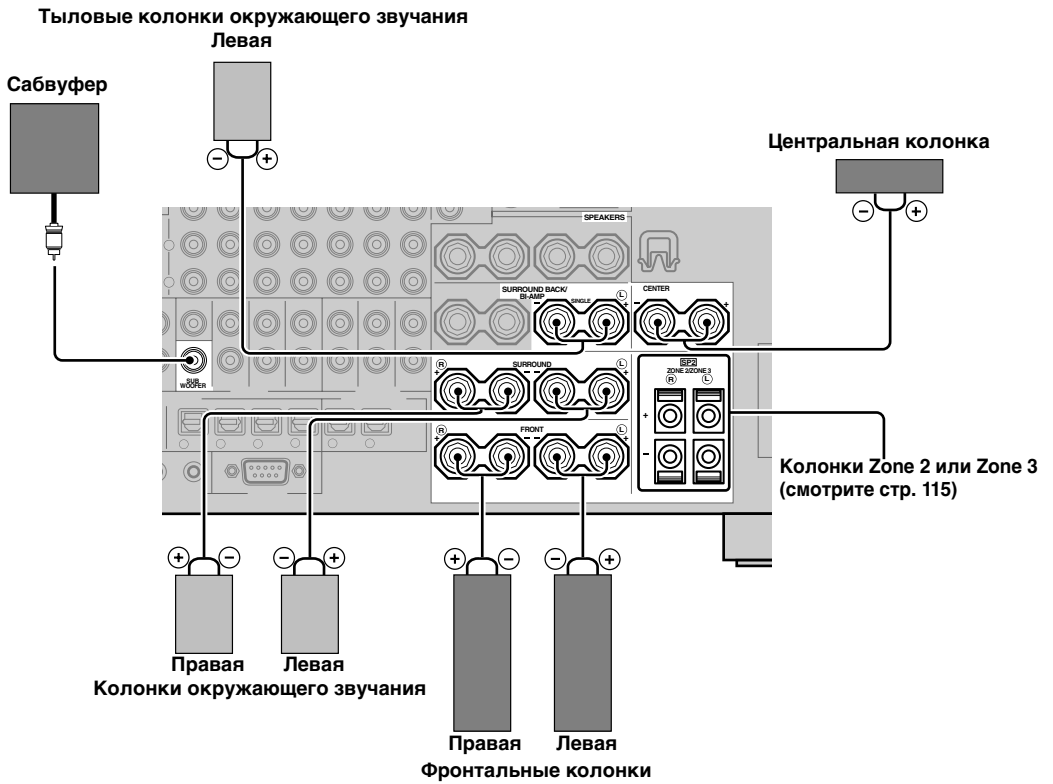

■ Для 5.1-канальной настройки колонок

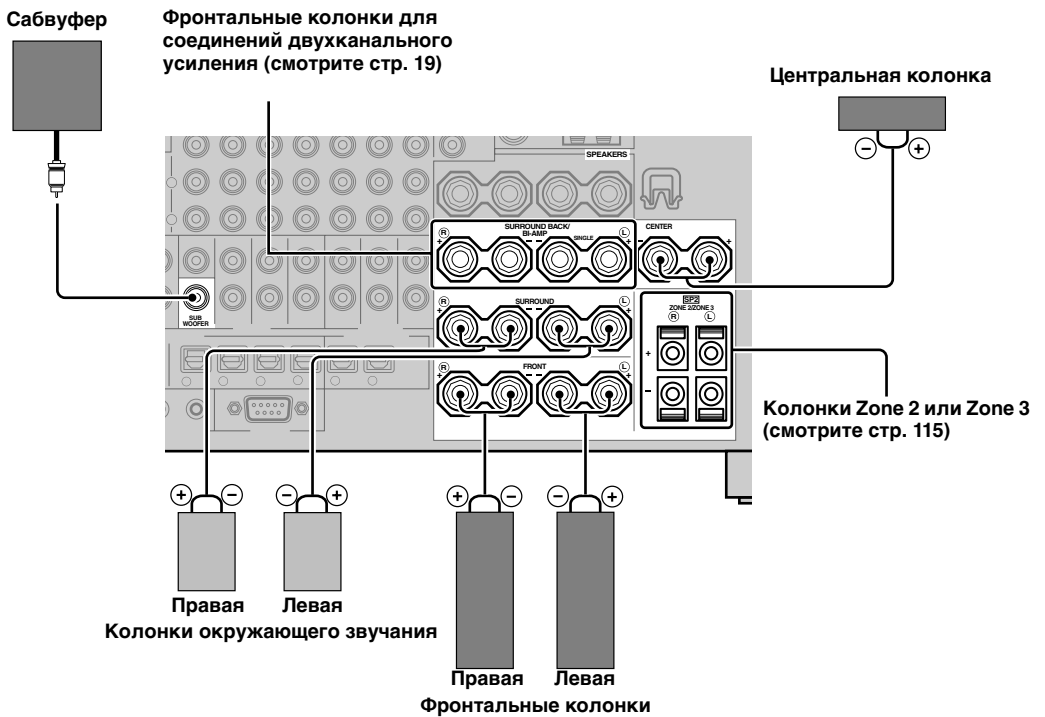

Использование колонок присутствия

Колонки присутствия обеспечивают звучание от фронтальных колонок с помощью дополнительных окружающих эффектов, созданных программами звукового поля (смотрите стр. 45). Левая и правая колонки присутствия наиболее эффективны при включенном режиме CINEMA DSP 3D (смотрите стр. 50). С помощью колонок присутствия, можно настроить вертикальную позицию диалога (смотрите стр. 72). Для использования колонок присутствия, подключите колонки к терминалам колонок SP1 и затем установите “Презенс” на “Да” (смотрите стр. 89).

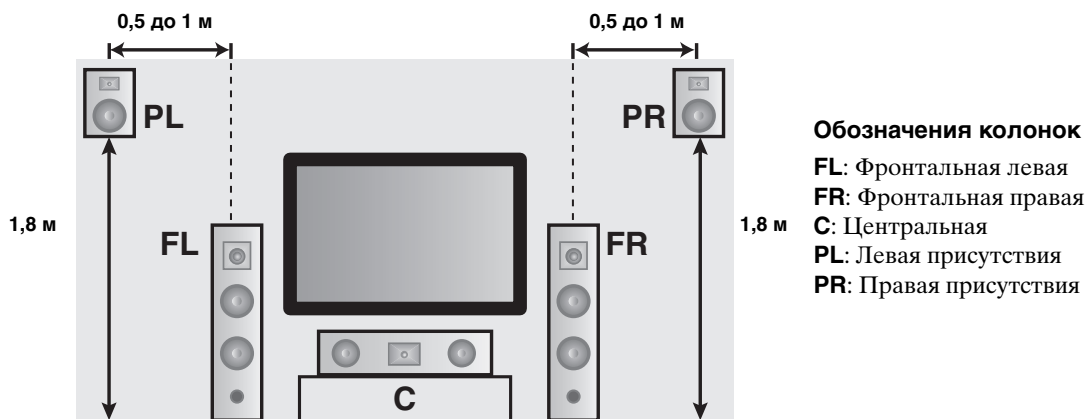

Примечания

- При установке “Презенс” на “Нет”, данный аппарат не может запускать режим CINEMA DSP 3D.
- К данному аппарату можно подключать тыловые колонки окружающего звучания и колонки присутствия, но, они не выводят звучание одновременно. Данный аппарат автоматически переключает колонки присутствия и тыловые колонки окружающего звучания, в зависимости от источников приема и выбранных программ звукового поля. Можно установить приоритетность для любой акустической системы, используя параметр “PR/SB приор.” в “Основн.” (смотрите стр. 90).

■ Подключение левой и правой колонок присутствия

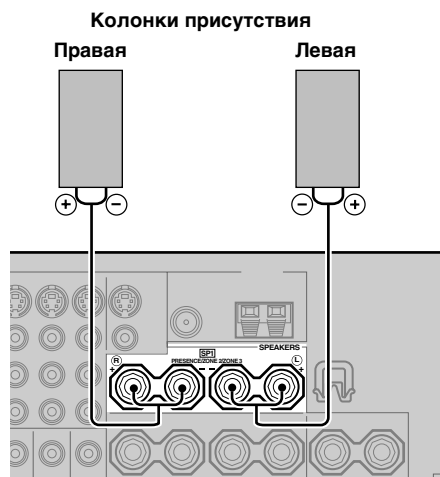

■ Подключение кабеля колонки

- 1 Удалите примерно 10 мм изоляционного слоя на конце каждого провода колонки и затем скрутите оголенные провода во избежание короткого замыкания.

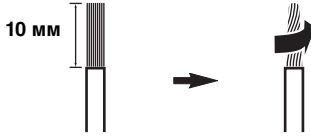

- 2 С помощью поставляемого ключа терминала колонки освободите головку.

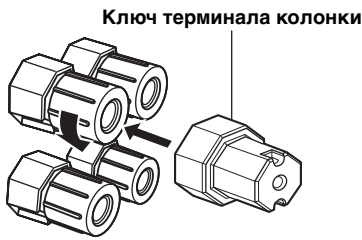

Красный: положительный (+)
Черный: отрицательный (-)

- 3 Вставьте открытый провод в промежуток с внутренней стороны каждого терминала.

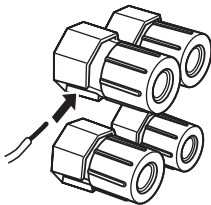

- 4 С помощью поставляемого ключа терминала колонки закрутите головку для закрепления провода.

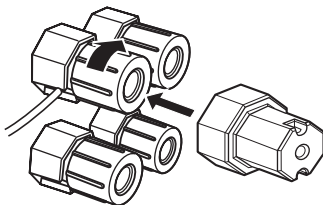

- 5 Если не используется, повесьте ключ терминала колонки на WRENCH HOLDER на задней панели данного аппарата.

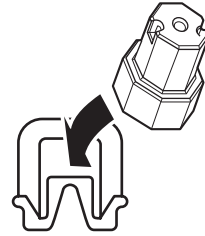

■ Подключение к терминалам колонок SP2

Подключите колонки Zone 2 или Zone 3 к данным терминалам (смотрите стр. 115).

- 1 Откройте защелку.

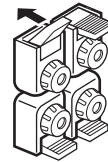

Красный: положительный (+)
Черный: отрицательный (-)

- 2 Вставьте один открытый провод в отверстие на терминале.

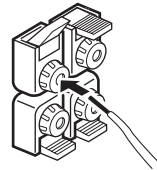

- 3 Закройте защелку для закрепления провода.

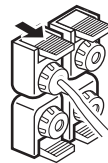

■ Подключение бананового штекера (за исключением моделей для Соединенного Королевства Великобритании и Северной Ирландии, Европы, Азии и Кореи)

- 1 С помощью поставляемого ключа терминала колонки закрутите головку.

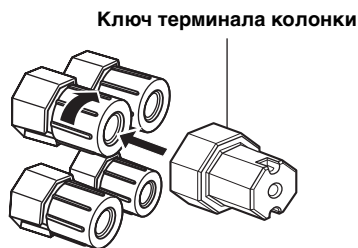

Красный: положительный (+)
Черный: отрицательный (-)

- 2 Вставьте соединитель бананового штекера в конец соответствующего терминала.

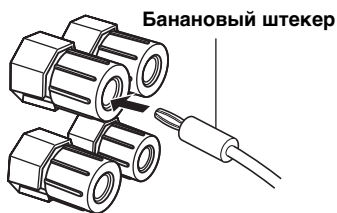

☀
К терминалам колонок SP2 также можно подключить банановый штекер. Откройте защелку и затем вставьте один банановый штекер в отверстие на терминале. Не закрывайте защелку после подключения бананового штекера.

■ Использование соединений двухканального усиления

Предупреждение

Удалите замыкающие бруски или мостики колонок для разделения кроссоверов LPF (фильтр низких частот) и HPF (фильтр высоких частот).

Данный аппарат позволяет выполнить соединения двухканального усиления к одной акустической системе. Убедитесь, что колонки поддерживают двухканальное усиление.

Для выполнения соединений двухканального усиления, используйте терминалы FRONT и SURROUND BACK/BI-AMP как показано ниже. Для запуска соединения двухканального усиления, установите “BI-AMP” на “ON” в “Дополнительные настройки” (смотрите стр. 122).

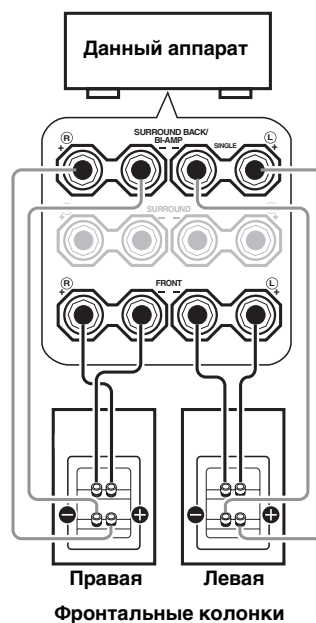

Примечание

При выполнении обычного соединения, убедитесь, что замыкающие бруски установлены в терминалы колонок соответствующим образом. Подробнее, смотрите инструкцию к колонкам.

Информация о гнездах и штекерах кабелей

Аудиогнезда и штекеры кабелей

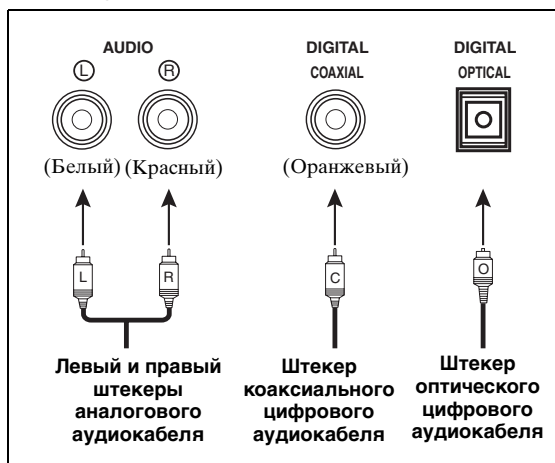

Видеогнезда и штекеры кабелей

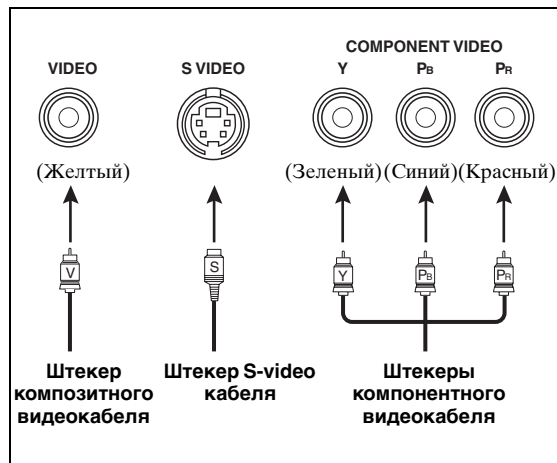

■ Аудиогнезда

Данный аппарат оборудован тремя типами аудиогнезд. Подключение зависит от наличия аудиогнезд на других компонентах.

Гнезда AUDIO

Для обычных аналоговых аудиосигналов, передающихся через левый и правый аналоговые аудиокабели. Подключите красные штекеры к правым гнездам и белые штекеры к левым гнездам.

Гнезда DIGITAL COAXIAL

Для цифровых аудиосигналов, передающихся через коаксиальные цифровые аудиокабели.

Гнезда DIGITAL OPTICAL

Для цифровых аудиосигналов, передающихся через оптические цифровые аудиокабели.

Примечание

Вы можете использовать цифровые гнезда для приема битовых потоков PCM, Dolby Digital и DTS. При подключении компонентов к гнездам COAXIAL и OPTICAL одновременно, приоритет отдается сигналам, поступающим в гнездо COAXIAL. Все цифровые входные гнезда совместимы с цифровыми сигналами с частотой стробирования 96 кГц.

■ Видеогнезда

Данный аппарат оборудован тремя типами видеогнезд. Подключите входные видеогнезда данного аппарата к выходным видеогнездам компонентов источника приема для одновременного переключения аудио и видеосигналов. Подключение зависит от наличия входных гнезд на видеоэкране.

Гнезда VIDEO

Для обычных композитных видеосигналов, передающихся через композитные видеокابели.

Гнезда S VIDEO

Для S-video видеосигналов, разделенных на видеосигналы яркости (Y) и насыщенности (C), передающихся по отдельным проводам S-video кабелей.

Гнезда COMPONENT VIDEO

Для компонентных видеосигналов, разделенных на видеосигналы яркости (Y) и насыщенности (Pb, Pr), передающихся по отдельным проводам компонентных видеокабелей.



Данный аппарат оборудован функцией преобразования видеосигнала. Смотрите стр. 22 и 86 для подробной информации.

Информация о HDMI™

Данный аппарат оборудован четырьмя входными гнездами HDMI и одним выходным гнездом HDMI для ввода/вывода цифровых аудио и видеосигналов. Подключите гнездо HDMI IN1, HDMI IN2, HDMI IN3, или HDMI IN4 данного аппарата к выходному гнезду HDMI на других компонентах HDMI (например, DVD-проигрыватель). Подключите гнездо HDMI OUT данного аппарата к входному гнезду HDMI на других компонентах HDMI (например, телевизор или проектор).

Видео или аудиосигналы, поступающие на гнезда HDMI IN выбранного источника приема, выводятся на гнездо HDMI OUT данного аппарата.



- Можно проверить возможные трудности, связанные с подключением HDMI (смотрите стр. 96).
- Смотрите стр. 142 по информации о функции приема сигнала данного аппарата для соединения HDMI.

■ Гнездо и штекер кабеля HDMI

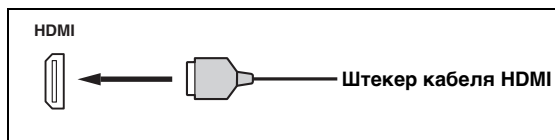

- Рекомендуется использовать отдельно продающийся кабель HDMI, не превышающий 5 метров, с логотипом HDMI на кабеле.
- Для подключения данного аппарата к другим компонентам DVI, используйте кабель преобразования (гнездо HDMI ↔ гнездо DVI-D).

Примечания

- Не отсоединяйте или подключайте кабель или не отключайте питание компонентов HDMI, подключенных к гнезду HDMI OUT данного аппарата во время передачи данных. Это может привести к прерыванию воспроизведения или вызвать шум.
- Гнездо HDMI OUT выводит аудиосигналы, поступающие на входные гнезда HDMI, только при установке “Поддер.Ауд.” на “Другое” (смотрите стр. 95).
- При отключении питания видеозащита, подключенного к гнезду HDMI OUT через соединение DVI, данный аппарат может не установить связь с компонентом.
- Аналоговые видеосигналы, поступающие на композитные видео, S-video и компонентные видеогнезда, могут выводиться в цифровом виде от гнезда HDMI OUT. Для запуска данной функции, установите “Преобразов.” на “Вкл.” в “Ручная настр.” (смотрите стр. 86).

■ Назначение источника по умолчанию для входных гнезд HDMI

| Входное гнездо HDMI | Назначенный источник приема |
|---------------------|-----------------------------|
| IN1 | BD/HD DVD |
| IN2 | DVD |
| IN3 | DTV/CBL |
| IN4 | DVR |

Поток аудио и видеосигнала

■ Поток аудиосигнала

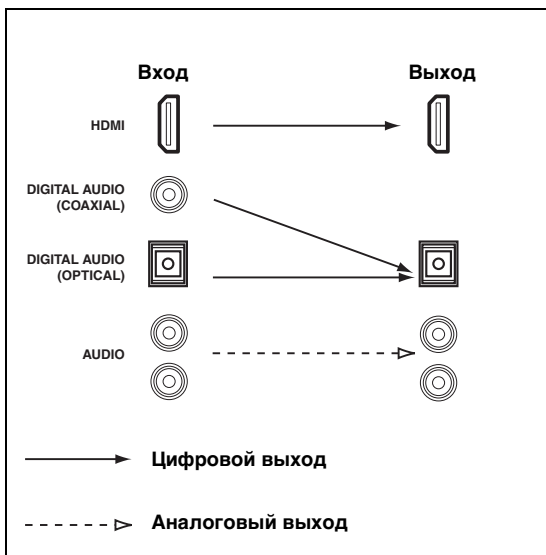

Примечания

- 2-канальные, а также многоканальные PCM, Dolby Digital и DTS сигналы, поступающие на входные гнезда HDMI, могут выводиться от гнезда HDMI OUT только при установке “Поддер.Ауд.” на “Другое” (смотрите стр. 95).
- Следующие типы аудиосигналов могут приниматься только на входные гнезда HDMI:
 - DSD
 - Dolby TrueHD
 - Dolby Digital Plus
 - DTS-HD Master Audio
 - DTS-HD High Resolution Audio

■ Поток видеосигнала

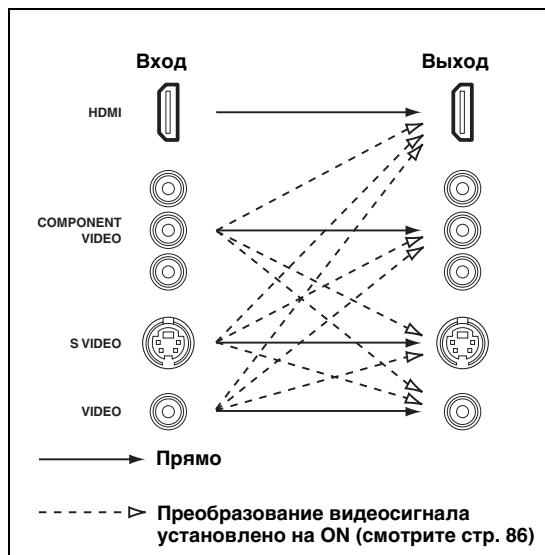

Видеосигналы можно подвергнуть деинтерлейсингу и преобразовать их разрешение с помощью параметров “Видео”. Смотрите стр. 86 для более подробной информации.

Примечания

- При приеме аналоговых видеосигналов через гнезда COMPONENT VIDEO, S VIDEO и VIDEO, применяется следующий приоритетный порядок для поступающих сигналов:
 1. COMPONENT VIDEO
 2. S VIDEO
 3. VIDEO
- Цифровые видеосигналы, поступающие на входные гнезда HDMI, не могут выводиться от аналоговых видеовыходных гнезд.
- Аналоговые компонентные видеосигналы (только с разрешением 480i (NTSC)/576i (PAL)) преобразовываются на S-video или композитные видеосигналы и выводятся от гнезд VIDEO и S VIDEO MONITOR OUT.
- Аналоговые компонентные видеосигналы с разрешением 1080p выводятся только на гнезда COMPONENT VIDEO MONITOR OUT.
- Сигнал графического интерфейса пользователя не выводится на гнезда DVR OUT и VCR OUT и не записывается.

Подключение ТВ экрана или проектора

Подключите телевизор (или проектор) к гнезду HDMI OUT, гнездам COMPONENT VIDEO MONITOR OUT, гнезду S VIDEO MONITOR OUT или гнезду VIDEO MONITOR OUT данного аппарата.



Убедитесь, что данный аппарат и другие компоненты отсоединены от розеток переменного тока.



Можно выбрать воспроизведение аудиосигналов HDMI на данном аппарате или на другом компоненте HDMI, подключенном к гнезду HDMI OUT на задней панели данного аппарата. С помощью параметра “Поддер.Ауд.” в “Опция” выберите компонент для воспроизведения аудиосигналов HDMI (смотрите стр. 95).

Примечания

- Некоторые видеозкраны, подключенные к данному аппарату через соединение DVI, не распознают поступающие аудио/видеосигналы HDMI, если они находятся в режиме ожидания. В таком случае, беспорядочно мигает индикатор HDMI.
- Для отображения дисплеев коротких сообщений, установите “Преобразов.” в “Видео” на “Вкл.” (смотрите стр. 86).
- Отображается экран графического интерфейса пользователя с обоями или серым фоном, в зависимости от формата поступающего видеосигнала и настройки параметров в “Обои” (смотрите стр. 88).
- Если подключенный видеозкран совместим с функцией автоматической синхронизации аудио и видеосигналов (функция автоматической синхронизации изображения и речевых сигналов), данный аппарат автоматически настраивает временное соотношение аудио и видеосигналов (смотрите стр. 84). Для использования функции, подключите видеозкран к гнезду HDMI OUT данного аппарата.

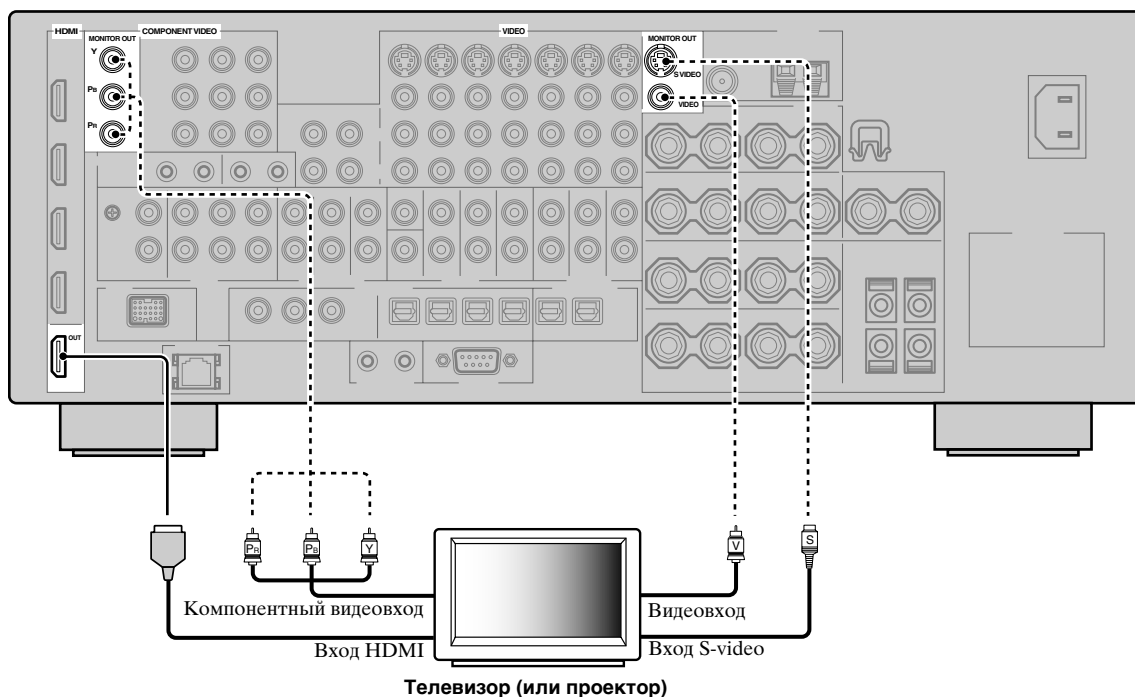

————— обозначает рекомендуемые подключения

----- обозначает альтернативные подключения

Подключение других компонентов



Убедитесь, что данный аппарат и другие компоненты отсоединены от розеток переменного тока.

Примечания

- При установке “Преобразов.” на “Выкл.” (смотрите стр. 86), обязательно выполните такой же тип видеоподключения, как и для телевизора (смотрите стр. 23). Например, при подключении телевизора к гнезду VIDEO MONITOR OUT данного аппарата, подключите другие компоненты к гнездам VIDEO.
- При установке “Преобразов.” на “Вкл.” (смотрите стр. 86), преобразованные видеосигналы выводятся только на гнезда MONITOR OUT. Во время записи необходимо выполнить одинаковые типы видеоподключений между каждым компонентом.

- Для выполнения цифрового подключения к компоненту, кроме компонента по умолчанию для каждого гнезда DIGITAL INPUT или DIGITAL OUTPUT, выберите соответствующую установку для “Опция”, “Опт. выход”, или “Коакс. вход” в “Назн. Вх/Вых” (смотрите стр. 79).
- При подключении DVD-проигрывателя к гнездам DIGITAL INPUT (OPTICAL) и DIGITAL INPUT (COAXIAL) одновременно, приоритет отдается сигналам, поступающим в гнездо DIGITAL INPUT (COAXIAL).
- Дисплей коротких сообщение не отображается при приеме видеосигналов с разрешениями 720p, 1080i или 1080p.
- Дисплей коротких сообщение не отображается при приеме компонентных видеосигналов с разрешениями 480p/576p.

■ Подключение Blu-ray Disc или HD DVD проигрывателя

Подключите Blu-ray Disc или HD DVD проигрыватель к гнезду HDMI IN1 данного аппарата для полного использования функций Blu-ray Disc или HD DVD.

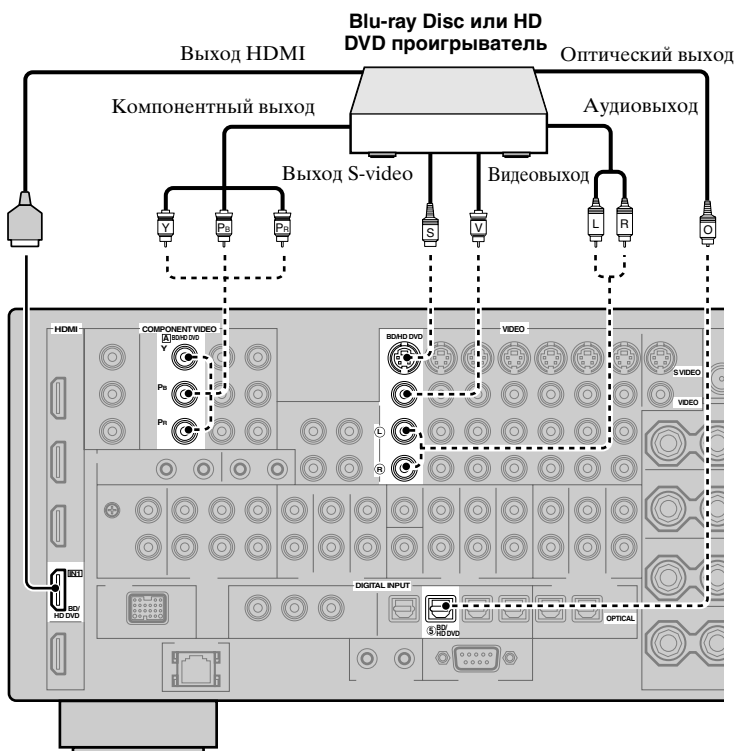

— обозначает рекомендуемые подключения

- - - обозначает альтернативные подключения

■ Подключение DVD-проигрывателя

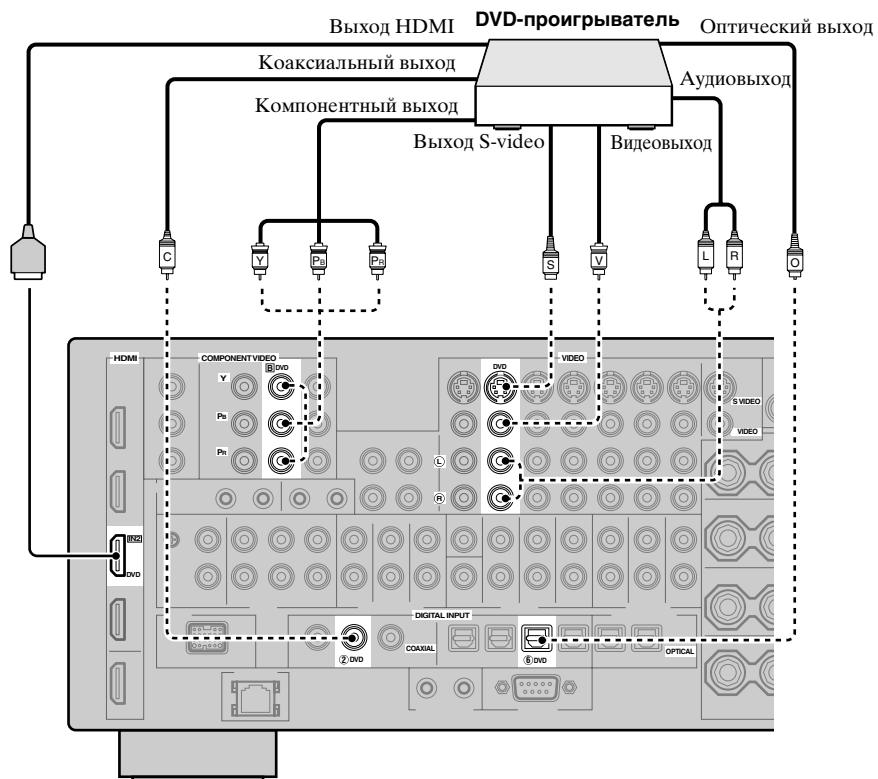

■ Подключение аудиокомпонентов

Примечания

- Подключите проигрыватель дисков к терминалу GND данного аппарата для снижения шума в сигнале. Однако, шум может быть низким для некоторых проигрывателей дисков даже без подключения к терминалу GND.
- Гнезда PHONO поддерживают только проигрыватели дисков с ММ или высокопроизводительной МС головкой. Для подключения проигрывателя дисков с МС головкой с низкой производительностью к гнездам PHONO, используйте линейный трансформатор мощности или усилитель МС головки.
- При подключении одновременно гнезда DIGITAL INPUT (OPTICAL) и гнезда DIGITAL INPUT (COAXIAL) к аудиокомпоненту, приоритет отдается гнезду DIGITAL INPUT (COAXIAL).

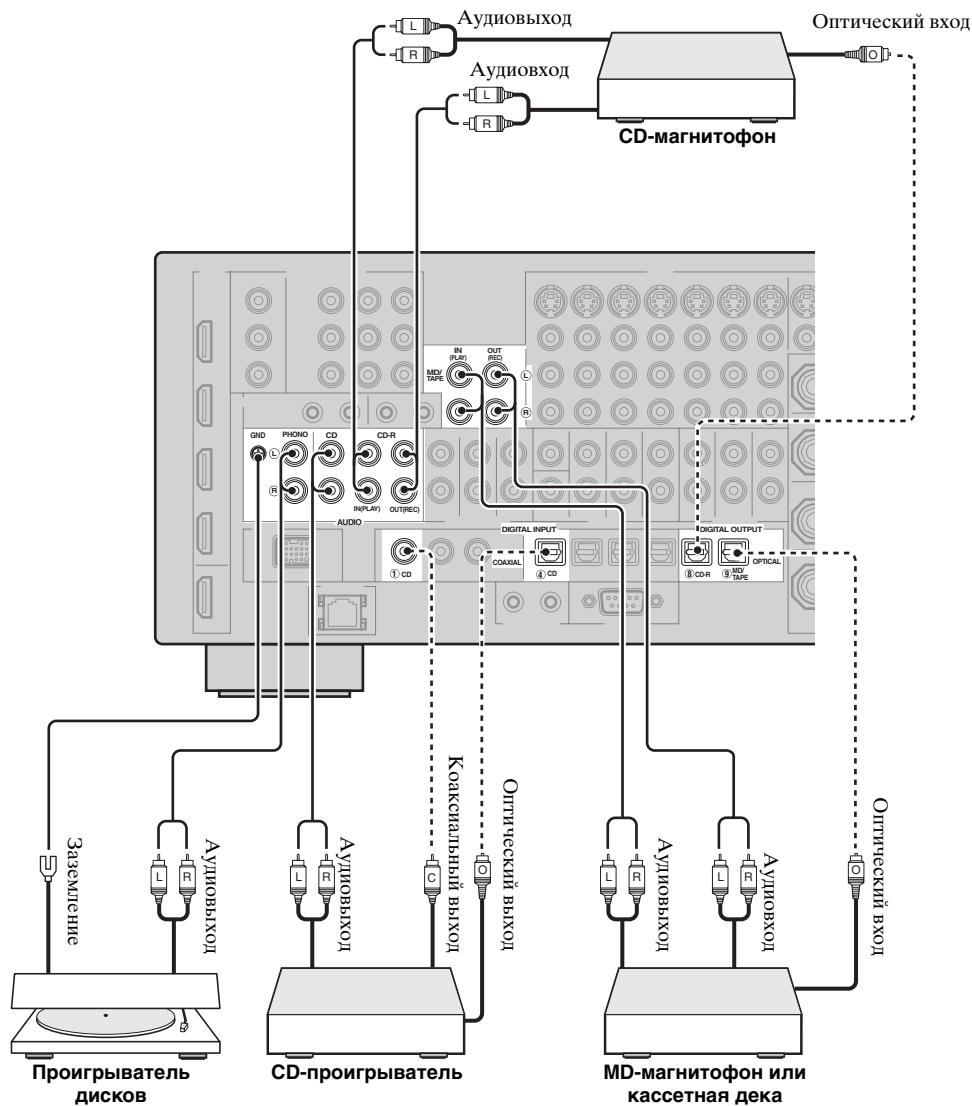

■ Подключение внешнего усилителя

Данный аппарат обладает более чем достаточной мощностью для любого домашнего использования. Однако, если нужно добавить больше мощности к воспроизведению колонок или если вы хотите использовать другой усилитель, подключите внешний усилитель к гнездам PRE OUT.

Примечания

- При выполнении подключений к гнездам PRE OUT, не делайте подключений к терминалам SPEAKERS.
- Каждое гнездо PRE OUT выводит сигналы одинакового с соответствующими терминалами SPEAKERS канала.
- С помощью органов управления на сабвуфере, отрегулируйте уровень громкости сабвуфера (смотрите стр. 52).
- Некоторые сигналы не могут выводиться на гнездо SUBWOOFER PRE OUT, в зависимости от настроек “Устан. колонок” (смотрите стр. 88) и “Бас выход” (смотрите стр. 89).
- Можно воспользоваться функцией автоматической настройки даже при использовании внешнего усилителя (смотрите стр. 37).

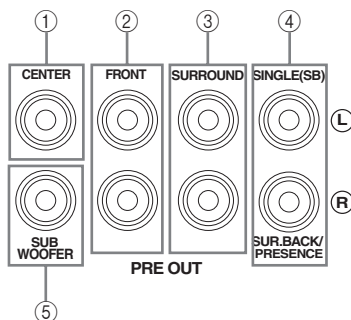

① Гнездо CENTER PRE OUT

Выходное гнездо центрального канала.

② Гнезда FRONT PRE OUT

Выходные гнезда фронтального канала.

③ Гнезда SURROUND PRE OUT

Выходные гнезда канала окружающего звучания.

④ Гнезда SURROUND BACK/PRESENCE PRE OUT

Выходные гнезда тылового канала окружающего звучания или канала присутствия. При подключении только одного внешнего усилителя к тыловому каналу окружающего звучания, подключите его к гнезду SINGLE (SB).



- Установите “Центр. тылы” на “Большая x2”, “Большая x1”, “Маленькая x2” или “Маленькая x1” и “Презенс” на “Нет” (смотрите стр. 89) для вывода сигналов тылового канала окружающего звучания на гнезда SURROUND BACK/PRESENCE PRE OUT.
- Установите “Презенс” на “Да” и “Центр. тылы” на “None” (смотрите стр. 89) для вывода сигналов канала присутствия на гнезда SURROUND BACK/PRESENCE PRE OUT.
- При установке “BI-AMP” на “ВКЛ.” (смотрите стр. 19), данный аппарат выводит аудиосигналы фронтального канала на гнезда SUR.BACK/PRESENCE PRE OUT.

⑤ Гнездо SUBWOOFER PRE OUT

Подключение сабвуфера со встроенным усилителем.

■ Подключение многоформатного проигрывателя или внешнего декодера

Данный аппарат оборудован 6-ю дополнительными входными гнездами (левым и правым FRONT, CENTER, левым и правым SURROUND и SUBWOOFER) для дискретного многоканального приема от многоформатного проигрывателя, внешнего декодера, звукового процессора или предусилителя.

При установке “Входн. каналы” на “8-канальный” в “MULTI CH” (смотрите стр. 80), для приема 8-канальных сигналов, можно использовать входные гнезда, назначенные как “Фронт. вход.” в “Многокан.назн.” (смотрите стр. 80) вместе с гнездами MULTI CH INPUT.

Подключите выходные гнезда многоформатного проигрывателя или внешнего декодера к гнездам MULTI CH INPUT. Убедитесь, что левое и правое выходные гнезда подключены к левому и правому входным гнездам для фронтального канала и канала окружающего звучания.

Примечания

- При выборе компонента, подключенного к гнездам MULTI CH INPUT как источника поступающего сигнала (смотрите стр. 42), данный аппарат автоматически выключает цифровой процессор звукового поля, и выбор программ звукового поля становится невозможным.
- Данный аппарат не перенаправляет сигналы, поступающие в гнезда MULTI CH INPUT, для компенсации звучания от отсутствующих колонок. Перед использованием данной функции, рекомендуется подключить как минимум 5.1-канальную акустическую систему.
- При выборе компонента, подключенного к гнездам MULTI CH INPUT данного аппарата, в качестве источника приема, подключенные наушники выводят только сигналы, поступающие на гнезда MULTI CH INPUT FRONT.

Для 6-канального входа

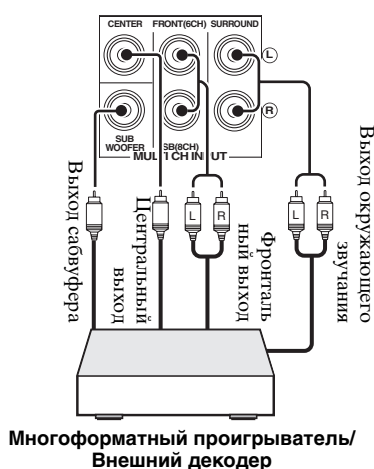

Для 8-канального входа

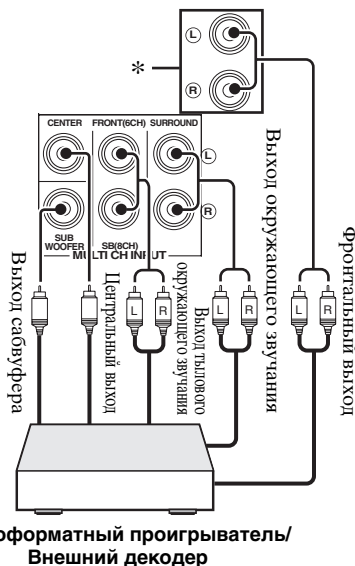

Примечание

- * Входные аналоговые аудиогнезда, назначенные как “Фронт. вход.” в “Многокан.назн.” (смотрите стр. 80).

■ Подключение универсального дока Yamaha для iPod

Данный аппарат оборудован терминалом DOCK на задней панели, что позволяет подключить универсальный док Yamaha для iPod (например, YDS-10, продающийся отдельно), на который можно установить iPod и управлять воспроизведением iPod через поставляемый пульт ДУ. Подключите универсальный док Yamaha для iPod (например, YDS-10, продающийся отдельно) к терминалу DOCK на задней панели данного аппарата через предназначенный кабель.

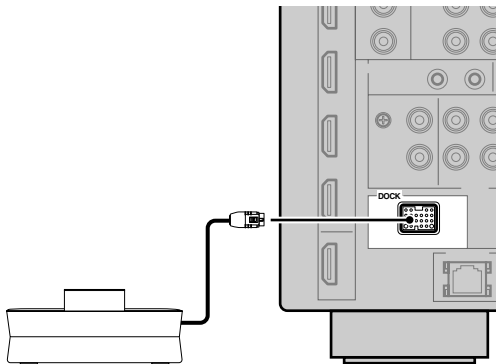

Универсальный док Yamaha для iPod (например, YDS-10, продающийся отдельно)

■ Использование гнезд REMOTE IN/OUT

Если компоненты являются изделиями Yamaha и могут передавать сигналы ДУ, подключите гнезда REMOTE IN и REMOTE OUT к входному и выходному гнездам ДУ через монофонический аналоговый миникабель следующим образом. Смотрите стр. 115 подробнее об использовании данной функции.

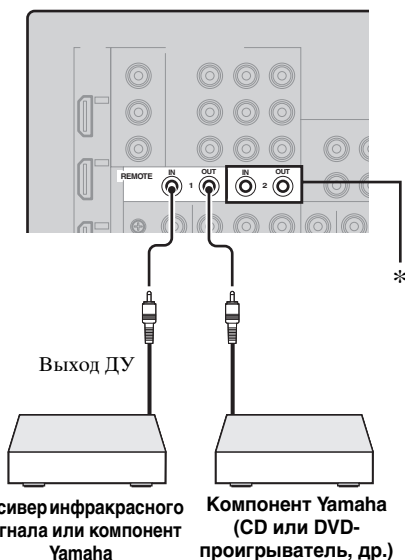

Ресивер инфракрасного сигнала или компонент Yamaha

Компонент Yamaha (CD или DVD-проигрыватель, др.)

* Можно подключить другую систему приемника инфракрасного сигнала и компонента Yamaha к гнездам REMOTE IN 2 и OUT 2 таким же образом, как и к гнездам REMOTE IN 1 и OUT 1.

Использование гнезд VIDEO AUX на фронтальной панели

Для подключения игровой приставки или видеокамеры к данному аппарату, используйте гнезда VIDEO AUX на фронтальной панели.

Предупреждение

Перед выполнением подключений, обязательно выключите звук данного аппарата и других компонентов.

Примечание

Приоритет отдается аудиосигналам, поступающим на терминал DOCK на задней панели, над сигналами, поступающими на гнезда VIDEO AUX.

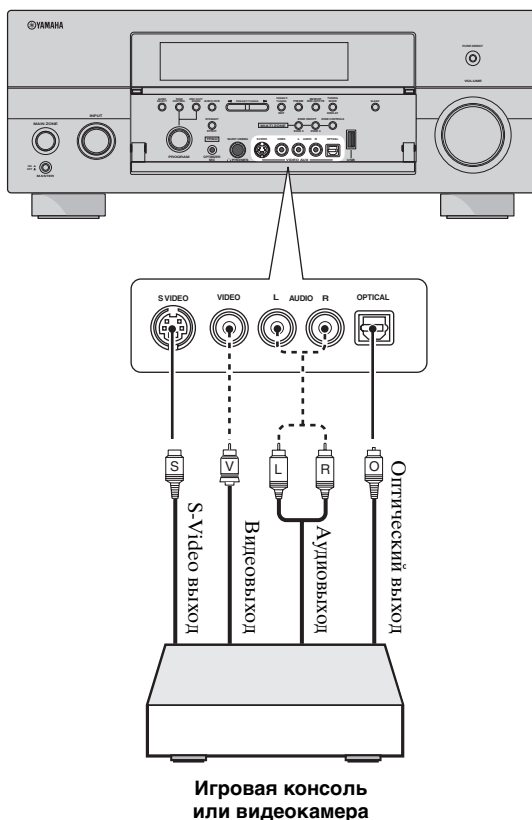

Игровая консоль или видеокамера

Подключение к сети

Для подключения данного аппарата к сети, подключите один конец сетевого кабеля (прямой кабель CAT-5 или выше) к порту NETWORK данного аппарата, и подключите другой конец к одному из портов LAN на маршрутизаторе, поддерживающем серверную функцию DHCP (Dynamic Host Configuration Protocol). На следующей диаграмме показан пример подключения, где данный аппарат подключен к одному из портов LAN на 4-портовом маршрутизаторе. Для прослушивания музыкальных файлов, сохраненных на компьютере и Yamaha MCX-2000, или доступа к интернет-радио, каждое устройство должно быть соответствующим образом подключено к сети.

Примечания

- Для подключения сетевого концентратора или маршрутизатора и данного аппарата, требуется использовать кабель STP (экранированная витая пара) (продается отдельно).
- Если серверная функция DHCP маршрутизатора не срабатывает, требуется сконфигурировать сетевые настройки вручную (смотрите стр. 91).
- Yamaha MCX-2000, MCX-A10 и MCX-C15 могут не продаваться в некоторых регионах.

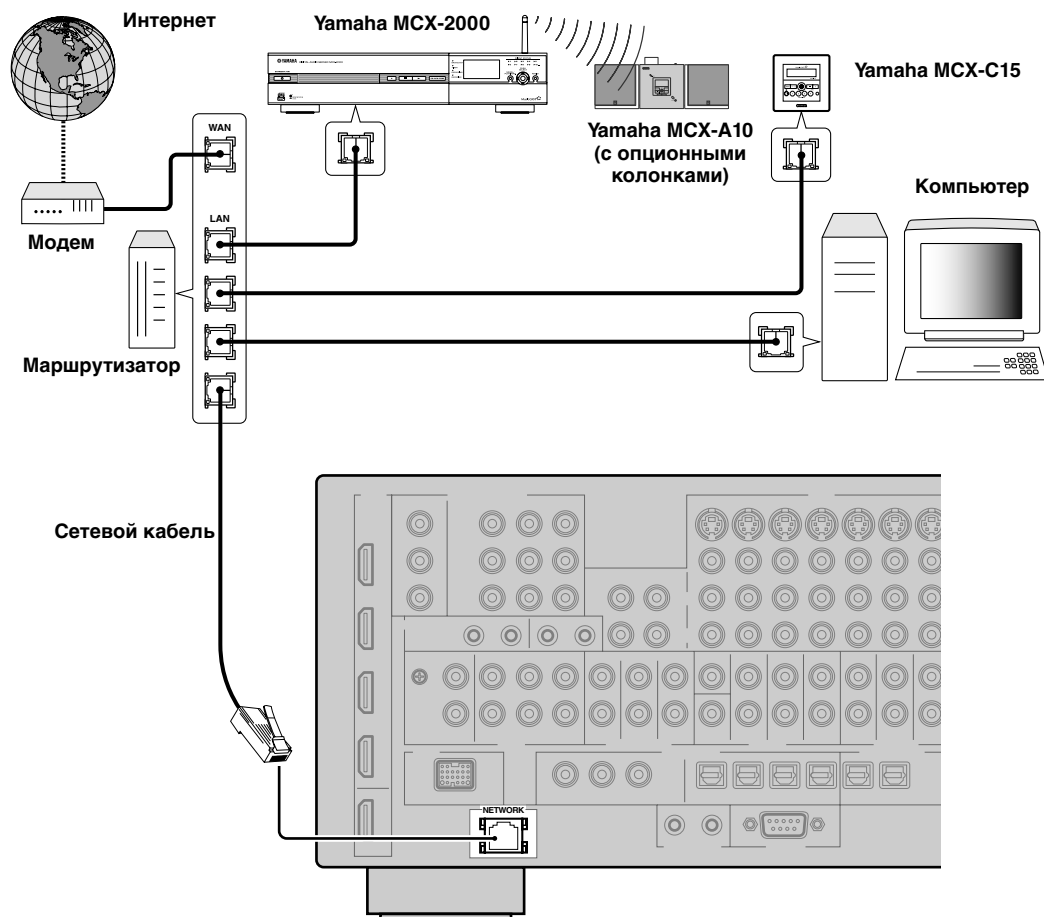

Подключение ЧМ- и АМ-антенн

Внутренние ЧМ- и АМ-антенны поставляются вместе с данным аппаратом. Подключите каждую антенну надлежащим образом к соответствующим терминалам. Вообще, данные антенны должны обеспечивать достаточно сильный прием сигнала.

Примечания

- (Только модель для Азии и общая модель)
Обязательно установите шаг частоты тюнера в соответствии с шагом частоты вашего региона (смотрите стр. 122).
- Рамочная АМ-антенна должна быть установлена на расстоянии от данного аппарата.
- Рамочная АМ-антенна должна всегда оставаться подключенной, даже при подключении внешней АМ-антенны к данному аппарату.
- Внешняя антенна, установленная надлежащим образом, принимает радиоволны чище, чем внутренняя антенна. При плохом качестве приема, установите внешнюю антенну. Для получения более подробной информации о внешних антеннах, обратитесь к ближайшему авторизованному дилеру Yamaha или в сервис центр.

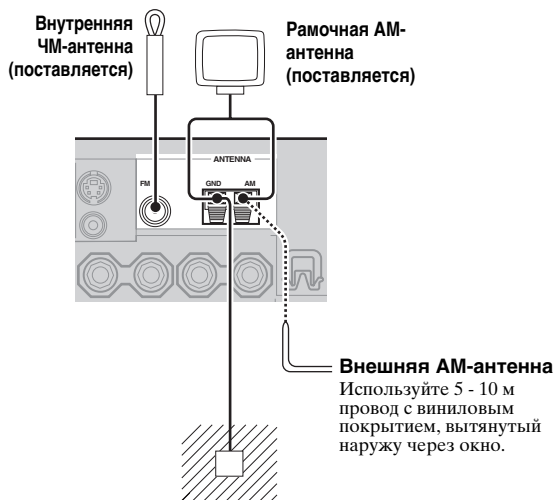

Заземление (терминал GND)

Для обеспечения максимальной безопасности и уменьшения помех, подключите терминал антенны GND к хорошему заземлению. Хорошим заземлением может послужить металлический штырь, введенный в сырую землю.

Подключение силового кабеля

Подключение силового кабеля переменного тока

Вставьте поставляемый силовой кабель переменного тока в терминал переменного тока после завершения всех соединений, затем подключите силовой кабель переменного тока к сети переменного тока.

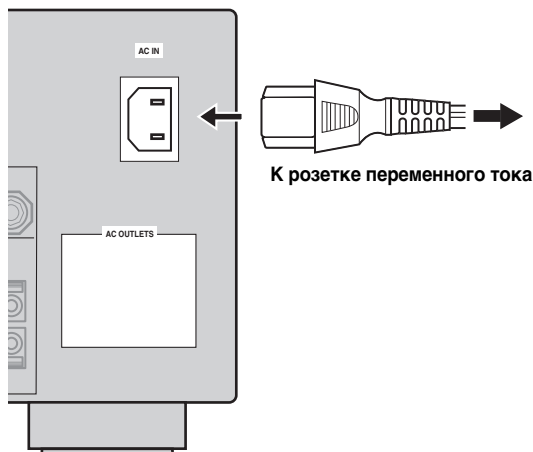

Примечание

(Только модель для Азии) Перед подключением данного аппарата к розетке переменного тока, выберите один из поставляемых силовых кабелей, подходящий для типа розетки переменного тока в вашем регионе.

AC OUTLET(S) (SWITCHED)

Модели для Соединенного Королевства Великобритании и Северной Ирландии, и Австралии 1 выход
Модель для Кореи Отсутствует
Другие модели 2 выхода

Данный(ые) выход(ы) используются для подачи питания на любые подключенные компоненты. Подключите силовые кабели других компонентов к данному(ым) выходу(ам). Питание на данный(е) выход(ы) подается, когда данный аппарат находится во включенном состоянии. Однако, питание на данный(е) выход(ы) прерывается при отключении данного аппарата. Для информации по максимальному напряжению или общему энергопотреблению компонентов, подключаемых к данному(ым) выходу(ам), смотрите "Технические характеристики" на стр. 141.

Резервная копия памяти

Схема резервной копии памяти предотвращает сохранение данные от удаления, даже если данный аппарат находится в режиме ожидания. Однако, если силовой кабель отключен от розетки переменного тока, или если подача электроэнергии прервана более чем на одну неделю, сохраненные данные могут быть удалены.

Настройка импеданса колонки и языка графического интерфейса пользователя

Предупреждение

При подключении колонок на 6 Ом, установите “SPEAKER IMP.” на “6Ω MIN” ДО использования данного аппарата. Также можно использовать колонки на 4 Ом в качестве фронтальных колонок.

Перед использованием данного аппарата, настройте импеданс колонок подключенных колонок и язык для параметров меню и сообщений, отображаемый на экране GUI (графический интерфейс пользователя) данного аппарата.

1 Убедитесь, что данный аппарат отключен.

2 Нажмите и удерживайте **Ⓢ STRAIGHT** на фронтальной панели и затем нажмите **Ⓜ MASTER ON/OFF** внутрь на позицию ON для включения данного аппарата. Данный аппарат включается, и на дисплее фронтальной панели появляется меню дополнительных настроек (смотрите стр. 120).

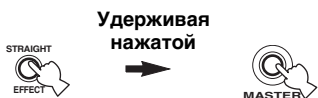

3 Поворачивая селектор **Ⓟ PROGRAM**, выберите “SPEAKER IMP.”.

4 Повторно нажимая **Ⓢ STRAIGHT**, выберите “6Ω MIN”.

5 Поворачивая селектор **Ⓟ PROGRAM**, выберите “GUI LANGUAGE”.

6 Повторно нажимая **Ⓢ STRAIGHT**, выберите настройку нужного языка для экрана графического интерфейса пользователя на видеоэкране.

Выбор: **ENGLISH** (Английский), **JAPANESE** (Японский), **FRENCH** (Французский), **GERMAN** (Немецкий), **SPANISH** (Испанский), **RUSSIAN** (Русский)

Примечания

- Данная настройка не влияет на сообщения, отображаемые на дисплее фронтальной панели.
- Язык графического интерфейса пользователя также можно выбрать через экран графического интерфейса пользователя. Смотрите стр. 97 для более подробной информации.

7 Для сохранения новой настройки и отключения данного аппарата, нажмите **Ⓜ MASTER ON/OFF** и установите его наружу на позицию OFF.

Выполненная настройка будет работать при следующем включении данного аппарата.

Включение или отключение данного аппарата

■ Включение данного аппарата

Для включения данного аппарата, нажмите **Ⓜ MASTER ON/OFF** на фронтальной панели внутрь на позицию ON.

При включении данного аппарата нажатием **Ⓜ MASTER ON/OFF**, включается основная зона.



При включении данного аппарата, до воспроизведения звучания от данного аппарата, будет задержка на несколько секунд.

■ Выключение данного аппарата

Для выключения данного аппарата, снова нажмите **Ⓜ MASTER ON/OFF** на фронтальной панели наружу на позицию OFF.

Примечания

- **Ⓜ MAIN ZONE ON/OFF** на фронтальной панели, а также **Ⓟ POWER** и **Ⓟ STANDBY** на пульте ДУ работают только после нажатия **Ⓜ MASTER ON/OFF** внутрь на позицию ON.
- Как обычно, рекомендуется отключать данный аппарат, установив его в режим ожидания.

■ Установка основной зоны в режим ожидания

Для установки основной зоны в режим ожидания, нажмите **Ⓜ MAIN ZONE ON/OFF** (или **Ⓟ STANDBY**).

В режиме ожидания, данный аппарат потребляет малое количество электроэнергии для приема инфракрасных сигналов от пульта ДУ.

■ Включение основной зоны от режима ожидания

Для включения основной зоны, нажмите **Ⓜ MAIN ZONE ON/OFF** (или **Ⓟ POWER**).



- При включении данного аппарата, до воспроизведения звучания от данного аппарата, будет задержка на несколько секунд.
- Данные кнопки работают только когда **Ⓜ MASTER ON/OFF** нажата внутрь на позицию ON.

Если имеются проблемы...

- Сначала, отключите и заново включите данный аппарат.
- Если проблему не удастся разрешить, инициализируйте параметры данного аппарата. Смотрите стр. 134 для более подробной информации.

Использование пульта ДУ

Пульт ДУ передает направленный инфракрасный луч. Во время управления, обязательно направляйте пульт ДУ прямо на сенсор ДУ на данном аппарате.

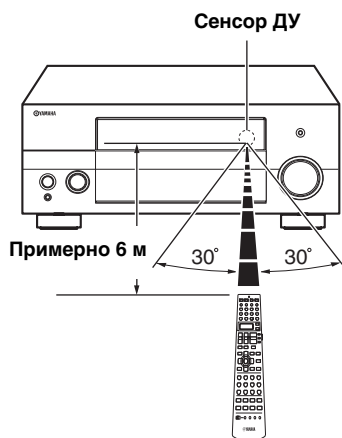

② LIGHT

Подсветка кнопок пульта ДУ и дисплейного окошка (12).

Дисплейное окошко (12)

Отображает название выбранного источника, которым можно управлять.

Инфракрасное окошко (27)

Издает инфракрасные сигналы управления. Направьте данное окошко на компонент для управления.

Индикатор передачи (26)

Мигает во время передачи инфракрасных сигналов от пульта ДУ.

Селектор режима управления (14)

Функции некоторых кнопок зависят от позиции селектора режима управления.

AMP

Управление функцией усилителя данного аппарата.

SOURCE

Управление компонентом, выбранным с помощью селекторной кнопки источника (смотрите стр. 104).

TV

Управление телевизором, установленным на DTV/CBL или PHONO (смотрите стр. 103).

Примечания

- Избегайте проливания воды или других жидкостей на пульт ДУ.
- Не роняйте пульт ДУ.
- Не оставляйте или храните пульт ДУ в местах со следующими видами условий:
 - местах с повышенной влажностью, например, возле ванной
 - в местах с повышенной температурой, например, возле обогревателя или плиты
 - в местах с предельно низкой температурой
 - в запыленных местах

Открытие и закрытие дверцы фронтальной панели

Для использования органов управления за дверцей фронтальной панели, аккуратно откройте дверцу, нажав на нижнюю часть панели. Дверца должна оставаться закрытой, если данные настройки не используются.

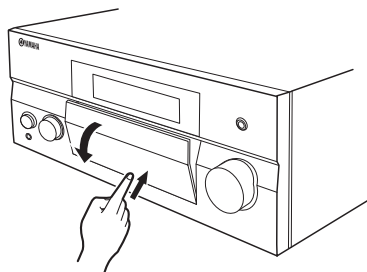

Для открытия, аккуратно нажмите на нижнюю часть панели.

Дисплей фронтальной панели

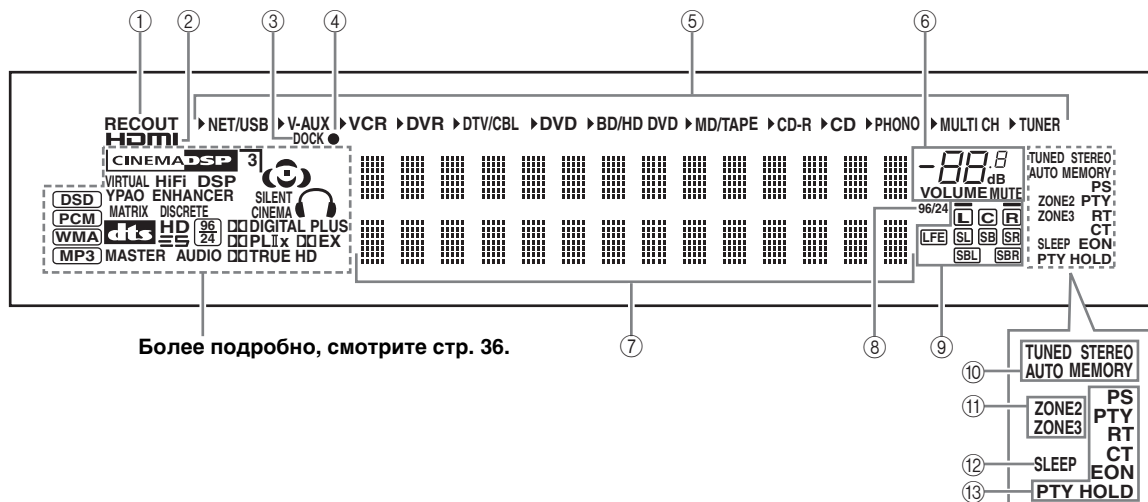

Более подробно, смотрите стр. 36.

① Индикатор REC/OUT

Высвечивается во время режима выбора данным аппаратом источника приема записи (смотрите стр. 67).

② Индикатор HDMI

Высвечивается при поступлении сигнала от выбранного источника на одно из входных гнезд HDMI (смотрите стр. 21).

③ Индикатор DOCK

Высвечивается при подключении iPod к универсальному доку Yamaha для iPod (например, YDS-10, продающийся отдельно), подключенному к терминалу DOCK данного аппарата (смотрите стр. 30).

④ Индикатор зарядки батарейки

Высвечивается, когда данный аппарат заряжает батарейку установленного iPod в режиме ожидания данного аппарата (смотрите стр. 59).

⑤ Индикаторы источников поступающего сигнала

Для указания текущего выбранного источника приема, высвечивается соответствующий курсор.

⑥ Индикатор MUTE и индикатор уровня VOLUME

- Показывает уровень громкости, установленный в данный момент.
- Индикатор MUTE высвечивается во время работы функции MUTE (смотрите стр. 43).

⑦ Многофункциональный информационный дисплей

Отображает наименование программы звукового поля, используемой в данный момент, и другую информацию во время настройки или изменения настроек.

⑧ Индикатор 96/24

Высвечивается во время приема данным аппаратом сигнала DTS 96/24.

⑨ Канал приема и индикаторы колонок



Индикаторы колонок присутствия

Индикаторы принимаемых каналов

Индикаторы принимаемых каналов

- Отображают компоненты канала цифрового сигнала, поступающего в данный момент.
- Высвечиваются или мигают в соответствии с настройками колонок, когда данный аппарат выполняет процедуру автонастройки (смотрите стр. 37) или процедуру настройки уровня колонок в “Уровень кол.” (смотрите стр. 91).

Индикаторы колонок присутствия

Высвечиваются в соответствии с настройкой для “Презенс” (смотрите стр. 89) в “Устан. колонок”, когда данный аппарат выполняет процедуру автонастройки (смотрите стр. 37) или процедуру настройки уровня колонок в “Уровень кол.” (смотрите стр. 91).



Можно выполнить автоматическую настройку колонок присутствия и тыловых колонок окружающего звучания, запустив “Автомат.настр.” (смотрите стр. 37), или настроить их вручную, отрегулировав параметры “Презенс” (смотрите стр. 89) и “Центр. тылы” (смотрите стр. 89) в “Устан. колонок”.

10 Индикаторы тюнера

Высвечивается при установке данного аппарата в режим настройки ЧМ или АМ.

Индикатор TUNED

Высвечивается при настройке данного аппарата на радиостанцию (смотрите стр. 53).

Индикатор STEREO

Высвечивается во время приема данным аппаратом сильного сигнала стереофонической передачи ЧМ диапазона при высвеченном индикаторе AUTO (смотрите стр. 53).

Индикатор AUTO

Высвечивается при установке данного аппарата в режим автоматической настройки (смотрите стр. 53).

Индикатор MEMORY

Высвечивается для обозначения возможности сохранения радиостанции (смотрите стр. 55).



Индикатор MEMORY также мигает, когда данный аппарат находится в режиме предустановки в памяти быстрой ссылки NET/USB (смотрите стр. 65).

11 Индикаторы ZONE2/ZONE3

Высвечивается при включении Zone 2 или Zone 3 (смотрите стр. 115).

12 Индикатор SLEEP

Высвечивается при включенном таймере сна (смотрите стр. 43).

13 Индикаторы Системы Радиоданных (Только модель для Европы)**PTY HOLD**

Высвечивается во время поиска радиостанций Системы Радиоданных в режиме PTY SEEK.

PS, PTY, RT и ST

Высвечиваются в соответствии с выбранным режимом отображения Системы Радиоданных.

EON

Высвечивается во время приема информационной услуги EON.

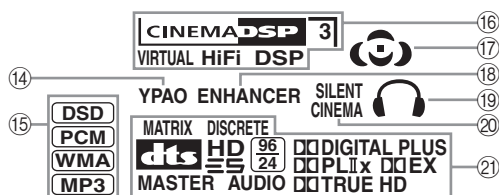
**14 Индикатор YPAO**

Высвечивается при работе функции “Автомат.настр.” и если колонки, настроенные с помощью “Автомат.настр.”, используются без изменений (смотрите стр. 37).

15 Индикаторы поступающего сигнала

Во время воспроизведения данным аппаратом аудиосигналов DSD (Direct Stream Digital), PCM (Pulse Code Modulation), WMA (Windows Media Audio), или MP3 (MPEG-1 Audio Layer-3), высвечивается соответствующий индикатор.

16 Индикаторы DSP

При выборе любой программы звукового поля, высвечивается соответствующий индикатор.

Индикатор CINEMA DSP

Высвечивается при выборе программы звукового поля CINEMA DSP (смотрите стр. 45).

Индикатор HiFi DSP

Высвечивается при выборе программы звукового поля HiFi DSP (смотрите стр. 51).

Индикатор VIRTUAL

Высвечивается во время работы функции Virtual CINEMA DSP (смотрите стр. 50).

3D индикатор

Высвечивается при запуске режима CINEMA DSP 3D (смотрите стр. 50).

17 Индикаторы звукового поля

Высвечиваются для указания действующих звуковых полей (смотрите стр. 45).

18 Индикатор ENHANCER

Высвечивается при включении режима Compressed Music Enhancer (смотрите стр. 49).

19 Индикатор наушников

Высвечивается при подключении наушников (смотрите стр. 42).

20 Индикатор SILENT CINEMA

Высвечивается, когда подключены наушники и выбрана программа звукового поля (смотрите стр. 50).

21 Индикаторы декодеров

Во время работы любого из декодеров данного аппарата, высвечивается соответствующий индикатор.

Оптимизация настройки колонок для комнаты для прослушивания (УРАО)

Данный аппарат содержит технологию УРАО (Yamaha Parametric Room Acoustic Optimizer), позволяющую избежать хлопотливый процесс настройки колонок с прослушиванием, и помогающую автоматически выполнить высокоточные настройки звучания. Поставляемый микрофон оптимизатора собирает и данный аппарат анализирует звучание от колонок в вашей непосредственной среде прослушивания.

Использование автоматической настройки (Автомат.настр.)

Примечания

- Помните, что громкие тестовые тональные звуки во время процедуры автоматической настройки являются обычным явлением.
- Для достижения наилучшего результата, во время процедуры автоматической настройки, в комнате должно быть максимально тихо. При слишком большом внешнем шуме, результаты могут быть неудовлетворительными.



- При возникновении ошибки во время процедуры автоматической настройки и при отображении сообщения об ошибке или предупреждения на экране графического интерфейса пользователя или дисплее фронтальной панели, смотрите раздел “Автомат.настр.” в “Возможные неисправности и способы по их устранению” на стр. 132 и 133, где приведен полный список сообщений об ошибках и предупреждений и соответствующие шаги по исправлению.
- Исходная настройка для каждого параметра выделена жирным.
- Перед выполнением операций, установите селектор режима управления на пульте ДУ на **AMP**.

Основная процедура автоматической настройки

1 Перед началом операций автоматической настройки, проверьте следующие моменты.

- Колонки правильно подключены.
- Наушники отсоединены от данного аппарата.
- Данный аппарат и видеозэкран включены.
- Подключенный сабвуфер включен и уровень громкости установлен примерно на половину (или чуть меньше).

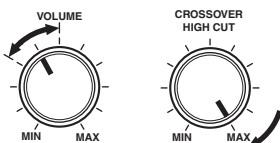

Органы управления сабвуфером (пример)

- Органы управления частотой кроссовера подключенного сабвуфера установлены на максимум.
- При использовании внешних усилителей (смотрите стр. 28), усилители включаются и устанавливаются соответствующие настройки.
- В комнате достаточно тихо.

2 Подключите поставляемый микрофон оптимизатора к гнезду OPTIMIZER MIC на фронтальной панели.

Индикация “MIC ON” и “View OSD MENU” отображается на дисплее фронтальной панели.

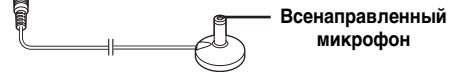

На видеозэкране отображается следующий экран меню.

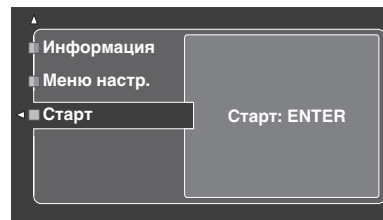

Через некоторое время, на дисплее фронтальной панели отображается следующее сообщение. Можно только произвести автоматическую настройку с помощью меню графического интерфейса пользователя.

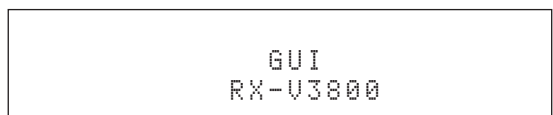

3 Установите микрофон оптимизатора на обычном месте прослушивания на ровной поверхности и направьте всенаправленную головку микрофона вверх.

Микрофон оптимизатора

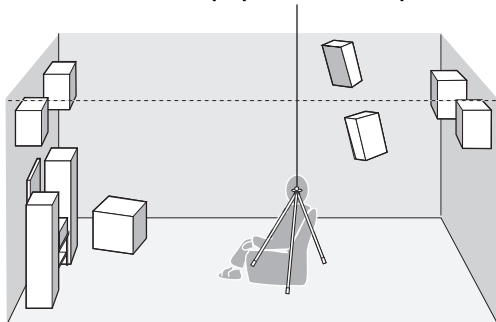

Для фиксации микрофона на одинаковой высоте, на какой находятся ваши уши в сидячем положении во время прослушивания, рекомендуется использовать треножник (др.). Для фиксации микрофона оптимизатора на треножнике (др.), можно использовать поставляемый винт треножника (др.).

Перед переходом к следующей операции

После выполнения следующей операции, данный аппарат сразу-же запускает процедуру автоматической настройки. Для точности измерений, после выполнения следующей операции, рекомендуется выйти из комнаты или переместиться в другое место, чтобы не мешать выполнению точных измерений (например, к стене, где поблизости не установлены колонки).

4 Нажмите **4** ENTER для запуска процедуры настройки.

Данный аппарат сразу-же начинает процедуру автоматической настройки. Во время процедуры автоматической настройки, каждая колонка воспроизводит громкие тестовые тональные сигналы. Во время процедуры настройки, на экране графического интерфейса пользователя отображается “Идет измерение”.

Примечания

- Во время процедуры автоматической настройки, не выполняйте никаких операций на данном аппарате.
- Во время выполнения процедуры автоматической настройки на данном аппарате, рекомендуется выйти из комнаты. Из комнаты следует выходить тихо. Время, необходимое для процедуры автоматической настройки, может различаться в зависимости от среды комнаты для прослушивания и подключенных колонок (от 30 секунд до 3 минут).



Для остановки процедуры автоматической настройки и установки данного аппарата в режим паузы, нажмите одну из курсорных кнопок (**4** Δ / ▽ / < / >) или **4** ENTER. В режиме паузы, нажмите **4** Δ для возобновления процедуры, и **4** < для отмены процедуры Auto Setup.

5 Как только все параметры установлены, на экране графического интерфейса пользователя отображается следующий экран.

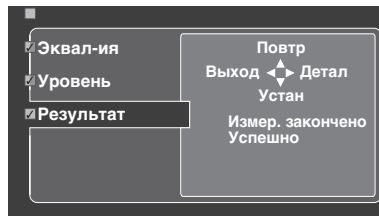

- Нажмите **4** ▽ и выберите “Устан” для установки измеренных значений.
- Нажмите **4** Δ и выберите “Повтр” для возобновления процедуры автоматической настройки. Данный аппарат сразу-же начинает процедуру автоматической настройки заново.
- Нажмите **4** > и выберите “Детал” для просмотра информации о результатах измерений и предупреждений. На информационном дисплее, повторно нажимайте **4** Δ / ▽ для перехода между параметрами. Более подробно о предупреждениях, смотрите раздел “Автомат.настр.” в “Возможные неисправности и способы по их устранению” на стр. 132.
- Нажмите **4** < и выберите “Выход” для выхода из процедуры Auto Setup. При выборе “Выход”, на экране отображается “Не устанавл.?”. Для установки измеренных значений и выхода, выберите “Устан”. Для отмены настроек и выхода, выберите “Отмена”.



При неудовлетворительных результатах или если нужно настроить каждый параметр вручную, настройте параметры в “Основн.” (смотрите стр. 88).

Примечания

- При замене колонок, изменении расположения колонок, или изменении среды прослушивания, для проверки системы, снова запустите “Автомат.настр.”.
- Расстояние, отображенное в результатах для “Дистанция”, может быть длиннее, чем настоящее расстояние, в зависимости от характеристик сабвуфера, или внешних усилителей, если они подключены.
- В результатах для “Equalizing”, для более точных настроек, можно настроить различные значения для одинакового диапазона.

При отображении предупреждения...

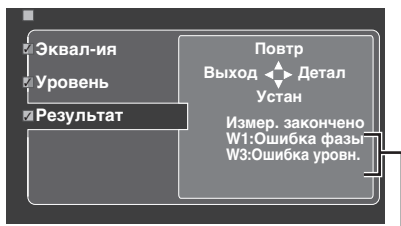

Предупреждения

При обнаружении возможных проблем данным аппаратом во время процедуры автоматической настройки, на экране результатов отображаются предупреждения. Полный список предупреждений и надлежащих шагов по исправлению смотрите в разделе “Автомат.настр.” в “Возможные неисправности и способы по их устранению” на стр. 132.

6 Для выхода из экрана графического интерфейса пользователя, нажмите **Ⓜ SET MENU**.

Примечания

- После завершения процедуры автоматической настройки, обязательно отключите микрофон оптимизатора.
- Микрофон оптимизатора чувствителен к теплу. Храните его вдали от прямого попадания солнечных лучей и не располагайте его на данном аппарате.

■ Настройка измерений

Можно выбрать тип параметрического эквалайзера, и включить или отключить каждый пункт проверки.

1 Подключите поставляемый микрофон оптимизатора к данному аппарату, и установите микрофон соответствующим образом. Смотрите шаги 1 - 3 в “Basic procedure” на стр. 41.

2 Нажимая **Ⓜ**, выберите параметр “Меню настр.” и затем нажмите **Ⓜ**. Выбирается “Меню настр.” в качестве текущего выбранного параметра меню.

3 Повторно нажимая **Ⓜ** / **∇**, выберите “Подключ.”, “Дистанция”, “Размер”, “Эквал-ия”, или “Уровень”, и затем нажмите **Ⓜ** для установки выбранного параметра.

4 Повторно нажимая **Ⓜ** / **∇**, выберите нужный параметр, и затем нажмите **Ⓜ ENTER** для подтверждения выбора.

5 Повторяйте шаги 3 и 4 для установки всех нужных параметров. Данный аппарат выполняет следующие проверки:

Подключ. (Подключение колонок)

Проверяет подключенные колонки и полярность каждой колонки.

Дистанция (Расстояние колонок)

Измеряет расстояние каждой колонки от места слушателя и настраивает время каждой колонки.

Размер (Размер колонок)

Проверяет частотную характеристику каждой колонки и устанавливает соответствующий уровень кроссовера низких частот для каждого канала.

Выбор: **Проверить**, Пропустить

- Выберите “Проверить” для автоматической проверки и настройки параметра.
- Выберите “Пропустить” для пропуска параметра без выполнения настроек.

Эквал-ия (Уровень параметрического эквалайзера)

Параметрический эквалайзер настраивает уровень указанных диапазонов частот. Данный аппарат автоматически выбирает основные диапазоны частот для комнаты для прослушивания и настраивает уровень выбранных диапазонов частот для создания связанного звукового поля в комнате. Можно выбрать следующие типы настройки параметрического эквалайзера.

Выбор: **Натуральная**, Усредненная, По фронту, Пропустить

- Выберите “Натуральная” для уравнивания частотной характеристики всех колонок, с меньшим акцентом высоких частот. Рекомендуется, когда звучание параметра “Усредненная” звучит чуть жестко.
- Выберите “Усредненная” для уравнивания частотной характеристики всех колонок. Рекомендуется, когда все колонки имеют одинаковое качество звучания.
- Выберите “По фронту” для настройки частотной характеристики каждой колонки в соответствии со звучанием фронтальных колонок. Рекомендуется, если фронтальные колонки более лучшего качества по сравнению с другими колонками.
- Выберите “Пропустить” для пропуска выбранного параметра без выполнения настроек.

Уровень (Уровень громкости)

Проверяет и настраивает уровень громкости каждой колонки.

Выбор: **Проверить**, Пропустить

- Выберите “Проверить” для автоматической проверки и настройки данного параметра.
- Выберите “Пропустить” для пропуска данного параметра без выполнения настроек.



Слева от настроенного параметра отображается “птичка”, за исключением “Пропустить”.

6 По завершению выбора нужных настроек для каждого параметра, нажмите **④◀** для возврата на предыдущий уровень меню, и затем нажмите **④∇** для выбора “Старт”.

7 После установки измерения, начните процедуру автоматической настройки. Подробнее, смотрите шаги 4 - 6 в “Основная процедура автоматической настройки” на стр. 37.

Функция Систем. память

Множественные результаты автоматической настройки можно сохранить с помощью функции Систем. память. Смотрите стр. 98 для более подробной информации.

■ Просмотр результатов автонастройки

Данная функция используется для просмотра результатов автонастройки.

1 Установите селектор режима управления на **⑭AMP** и затем нажмите **⑰SET MENU** и включите экран графического интерфейса пользователя.

2 Повторно нажимая кнопку **④Δ / ∇** и затем кнопку **④▷**, выберите параметр “Автомат.настр.”.

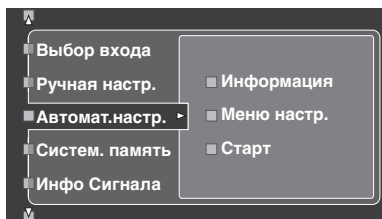

3 Нажимая кнопку **④Δ**, выберите режим “Информация”.

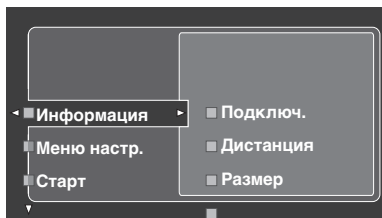

4 Нажмите **④▷** и затем повторно нажимайте **④∇** и выберите нужный параметр для проверки.



Подключ. (Подключение колонок)

Отображает полярность каждой подключенной колонки.

- При нормальной полярности подключенной колонки, отображается “НРМ”.
- При обратной полярности подключенной колонки, отображается “РЕВ”.

Примечание

Если к соответствующему каналу колонки не подключена колонка, отображается “---”.

Дистанция (Расстояние колонок)

Отображает расстояние колонок от места слушателя. Нажимайте **④◀ / ▷** для переключения параметра для отображения значения расстояния каждой колонки.

Примечание

Если к соответствующему каналу колонки не подключена колонка, отображается “---”.

Размер (Размер колонок)

Отображает размер подключенных колонок. В нижней части меню отображается частота перехода басов (“Кросс.”).

- Если подключенная колонка может эффективно воспроизводить низкочастотные сигналы, отображается “БОЛ”.
- Если подключенная колонка не может эффективно воспроизводить низкочастотные сигналы, отображается “МАЛ”.

Примечание

Если к соответствующему каналу колонки не подключена колонка, отображается “---”.

Эквал-ия (Выравнивание колонок)

Отображает результаты настройки частотных характеристик каждой подключенной колонки.

Примечание

Если к соответствующему каналу колонки не подключена колонка, отображается “---”.

Уровень (Уровень громкости колонок)

Отображает уровень громкости подключенных колонок.

Примечание

Если к соответствующему каналу колонки не подключена колонка, отображается “---”.

Предупреждение

При воспроизведении CD-дисков, закодированных по системе DTS, нужно соблюдать предельную предосторожность. При воспроизведении CD-диска, закодированного по DTS, на CD-проигрывателе, не поддерживающем DTS, будет слышаться только нежелательный шум, который может повредить колонки. Убедитесь, поддерживает ли CD-проигрыватель CD-диски, закодированные по DTS. Также, проверьте уровень выходного звучания CD-проигрывателя до начала воспроизведения CD-диска, закодированного по DTS.



Для воспроизведения CD-дисков, закодированных по системе DTS, во время использования цифрового аудиоподключения, установите “Вид декодера” в “Выбор входа” на “DTS” до начала воспроизведения (смотрите стр. 79).

Перед выполнением следующих операций, установите селектор режима управления на пульте ДУ на **AMP**.

Основная процедура

1 Включите видеозэкран, подключенный к данному аппарату.



- Данным аппаратом можно управлять с помощью экрана графического интерфейса пользователя (GUI). Смотрите стр. 44 для более подробной информации.
- Можно включать или выключать экраны коротких сообщений на видеозэкране. Смотрите стр. 87 для более подробной информации.

2 Поворачивая селектор **INPUT** (или установив селектор режима управления на **AMP** и затем нажав одну из селекторных кнопок источника на пульте ДУ (1)), выберите нужный источник приема.

На дисплее фронтальной панели и на экране коротких сообщений на несколько секунд отображается наименование текущего выбранного источника приема.

Доступные источники приема

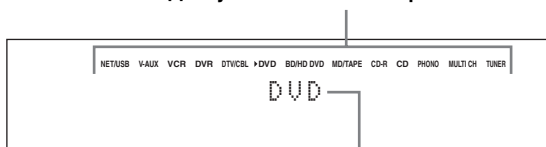

Текущий выбранный источник приема

3 Начните воспроизведение на выбранном компоненте-источнике или выберите радиостанцию.

- Смотрите инструкцию по эксплуатации к компоненту-источнику.
- Смотрите стр. 53 подробнее о настройке ЧМ/АМ диапазона.
- Смотрите стр. 59 по подробной информации по управлению iPod от данного аппарата.
- Смотрите стр. 61 по подробной информации о воспроизведении программ Интернет-радио и музыкального материала на компьютере или устройствах памяти USB.

4 Поворачивая **VOLUME** (или нажимая **VOLUME +/-**), настройте уровень громкости до нужного уровня.

Диапазон настройки: Пригл., -80,0 дБ (минимум) до +16,5 дБ (максимум)



Смотрите стр. 52 для настройки уровня звучания каждой колонки.

5 Поворачивая селектор **PROGRAM** на фронтальной панели (или нажав одну из селекторных кнопок программ звукового поля повторно (2)), выберите нужную программу звукового поля.

Наименование выбранной программы звукового поля отображается на дисплее фронтальной панели и экране коротких сообщений. Смотрите стр. 45 для подробной информации о программах звукового поля.

Категория текущей выбранной программы звукового поля

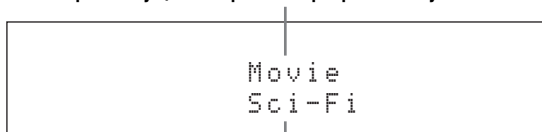

Текущая выбранная программа звукового поля

Примечание

При выборе компонента, подключенного к гнездам MULTI CH INPUT, как источника приема (смотрите стр. 42), невозможно выбрать программу звукового поля.





- При выборе программы звукового поля, основывайтесь на собственном вкусе прослушивания, а не только на самих наименованиях программ.
- При выборе источника поступающего сигнала, данный аппарат автоматически выбирает программу звукового поля, использованную в последний раз для соответствующего источника приема.



Выбор аудиовходных гнезд (AUDIO SELECT)

Данный аппарат оборудован разнообразными входными гнездами. Данная функция (селектор аудиовходного гнезда) используется для переключения входного гнезда источника, если для источника используется более чем одно гнездо.



- В большинстве случаев, рекомендуется установить селектор аудиовходного гнезда на “AUTO”.
- Можно установить селектор аудиовходного гнезда по умолчанию с помощью параметра “Аудио выбор” в “Опция” (смотрите стр. 95).
- Также можно выбрать установку селектора аудиовходного гнезда в “Аудио выбор” в “Выбор входа” (смотрите стр. 79).

1 Поворачивая селектор  INPUT (или нажав одну из селекторных кнопок источника ), выберите нужный источник приема.

2 Повторно нажимая  AUDIO SELECT (или  AUDIO SEL), выберите нужный параметр для селектора аудиовходного гнезда.

Доступные источники приема

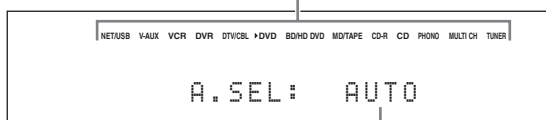

Текущая настройка селектора аудиовходного гнезда



| | |
|----------|---|
| AUTO | Автоматический выбор поступающих сигналов в следующем порядке: (1) HDMI (2) Цифровые сигналы (3) Аналоговые сигналы |
| HDMI | Выбор только сигналов HDMI. Звучание отсутствует при отсутствии поступающих сигналов HDMI. |
| COAX/OPT | Автоматический выбор поступающих сигналов в следующем порядке: (1) Цифровые сигналы, поступающие на гнездо COAXIAL. (2) Цифровые сигналы, поступающие на гнездо OPTICAL. Звучание отсутствует при отсутствии поступающих сигналов. |
| ANALOG | Выбор только аналоговых сигналов. Звучание отсутствует при отсутствии поступающих аналоговых сигналов. |

Примечание

Данная функция недоступна, если не назначено цифровое входное гнездо (OPTICAL, COAXIAL и HDMI). Для переназначения соответствующего входного гнезда, воспользуйтесь “Назн. Вх/Вых” в “Выбор входа” (смотрите стр. 79).

Выбор компонента MULTI CH INPUT

Данная функция используется для выбора компонента, подключенного к гнездам MULTI CH INPUT (смотрите стр. 29), как источника приема.

Поворачивая селектор  INPUT на фронтальной панели, выберите MULTI CH (или нажмите  MULTI CH IN).



С помощью меню “MULTI CH” в “Выбор входа”, установите параметры для MULTI CH (смотрите стр. 80).

Примечание

При выборе компонента, подключенного к гнездам MULTI CH INPUT, как источника приема, невозможно выбрать программы звукового поля и режим Compressed Music Enhancer (смотрите стр. 45).

Использование наушников

Подключите пару наушников с вилкой стереофонического аналогового кабеля к гнезду PHONES на фронтальной панели.

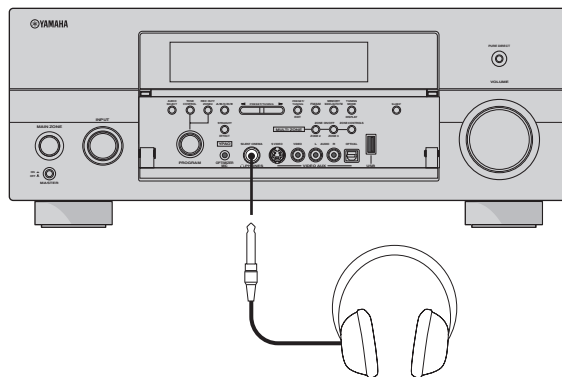

При выборе программы звукового поля, автоматически запускается режим SILENT CINEMA (смотрите стр. 50).

Примечания

- При подключении наушников, выходные сигналы на терминалы колонок отсутствуют.
- При выборе компонента, подключенного к гнездам MULTI CH INPUT данного аппарата, в качестве источника приема, подключенные наушники выводят только сигналы, поступающие на гнезда MULTI CH INPUT FRONT.
- Все цифровые многоканальные аудиосигналы (кроме сигналов DSD) микшируются с выходом на левый и правый каналы наушников.

Приглушение выводимого звучания

Для приглушения выводимого звучания, нажмите **Ⓜ MUTE** на пульте ДУ. Для возобновления вывода звучания, снова нажмите **Ⓜ MUTE**.



- Для возобновления вывода звучания, можно также повернуть **Ⓜ VOLUME** на фронтальной панели или нажать **Ⓜ VOLUME +/-**.
- Уровень приглушения можно настроить с помощью параметра “Тип приглуш.” в “Громкость” (смотрите стр. 81).
- При приглушении звучания, на дисплее фронтальной панели мигает индикатор MUTE, и он отключается при возобновлении вывода звучания.

Воспроизведение видеоисточников в качестве фона для аудиоисточника

Вы можете скомбинировать видеокартинку от видеоисточника и звучание от аудиоисточника. Например, вы можете прослушивать классическую музыку, и в то же время просматривать прекрасный пейзаж от видеоисточника на видеоскране.

Нажимая селекторные кнопки источника (Ⓛ), выберите видеоисточник, и затем аудиоисточник.



Установите параметр “BGV” в меню “MULTI CH” на нужную настройку и выберите нужный видеоисточник для фона из источников MULTI CH INPUT (смотрите стр. 80).

Применение таймера сна

Данная функция позволяет автоматически устанавливать основную зону в режим ожидания после определенного промежутка времени. Таймер сна полезен, когда вы ложитесь спать, в то время как данный аппарат воспроизводит или производит запись с источника. Таймер сна также автоматически отключает любые внешние компоненты, подключенные к AC OUTLET(S) (смотрите стр. 32).

1 Поворачивая селектор **Ⓛ INPUT** (или нажав одну из селекторных кнопок источника (Ⓛ)), выберите нужный источник приема.

2 Начните воспроизведение на выбранном компоненте-источнике или выберите радиостанцию.

Смотрите инструкцию по эксплуатации, приложенную к компоненту-источнику. Смотрите стр. 53 для инструкций по настройке.

3 Повторно нажимая **Ⓜ SLEEP** (или **Ⓛ SLEEP**), установите количество времени.

С каждым нажатием **Ⓜ SLEEP** (или **Ⓛ SLEEP**), индикации на дисплее фронтальной панели переключаются следующим образом.

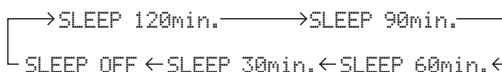

Во время переключения временных промежутков таймера сна, мигает индикация SLEEP. После установки таймера сна, на дисплее фронтальной панели загорается индикация SLEEP, и дисплей возвращается на выбранную программу звукового поля.

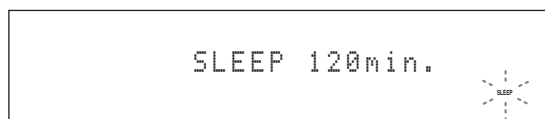

Мигает

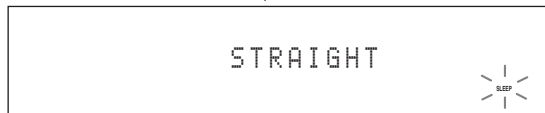

Высвечивается

■ Отмена таймера сна

Повторно нажимайте **Ⓜ SLEEP** (или **Ⓛ SLEEP**) до отображения “SLEEP OFF” на дисплее фронтальной панели.

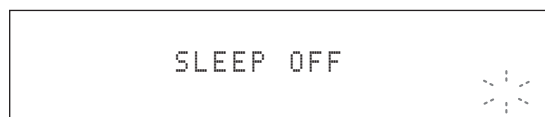

Отключается

Отключается индикатор SLEEP, и на дисплее фронтальной панели через несколько секунд отключается “SLEEP OFF”.



Установку таймера сна также можно отменить, нажав **Ⓜ MAIN ZONE ON/OFF** (или **Ⓜ STANDBY**) для установки основной зоны в режим ожидания.

Управление функциями усилителя данного аппарата с помощью экрана графического интерфейса пользователя (GUI)

Данный аппарат оборудован усовершенствованным экраном графического интерфейса пользователя (GUI), помогающим в управлении функцией усилителя данного аппарата. С помощью экрана графического интерфейса пользователя, можно просматривать информацию о поступающих сигналах и состоянии данного аппарата. Также, с помощью экрана графического интерфейса пользователя, можно настроить данный аппарат (смотрите стр. 70).

■ Параметры экрана графического интерфейса пользователя



- При управлении данным аппаратом с помощью экрана графического интерфейса пользователя, установите селектор режима управления на **AMP**.
- Смотрите стр. 70 для подробной информации о содержании участка меню.
- Данный аппарат хранит ранее выбранный экран графического интерфейса пользователя.

■ Основные органы управления для экрана графического интерфейса пользователя

| Кнопка | Функция |
|----------------------------|---|
| ④ Курсор Δ / ∇ | Нажмите для выбора параметра на текущем уровне меню. |
| ④ Курсор \triangleright | Нажмите для выбора текущего выбранного параметра меню и перехода на следующий уровень меню. |
| ④ Курсор \triangleleft | Нажмите для возврата на предыдущий уровень меню. |
| ④ ENTER | Нажмите для выбора текущего выбранного параметра меню и перехода на следующий уровень меню. |
| ⑦ SET MENU | Нажмите для отображения или отключения экрана графического интерфейса пользователя. |

Программы звукового поля

Данный аппарат оборудован различными точными цифровыми декодерами, что позволяет прослушивать многоканальное воспроизведение от почти любого стереофонического или многоканального источника. Данный аппарат также оборудован чипом Yamaha для цифровой обработки звукового поля (DSP), содержащий различные программы звукового поля, которые могут быть использованы для улучшения звучания.



- Программы звукового поля Yamaha CINEMA DSP совместимы со всеми источниками форматов Dolby Digital, DTS, Dolby Surround, Dolby TrueHD и DTS-HD Master Audio.
- Основываясь на точных данных, собранных в существующих концертных залах, музыкальных пространствах, кинотеатрах и т.д., программы звукового поля Yamaha HiFi DSP позволяют воспроизводить среду существующих акустических пространств. Таким образом, вы можете почувствовать разницу в силе отражений, исходящих спереди, сзади, слева и справа.

Выбор программ звукового поля

Поворачивайте селектор **PROGRAM** (или установите селектор режима управления на **AMP** и затем повторно нажимайте одну из селекторных кнопок звукового поля (25)). Наименование выбранной программы звукового поля отображается на дисплее фронтальной панели и экране коротких сообщений.

Примечания

- При выборе источника поступающего сигнала, данный аппарат автоматически выбирает программу звукового поля, использованную в последний раз для соответствующего источника приема.
- Невозможно выбрать программы звукового поля при выборе компонента, подключенного к гнездам MULTI CH INPUT, в качестве источника приема (смотрите стр. 42), или установок данного аппарата в режим Pure Direct (смотрите стр. 51).
- При воспроизведении источников DTS 96/24 с помощью любой программы звукового поля, данный аппарат использует выбранную программу без запуска декодера DTS 96/24.
- Сигналы с частотой стробирования, превышающей 48 кГц, преобразовываются в сигналы с частотой стробирования 48 кГц или меньше, и затем применяются программы звукового поля.



С помощью экрана графического интерфейса пользователя можно выбрать нужные программы звукового поля и настройки параметров. Смотрите стр. 71 для подробной информации.

Описание программ звукового поля



При выборе программы звукового поля, основывайтесь на собственном вкусе прослушивания, а не только на самих наименованиях программ и т.д.

| Кнопка пульта ДУ | Категория программы | Название программы | Созданные звуковые поля | CINEMA DSP или HiFi DSP |
|---|---------------------|--------------------|-------------------------|-------------------------|
| | MOVIE | Sci-Fi | | |
| Данная программа чисто воспроизводит тщательно разработанную звуковую конструкцию новейших фантастических кинофильмов и кинофильмов с особыми эффектами. Позволяет насладиться разнообразием кинематографически созданных виртуальных пространств, воспроизведенных с чистым разделением диалога, звуковых эффектов и фоновой музыки. | | | | |
| Тип декодера | Нач. задержка | Нач.задер.тыл | Нач.зад.ц.тыл | Диалог лифт |
| Уровень DSP | Размер помещ. | Разм. зала,тыл | Разм.зал.ц.тыл | |

Доступные параметры звукового поля (смотрите стр. 73)

Описание программы

Индикаторы звукового поля



■ Для музыкальных аудиоисточников



Для музыкальных аудиоисточников, рекомендуется использовать режим Pure Direct (смотрите стр. 51), режим “STRAIGHT” (смотрите стр. 50) или режим декодирования окружающего звучания (смотрите стр. 68).

| | | | | |
|--|-------------------------------------|--------------------|--|----------|
| CLASSICAL 5 | CLASSICAL | Hall in Munich | | HiFi DSP |
| <p>Данное звуковое поле копирует концертный зал на примерно 2500 мест в Мюнхене, использующий стильное дерево для внутренней отделки как обычный стандарт для европейских концертных залов. Чистые, красивые реверберации распространяются богато, создавая успокаивающую атмосферу. Виртуальное место слушателя в центральной левой части зала.</p> | | | | |
| Уровень DSP Нач. задержка | Размер помещ. Жизненность | Диалог лифт | | |

| | | | | |
|--|-------------------------------------|--------------------|--|----------|
| CLASSICAL 5 | CLASSICAL | Hall in Vienna | | HiFi DSP |
| <p>Концертный зал среднего размера примерно на 1700 мест в форме “обувной коробки”, традиционной для Вены. Колонны и резьба орнаментов воспроизводят предельно сложные отражения вокруг публики, производя очень полное, богатое звучание.</p> | | | | |
| Уровень DSP Нач. задержка | Размер помещ. Жизненность | Диалог лифт | | |



| | | | | |
|--|-------------------------------------|--------------------|--|----------|
| CLASSICAL 5 | CLASSICAL | Hall in Amsterdam | | HiFi DSP |
| <p>Большой зал в форме обувной коробки с примерно 2200 местами вокруг круглой сцены. Богатые и приятные отражения, со свободным перемещением звучания.</p> | | | | |
| Уровень DSP Нач. задержка | Размер помещ. Жизненность | Диалог лифт | | |



| | | | | |
|---|-------------------------------------|--|--------------------|----------|
| CLASSICAL 5 | CLASSICAL | Church in Freiburg | | HiFi DSP |
| <p>Расположенная на юге Германии, эта грандиозная, построенная из камня церковь имеет остроконечную башню высотой в 120 метров. Ее длинная и узкая форма и высокий потолок позволяют растянуть время реверберации и ограничить время начального отражения. Таким образом, богатые реверберации, а не само звучание, воспроизводят атмосферу церкви.</p> | | | | |
| Уровень DSP Нач. задержка | Жизненность Время реverb. | Задер.реverb. Уровень реverb | Диалог лифт | |



| | | | | |
|--|-------------------------------------|--|--------------------|----------|
| CLASSICAL 5 | CLASSICAL | Chamber | | HiFi DSP |
| <p>Данная программа воспроизводит относительно широкое пространство с высоким потолком, как в приемном зале дворца. Воспроизводит приятные реверберации, подходящие для изысканной музыки и камерной музыки.</p> | | | | |
| Уровень DSP Нач. задержка | Жизненность Время реverb. | Задер.реverb. Уровень реverb | Диалог лифт | |

| | | | | |
|---|-------------------------------------|--------------------|--|----------|
| LIVE/CLUB 6 | LIVE/CLUB | Village Vanguard | | HiFi DSP |
| <p>Джаз-клуб на 7-ой Авеню, Нью-Йорк. Этот небольшой клуб с низким потолком воспроизводит мощные отражения, сходящиеся в направлении сцены, расположенной в углу.</p> | | | | |
| Уровень DSP Нач. задержка | Размер помещ. Жизненность | Диалог лифт | | |

| | | | | |
|--|-------------------------------------|---------------------------------------|---|----------|
| LIVE/CLUB 6 | LIVE/CLUB | Warehouse Loft | | HiFi DSP |
| <p>Склад схож с некоторыми лофтами в Сохо. Звучание отражается от бетонных стен четко и очень энергично.</p> | | | | |
| Уровень DSP Нач. задержка | Размер помещ. Жизненность | Время реverb. Задер.реverb. | Уровень реverb Диалог лифт | |

| | | | | |
|--|-------------------------------------|--------------------|---|----------|
|  | LIVE/CLUB | Cellar Club |  | HiFi DSP |
| Данная программа воспроизводит атмосферу живого дома с низким потолком и уютной атмосферой. Реалистичное, живое звуковое поле с мощным звуком, с местом слушателя в переднем ряду малой сцены. | | | | |
| Уровень DSP Нач. задержка | Размер помещ. Жизненность | Диалог лифт | | |

| | | | | |
|--|-------------------------------------|---------------------------------------|---|----------|
|  | LIVE/CLUB | The Roxy Theatre |  | HiFi DSP |
| Звуковое поле зала живой рок музыки в Лос-Анджелесе, примерно на 460 мест. Виртуальное место слушателя в центральной левой части зала. | | | | |
| Уровень DSP Нач. задержка | Размер помещ. Жизненность | Время реверб. Задер.реверб. | Уровень реверб Диалог лифт | |



| | | | | |
|---|-------------------------------------|--------------------|---|----------|
|  | LIVE/CLUB | The Bottom Line |  | HiFi DSP |
| Это звуковое поле передней сцены в The Bottom Line, знаменитом джаз-клубе Нью-Йорка. Места на 300 человек слева направо, со звуковым полем, обеспечивающим реальное и вибрирующее звучание. | | | | |
| Уровень DSP Нач. задержка | Размер помещ. Жизненность | Диалог лифт | | |



■ Для различных источников

Примечание

Доступные параметры звукового поля и созданные звуковые поля различаются в зависимости от источника и настроек данного аппарата.

| | | | | |
|---|---------------------------------------|---|---|------------|
|  | ENTERTAINMENT | Sports |  | CINEMA DSP |
| Данная программа позволяет слушателям прослушивать очень живые стереофонические спортивные трансляции и различные студийные программы. Для спортивных трансляций, голоса комментатора и спортивного журналиста четко расположены в центре, с расширением атмосферы стадиона до оптимального пространства для придания слушателям чувства присутствия на стадионе. | | | | |
| Уровень DSP Нач. задержка | Размер помещ. Нач.задер.тыл | Разм. зала,тыл Нач.зад.ц.тыл. | Разм.зал.ц.тыл Диалог лифт | |

| | | | | |
|--|---------------------------------------|---|---|------------|
|  | ENTERTAINMENT | Action Game |  | CINEMA DSP |
| Данное звуковое поле подходит для активных игр как автогонки или стрелковых игр от первого лица. Использует данные отражений, ограничивающих диапазон эффектов на канал для воспроизведения сильной игровой среды с чувством присутствия, путем усиления различных тонов эффектов, с одновременным сохранением четкого ощущения направлений. | | | | |
| Уровень DSP Нач. задержка | Размер помещ. Нач.задер.тыл | Разм. зала,тыл Нач.зад.ц.тыл. | Разм.зал.ц.тыл Диалог лифт | |



| | | | | |
|--|---------------------------------------|---|---|------------|
|  | ENTERTAINMENT | Roleplaying Game |  | CINEMA DSP |
| Данное звуковое поле подходит для ролевых и приключенческих игр. Оно содержит эффекты звукового поля для кинофильмов и конструкцию звукового поля, используемую для "Action Game" для воспроизведения глубины и чувства трехмерного пространства во время игры, и одновременно обеспечивает киноэффектами окружающего звучания в киносценах игр. | | | | |
| Уровень DSP Нач. задержка | Размер помещ. Нач.задер.тыл | Разм. зала,тыл Нач.зад.ц.тыл. | Разм.зал.ц.тыл Диалог лифт | |

■ Для визуальных музыкальных источников

Примечание

Доступные параметры звукового поля и созданные звуковые поля различаются в зависимости от источника и настроек данного аппарата.

| | | | | |
|--|---------------------------------------|---|---|---|
|  | ENTERTAINMENT | Music Video |  |  |
| <p>Данное звуковое поле воспроизводит атмосферу концертного зала для живого исполнения поп, рок и джаз-музыки. Слушатель может получать удовольствие в горячем живом пространстве, благодаря звуковому полю присутствия, подчеркивающему яркость звуков и соловое исполнение и удары ритмических инструментов, а также звуковому полю окружающего звучания, воспроизводящему атмосферу большого живого зала.</p> | | | | |
| Уровень DSP Нач. задержка | Размер помещ. Нач.задер.тыл | Разм. зала,тыл Нач.зад.ц.тыл. | Разм.зал.ц.тыл Диалог лифт | |

| | | | | |
|--|---------------------------------------|---|---|---|
|  | ENTERTAINMENT | Recital/Opera |  |  |
| <p>Данная программа управляет количеством ревербераций на оптимальном уровне и подчеркивает глубину и четкость человеческих голосов. "Opera" воспроизводит реверберации оркестровой ямы перед слушателем и одновременно позволяет почувствовать акустическое расположение и придает чувство присутствия на сцене. Относительно умеренное звуковое поле окружающего звучания, но используются данные для эффектов концертного зала для представления свойственной красоты музыки. Слушатель не будет утомлен даже после многочасовой оперы.</p> | | | | |
| Уровень DSP Нач. задержка | Размер помещ. Нач.задер.тыл | Разм. зала,тыл Нач.зад.ц.тыл. | Разм.зал.ц.тыл Диалог лифт | |

■ Для киноисточников









Можно выбрать нужный декодер, используемый для следующей программы звукового поля (за исключением "Mono Movie"). Смотрите стр. 68 для подробной информации.



Примечание



Доступные параметры звукового поля и созданные звуковые поля различаются в зависимости от источника и настроек данного аппарата.



| | | | | |
|--|---|--|---|---|
|  | MOVIE | Standard |  |  |
| <p>Данная программа воспроизводит звуковое поле с усиленным чувством окружения без нарушения исходного акустического расположения многоканального звучания как Dolby Digital и DTS. Она была разработана с концепцией "идеального кинотеатра", где присутствующие окружены красивыми реверберациями слева, справа и сзади.</p> | | | | |
| Тип декодера Уровень DSP | Нач.задер.тыл Разм. зала,тыл | Жизненн, тыл Нач.зад.ц.тыл. | Разм.зал.ц.тыл Жизненн.ц.тыл | Диалог лифт |

| | | | | |
|--|--|---|---|---|
|  | MOVIE | Spectacle |  |  |
| <p>Данная программа воспроизводит чувство зрелищности крупномасштабных кинофильмов. Она воспроизводит широкое театральное звуковое поле, соответствующее синемаскопическим и широкоэкранным кинофильмам с отличным динамическим диапазоном от очень малых до предельно больших звуков.</p> | | | | |
| Тип декодера Уровень DSP | Нач. задержка Размер помещ. | Нач.задер.тыл Разм. зала,тыл | Нач.зад.ц.тыл. Разм.зал.ц.тыл | Диалог лифт |

| | | | | |
|--|--|---|---|---|
|  | MOVIE | Sci-Fi |  |  |
| <p>Данная программа чисто воспроизводит тщательно разработанную звуковую конструкцию новейших фантастических кинофильмов и кинофильмов с особыми эффектами. Позволяет насладиться разнообразием кинематографически созданных виртуальных пространств, воспроизведенных с чистым разделением диалога, звуковых эффектов и фоновой музыки.</p> | | | | |
| Тип декодера Уровень DSP | Нач. задержка Размер помещ. | Нач.задер.тыл Разм. зала,тыл | Нач.зад.ц.тыл. Разм.зал.ц.тыл | Диалог лифт |



| | | | | |
|--|--|---|---|---|
|  | MOVIE | Adventure |  |  |
| <p>Данная программа идеально подходит для точного воспроизведения конструкции звучания кинофильмов жанра экшн и приключенческих кинофильмов. Звуковое поле ограничивает реверберации, но особо выделяет воспроизведение мощного пространства, расширяющегося налево и направо. Воспроизводимая глубина также относительно ограничивается для обеспечения разделения аудиоканалов и для чистоты звучания.</p> | | | | |
| Тип декодера Уровень DSP | Нач. задержка Размер помещ. | Нач.задер.тыл Разм. зала,тыл | Нач.зад.ц.тыл. Разм.зал.ц.тыл | Диалог лифт |



| | | | | |
|--|--|---|---|---|
|  | MOVIE | Drama |  |  |
| <p>Данное звуковое поле имеет устойчивые реверберации, подходящие для широкого круга жанров кинофильмов, от серьезных драм до мюзиклов и комедий. Умеренные реверберации с оптимальным чувством трехмерности, воспроизводящие тональные эффекты и фоновую музыку мягко, но кубически вокруг четких слов и позиции центра таким образом, чтобы это было неуместительно для слушателя даже после долгих часов просмотра.</p> | | | | |
| Тип декодера Уровень DSP | Нач. задержка Размер помещ. | Нач.задер.тыл Разм. зала,тыл | Нач.зад.ц.тыл. Разм.зал.ц.тыл | Диалог лифт |

| | | | | |
|--|--|---|---|---|
|  | MOVIE | Mono Movie |  |  |
| <p>Данная программа обеспечивает воспроизведение монофонических видеосистем как классические кинофильмы, в атмосфере хорошего старого кинотеатра. Программа придает исходному звучанию оптимальное расширение и реверберацию для создания комфортного пространства с определенной глубиной звучания.</p> | | | | |
| Уровень DSP Нач. задержка | Размер помещ. Жизненность | Время реверб. Уровень реверб | Задер.реверб. Диалог лифт | |



ОСНОВНОЕ
УПРАВЛЕНИЕ



■ **Стереophonическое воспроизведение**

| | | | | |
|---|--------|------------|--|---|
|  | STEREO | 2ch STEREO |  |  |
| <p>Данная программа используется для микширования многоканальных источников на 2 канала. Смотрите стр. 52 для подробной информации.</p> | | | | |
| Прямой | | | | |

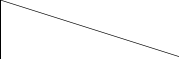
| | | | | |
|---|--|--|--|-----------------|
|  | STEREO | 7ch STEREO |  | HiFi DSP |
| <p>Данная программа используется для вывода звучания от всех колонок. При воспроизведении многоканальных источников, данный аппарат микширует источник на 2 канала, и затем выводит звучание со всех колонок. Данная программа создает большое звуковое поле и идеальна для фоновой музыки на вечеринках и т.д.</p> | | | | |
| Центр. уровень Тыл L уровень | Тыл R уровень Цтр.тыл.уров. | През.L уровень През.R уровень | | |

■ **Compressed Music Enhancer**

| | | | | |
|---|----------------|-------------------|--|---|
|  | MUSIC ENHANCER | Straight Enhancer |  |  |
| <p>Данная программа используется для улучшения усилителя звучания почти до исходной глубины и до ширины 2-канальных или многоканальных сжатых произведений.</p> | | | | |
| Уровень | | | | |

| | | | | |
|--|----------------|--------------|--|---|
|  | MUSIC ENHANCER | 7ch Enhancer |  |  |
| <p>Данная программа используется для воспроизведения искажений сжатия в 7-канальном стереофоническом режиме.</p> | | | | |
| Уровень | | | | |

Русский

■ Использование программ звукового поля без колонок окружающего звучания (Virtual CINEMA DSP)

Режим Virtual CINEMA DSP позволяет прослушивать программы звукового поля CINEMA DSP или HiFi DSP без колонок окружающего звучания. В данном режиме, создаются виртуальные колонки для воспроизведения естественного звукового поля. При установке параметра “Тылы” на “Нет” (смотрите стр. 89), режим Virtual CINEMA DSP автоматически запускается каждый раз, когда выбрана программа звукового поля CINEMA DSP HiFi DSP (смотрите стр. 45).

Примечание

Режим Virtual CINEMA DSP недоступен, даже если параметр “Тылы” установлен на “Нет” (смотрите стр. 89), в следующих случаях:

- если выбран компонент, подключенный к гнездам MULTI CH INPUT, как источник приема (смотрите стр. 42).
- если к гнезду PHONES подключены наушники.
- если данный аппарат находится в режиме “7ch stereo”.

■ Прослушивание многоканальных источников и программ звукового поля через наушники (SILENT CINEMA)

Функция SILENT CINEMA позволяет прослушивать через обычные наушники музыку многоканального формата или звуковое сопровождение кинофильмов. Функция SILENT CINEMA включается автоматически при подключении наушников к гнезду PHONES во время прослушивания программ звукового поля CINEMA DSP или HiFi DSP (смотрите стр. 45). При включении функции, на дисплее фронтальной панели загорается индикатор SILENT CINEMA.

Примечания

- Функция SILENT CINEMA не включается при выборе компонента, подключенного к гнездам MULTI CH INPUT, как источника приема (смотрите стр. 42).
- Функция SILENT CINEMA недоступна при выборе режима Pure Direct (смотрите стр. 51) или “2ch Stereo” (смотрите стр. 52), или когда данный аппарат находится в режиме “STRAIGHT”.

Перед выполнением следующей операции, установите селектор режима управления на пульте ДУ на **AMP**.

Использование режима CINEMA DSP 3D

Режим CINEMA DSP 3D создает интенсивное и точное стереоскопическое звуковое поле в комнате для прослушивания. Режим CINEMA DSP 3D можно включить или отключить.

Повторно нажимайте **3D DSP для включения или отключения режима CINEMA DSP 3D.**

- На дисплее фронтальной панели отображается “3D:ON” и высвечивается индикатор 3D (смотрите стр. 36), пока данный аппарат находится в режиме CINEMA DSP 3D. Режим CINEMA DSP 3D создает интенсивное и стереоскопическое звуковое поле в комнате для прослушивания.
- По отключению режима CINEMA DSP 3D, на дисплее фронтальной панели отображается “3D:OFF” и отключается индикатор 3D. Обычный режим CINEMA DSP создает большое и расширяющееся звуковое поле в комнате для прослушивания.

Примечания

- Если режим CINEMA DSP 3D недоступен, отображается “3D:—”.
- При установке “Презенс” на “Нет”, данный аппарат не может запускать режим CINEMA DSP 3D.
- Данный аппарат запускает режим CINEMA DSP 3D только при выборе одной из программ звукового поля CINEMA DSP или HiFi DSP.
- При подключении к данному аппарату наушников, данный аппарат не может запустить режим CINEMA DSP 3D.

Прослушивание необработанных источников

Когда данный аппарат находится в режиме “STRAIGHT”, 2-канальные стереоисточники выводятся только от фронтальных левой и правой колонок. Многоканальные источники напрямую декодируются в соответствующие каналы без никакой дополнительной обработки эффектов.



С помощью экрана графического интерфейса пользователя, также можно выбрать режим “STRAIGHT”. Смотрите стр. 71 для подробной информации.

Нажимая **STRAIGHT (или **STRAIGHT**), выберите “STRAIGHT”.**

STRAIGHT



Названия формата аудиосигнала источника приема и действующего декодера отображаются на дисплее фронтальной панели.

■ Отключение режима “STRAIGHT”.

Нажимайте **STRAIGHT (или **STRAIGHT**) до отключения “STRAIGHT” на дисплее фронтальной панели.**

Снова включается режим звукового эффекта.



Нужную программу звукового поля можно также выбрать, повторно вращая селектор **PROGRAM** (или нажав одну из кнопок нужной программы звукового поля (**PROGRAM**)).

Использование аудиофункций

Перед выполнением следующей операции, установите селектор режима управления на пульте ДУ на **AMP**.

Прслушивание чистого высокоточного звучания

С помощью режима Pure Direct можно прослушивать чистое высокоточное звучание выбранного источника. При запуске режима Pure Direct, данный аппарат воспроизводит выбранный источник по минимальной схеме.

Нажимайте **PURE DIRECT** (или **PURE DIRECT**) для включения или отключения режима Pure Direct.

Когда данный аппарат находится в режиме Pure Direct, на фронтальной панели высвечивается кнопка **PURE DIRECT**, и дисплей фронтальной панели автоматически отключается.

Примечания

- При установке данного аппарата в режим Pure Direct, данный аппарат не выводит никаких видеосигналов на гнезда MONITOR OUT и гнездо HDMI OUT.
- При установке селекторов аудиовходного гнезда на “AUTO”, “HDMI” или “COAX/OPT” (смотрите стр. 42) и воспроизведении битовых потоков или многоканальных PCM источников, данный аппарат запускает соответствующий декодер.
- Если аппарат находится в режиме Pure Direct, следующие операции недоступны:
 - переключение программы звукового поля
 - отображение экрана графического интерфейса пользователя
 - управление видеофункциями (видеопреобразование, др.)
- При отключении данного аппарата, режим Pure Direct автоматически отменяется.



При выполнении операции, на мгновение включается дисплей фронтальной панели.

Настройка тонального качества

Данная функция используется для настройки баланса низких и высоких частот для каналов фронтальных Л/П и центральной колонок, и канала сабвуфера.

- 1 Повторно нажимая **TONE CONTROL** на фронтальной панели, выберите высокочастотную характеристику (TREBLE) или низкочастотную характеристику (BASS).
- 2 Поворачивая селектор **PROGRAM**, настройте высокочастотную характеристику (TREBLE) или низкочастотную характеристику (BASS). Диапазон настройки: -6,0 дБ до +6,0 дБ

Примечания

- При увеличении или уменьшении высокочастотного или низкочастотного звучания до предельного уровня, тональное качество колонок окружающего звучания может отличаться от тонального качества фронтальных Л/П и центральной колонок, и сабвуфера.
- TONE CONTROL недействителен при выборе PURE DIRECT, или при выборе MULTI CH в качестве источника.



С помощью параметра “Упр. тональн.” в меню “Звук”, настройте баланс воспроизведения басов и верхних частот колонок или наушников на экране графического интерфейса пользователя. Смотрите стр. 83 для подробной информации.

Перед выполнением следующей операции, установите селектор режима управления на пульте ДУ на **AMP**.

Настройка уровня колонок

Вы можете отрегулировать уровни громкости каждой колонки во время прослушивания звучания. Данная функция также доступна при воспроизведении источников, поступающих на гнезда MULTI CH INPUT.

Примечание

Данная операция отменит настройки уровней, произведенные в “Автомат.настр.” (смотрите стр. 37) и “Уровень кол.” (смотрите стр. 91).

1 Повторно нажимая **LEVEL** на фронтальной панели, выберите колонку для настройки.

| Дисплей | Настроенная колонка |
|---------|---|
| FRONT L | Фронтальная левая колонка |
| CENTER | Центральная колонка |
| FRONT R | Фронтальная правая колонка |
| SUR. R | Правая колонка окружающего звучания |
| SB R | Тыловая правая колонка окружающего звучания |
| SB L | Тыловая левая колонка окружающего звучания |
| SUR. L | Левая колонка окружающего звучания |
| SWFR | Сабвуфер |
| PRNS L | Левая колонка присутствия |
| PRNS R | Правая колонка присутствия |



- При нажатии **LEVEL** на пульте ДУ, вы можете также выбрать колонку, нажимая **Δ / ▽**.
- Вместо “SB R” и “SB L”, отображается “SB”, если “Центр. тылы” установлен на “Маленькая x1” или “Большая x1” (смотрите стр. 89).

2 Нажимайте **◀ / ▶** для регулировки уровня звучания колонок.

- Для увеличения значения, нажимайте **▶**.
 - Для уменьшения значения, нажимайте **◀**.
- Диапазон настройки: -10,0 дБ до +10,0 дБ

Прослушивание многоканальных источников в 2-канальном стереофоническом режиме

Многоканальные источники можно микшировать в 2 канала и прослушивать 2-канальное стереофоническое звучание.

Повторно нажимая **STEREO** на пульте ДУ, выберите “2ch Stereo”.



- Вы можете использовать сабвуфер с данной программой, если параметр “Бас выход” установлен на “Сабвуфер” или “Сабв.+ фронт” (смотрите стр. 89).
- Также можно выбрать режим “2ch Stereo”, поворачивая селектор **PROGRAM** на фронтальной панели.
- С помощью экрана графического интерфейса пользователя, также можно выбрать режим “2ch Stereo” и настроить параметр. Смотрите стр. 71 для подробной информации.
- Смотрите стр. 76 для подробной информации о параметрах режима “2ch Stereo”.

Настройка радиопрограмм диапазона ЧМ/АМ

Существуют 2 метода настройки: автоматическая и ручная. Автоматическая настройка эффективна в тех случаях, когда поступающие от радиостанций сигналы достаточно сильны и отсутствуют помехи. При слабом сигнале желаемой радиостанции, произведите ручную настройку. Также можно использовать функцию автоматической и ручной настройки и предустановки и сохранить до 40 радиостанций (A1 – E8: 8 номеров предустановленных радиостанций в каждой из 5 групп предустановленных радиостанций). Более того, можно вызвать любые предустановленные радиостанции и заменить местами две предустановленные радиостанции.

Примечание

Выберите направление подключенных ЧМ и АМ-антенн для оптимального приема.

Автоматическая настройка

Автоматическая настройка эффективна в тех случаях, когда поступающие от радиостанций сигналы достаточно сильны и отсутствуют помехи.

1 Поворачивая селектор **©INPUT** на фронтальной панели, выберите источник приема **“TUNER”**.

2 Нажимая **ⓂFM/AM**, выберите диапазон приема.
Индикация **“FM”** или **“AM”** отображается на дисплее фронтальной панели.

3 Нажимайте **ⓁTUNING MODE** до появления индикатора **AUTO** на дисплее фронтальной панели.



Настройка невозможна при появлении двоеточия (:) на дисплее фронтальной панели. Нажав **ⓂPRESET/TUNING**, отключите двоеточие (:).

4 Нажмите **ⓂPRESET/TUNING </>** один раз для начала автоматической настройки.

При настройке данного аппарата на радиостанцию, загорается индикатор **TUNED** и частота принимаемой радиостанции отображается на дисплее фронтальной панели.

- Нажмите **Ⓜ>** для настройки на высокую частоту.
- Нажмите **Ⓜ<** для настройки на низкую частоту.

Ручная настройка

При слабом поступающем сигнале желаемой радиостанции, произведите ручную настройку.

Примечание

При ручной настройке на ЧМ-радиостанцию, тюнер автоматически переключается на монофонический режим приема для улучшения качества поступающего сигнала.

1 Поворачивая селектор **©INPUT** на фронтальной панели, выберите источник приема **“TUNER”**.

2 Нажимая **ⓂFM/AM**, выберите диапазон приема.
Индикация **“FM”** или **“AM”** отображается на дисплее фронтальной панели.

3 Нажимайте **ⓁTUNING MODE** до отключения индикатора **AUTO** на дисплее фронтальной панели.



Настройка невозможна при появлении двоеточия (:) на дисплее фронтальной панели. Нажав **ⓂPRESET/TUNING**, отключите двоеточие (:).

4 Нажмите **ⓂPRESET/TUNING </>** для ручной настройки на желаемую радиостанцию.

Для продолжения поиска, удерживайте кнопку нажатой.

Автоматическая предустановка

С помощью функции автоматической предустановки можно сохранить до 40 ЧМ радиостанций с сильными сигналами (A1 – E8: 8 номеров предустановленных радиостанций в каждой из 5 групп предустановленных радиостанций) в последовательности. Затем вы сможете легко вызвать любую предустановленную радиостанцию, выбрав номер предустановленной радиостанции.

1 Поворачивая селектор **INPUT** на фронтальной панели, выберите источник приема **“TUNER”**.

2 Нажимая **FM/AM**, выберите **“FM”** как диапазон приема.

Индикация **“FM”** отображается на дисплее фронтальной панели.

3 Нажмите и удерживайте нажатой **MEMORY** более чем 3 секунды.

Мигают номер предустановленной радиостанции, а также индикаторы **AUTO** и **MEMORY**. Автоматическая предустановка начинается примерно через 10 секунд от текущей частоты, и идет в направлении высоких частот.

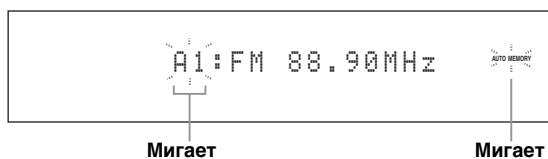

По завершению автоматической предустановки, на дисплее фронтальной панели высвечивается частота последней предустановленной радиостанции.



- Можно указать номер предустановки, от которого данный аппарат будет сохранять ЧМ радиостанции. Нажав **A/B/C/D/E** и потом повторно нажимая **PRESET/TUNING** \leftarrow/\rightarrow после выполнения шага 3, выберите номер предустановленной радиостанции, под которым нужно сохранить первую радиостанцию.
- Во время автоматического сохранения ЧМ радиостанций, можно начать настройку в направлении низких частот. Нажимайте **PRESET/TUNING** до отключения двоеточия (:) на дисплее фронтальной панели и затем нажмите **PRESET/TUNING** \leftarrow после нажатия и удерживания **MEMORY** более чем 3 секунды.

Примечания

- Любая информация о радиостанции, сохраненной под существующим номером предустановки, стирается при сохранении новой радиостанции на тот-же номер.
- Если количество принятых радиостанций не достигает 40 (E8), это означает, что автоматическая предустановка была автоматически завершена после поиска всех доступных радиостанций.
- Функция автоматической предустановки позволяет сохранить только ЧМ-радиостанции с достаточно сильным сигналом. При слабом сигнале желаемой радиостанции, произведите ручную настройку, и сохраните ее, следуя описанию в разделе “Ручная предустановка”.
- (Только модель для Европы) При автоматической настройке и предустановке, сохраняются только радиостанции, транслирующие Систему Радиоданных.

Ручная предустановка

Можно сохранить до 40 радиостанций (A1 – E8: 8 номеров предустановленных радиостанций в каждой из 5 групп предустановленных радиостанций) вручную.

1 Настройтесь на радиостанцию путем автоматической или ручной настройки.

Смотрите стр. 53 по инструкциям по настройке.

2 Нажмите кнопку **MEMORY**.

Примерно 10 секунд на дисплее фронтальной панели мигает индикатор **MEMORY**.

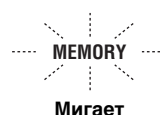

3 Пока мигает индикатор **MEMORY**, повторно нажимая **A/B/C/D/E**, выберите группу предустановленной радиостанции (A – E).

Отображается выбранная буква группы предустановленной радиостанции. Убедитесь, что двоеточие (:) отображено на дисплее фронтальной панели.



4 Пока мигает индикатор **MEMORY**, нажимая **PRESET/TUNING** \leftarrow/\rightarrow , выберите номер предустановленной радиостанции (1 – 8).

- Для выбора большего номера предустановки, нажимайте **PRESET/TUNING** \rightarrow .
- Для выбора меньшего номера предустановки, нажимайте **PRESET/TUNING** \leftarrow .



5 Нажмите **ⓀMEMORY** во время мигания индикации **MEMORY**.

Диапазон и частота радиостанции, а также выбранные группа и номер предустановленной радиостанции отображаются на дисплее фронтальной панели. Индикатор **MEMORY** исчезает с дисплея фронтальной панели.

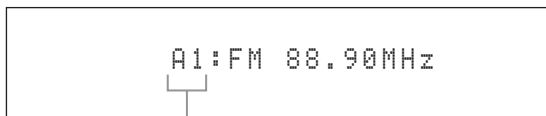

Отображенная радиостанция была сохранена как **A1**.

Примечания

- Любая информация о радиостанции, сохраненной под существующим номером предустановки, стирается при сохранении новой радиостанции на тот-же номер.
- Режим приема (стереофонический или монофонический) сохраняется наряду с частотой радиостанции.

Выбор предустановленных радиостанций

Вы можете легко настроиться на любую желаемую радиостанцию, выбрав группу и номер предустановленной радиостанции, под которым она была сохранена.

Установите селектор режима управления на **ⓁSOURCE** и затем, нажимая **ⓂTUNER**, выберите "TUNER" как источник приема.

1 Нажимая **ⓀA/B/C/D/E** (или **ⓂA/B/C/D/E** **◀/▶**), выберите нужную группу предустановленной радиостанции (A - E).

Буква группы предустановленной радиостанции отображается на дисплее фронтальной панели, и изменяется при каждом нажатии кнопки.

2 Нажимая **ⓂPRESET/TUNING** **◀/▶** (или **ⓂPRESET/CH** **△/▽**), выберите нужный номер предустановленной радиостанции (1 - 8).

Диапазон и частота радиостанции, а также группа и номер предустановленной радиостанции отображаются на дисплее фронтальной панели.

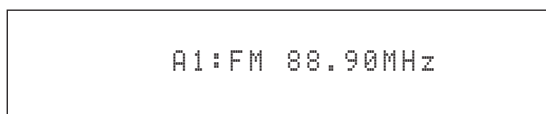

Замена предустановленных радиостанций

Вы можете заменить местами две предустановленные радиостанции. На примере ниже описана процедура замены предустановленной радиостанции "E1" на "A5".

1 Выберите предустановленную радиостанцию "E1", используя **ⓀA/B/C/D/E** и **ⓂPRESET/TUNING** **◀/▶** на фронтальной панели.

Смотрите "Выбор предустановленных радиостанций" на колонке слева.

2 Нажмите и удерживайте нажатой кнопку **ⓂEDIT** на более чем 3 секунды.

На дисплее фронтальной панели мигают "E1" и индикатор **MEMORY**.

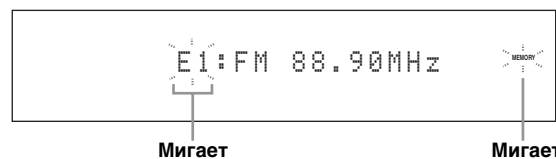

3 Выберите предустановленную радиостанцию "A5", используя **ⓀA/B/C/D/E** и **ⓂPRESET/TUNING** **◀/▶**.

На дисплее фронтальной панели мигают "A5" и индикатор **MEMORY**.

Смотрите "Выбор предустановленных радиостанций" на колонке слева.



4 Нажмите **ⓂEDIT** снова.

На дисплее фронтальной панели отображается "EDIT E1-A5" и две предустановленные радиостанции заменяются местами.



Настройка Системы Радиоданных (Только модель для Европы)

Система Радиоданных – это система передачи информации, используемая ЧМ-радиостанциями многих стран. При приеме радиостанций Системы Радиоданных, данный аппарат может принимать различную информацию Системы Радиоданных, как PS (наименование программы),PTY (тип программы), RT (радиотекст), CT (текущее время) и EON (другие радиостанции с расширенными возможностями).

Отображение информации Системы Радиоданных

Данная функция используется для отображения 4 типов информации Системы Радиоданных: PS (наименование программы), PTY (тип программы), RT (радиотекст) и CT (текущее время). На дисплее фронтальной панели загораются соответствующие индикаторы.

Примечания

- Можно выбрать один из режимов отображения Системы Радиоданных только при включении соответствующего индикатора Системы Радиоданных на дисплее фронтальной панели. До завершения приема всей информации Системы Радиоданных от радиостанции, данному аппарату может потребоваться некоторое время.
- Можно выбрать только доступные режимы отображения Системы Радиоданных, предоставляемые радиостанцией.
- При слабом поступающем сигнале, данный аппарат может не использовать информацию Системы Радиоданных. В особенности, режим “RT” содержит большое количество информации и может быть недоступен, даже при доступности других режимов отображения Системы Радиоданных.
- При плохих условиях приема, нажимайте **TUNING MODE** на фронтальной панели до отключения индикатора AUTO на дисплее фронтальной панели.
- Если сила сигнала ослаблена по причине внешних помех во время приема данным аппаратом информации Системы Радиоданных, прием может внезапно прерваться и на дисплее фронтальной панели отобразится “...WAIT”.
- При выборе режима “RT”, данный аппарат может отображать программную информацию из максимум 64 буквенно-цифровых знаков, включая символ умляут. Недоступные знаки отображаются как “_” (подчеркивание).
- Если прием прервался при выборе режима “CT”, на дисплее фронтальной панели отображается “CT WAIT”.

1 Настройтесь на желаемую радиостанцию, транслирующую Систему Радиоданных.

- Рекомендуется использовать автоматическую предустановку для настройки на радиостанции, транслирующие Систему Радиоданных (смотрите стр. 54).
- Для настройки на предустановленные радиостанции, транслирующие Систему Радиоданных, также можно использовать режим PTY SEEK.

2 Повторно нажимая **FREQ/TEXT** на пульте ДУ, выберите нужный режим отображения Системы Радиоданных.

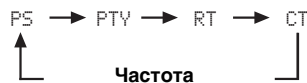

- Выберите “PS” для отображения наименования текущей принимаемой программы Системы Радиоданных.
- Выберите “PTY” для отображения типа текущей принимаемой программы Системы Радиоданных.
- Выберите “RT” для отображения информации о текущей принимаемой программе Системы Радиоданных.
- Выберите “CT” для отображения текущего времени.

Выбор типа программы Системы Радиоданных (режим PTY SEEK)

Данная функция используется для выбора желаемой радиопрограммы по типу программы со всех предустановленных радиостанций, транслирующих Систему Радиоданных.



Для предустановки радиостанций, транслирующих Систему Радиоданных, используйте функцию автоматической предустановки (смотрите стр. 54).

1 Установите селектор режима управления на **⑭ SOURCE** и затем, нажимая **① TUNER** на пульте ДУ, выберите “TUNER” как источник приема.

2 Повторно нажимая **③ BAND**, выберите “FM” как диапазон приема.

3 Нажав **⑦ PTY SEEK MODE** на пульте ДУ, установите данный аппарат на режим PTY SEEK.

Наименование типа программы или “NEWS” мигает на дисплее фронтальной панели.



Мигает



Для отмены режима PTY SEEK, снова нажмите **⑦ PTY SEEK MODE** на пульте ДУ.

4 Нажимая **④ PRESET/CH Δ / ▽** на пульте ДУ, выберите нужный тип программы. Наименование выбранного типа программы отображается на дисплее фронтальной панели.

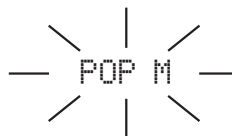

Высвечивается

| Тип программы | Описание |
|---------------|---|
| NEWS | Новости |
| AFFAIRS | Текущие актуальные вопросы |
| INFO | Общая информация |
| SPORT | Спорт |
| EDUCATE | Образование |
| DRAMA | Драма |
| CULTURE | Культура |
| SCIENCE | Наука |
| VARIED | Развлечение |
| POP M | Популярная музыка |
| ROCK M | Рок музыка |
| M.O.R. M | Музыка в пути (для легкого прослушивания) |
| LIGHT M | Легкая классическая музыка |
| CLASSICS | Классическая музыка для знатоков |
| OTHER M | Другие виды музыки |

5 Для начала поиска всех предустановленных радиостанций Системы Радиоданных, нажмите ⑦ PTY SEEK START на пульте ДУ.

Во время поиска радиостанций данным аппаратом, на дисплее фронтальной панели мигает название выбранного типа программы и загорается индикатор PTY HOLD.

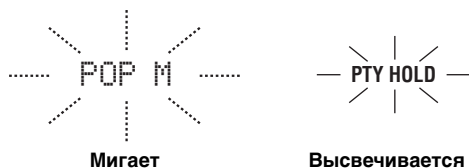

Мигает

Высвечивается



Для остановки поиска всех радиостанций, снова нажмите ⑦ PTY SEEK START на пульте ДУ.

Примечания

- При нахождении радиостанции, передающей нужный тип программы, данный аппарат прерывает поиск радиостанций.
- Если найдена не та радиостанция, снова нажмите ⑦ PTY SEEK START для возобновления поиска другой радиостанции, передающей такой же тип программы.

Использование информационной услуги других радиостанций с улучшенными возможностями (EON)

Данная функция используется для приема информационной услуги EON (другие радиостанции с улучшенными возможностями) сети радиостанций Системы Радиоданных. При выборе одной из 4 типов программ Системы Радиоданных (NEWS, AFFAIRS, INFO, или SPORT), данный аппарат автоматически начинает поиск всех доступных предустановленных радиостанций, планирующих трансляцию информационной услуги EON выбранного типа программы на определенный промежуток времени. При начале запланированной информационной услуги EON, данный аппарат автоматически переключается на местную радиостанцию, транслирующую информационную услугу EON, и затем по завершению информационной услуги EON, переключается на национальную радиостанцию.

Примечания

- Данная функция может использоваться только при наличии информационной услуги EON.
- Индикатор EON высвечивается на дисплее фронтальной панели только при приеме информационной услуги EON от радиостанции Системы Радиоданных.

1 Настройтесь на желаемую радиостанцию, транслирующую Систему Радиоданных.

2 Убедитесь, что индикатор EON высвечен на дисплее фронтальной панели.

Если индикатор EON отключен на дисплее фронтальной панели, выберите другую радиостанцию Системы Радиоданных, при приеме которой загорается индикатор EON.



3 Повторно нажимая ⑦ EON на пульте ДУ, выберите один из типов программ Системы Радиоданных (NEWS, AFFAIRS, INFO или SPORT). Наименование выбранного типа программы отображается на дисплее фронтальной панели.



Для отмены функции EON, повторно нажимайте ⑦ EON на пульте ДУ до отключения названия типа программы и включения индикации "EON OFF" на дисплее фронтальной панели.

Использование iPod™

Установив iPod на универсальный док Yamaha для iPod (например, YDS-10, продающийся отдельно), подключенный к терминалу DOCK данного аппарата (смотрите стр. 30), можно воспроизводить iPod с помощью поставляемого пульта ДУ. Также, можно использовать режим Compressed Music Enhancer данного аппарата для улучшения качества звучания искажений сжатия (например, формат MP3), сохраненных на iPod (смотрите стр. 49).

Примечания

- Поддерживаются только iPod (Click and Wheel), iPod nano, и iPod mini.
- Некоторые функции могут не поддерживаться, в зависимости от модели или версии программного обеспечения iPod.



- Полный список рабочих сообщений, отображающихся на дисплее фронтальной панели и видеоскрине, указан в разделе “iPod” в “Возможные неисправности и способы по их устранению” на стр. 132.
- Как только iPod установлен на универсальный док Yamaha для iPod (например, YDS-10, продающийся отдельно), подключенный к терминалу DOCK данного аппарата, данный аппарат начинает обмен сигналами с iPod.
- По завершению подключения между iPod и данным аппаратом, на дисплее фронтальной панели отображается “iPod connected” и на дисплее фронтальной панели включается индикатор DOCK.
- Все время, пока данный аппарат включен, батарейка iPod автоматически подзаряжается при установке iPod на универсальный док Yamaha для iPod (например, YDS-10, продающийся отдельно), подключенный к терминалу DOCK данного аппарата. Когда данный аппарат находится в режиме ожидания, можно выбрать или отменить режим зарядки данным аппаратом батарейки установленного iPod, выбрав параметр “Зар. в реж.ож.” в “iPod” (смотрите стр. 93).
- Пока данный аппарат в режиме ожидания подзаряжает установленный iPod, на дисплее фронтальной панели отображается индикатор зарядки батарейки (смотрите стр. 35). По завершению зарядки (или после 4 часов с начала зарядки), индикатор отключается.

Управление iPod™

Можно управлять iPod при выборе “V-AUX” в качестве источника приема. Операции iPod могут выполняться с помощью экрана графического интерфейса пользователя данного аппарата (режим просмотра меню) или без него (простой дистанционный режим).

■ Управление от пульта ДУ

Перед выполнением следующих операций, установите селектор режима управления на пульте ДУ на **④SOURCE**, и затем нажмите **①V-AUX/DOCK**.

| Кнопка | Функция |
|------------------|--|
| ④ ENTER | Последующее меню |
| △ | Меню вверх |
| ▽ | Меню вниз |
| ◁ | Предыдущее меню |
| ▷ | Последующее меню |
| ⑦ ◀◀ | Поиск назад (Нажмите и удерживайте) |
| ▶▶ | Поиск вперед (Нажмите и удерживайте) |
| ⏏ | Пропуск вперед |
| ⏏ | Пропуск назад |
| ⏏ | Стоп |
| ⏏ | Пауза (Режим просмотра меню) Воспроизведение/Пауза (Простой режим ДУ) |
| ▷ | Воспроизведение (Режим просмотра меню) Воспроизведение/Пауза (Простой режим ДУ) |
| ⑰ MENU | Предыдущее меню |
| ⑳ DISPLAY | Дисплей |

■ Управление iPod с помощью простого дистанционного режима

Используя поставляемый пульт ДУ, можно выполнять основные операции iPod (воспроизведение, остановка, пропуск, др.) без помощи экрана графического интерфейса пользователя данного аппарата.



- Можно просматривать фотографии или видеоклипы, сохраненные на iPod.
- Операции также могут выполняться от органов управления на iPod.

■ Управление iPod в режиме просмотра меню

Используя поставляемый пульт ДУ, можно выполнять дополнительные операции iPod с помощью экрана графического интерфейса пользователя данного аппарата. Название воспроизводимой песни отображается на дисплее фронтальной панели в соответствии с параметром “Прокрут.” в “Дисп. пер. пан.” (смотрите стр. 93). С помощью экрана графического интерфейса пользователя, также можно искать песни, сохраненные на iPod. Более того, можно менять или переключать настройки iPod для соответствия вашим предпочтениям.

Примечания

- Операции не могут выполняться от органов управления на iPod.
- На дисплейном окошке iPod отображается логотип Yamaha.
- Некоторые знаки могут не отображаться на дисплее фронтальной панели или экране графического интерфейса пользователя данного аппарата. Такие знаки заменяются нижними черточками “_”.
- Прокрутка фотографий или видеоклипов, сохраненных на iPod, на экране графического интерфейса пользователя невозможна. Для просмотра фотографий или видеоклипов, сохраненных на iPod, используйте простой режим ДУ.
- Можно установить время продолжительности отображения экрана графического интерфейса пользователя iPod на видеоскрине с помощью параметра “На экране” в “Ручная настр.” (смотрите стр. 87).

Перед выполнением следующих операций, установите селектор режима управления на пульте ДУ на **④SOURCE**, и затем нажмите **①V-AUX/DOCK**.

1 Нажмите **②DISPLAY** на пульте ДУ.

На видеоэкране отобразится следующий экран.

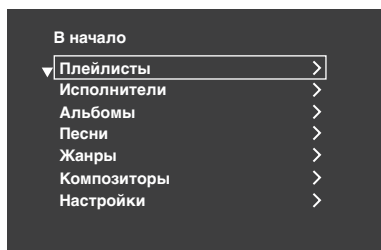

2 Нажимайте **④Δ / ▽ / ◀ / ▶** для прокрутки меню iPod и затем нажмите **④ENTER** для начала воспроизведения выбранной песни.

Выбор: Плейлисты (списки воспроизведения), Исполнители (артисты), Альбомы (альбомы), Песни (песни), Жанры (жанры), Композиторы (композиторы), Настройки (настройки)

- Плейлисты > Песни
- Исполнители > Альбомы > Песни
- Альбомы > Песни
- Песни
- Жанры > Исполнители > Альбомы > Песни
- Композиторы > Альбомы > Песни
- Настройки > Альбомы, Повторение

Альбомы (Смешать)

Данная функция используется для установки данного аппарата на воспроизведение песен или альбомов в случайном порядке.

Выбор: Выкл., Песни, Альбомы

- Для отключения данной функции, выберите “Выкл.”.
- Выберите “Песни” для установки данного аппарата на воспроизведение песен в случайном порядке.
- Выберите “Альбомы” для установки данного аппарата на воспроизведение альбомов в случайном порядке.

Примечания

- При установке “Альбомы” на режим, за исключением “Выкл.”, во время смешанного воспроизведения песен или альбомов в верхнем правом углу отображается “”.
- Для переключения настроек “Альбомы”, повторно нажимайте **④ENTER**.

Повторение (Повторить)

Данная функция используется для установки данного аппарата на повторное воспроизведение одной песни или ряда последовательности песен. Выбор: Выкл., Одну, Все

- Для отключения данной функции, выберите “Выкл.”.
- Выберите “Одну” для установки данного аппарата на повтор одной песни.
- Выберите “Все” для установки данного аппарата на повтор последовательности песен.

Примечания

- При установке “Повторение” на режим, за исключением “Выкл.”, во время повторного воспроизведения одной песни или последовательности песен, в верхнем правом углу отображается “” или “”.
- Для переключения настроек “Повторение”, повторно нажимайте **④ENTER**.

■ Функции информационного дисплея воспроизведения



- ① Номер фонограммы/всего фонограмм
- ② Название альбома
- ③ Название песни
- ④ Прошедшее время воспроизведения
- ⑤ (воспроизведение), (пауза), (поиск вперед) или (поиск назад)
- ⑥ Иконки смешивания и повтора
- ⑦ Имя исполнителя
- ⑧ Индикатор выполнения
- ⑨ Оставшееся время

Использование сетевых/USB функций

Данный аппарат оборудован сетевыми и USB функциями, позволяющими прослушивать файлы WAV (только формат PCM), MP3 и WMA, сохраненные на компьютере, Yamaha MCX-2000, устройстве памяти USB и переносном аудиоплеере USB, или прослушивать интернет-радио.

Примечания

- Yamaha MCX-2000 может не продаваться в некоторых регионах.
- Подробнее о сети, смотрите инструкции по эксплуатации к сетевым устройствам. При необходимости, смотрите также техническую литературу.
- Некоторые файлы WAV, MP3 и WMA могут не воспроизводиться или могут вызывать шум во время воспроизведения.



- Полный список функций ДУ, используемых для управления сетевыми и USB функциями, смотрите в “Управление от пульта ДУ” на стр. 62.
- Полный список рабочих сообщений, отображающихся на дисплее фронтальной панели и видеозэкране, указан в разделе “Сеть и USB” в “Возможные неисправности и способы по их устранению” на стр. 129.

Использование сетевого и USB меню

В следующей диаграмме отображена структура сетевого и USB меню.

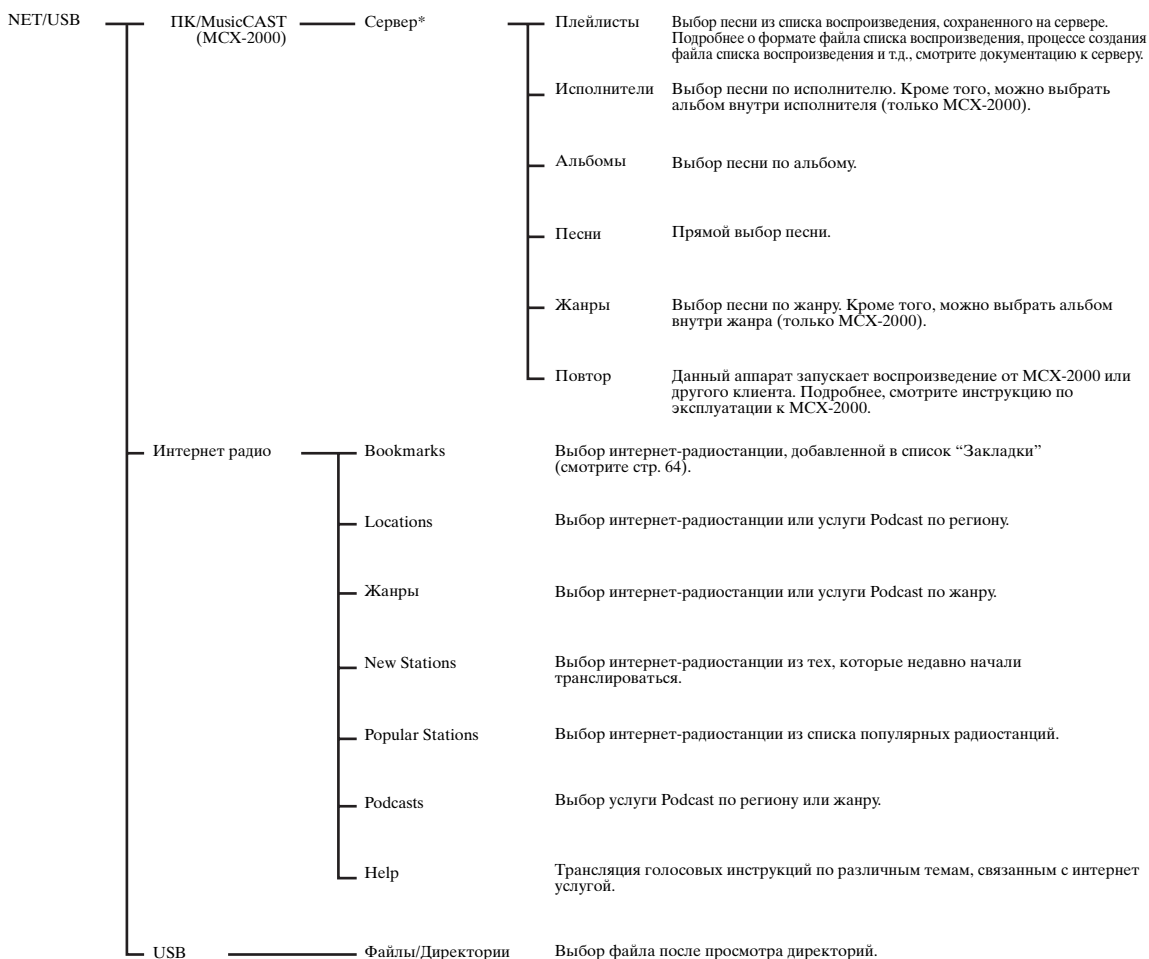

Примечание

* Отображаются только доступные компьютерные серверы и MCX-2000.

Следующая процедура показывает основные шаги просмотра сетевого и USB меню. Смотрите стр. 63 - 65 подробнее о каждом под-источнике приема.

Примечание

Каждый раз, когда уходит время для установки связи, может отображаться “Please wait”. Это не является системной ошибкой. Подождите немного.

Перед выполнением следующих операций, установите селектор режима управления на пульте ДУ на **④SOURCE**.

1 Нажимая **①NET/USB** на пульте ДУ, выберите “NET/USB” как источник приема.

На дисплее фронтальной панели слева от индикатора NET/USB включается курсор, и автоматически воспроизводится материал, ранее воспроизводимый для соответствующего под-источника приема NET/USB.

Высвечивается

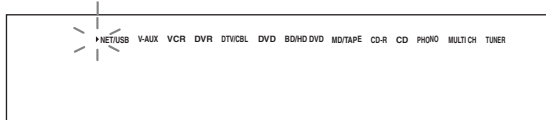

2 Нажмите кнопку **②DISPLAY** для отображения главного меню NET/USB.

На видеозэкране отобразится следующий экран. При отображении любого другого экрана на видеозэкране, повторно нажимайте **⑦MENU** на пульте ДУ до отображения верхнего меню NET/USB.

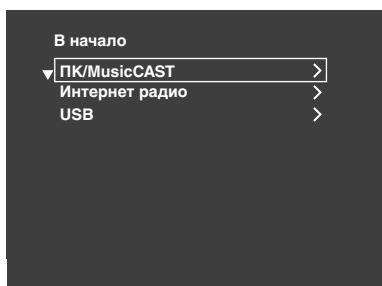

3 Нажимая **④Δ / ∇**, выберите нужный под-источник, и затем нажмите **④▷** или **④ENTER**.



Также можно выбрать нужный под-источник приема, нажимая **⑦NET RADIO**, **⑦USB** или **⑦PC/MCX**, когда в качестве источника приема выбран “Сеть/USB”. Данный аппарат автоматически начинает воспроизведение последнего выбранного музыкального файла, Интернет-радиостанции, или подкаста, при нажатии **⑦NET RADIO**, **⑦USB** или **⑦PC/MCX**.

4 Нажимая **④Δ / ∇ / ◀ / ▶**, выберите желаемую песню или интернет-радиостанцию.

- Нажимая кнопку **④Δ / ∇**, выберите желаемое меню.
- Нажимая кнопку **④▷**, войдите в выбранное меню.
- Для возврата на предыдущий уровень меню, нажмите **④◀**.



- Если в правом углу каждой строки меню отображено “>”, это означает, что в следующем уровне меню имеется под-меню.
- Для входа в выбранное меню или возврата на предыдущий уровень меню, также можно нажать **④ENTER** или **⑦MENU**.

5 Нажмите **④ENTER** для воспроизведения выбранной песни или прослушивания выбранной радиостанции.



- Смотрите стр. 60 для подробной информации о функциях информационного дисплея воспроизведения.
- В зависимости от выбранного под-источника приема, некоторые параметры не отображаются на информационном дисплее воспроизведения.
- Можно установить время продолжительности отображения экрана графического интерфейса пользователя сети/USB на видеозэкране с помощью параметра “На экране” в “Ручная настр.” (смотрите стр. 87).

■ Управление от пульта ДУ

Перед выполнением следующих операций, установите селектор режима управления на пульте ДУ на **④SOURCE**, и затем нажмите **①NET/USB**.

| Кнопка | Функция |
|--------------------|--|
| ③ TITLE | Закладка*1 |
| ④ Δ | Вверх |
| ∇ | Вниз |
| ◀ | Предыдущее меню |
| ▶ | Последующее меню |
| ⑥ MEMORY | Память |
| ⑥ 1 - 8 | Цифровые кнопки (1-8) *2 |
| ⑦ NET RADIO | Выберите “NET RADIO” |
| USB | Выберите “USB” |
| ⏮ | Пропуск назад (Только “PC/MCX” и “USB”) |
| ⏭ | Пропуск вперед (Только “PC/MCX” и “USB”) |
| PC/MCX | Выберите “PC/MCX” |
| □ | Стоп |
| ▷ | Воспроизведение |
| ⑦ MENU | Предыдущее меню |
| ② DISPLAY | Дисплей |

*1 Нажмите и удерживайте для сохранения любимых интернет-радиостанций с помощью закладок (смотрите стр. 64).

*2 Нажмите для назначения или вызова предустановленных параметров (смотрите стр. 65).

Использование компьютерного сервера или Yamaha MCX-2000

Данная функция используется для прослушивания музыкальных файлов, сохраненных на компьютере или Yamaha MCX-2000. MCX-2000 – это музыкальный сервер, усиливающий эксклюзивную концепцию Yamaha MusicCAST, что является методом цифровой трансляции музыки выше частной сети.

1 Установите Windows Media Player 11 на компьютер, или зарегистрируйте данный аппарат на Yamaha MCX-2000.

- Смотрите “Установка Windows Media Player 11 на компьютере” и “Регистрация данного аппарата на Yamaha MCX-2000” на стр. 64.
- Данную процедуру требуется выполнить только в первый раз.
- (Только для компьютера) Для запуска функции совместного использования материала, может потребоваться выполнить определенные настройки в Windows Media Player 11. Смотрите приложенную документацию к Windows Media Player 11.

2 Включите компьютер или MCX-2000.

Компьютерный сервер или MCX-2000 добавляются в список серверов в под-меню PC/MusicCAST.

3 Выберите нужный сервер или MusicCAST для начала воспроизведения.

Примечания

- Yamaha MCX-2000 может не продаваться в некоторых регионах.
- Данный аппарат можно подключить до максимум к 4 компьютерным серверам и 1 MCX-2000, и каждый сервер должен быть подключен к одинаковой подсети, как данный аппарат.
- Некоторые файлы WAV, MP3 и WMA на компьютере могут не воспроизводиться или могут вызывать шум во время воспроизведения.
- (Только MCX-2000) Файлы, обозначенные звездочкой (*), не были преобразованы в формат MP3. Невозможно сразу же воспроизвести такие файлы, пока настройка “Receive PCM Stream” данного аппарата не установлена на “ON” на MCX-2000. Подробнее, смотрите инструкцию по эксплуатации к MCX-2000.



- Во время воспроизведения песни, в нижней части информационного дисплея воспроизведения отображается прошедшее время воспроизведения.
- Можно использовать / для пропуска назад/вперед и / для начала/остановки воспроизведения непосредственно в меню на видеоэкране.
- Можно установить настройки для режима повтора и смешанного воспроизведения, используя параметры “Стиль проигр.” в “Сеть/USB” (смотрите стр. 92).
- Режим дисплея фронтальной панели можно настроить с помощью параметра “Прокрут.” в “Дисп. пер. пан.” (смотрите стр. 93).

■ Установка Windows Media Player 11 на компьютере

С помощью Windows Media Player 11, можно воспроизводить аудиофайлы на компьютере. Подробнее, смотрите документацию к Windows Media Player 11.



Если на компьютере установлено Windows Media Connect 2.0, также можно воспроизводить аудиофайлы на компьютере.

1 Установите Windows Media Player 11 на компьютер.

Установочную версию Windows Media Player 11 можно загрузить с веб-сайта Microsoft, или использовать функцию обновления на установленном Microsoft Windows Media Player.

2 Включите компьютер и затем установите папку на компьютере для общего просмотра.

Общая папка добавляется в список серверов в под-меню PC/MusicCAST.

Примечания

- Если на компьютере установлена операционная система (ОС) Windows Vista, Windows Media Player 11 уже предустановлена (кроме некоторых изделий).
- Некоторые программы защиты, установленные на компьютере (антивирусные программы, брандмауэры, др.), могут блокировать доступ данного аппарата к компьютеру. В таких случаях, правильно сконфигурируйте программу защиты.
- При использовании компьютера с Windows XP Professional, и если компьютер загружается как домен, подключение к компьютерному серверу может быть невозможно. В таких случаях, загрузитесь как локальный компьютер, а не как домен.

■ Регистрация данного аппарата на Yamaha MCX-2000

Данный аппарат должен быть зарегистрирован на Yamaha MCX-2000 для распознавания данного аппарата на Yamaha MCX-2000. Подробнее, смотрите инструкцию по эксплуатации к Yamaha MCX-2000.

1 Отключите данный аппарат.

2 Установите YAMAHA MCX-2000 на режим “Auto Config”.

3 Включите данный аппарат.

- MCX-2000 добавляется в список серверов в под-меню PC/MCX.
- Клиентское ID данного аппарата отображается на дисплее-на-экране Yamaha MCX-2000 (отображается как CL-XXXXXX), и процедура автоматической конфигурации завершается.

Примечания

- Последняя часть клиентского ID данного аппарата совпадает с последними 5 цифрами MAC-адреса данного аппарата. Подробнее о MAC-адресе, смотрите стр. 92.
- Для удаления зарегистрированного клиентского ID данного аппарата, используйте режим “Manual Config” на Yamaha MCX-2000 (смотрите инструкцию по эксплуатации к MCX-2000), и затем установите “INITIALIZE” в меню дополнительных настроек данного аппарата на “NETWORK” (смотрите стр. 120).
- Функции управления клиентом MusicCAST для данного аппарата, за исключением “View Play Info”, “Receive PCM Stream” и “Edit Client title” недоступны. Избегайте использования данных функций, так как это приведет к остановке воспроизведения данного аппарата.

Использование Интернет радио

Данная функция используется для прослушивания интернет-радиостанций. Данный аппарат использует услугу базы данных интернет-радиостанций vTuner, специально настроенной для данного аппарата, и обеспечивающей доступ к базе данных свыше 2000 радиостанций. Более того, можно сохранить свои любимые радиостанции с помощью закладок.

Примечания

- Данная услуга может прерваться без предупреждения.
- Некоторые интернет-радиостанции не могут воспроизводиться, даже если они выбраны в меню NET RADIO.
- Для прослушивания интернет-радио, подключите данный аппарат к сети (смотрите стр. 31).
- Узкополосное интернет-соединение (например, 56К-модем, ISDN) не приведет к удовлетворительному результату, и очень рекомендуется широкополосное соединение (например, кабельный модем, xDSL модем, др.). Подробнее, обратитесь к поставщику интернет услуги.



- Можно использовать / для непосредственного начала/остановки воспроизведения в меню на видеозэкране.
- “Podcast” – это тип услуги интернет-радиостанции, и существуют несколько видов услуг Podcast, доступных в Интернете. Podcast – не постоянная услуга. Это означает, что данный аппарат останавливает воспроизведение по завершению эпизода Podcast.
- Некоторые устройства защиты (например, брандмауэр) могут блокировать доступ данного аппарата к интернет-радиостанциям. В таких случаях, правильно сконфигурируйте настройки защиты.

■ Сохранение любимых интернет-радиостанций с помощью закладок

Данная функция используется для быстрого выбора любимой интернет-радиостанции.

Нажмите и удерживайте **ⓐ TITLE** на пульте ДУ, пока транслируется выбранная интернет-радиостанция.

Сохраненная интернет-радиостанция добавляется к списку “Bookmarks” (смотрите стр. 61).



- Для удаления сохраненной радиостанции из списка, выберите параметр на первом уровне в списке “Bookmarks” и затем нажмите и удерживайте нажатой **ⓐ TITLE** на пульте ДУ.
- Также можно зарегистрировать любимые Интернет-радиостанции для данного аппарата, зайдя на следующий веб-сайт через веб-браузер на компьютере. Для использования данной функции, для создания личной учетной записи, требуется MAC-адрес данного аппарата в качестве идентификационного номера и адрес электронной почты. Для отображения MAC-адреса данного аппарата (смотрите стр. 92), используйте “Информация” в меню “Сеть/USB”. Подробнее, смотрите информацию помощи на веб-сайте. Адрес ресурса в сети: <http://yradio.vtuner.com/>

Порт для подключения устройства памяти USB или переносного аудиоплеера, подключаемого через USB

Данная функция используется для прослушивания файлов WAV (только формат PCM), MP3 и WMA, сохраненных на устройстве памяти USB или переносном аудиоплеере USB, подключенном к порту USB на фронтальной панели данного аппарата.

Примечания

- Данный аппарат поддерживает устройства массового хранения USB (кроме жестких дисков USB), использующие систему FAT 16 или FAT 32.
- В меню графического интерфейса пользователя отображается только первый раздел. Выбор файлов в других разделах невозможен.
- Распознается до 8 уровней директорной иерархии и 500 музыкальных файлов в директории.
- Некоторые устройства могут не срабатывать, даже если они отвечают условиям.
- Некоторые файлы WAV, MP3 и WMA могут не воспроизводиться или могут вызывать шум во время воспроизведения.
- При подключении устройства памяти USB или переносного аудиоплеера USB, может быть примерно 10-секундная задержка.



- Во время воспроизведения песни, в нижней части информационного дисплея воспроизведения отображается прошедшее время воспроизведения.
- Можно использовать ⏮ / ⏪ для пропуска назад/вперед и ⏩ / ⏭ для начала/остановки воспроизведения непосредственно от меню на дисплее-на-экране.
- Можно установить настройки для режима повтора и смешанного воспроизведения, используя параметры “Стиль проигр.” в “Сеть/USB” (смотрите стр. 92).
- Режим дисплея фронтальной панели можно настроить с помощью параметра “Прокрут.” в “Дисп. пер. пан.” (смотрите стр. 93).

Подключение устройства памяти USB или переносного аудиоплеера, подключаемого через USB

Подключите гнездо USB устройства памяти USB или переносного аудиоплеера, подключаемого через USB, к порту USB на фронтальной панели данного аппарата.

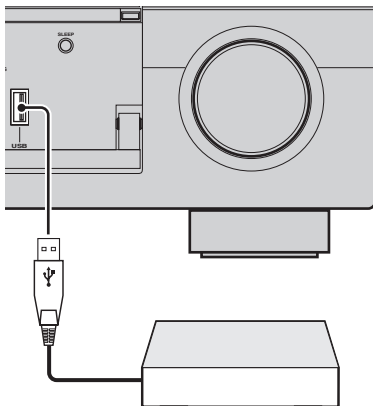

Устройство памяти USB или переносной аудиоплеер, подключаемый через USB

Использование кнопок действия

Данная функция используется для прямого доступа к нужным музыкальным источникам (файлы WAV, MP3 и WMA на подключенном компьютере, накопительных устройствах MCX-2000 или USB, и интернет-радиостанции). Можно предустановить 8 параметров для каждого под-источника приема.

Назначение функций к цифровым кнопкам (1-8)

Перед выполнением следующих операций, установите селектор режима управления на пульте ДУ на **④SOURCE**.

1 Нажмите **①NET/USB** для выбора “NET/USB” в качестве источника приема.

2 Выберите нужный музыкальный источник, который нужно назначить к цифровой кнопке (1-8) (⑥), и затем начните воспроизведение источника. Более подробно, смотрите стр. 62.

3 Нажмите **⑤MEMORY**.

Данный аппарат находится в режиме предустановки памяти. Мигает индикатор MEMORY, и на видеозэкране и дисплее фронтальной панели отображается следующее сообщение.

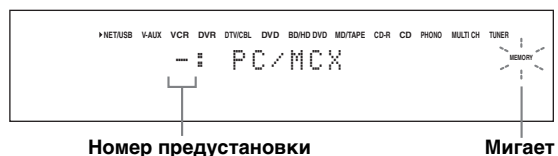

Если любой из следующих шагов не были завершены в течение 10 секунд, режим предустановки памяти автоматически отменяется. В таком случае, начните заново с шага 3.

4 Нажмите нужные цифровые кнопки (1-8) (Ⓢ).

Номер выбранной цифровой кнопки отображается на видеоэкране или дисплее фронтальной панели.

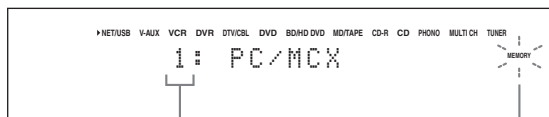

Выбранный номер предустановки

Мигает

5 Для подтверждения предустановки, нажмите 4 ENTER или 5 MEMORY.**■ С помощью цифровых кнопок выберите параметр (1-8) (Ⓢ)**

Перед выполнением следующих операций, установите селектор режима управления на пульте ДУ на **ⓈSOURCE**.

1 Нажмите 1 NET/USB для выбора "NET/USB" в качестве источника приема.**2 Выберите нужный под-источник приема.****3 Нажмите одну из цифровых кнопок (1-8) (Ⓢ), к которой назначен нужный параметр, и выберите параметр как источник приема.**

Выбранный номер предустановки отображается на дисплее фронтальной панели, и данный аппарат начинает воспроизведение источника, назначенного для выбранной цифровой кнопки.

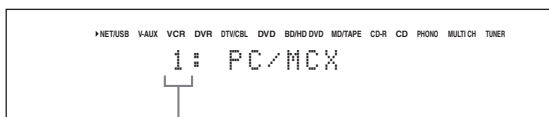

Выбранный номер предустановки

Примечания

- При нажатии цифровой кнопки (1-8) (Ⓢ), у которой нет назначенного параметра, на дисплее фронтальной панели и экране коротких сообщений отображается "Empty Memory!".
- Данный аппарат не возвращает правильный параметр, назначенный для выбранной цифровой кнопки (1-8) (Ⓢ), в следующих случаях:
 - неправильное подключенное устройство USB.
 - компьютер или MCX-2000, хранящий выбранный параметр, отключен или отсоединен от сети.
 - выбранная интернет-радиостанция временно недоступна или не работает.
 - поменялась директория выбранного параметра.



При добавлении или удалении музыкальных файлов в одинаковой с предустановленными параметрами директории или списке воспроизведения, данный аппарат сохраняет относительную позицию предустановленных параметров в директории или списке воспроизведения, и не вызывает правильный параметр через цифровые кнопки (1-8) (Ⓢ). В таких случаях, заново предустановите нужный параметр на цифровые кнопки (1-8) (Ⓢ). Рекомендуется использовать следующие методы:

Компьютерный сервер/MCX-2000

Создайте восемь списков воспроизведения, содержащих нужные параметры, и затем предустановите верхний параметр каждого списка воспроизведения на цифровые кнопки (1-8) (Ⓢ). При изменении параметров, предустановленных на цифровые кнопки (1-8) (Ⓢ), замените зарегистрированные параметры в списке воспроизведения на нужные параметры без удаления списка воспроизведения.

Устройства памяти USB

Создайте восемь директорий, содержащих нужные параметры в директории, кроме директории, содержащей все музыкальные файлы, и затем предустановите верхний параметр каждой директории на цифровые кнопки (1-8) (Ⓢ). При изменении параметров, предустановленных на цифровые кнопки (1-8) (Ⓢ), замените зарегистрированные параметры в директории на нужные параметры без удаления директории.

Запись

Настройки записи и другие операции выполняются на компонентах записи. Смотрите инструкции по эксплуатации, приложенные к таким компонентам.

Предупреждение

Сигнал DTS является цифровым битовым потоком. Попытка цифровой записи битового потока DTS приведет к записи шума. Поэтому, если вы хотите использовать данный аппарат для записи с источников, закодированных по системе DTS, следует принять во внимание и произвести следующие настройки. Для воспроизведения DVD-дисков, закодированных по DTS, и CD-дисков (при использовании цифрового аудиоподключения) на проигрывателе, поддерживающем формат DTS, изучите инструкцию по эксплуатации к нему и настройте проигрыватель на режим вывода аналогового сигнала.

Примечания

- Когда данный аппарат находится в режиме ожидания, запись между компонентами, подключенными к данному аппарату, невозможна.
- Настройки TONE CONTROL (смотрите стр. 51) и уровня громкости, уровень колонок (смотрите стр. 91) и программы звукового поля (смотрите стр. 45) не отображаются на записываемом материале.
- Запись с источника, подключенного к гнездам MULTI CH INPUT данного аппарата, невозможна.
- Цифровые сигналы, поступающие в гнезда DIGITAL INPUT, не выводятся от аналоговых аудиогнезд OUT (REC) для записи. Таким же образом, аналоговые сигналы, поступающие в гнезда AUDIO IN, не выводятся на гнездо DIGITAL OUTPUT. Поэтому, если компонент-источник подключен для передачи только цифровых или аналоговых сигналов, вы можете записать только цифровые или аналоговые сигналы.
- Поступающий сигнал от определенного источника не выводится на одинаковый канал OUT (REC).
- S-video сигналы и композитные видеосигналы независимо проходят через видеосхемы данного аппарата. Поэтому, при записи или копировании видеосигналов, поступающих от видеоисточника, который передает только S-video сигнал или композитный видеосигнал, можно записать только S-video сигнал или композитный видеосигнал на видеомагнитофон.
- Аналоговые аудио и видеосигналы, поступающие на терминал DOCK, могут выводиться на аналоговые аудиогнезда OUT (REC) и гнезда DVR или VCR OUT для записи.
- При записи с CD-дисков, радио и т.д., изучите законодательство об авторских правах, действующее в вашей стране. Запись с источников, защищенных авторскими правами, может привести к нарушению законодательства об авторских правах.



До того, как приступить к записи, выполните тестовую запись.

При воспроизведении видеоисточника с записанными или закодированными сигналами для защиты от копирования, сама картинка может исказиться вследствие таких сигналов.

1 Включите все подключенные компоненты.

2 Нажимайте кнопку  REC OUT/ZONE2 до высвечивания индикатора RECOUT на дисплее фронтальной панели.

Данный аппарат находится в режиме выбора источника записи.



3 Поворачивая  PROGRAM, выберите компонент-источник, с которого нужно произвести запись.

Выполните операцию, пока включен индикатор RECOUT.



Выберите "SOURCE" для записи текущего выбранного источника приема.

4 Начните воспроизведение на выбранном компоненте-источнике или выберите радиостанцию.

5 Начните запись на записывающем компоненте.

Дополнительные конфигурации звучания

Выбор декодеров

■ Выбор декодеров для 2-канальных источников (режим декодирования окружающего звучания)

Данная функция используется для воспроизведения источников с выбранными декодерами. Можно воспроизвести двухканальные источники в многоканальном режиме.

Установите селектор режима управления на **14 AMP** и затем, повторно нажимая **2 SUR**, **DECODE** на пульте ДУ, выберите режим декодирования окружающего звучания.

В зависимости от типа воспроизводимого источника, и основываясь на личном вкусе, вы можете выбрать нужные режимы декодера окружающего звучания.



С помощью экрана графического интерфейса пользователя можно выбрать нужный декодер и настроить параметры декодера. Смотрите стр. 71 для подробной информации.

■ Описание декодеров

| Кнопка пульта ДУ | Категория и название программы | Название декодера (Тип декодера) | | |
|--|--------------------------------|----------------------------------|--------------------|--|
| SUR.DECODE +10 | SUR. DECODE Surround Decode | PLIIx Music PLII Music | | |
| Обработка Dolby Pro Logic IIx (или Dolby Pro Logic II) для музыкальных источников. Декодер Pro Logic IIx недоступен, если параметр "Центр. тылы" установлен на "Нет" (смотрите стр. 89). | | | | |
| Панорама | | Размер | Ширина центра | |
| Доступные параметры декодера (смотрите стр. 77) | | | Описание программы | |

| | | | | |
|--|---------------------------------|---------------------------|---------------|--|
| SUR.DECODE +10 | SUR. DECODE Surround Decoder | PRO LOGIC | | |
| Обработка Dolby Pro Logic для любых источников. | | | | |
| SUR.DECODE +10 | SUR. DECODE Surround Decoder | PLIIx Movie PLII Movie | | |
| Обработка Dolby Pro Logic IIx (или Dolby Pro Logic II) для киноисточников. Декодер Pro Logic IIx недоступен, если параметр "Центр. тылы" установлен на "Нет" (смотрите стр. 89). | | | | |
| SUR.DECODE +10 | SUR. DECODE Surround Decoder | PLIIx Music PLII Music | | |
| Обработка Dolby Pro Logic IIx (или Dolby Pro Logic II) для музыкальных источников. Декодер Pro Logic IIx недоступен, если параметр "Центр. тылы" установлен на "Нет" (смотрите стр. 89). | | | | |
| Панорама | | Размер | Ширина центра | |
| SUR.DECODE +10 | SUR. DECODE Surround Decoder | PLIIx Game PLII Game | | |
| Обработка Dolby Pro Logic IIx (или Dolby Pro Logic II) для игровых источников. Декодер Pro Logic IIx недоступен, если параметр "Центр. тылы" установлен на "Нет" (смотрите стр. 89). | | | | |

| | | | | |
|---|---------------------------------|--------------|--|--|
| SUR.DECODE +10 | SUR. DECODE Surround Decoder | Neo:6 Cinema | | |
| Обработка DTS для киноисточников. | | | | |
| SUR.DECODE +10 | SUR. DECODE Surround Decoder | Neo:6 Music | | |
| Обработка DTS для музыкальных источников. | | | | |
| Образ центра | | | | |



При выборе режима декодирования окружающего звучания для многоканальных цифровых источников, данный аппарат автоматически выбирает соответствующий декодер для каждого источника.

■ Выбор декодеров с помощью программ звукового поля

С помощью данной функции можно выбрать нужный декодер, используемый для программ звукового поля MOVIE (кроме “Mono Movie”). Для установки нужного декодера, используйте параметр “Тип декодера” в “Сtereo/DSP” (смотрите стр. 73).



Смотрите стр. 48 для подробной информации о программе звукового поля MOVIE.

Доступные декодеры (Тип декодера)

| Декодер | Функции |
|---------------------------|--|
| PLIIx Movie PLII Movie | Обработка Dolby Pro Logic IIx (или Dolby Pro Logic II) для киноисточников. Декодер Pro Logic IIx недоступен, если параметр “Центр. тылы” установлен на “Нет” (смотрите стр. 89). |
| Neo:6 Cinema | Обработка DTS для киноисточников |

Экран графического интерфейса пользователя (GUI)

Данный аппарат оборудован усовершенствованным экраном графического интерфейса пользователя (GUI), помогающим в управлении функцией усилителя данного аппарата. С помощью экрана графического интерфейса пользователя, можно просматривать информацию о поступающих сигналах и состоянии данного аппарата.

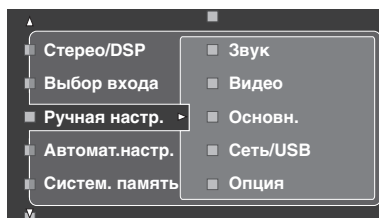

■ **Сtereo/DSP (Меню Stereo/Окружающее звучание)**

Данная функция используется для выбора программ звукового поля и настройки параметров программ (смотрите стр. 71).

■ **Выбор входа (Меню выбора источника)**

Данная функция используется для выбора источника приема и настройки параметров каждого источника приема (смотрите стр. 78).

■ **Ручная настр. (Меню ручной настройки)**

Данная функция используется для настройки параметров колонок и системы вручную.

Громкость (Меню уровня громкости)

Более подробно, смотрите стр. 81.

Звук (Меню звучания)

Более подробно, смотрите стр. 82.

Видео (Меню видеоизображения)

Более подробно, смотрите стр. 86.

Основн. (Основное меню)

Более подробно, смотрите стр. 88.

Сеть/USB (Сетевое и USB меню)

Более подробно, смотрите стр. 91.

Опция (Меню опций)

Более подробно, смотрите стр. 93.

■ **Автомат.настр. (Меню автоматической настройки)**

Данная функция используется для запуска автоматической настройки и указания того, параметры каких колонок должны настраиваться (смотрите стр. 37).

■ **Систем. память (Меню системной памяти)**

Данная функция используется для хранения и возврата различных параметров данного аппарата (смотрите стр. 98).

■ **Инфо Сигнала (Информация сигнала)**

Данная функция используется для просмотра информации о аудиосигнале (смотрите стр. 96).

■ **Язык (Языковое меню графического интерфейса пользователя)**

Данная функция используется для выбора нужного языка, отображаемого на экране графического интерфейса пользователя данного аппарата (смотрите стр. 97).



- Также, язык графического интерфейса пользователя можно выбрать с помощью параметра “Язык графического интерфейса пользователя” в “Дополнительные настройки” на дисплее фронтальной панели (смотрите стр. 123).
- Смотрите стр. 44 для подробной информации об управлении экраном графического интерфейса пользователя.

Сtereo/DSP (Меню Stereo/Окружающее звучание)

Данная функция используется для выбора программ звукового поля (смотрите стр. 45), режима декодирования окружающего звучания или режима “STRAIGHT” (смотрите стр. 50), и для настройки параметров каждой программы.

■ Выбор программ звукового поля и настройка параметров с помощью экрана графического интерфейса пользователя

- 1 Установите селектор режима управления на **AMP** и затем нажмите **SET MENU**.
- 2 Повторно нажимая **Δ / ▽ / < / >**, выберите параметр “Stereo/DSP” и затем нажмите **Δ >**.
- 3 Повторно нажимая **Δ / ▽**, выберите нужную категорию программ, и затем нажмите **Δ >**.
- 4 Повторно нажимая **Δ / ▽**, выберите желаемую программу.
- 5 Нажмите **Δ >** на пульте ДУ и затем нажимайте **Δ / ▽** и выберите нужный параметр.

☼
Можно выбрать “Инициализ.” для установки всех параметров выбранной программы звукового поля на предварительные настройки. Смотрите стр. 77 для подробной информации.
- 6 Нажмите **Δ >** и затем нажимайте **< / >** для настройки выбранного параметра.
- 7 Нажмите **ENTER** или **Δ / ▽** для подтверждения настройки выбранного параметра.

■ Основная конфигурация программ звукового поля

Каждая программа звукового поля обладает некоторыми параметрами, определяющими характеристики программы. Для настройки выбранной программы звукового поля, сначала отрегулируйте “Уровень DSP” и/или “Диалог лифт”, и затем попытайтесь настроить другие параметры.

Настройка уровня звукового эффекта программ звукового поля (Уровень DSP).

Программы звукового поля добавляют звуковые эффекты (звуковые эффекты DSP) к исходному звучанию источника для создания звукового поля в комнате для прослушивания. Для регулировки уровня звуковых эффектов, используйте параметр “Уровень DSP”.

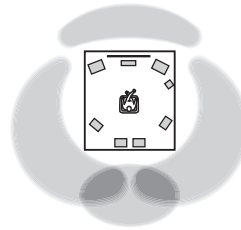

Низкий уровень звукового эффекта DSP.

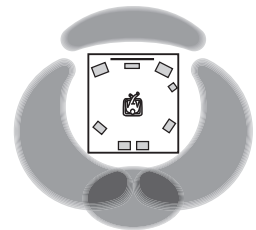

Высокий уровень звукового эффекта DSP.

Отрегулируйте “Уровень DSP” следующим образом:

Увеличивайте значение “Уровень DSP”, когда

- звуковой эффект выбранной программы звукового поля слишком слабый.
- вы не можете распознать любую разницу между программами звукового поля.

Уменьшайте значение “Уровень DSP”, когда

- нечеткое звучание.
- вы чувствуете, что дополнительные звуковые эффекты избыточны.

Диапазон настройки: -6 дБ до +3 дБ

Регулировка вертикальной позиции диалога (Диалог лифт)

Данная функция используется для регулировки вертикальной позиции диалога в кинофильмах. Идеальная позиция диалога - в центре видеозэрана.

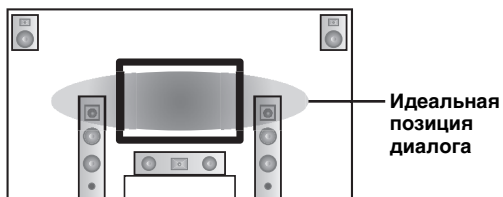

Если диалог слышится в нижней части видеозэрана, увеличьте значение “Диалог лифт”.

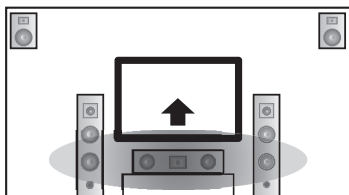

Приподнимите идеальную позицию диалога.

Выбор: 0, 1, 2, 3, 4, 5

“0” (исходная настройка) - самая низкая позиция, и
“5” - самая высокая позиция.

Примечания

- “Диалог лифт” доступен только, когда “Презенс” установлен на “Да” (смотрите стр. 89).
- Невозможно передвинуть позицию диалога ниже исходной позиции диалога.

■ Описание параметров звукового поля

Вы можете настроить значения определенного цифрового параметра звукового поля для аккуратного воспроизведения звуковых полей в комнате для прослушивания. Не все следующие параметры включены в каждую программу.

| Параметр звукового поля | Описание |
|--|---|
| Тип декодера | Тип декодера. Выбор декодера, используемого с программами SUR, DECODE или MOVIE. Смотрите стр. 68 и 69 для подробной информации. |
| Нач. задержка Нач.задер.тыл Нач.зад.ц.тыл. | <p>Начальная задержка. Начальная задержка звукового поля присутствия, окружающего звучания, и тылового окружающего звучания. Изменение мнимого размера звукового поля путем настройки задержки между прямым звучанием и ранним отражением, слышимым слушателем. Чем меньше значение, тем меньше слушателю слышится звуковое поле.</p> <p>☼☼</p> <p>При настройке параметров начальной задержки, также рекомендуется отрегулировать соответствующие параметры размера комнаты таким же образом. Данная настройка особенно эффективна для программ CINEMA DSP.</p> <p>Диапазон настройки: 1 до 99 мс (Нач. задержка) 1 до 49 мс (Нач.задер.тыл и Нач.зад.ц.тыл.)</p> |
| Размер помещ. Разм. зала,тыл Разм.зал.ц.тыл | <p>Размер комнаты. Размер комнаты для колонок присутствия, колонок окружающего звучания, и тыловой колонки окружающего звучания. Настраивает мнимый размер звукового поля. Чем больше значение, тем больше звуковое поле окружающего звучания. Так как звук многократно отражается внутри комнаты, чем больше зал, тем длиннее временной промежуток между первым отражением и последующими отражениями. Контролируя время между отражениями звучания, вы можете изменить мнимый размер виртуального пространства. Изменение данного параметра от одного до двух приводит к двойному увеличению мнимой длины комнаты.</p> <p>☼☼</p> <p>При настройке параметров размера комнаты, также рекомендуется отрегулировать соответствующие параметры начальной задержки таким же образом. Данная настройка особенно эффективна для программ CINEMA DSP.</p> <p>Диапазон настройки: 0,1 до 2,0</p> |

| Параметр звукового поля | Описание |
|---|--|
| Жизненность Жизненн, тыл Жизненн.ц.тыл | <p>Живучесть. Живучесть окружающего звучания и тылового окружающего звучания. Позволяет отрегулировать отражаемость виртуальных стен зала путем изменения скорости ослабления ранних отражений. Ранние отражения источника звучания более быстро ослабевают в комнате, где поверхности стен поглощают звучание, чем в комнате с поверхностями стен с повышенной отражаемостью. Комната с поверхностями, поглощающими звучание, называется “мертвая”, в то время как комната с поверхностями с повышенной отражаемостью называется “живая”. Данный параметр позволяет отрегулировать скорость ослабления ранних отражений, и таким образом “живучести” комнаты.</p> |

Диапазон настройки: 0 до 10

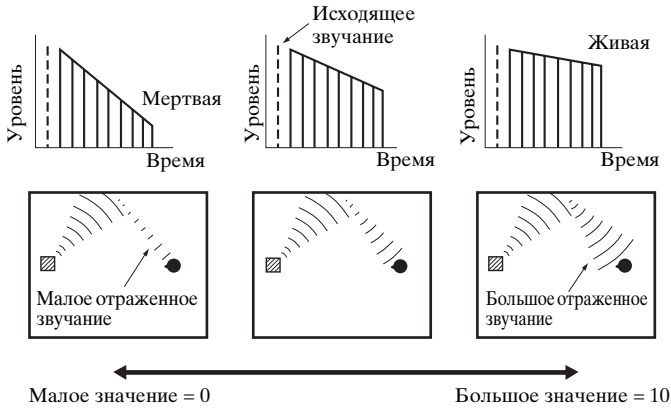

Время реверб.

Время реверберации. Позволяет отрегулировать временной промежуток для ослабления плотного последующего звучания реверберации на 60 дБ на частоте 1 кГц. Это изменяет мнимый размер акустической среды в предельно широком диапазоне. Для получения более устойчиваого звучания реверберации, установите больше времени реверберации, и для получения отчетливого звучания, установите меньше времени.

Диапазон настройки: 1,0 до 5,0 сек

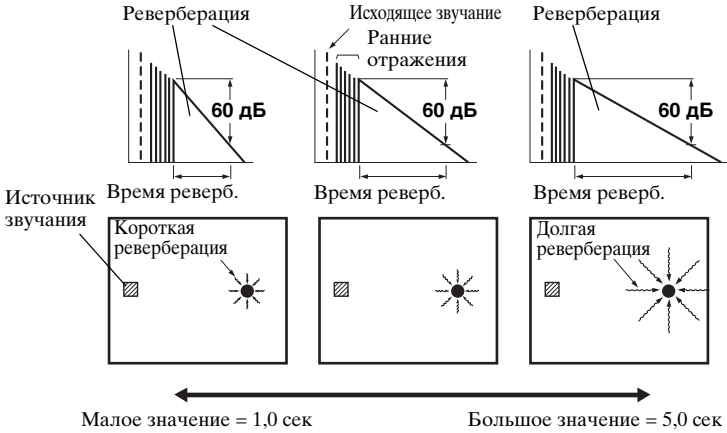

| Параметр звукового поля | Описание |
|-------------------------|---|
| Задер.реверб. | <p>Задержка реверберации. Позволяет отрегулировать временную разницу между началом прямого звучания и началом звучания реверберации. Чем больше значение, тем позднее начинается звучание реверберации. Позднее звучание реверберации позволяет вам почувствовать эффект присутствия в большей акустической среде.</p> <p>Диапазон настройки: 0 до 250 мс</p> |

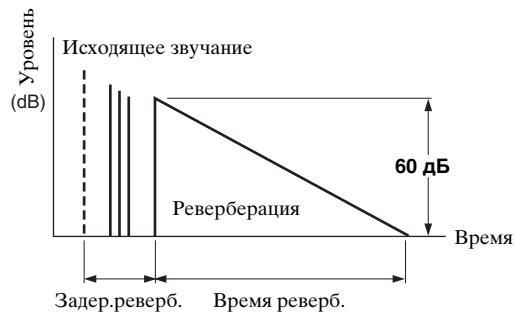

| | |
|-----------------------|--|
| Уровень реверб | <p>Уровень реверберации. Позволяет отрегулировать уровень громкости звучания реверберации. Чем больше значение, тем сильнее реверберация.</p> <p>Диапазон настройки: 0 до 100%</p> |
|-----------------------|--|

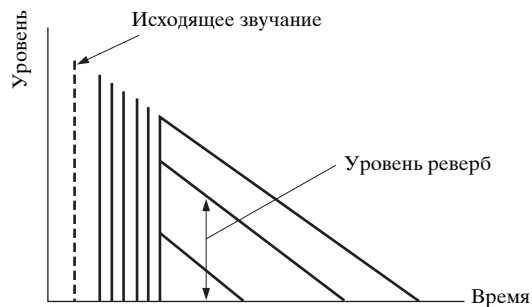

■ Описания параметров стереофонических программ

| Параметр звукового поля | Описание |
|--|--|
| Прямой (Только "2ch Stereo") | <p>2-канальное прямое стерео. Обходит декодеры и процессоры DSP данного аппарата для чистого высокочастотного стереофонического звучания при воспроизведении 2-канальных аналоговых источников.</p> <hr/> <p>Выбор: Автомат., Выкл.</p> <hr/> <p></p> <ul style="list-style-type: none"> • Выберите "Автомат." для обхода декодеров, процессоров DSP и схемы контроля тональности только тогда, когда "BASS" и "TREBLE" установлены на 0 дБ (смотрите стр. 51). • Выберите "Off" для отмены обхода декодеров, процессоров DSP и схемы контроля тональности тогда, когда "BASS" и "TREBLE" установлены на 0 дБ. • При приеме многоканальных сигналов, они микшируются на 2 канала и выводятся из фронтальных левой и правой колонок. • Низкочастотные сигналы фронтальных левого и правого каналов перенаправляются на сабвуфер в следующих случаях: <ul style="list-style-type: none"> – Параметр "Бас выход" установлен на "Сабв.+ фронт" (смотрите стр. 89). – Параметр "Фронт" установлен на "Маленькие" (смотрите стр. 89) и "Бас выход" установлен на "Сабвуфер" (смотрите стр. 89). |
| Центр. уровень Тыл L уровень Тыл R уровень Цтр.тыл.уров. През.L уровень През.R уровень (Только "7ch Stereo") | <p>Центральный, левый окружающего звучания, правый окружающего звучания, тыловой окружающего звучания, левый присутствия и правый присутствия уровни 7-канального стереофонического звучания. Настройка уровня громкости каждого канала в 7-канальном стереофоническом режиме. Доступные параметры различаются в зависимости от настроек колонок.</p> <hr/> <p>Диапазон настройки: 0 до 100%</p> |

■ Описания параметров режима Compressed Music Enhancer

| Режим Compressed Music Enhancer | Описание |
|--|---|
| Уровень ("Straight Enhancer" и Только "7ch Enhancer") | <p>Уровень эффекта прямого усилителя или 7-канального усилителя. Выберите "Высок." или "Низ." для настройки эффекта для высоких частот.</p> <hr/> <p>Выбор: Высок., Низ.</p> |

■ Описания параметров декодеров

| Параметр декодера | Описание |
|---|--|
| Панорама (Только “PLIIx Music” и “PLII Music”) | Панорама Pro Logic IIx Music и Pro Logic II Music. Передача стереосигналов на колонки окружающего звучания и фронтальные колонки для воспроизведения эффекта панорамы. Выбор: Выкл. , Вкл. |
| Ширина центра (Только “PLIIx Music” и “PLII Music”) | Ширина центра Pro Logic IIx Music и Pro Logic II Music. Перемещение вывода центрального канала полностью на центральную колонку или в направлении фронтальных левой и правой колонок. Большая величина стягивает вывод центрального канала в направлении фронтальных левой и правой колонок. Диапазон настройки: 0 (звучание центрального канала выводится только от центральной колонки) до 7 (звучание центрального канала выводится только от фронтальных левой и правой колонок) Исходная установка: 3 |
| Размер (Только “PLIIx Music” и “PLII Music”) | Объем Pro Logic IIx Music и Pro Logic II Music. Стягивание звукового поля вперед или назад. Диапазон настройки: -3 (назад) до +3 (вперед) Исходная установка: STD (стандартный) |
| Образ центра (Только “Neo:6 Music”) | Отображение центра DTS Neo:6 Music. Настройка вывода фронтальных левого и правого каналов по отношению к центральному каналу для более или менее сильного выражения центрального канала. Диапазон настройки: 0,0 (звучание центрального канала выводится только от фронтальных левой и правой колонок) до 1,0 (звучание центрального канала выводится только от центральной колонки) Исходная установка: 0,3 |

■ Инициализ. (Инициализация параметров программ)

Данная функция используется для инициализации параметра выбранной программы звукового поля.
Выбор: Нет, Да

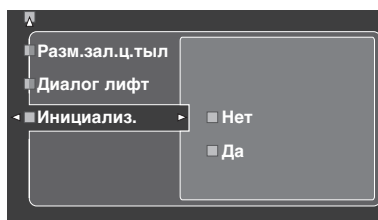

- Выберите “Да” и затем нажмите **4** **ENTER** для установки параметров программ на исходные заводские настройки.
- Выберите “Нет” (или нажмите **4** **<**) для отмены инициализации параметров программ.

☀
Используйте “DSP PARAM” в “INITIALIZE” в “Дополнительные настройки” для инициализации параметров каждой программы звукового поля внутри группы программы звукового поля (смотрите стр. 123).

Выбор входа

Данная функция используется для переназначения цифровых входных/выходных гнезд, выбора сигнала приема, переименования источников, или настройки уровня приема сигнала для каждого источника приема.

| Источник приема | Параметр |
|------------------------------|---|
| TUNER | Баланс. громк. Переименовать |
| MULTI CH | Баланс. громк. Переименовать Многокан.назн. BGV |
| PHONO | Назн. Вх/Вых |
| CD | Аудио выбор |
| CD-R | Вид декодера |
| MD/TAPE | Баланс. громк. |
| BD/HD DVD | Переименовать |
| DVD | |
| DTV/CBL | |
| DVR | |
| VCR | |
| V-AUX или DOCK | Назн. Вх/Вых* Аудио выбор* Вид декодера* Баланс. громк. Переименовать |
| PC/MCX, NET RADIO или USB | Баланс. громк. |

Примечания

- Некоторые вышеописанные параметры могут быть недоступными для всех источников, и некоторые параметры доступны только для определенных источников приема.
- При установке iPod на универсальный док Yamaha для iPod (например, YDS-10, продающийся отдельно), подключенный к терминалу DOCK данного аппарата, отображается "DOCK" в меню "Выбор входа" вместо "V-AUX". В таких случаях, параметры, отмеченные звездочкой (*) в таблице выше, не отображаются в меню параметров источника приема.
- При выборе "NET/USB" как источника приема, выбранный под-источник приема (PC/MCX, NET RADIO или USB) отображается в меню Input Select. Можно настроить "Баланс. громк." для каждого под-источника приема по-отдельности.

- 1 Установите селектор режима управления на **AMP** и затем нажмите **SET MENU**. Отображается главный экран.

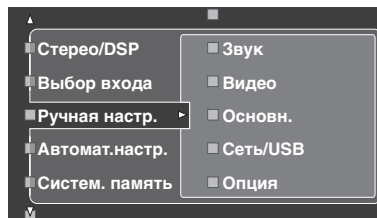

- 2 Нажимая **4** / **Δ** / **∇**, выберите параметр "Выбор входа" и затем нажмите **4** / **▷**.

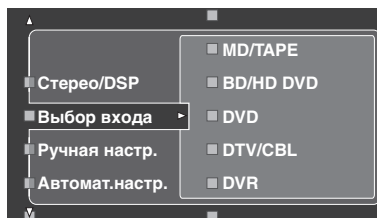

- 3 Выберите нужный источник приема (CD, DVD, др.) и затем нажмите **4** / **▷** или **4** / **ENTER** для входа и настройки.

■ Назн. Вх/Вых (Назначение входных/выходных гнезд)

Данная функция используется для назначения входных/выходных гнезд в соответствии с используемым компонентом, если начальные настройки данного аппарата не соответствуют вашим требованиям. Изменив следующие параметры, вы можете отрегулировать назначение соответствующих гнезд и эффективно подключить больше компонентов. Как только назначение входных/выходных гнезд изменено, можно выбрать соответствующие компоненты, используя селектор **Ⓢ INPUT** (или селекторные кнопки источника (1)).

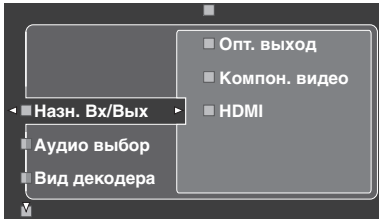

Пример 1: Назначение гнезда CD DIGITAL INPUT COAXIAL для входного гнезда DVD.

- 1 Выберите “Выбор входа” на экране графического интерфейса пользователя и затем выберите “DVD”.
- 2 Выберите “Назн. Вх/Вых” и затем “Коакс. вход”.
- 3 Выберите “1 CD”.

Пример 2: Удаление назначения для гнезда.

- 1 Выберите “Выбор входа” и затем выберите нужный источник приема (“DVD”, др.).
- 2 Выберите “Назн. Вх/Вых” и затем выберите нужное назначение для гнезда (“Коакс. вход”, “Опт. вход”, “Опт. выход”, “Компон. видео”, или “HDMI”).
- 3 Выберите “Нет” и затем нажмите **Ⓢ ENTER** для удаления назначения.

Примечания

- Если к входному/выходному гнезду не назначен никакой источник приема, на графическом интерфейсе пользователя отображается “Нет”.
- Вы не можете выбрать определенный параметр больше одного раза для одинакового типа гнезда.
- При подключении компонента к гнездам COAXIAL и OPTICAL одновременно, приоритет отдается сигналам, поступающим в гнездо COAXIAL.

■ Аудио выбор (Селектор аудиовходного гнезда)

Данная функция используется для выбора типа входного гнезда для использования.

| Выбор | Функции |
|-----------------|---|
| Автомат. | Автоматический выбор поступающих сигналов в следующем порядке: (1) HDMI (2) Цифровые сигналы (3) Аналоговые сигналы |
| HDMI | Выбор только сигналов HDMI. Звучание отсутствует при отсутствии поступающих сигналов HDMI. |
| Коакс./опт. | Автоматический выбор поступающих сигналов в следующем порядке: (1) Цифровые сигналы, поступающие на гнездо COAXIAL. (2) Цифровые сигналы, поступающие на гнездо OPTICAL. Звучание отсутствует при отсутствии поступающих сигналов. |
| Аналог. | Выбор только аналоговых сигналов. Звучание отсутствует при отсутствии поступающих аналоговых сигналов. |



- Также можно выбрать аудиовходное гнездо, нажимая **Ⓢ AUDIO SELECT** на фронтальной панели (или **Ⓢ AUDIO SEL** на пульте ДУ). Смотрите стр. 42 для подробной информации.
- Можно установить исходный источник, выбираемый селектором аудиовходного гнезда данного аппарата, с помощью параметра “Аудио выбор” в “Опция” (смотрите стр. 95).

Примечание

Данная функция недоступна, если не назначено цифровое входное гнездо (OPTICAL, COAXIAL и HDMI). Кроме того, “HDMI” недоступна как настройка селектора аудиовходного гнезда, если входные гнезда HDMI не используются. Для переназначения соответствующего входного гнезда, воспользуйтесь “Назн. Вх/Вых” в “Выбор входа”.

■ Вид декодера (Режим декодера)

Данная функция используется для переключения режима декодера. Можно назначить переназначенные цифровые входные гнезда (смотрите стр. 79) для сигналов DTS.

| Выбор | Функции |
|-----------------|--|
| Автомат. | Автоматическое обнаружение типов поступающих цифровых аудиосигналов и выбор соответствующего декодера. |
| DTS | Запуск декодера DTS во время приема цифровых аудиосигналов. |

■ Баланс. громк. (Выравнивание громкости)

Данная функция используется для настройки уровня сигнала, поступающего на каждый источник приема. Она полезна тогда, когда нужно сбалансировать уровень приема каждого источника во избежание внезапных скачков в уровне громкости при переключении источников. Диапазон настройки: -6,0 дБ до +6,0 дБ
Исходная установка: 0,0 дБ



Данный параметр также воздействует на сигналы, выводимые от гнезд ZONE OUT.

Примечание

С помощью данной функции можно только настроить громкость для текущего источника приема.

■ Переименовать (Переименование)

Данная функция используется для замены названия источников на экране графического интерфейса пользователя или в меню дисплея фронтальной панели. (В следующем примере в качестве компонента-источника используется DVD.)

- 1 Нажимайте $\text{④} \leftarrow / \triangleright$ для ввода **_** (нижней черты) под пробелом или знаком, который нужно отредактировать.

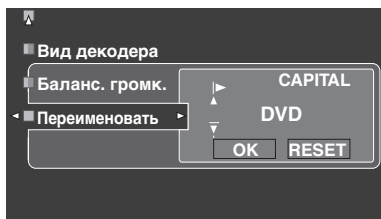

- 2 Повторно нажимая $\text{④} \text{ENTER}$, выберите тип знака (CAPITAL/SMALL/FIGURE/MARK).

- 3 Нажимая кнопку $\text{④} \Delta / \nabla$, выберите желаемый знак для использования и затем нажмите $\text{④} \leftarrow / \triangleright$ для перехода на следующий знак.

- Для каждого источника вы можете использовать до 9 знаков.
- Для переключения знака в последовательности, нажимайте $\text{④} \nabla$, для переключения в обратной последовательности – $\text{④} \Delta$:
 CAPITAL A - Z, пробел
 SMALL a - z, пробел
 FIGURE 0 - 9, пробел
 MARK !, #, %, &, др.
- Нажимайте $\text{④} \text{ENTER}$ для переключения типов знаков.
- Для переименования каждого источника, повторите шаги с 1 до 3.

Примечание

Даже при выборе “Français”, “Deutsch”, “Español” или “Русский” в “Language” (смотрите стр. 97), невозможно использовать знаки с ударениями или алфавит кириллицы для названия каждого источника.

- 4 Повторно нажимая $\text{④} \leftarrow / \triangleright$, выберите “OK” и по завершению нажмите $\text{④} \text{ENTER}$.



Также можно изменить название источника, отображающегося на дисплейном окошке (Ⓜ) пульта ДУ. Смотрите “Изменение названий источников на дисплейном окошке” на стр. 108.

Примечание

С помощью данной функции можно только поменять название текущего источника приема (кроме многоканальных источников приема).

■ Многокан.назн. (Многоканальное назначение)

Данная функция используется для настройки направления сигналов, поступаемых на центральный канал, канал сабвуфера, и каналы окружающего звучания, когда компонент-источник подключен к гнездам MULTI CH INPUT.

Входн. каналы (Входные каналы)

Данная функция используется для выбора количества каналов, поступающих от внешнего декодера (смотрите стр. 29).

| Выбор | Описание |
|-------------|--|
| 6 канальный | Если подключенный компонент выводит дискретные 6-канальные аудиосигналы, выберите “6 канальный”. |
| 8 канальный | Если подключенный компонент выводит дискретные 8-канальные аудиосигналы, выберите “8 канальный”. Также установите “Фронт. вход.” (смотрите ниже) на аналоговые аудиогнезда, на которые выводятся сигналы фронтального левого и правого каналов, поступающие от подключенного компонента. |

Примечание

При установке “Zone2 Усил.” (стр. 94) на “INT:[SP1]”, “INT:[SP2]” или “INT:Both”, звучание от тыловых колонок окружающего звучания отсутствует, даже если выбран режим “8 канальный”. В таком случае, выберите “6 канальный” и установите выходную настройку внешнего компонента на 6 каналов.

Фронт. вход. (Входные гнезда фронтального левого и правого каналов)

Выбрав “8 канальный” в “Входн. каналы”, можно выбрать аналоговые гнезда, через которые будут приниматься сигналы фронтальных левого и правого каналов от внешнего декодера.
 Выбор: CD, CD-R, MD/TAPE, BD/HD DVD, DVD, DTV/CBL, DVR, VCR, V-AUX

■ BGV (Фоновое видео)

Данная функция используется для выбора видеисточника, воспроизводимого в качестве фона для источников, поступающих на гнезда MULTI CH INPUT.

| Выбор | Функции |
|---|--|
| Послед. | Автоматический выбор последнего выбранного видеисточника в качестве источника видеоизображения фона. |
| BD/HD DVD, DTV/ CBL, DVD, DVR, VCR, V-AUX | Выбор соответствующего источника приема в качестве источника видеоизображения фона. |
| Выкл. | Отключение отображения видеисточника в виде фона. |

Ручная настр. (Громкость)

Данное меню используется для ручной настройки различных настроек уровня громкости.

1 Установите селектор режима управления на **AMP** и затем нажмите **SET MENU** на пульте ДУ.

2 Нажимая кнопку **Δ / ▽** на пульте ДУ, выберите “Ручная настр.” и затем нажмите **▶**.

3 Нажимая кнопку **Δ / ▽ / ◀ / ▶** на пульте ДУ, выберите “Громкость” и затем нажмите **▶**.

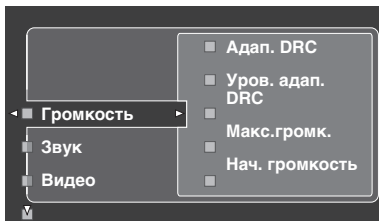

4 Выберите нужные параметры и затем нажмите **▶** для входа и настройки.

Адап. DRC (Управление настраиваемым динамическим диапазоном)

Данная функция используется для настройки динамического диапазона в соотношении с уровнем громкости. Данная функция полезна при прослушивании на низких уровнях громкости или в ночное время. При установке “Адап. DRC” на “Автомат.”, данный аппарат управляет динамическим диапазоном следующим образом:

- При низкой настройке VOLUME: динамический диапазон сужается
- При высокой настройке VOLUME: динамический диапазон расширяется

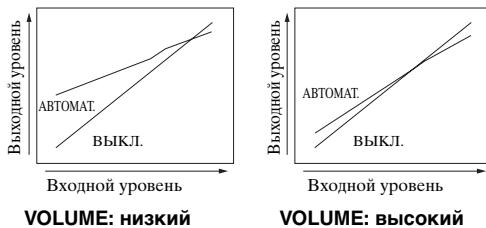

| Выбор | Функции |
|----------|---|
| Автомат. | Автоматическая настройка динамического диапазона. |
| Выкл. | Автоматическая настройка динамического диапазона не производится. |



- Динамический диапазон источников сигнала битового потока можно также настроить с помощью “Динам. диап.” в “Звук” (смотрите стр. 82).
- Данная функция также полезна для прослушивания через наушники.

Примечание

Функция управления настраиваемым динамическим диапазоном не работает, когда данный аппарат находится в режиме Pure Direct (смотрите стр. 51).

Уров. адап. DRC (Уровень эффекта настраиваемого DSP)

Данная функция используется для выполнения точных регулировок уровня эффекта DSP (смотрите стр. 71) автоматически в соотношении с уровнем громкости.

| Выбор | Функции |
|----------|---|
| Автомат. | Настройка уровня эффекта DSP в соотношении с уровнем громкости. |
| Выкл. | Автоматическая настройка уровня эффекта DSP не производится. |

Примечание

Даже при установке “Уров. адап. DRC” на “Автомат.”, данный аппарат не изменяет, но точно настраивает указанное значение “Уровень DSP” (смотрите стр. 71).

Макс.громк. (Максимальный уровень громкости)

Данная функция используется для установки максимального уровня громкости для основной зоны. Данная функция полезна для предотвращения внезапных громких звуков по ошибке. Например, исходный диапазон громкости - -80,0 дБ до +16,5 дБ. Однако, если “Макс.громк.” установлен на -5,0 дБ, диапазон звучания устанавливается на -80,0 дБ до -5,0 дБ. Диапазон настройки: -30,0 дБ до +15,0 дБ, **+16,5 дБ**
Шаг регулирования: 5,0 дБ

Нач. громкость (Исходный уровень громкости)

Данная функция используется для установки уровня громкости основной зоны при включении питания данного аппарата. Выбор: **Выкл.**, Пригл., -80,0 дБ до +16,5 дБ
Шаг регулирования: 0,5 дБ

Примечания

- Когда данный аппарат выполняет процедуру автонастройки, уровень громкости автоматически устанавливается на 0 дБ вне зависимости от текущей установки “Макс.громк.”.
- Параметр “Макс.громк.” имеет приоритет над параметром исходного уровня громкости. Например, если “Нач. громкость” установлен на -20,0 дБ и “Макс.громк.” установлен на -30,0 дБ, уровень громкости автоматически устанавливается на -30,0 дБ при включении питания данного аппарата в следующий раз.

Тип приглуш. (Тип приглушения)

Данная функция используется для настройки уровня приглушения звучания (смотрите стр. 43).

| Выбор | Функции |
|-----------|---|
| Полностью | Приглушение всех выводимых аудиосигналов. |
| -20дБ | Понижение текущего уровня громкости на 20 дБ. |

Ручная настр. (Звук)

Данное меню используется для настройки звуковых параметров.

1 Установите селектор режима управления на **AMP и затем нажмите **SET MENU** на пульте ДУ.**

2 Нажимая кнопку **Δ / ▽ на пульте ДУ, выберите “Ручная настр.” и затем нажмите **▷**.**

3 Нажимая кнопку **Δ / ▽ / ◀ / ▶ на пульте ДУ, выберите “Звук” и затем нажмите **▷**.**

4 Выберите нужные параметры и затем нажмите **▷ для входа и настройки.**

■ LFE уровень (Уровень низкочастотного эффекта)

Используйте данную функцию для настройки уровня воспроизведения канала LFE (низкочастотный эффект) в соответствии с мощностью сабвуфера или наушников. Канал LFE содержит особые низкочастотные эффекты, которые добавляются только к определенным сценам. Данная настройка действительна только во время декодирования данным аппаратом сигналов битового потока.

Диапазон настройки: -20,0 - 0,0 дБ

Шаг регулирования: 1,0 дБ

Колонки

(Уровень низкочастотного эффекта колонки)

Выберите для настройки уровня LFE для колонки.

Наушники

(Уровень низкочастотного эффекта наушников)

Выберите для настройки уровня LFE для наушников.

Примечание

В зависимости от настроек “Бас выход” (смотрите стр. 89), некоторые сигналы могут не выводиться на гнездо SUBWOOFER PRE OUT.

■ Динам. диап. (Динамический диапазон)

Данная функция используется для выбора уровня сжатия динамического диапазона для последующего применения к колонкам или наушникам. Данная настройка действительна только во время декодирования аппаратом сигналов битового потока.

Колонки (Динамический диапазон колонки)

Регулировка сжатия динамического диапазона для колонок.

Наушники (Динамический диапазон наушников)

Регулировка сжатия динамического диапазона для наушников.

| Выбор | Функции |
|---------------|---|
| МАКС. | Сохранение большего количества динамического диапазона. |
| НОРМ. | Регулировка динамического диапазона до среднего уровня. Во время декодирования данным аппаратом сигналов Dolby TrueHD, управление динамическим диапазоном всегда включено, вне зависимости от команды сигналов источника приема. |
| МИН./АВТОМАТ. | <ul style="list-style-type: none"> МИН.: Сужение динамического диапазона во время декодирования данным аппаратом сигналов битового потока (кроме Dolby TrueHD). АВТОМАТ.: Регулировка динамического диапазона в соответствии с командой сигналов источника приема, во время декодирования данным аппаратом сигналов Dolby TrueHD. |

■ Парам. Эквал. (Параметрический эквалайзер)

Данная функция используется для настройки параметрического эквалайзера каждой колонки.

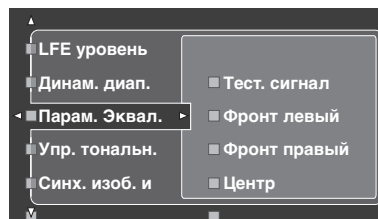

1 Нажимая **Δ / ▽ / ◀ / ▶, выберите Test Tone или колонку для настройки.**

| Выбор | Настроенная колонка |
|--------------|---|
| Фронт левый | Фронтальная левая колонка |
| Фронт правый | Фронтальная правая колонка |
| Центр | Центральная колонка |
| Тыл левый | Левая колонка окружающего звучания |
| Тыл правый | Правая колонка окружающего звучания |
| Цтр.тыл.лев. | Тыловая левая колонка окружающего звучания |
| Цтр.тыл.прав | Тыловая правая колонка окружающего звучания |
| Презенс лев. | Левая колонка присутствия |
| Презенс прав | Правая колонка присутствия |
| Сабвуфер | Сабвуфер |

Тест. сигнал

Данная функция используется для выбора режима включения или отключения вывода тестового тонального сигнала во время настройки тонального качества каждой колонки.

| Выбор | Функции |
|-------|--|
| Вкл. | Вывод тестового тонального сигнала. |
| Выкл. | Вывод тестового тонального сигнала отключен. |

2 Нажмите **4**▷ для входа в окно настроек.

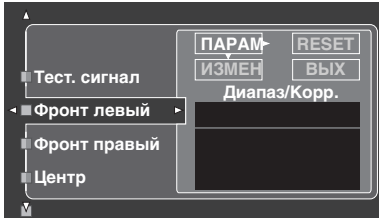

3 Нажимая **4**△/▽/◀/▷, выберите “ПАРМ” и затем нажмите **4**ENTER и выберите параметр “Диап.” (диапазон), “Част.” (частота) или “Q” (коэффициент качества).



Можно настроить “Усил.” (амплитудно-частотная характеристика) любого параметра.

4 Нажимая **4**▽, выберите “ИЗМЕН” и нажмите **4**ENTER для входа в окно редактирования. Подробнее о параметрическом эквалайзере и каждом параметре, смотрите стр. 139.

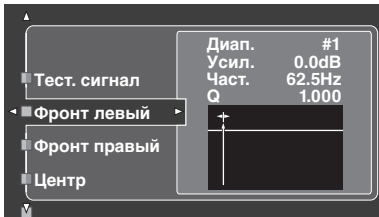

Выбранный параметр выделяется в “ПАРМ”.

- Нажимайте **4**◀/▷ для настройки параметра.
- Нажимайте **4**△/▽ для настройки “Усил.”.
- Для выхода из окна редактирования, нажмите **4**ENTER.



- При выборе “Диап.” на шаге 3, можно использовать данное меню в качестве графического эквалайзера.
- “Диап. #1” и “Диап. #2” могут настраивать частоты ниже 198,4 Гц.
- При выборе “Сабвуфер” на шаге 1 и “Диап.” на шаге 3, можно настроить только “Диап. #1” и “Диап. #2”.

5 Повторите шаги 3 и 4, пока не получены удовлетворяющие результаты.



Если нужно сбросить все настройки параметров “Парам. Эквал.” для выбранной колонки, выберите “RESET” и нажмите **4**ENTER.

6 Выберите “ВЫХ” и нажмите **4**ENTER для выхода из окна настроек.

■ Упр. тональн. (Управление тональностью)

Данная функция используется для настройки выходного уровня басов и высоких частот колонок и наушников.

Примечание

Упр. тональн. не срабатывает, когда:

- Выбран PURE DIRECT (смотрите стр. 51).
- Выбран MULTI CH INPUT как источник приема.

Регулировка (Управление тональностью)

| Выбор | Функции |
|----------|---|
| Колонки | Регулировка баланса басов/высоких частот колонок. |
| Наушники | Регулировка баланса басов/высоких частот наушников. |



Настройки “Колонки” и “Наушники” сохраняются независимо. Настройки для “Колонки” воздействуют на каналы фронтальных левой/правой колонок, центральной колонки, левой/правой колонок присутствия и канал сабвуфера.

Басы (Управление басами)

Данная функция используется для настройки низкочастотного звучания колонок и наушников.

Выбор: 125Гц, **350Гц**, 500Гц

Диапазон настройки: –6,0 дБ до +6,0 дБ

Исходная установка: 0,0 дБ

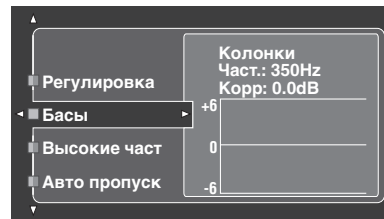

Высокие част (Управление верхними частотами)

Данная функция используется для настройки высокочастотного звучания колонок и наушников.
 Выбор: 2,5кГц, **3,5кГц**, 8,0кГц
 Диапазон настройки: -6,0 дБ до +6,0 дБ
 Исходная установка: 0,0 дБ

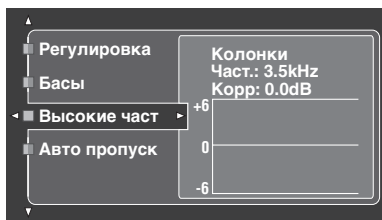

Авто пропуск (Автоматический обход)

Данная функция используется для выбора пропуска звукового сигнала без обработки схемой контроля тональности, при установке функций “Высокие част” и “Басы” на 0 дБ (смотрите стр. 51).

| Выбор | Функции |
|----------|--|
| Автомат. | Автоматический обход схемы контроля тональности для воспроизведения наиболее чистого сигнала, при установке “TREBLE” и “BASS” на 0 дБ. |
| Выкл. | Отмена обхода схемы контроля тональности. |

■ Синх. изоб. и речи (Синхронизация аудио и видеосигналов)

Данная функция используется для настройки синхронизации аудио и видеосигналов.

Автомат. HDMI

(Режим автоматической синхронизации изображения и речевых сигналов HDMI)

Если подключенный видеозэкран подключен к гнезду HDMI OUT данного аппарата и совместим с функцией автоматической синхронизации аудио и видеосигналов (автоматическая синхронизация изображения и речевых сигналов), данный аппарат автоматически настраивает синхронизацию аудио и видеосигналов. Данная функция используется для включения или отключения функции автоматической синхронизации изображения и речевых сигналов.

| Выбор | Описание |
|-------|--|
| Выкл. | Выберите данную настройку, если подключенный видеозэкран совместим с автоматической синхронизацией изображения и речевых сигналов. Используйте “Автомат.” для выполнения точных настроек синхронизации аудио и видеосигналов. |
| Вкл. | Выберите данную настройку, если видеозэкран несовместим с функцией автоматической синхронизации изображения и речевых сигналов, или если нет необходимости использования функции автоматической синхронизации изображения и речевых сигналов. Используйте “Ручн.” для настройки синхронизации аудио и видеосигналов. |

Автомат.

(Автоматическая настройка задержки аудиосигналов)

Данная функция используется для выполнения точных настроек синхронизации аудио и видеосигналов при установке “Автомат. HDMI” на “Вкл.”.

Диапазон настройки: 0 до 240 мс

Шаг регулирования: 1 мс



“offset” обозначает разницу между значением задержки аудиосигнала, которое автоматически устанавливается данным аппаратом, и значением задержки аудиосигнала, установленным в “Автомат.”. Данный аппарат сохраняет значение “offset” и применяет значение к другим видеозэкранам, совместимым с функцией автоматической синхронизации изображения и речевых сигналов.

Ручн.

(Ручная настройка задержки аудиосигналов)

Данная функция используется для ручной настройки задержки выходного звучания для синхронизации аудиосигналов с видеоизображением при установке “Автомат. HDMI” на “Выкл.”.

Диапазон настройки: 0 до 240 мс

Шаг регулирования: 1 мс

■ Окр. звуч. EXTД (Расширенное окружающее звучание)

Данная функция позволяет 6.1/7.1-канальное воспроизведение многоканальных источников, с использованием декодеров Dolby Pro Logic IIx, Dolby Digital EX, или DTS-ES с помощью подключенных тыловых колонок окружающего звучания.

| Выбор | Функции |
|-----------------|--|
| Автомат. | Запуск оптимального декодера для воспроизведения сигналов в 6.1/7.1-канальном формате, когда данный аппарат распознает поступающий сигнал флага. |
| PLIIx Movie | Воспроизведение многоканальных источников в 7.1-канальном формате с помощью декодера Pro Logic IIx movie. |
| PLIIx Music | Воспроизведение многоканальных источников в 6.1/7.1-канальном формате с помощью декодера Pro Logic IIx music. |
| EX/ES | Воспроизведение многоканальных источников в 6.1/7.1-канальном формате с помощью декодера Dolby Digital EX или DTS-ES. |
| EX | Воспроизведение многоканальных источников в 6.1/7.1-канальном формате с помощью декодера Dolby Digital EX. |
| Выкл. | Никакие декодеры не используются для 6.1/7.1-канального воспроизведения. |



Данная функция используется для ручного включения нужного декодера, когда данный аппарат не может правильно определить закодированный сигнал флага в источнике приема.

Примечания

- Доступные декодеры изменяются в зависимости от настройки колонок и источников приема.
- 6.1/7.1-канальное воспроизведение невозможно в следующих случаях:
 - при установке параметра “Тылы” (смотрите стр. 89) или “Центр. тылы” (смотрите стр. 89) на “Нет”.
 - при воспроизведении источника, подключенного к гнезду MULTI CH INPUT.
 - при воспроизведении источника, не содержащего сигналы левого и правого каналов окружающего звучания.
 - при воспроизведении источника Dolby Digital KARAOKE.
 - когда данный аппарат находится в режиме стереофонического воспроизведения, Compressed Music Enhancer (смотрите стр. 76) или Pure Direct (смотрите стр. 51).
 - при установке “BI-AMP” на “ON” (смотрите стр. 122).
- При отключении питания данного аппарата, данная настройка устанавливается на “Автомат.”.

■ Откл.звук.кан. (Тип приглушения)

Данная функция используется для приглушения каналов определенных колонок.

Режим (Режим)

Данная функция используется для запуска или отключения параметра “Откл.звук.кан.” для каждой колонки.

| Выбор | Функции |
|--------------|-------------------------------------|
| Откл. | Отключение функции “Откл.звук.кан.” |
| Вкл. | Включение функции “Откл.звук.кан.” |

Настройка каждой колонки

Выберите для приглушения данным аппаратом канала каждой колонки при установке “Режим” на “Вкл.”.

| Откл.звук.кан. | Канал колонки |
|----------------|--------------------------------------|
| Фронт левый | Фронтальный левый |
| Фронт правый | Фронтальный правый |
| Центр | Центральный |
| Тыл левый | Левый окружающего звучания |
| Тыл правый | Правый окружающего звучания |
| Цтр.тыл.лев. | Тыловой левого окружающего звучания |
| Цтр.тыл.прав | Тыловой правого окружающего звучания |
| Презенс лев. | Левый присутствия |
| Презенс прав | Правый присутствия |
| Сабвуфер | Сабвуфер |

| Выбор | Функции |
|-----------------------|---|
| Приглуш. вкл. | Приглушение канала выбранной колонки. |
| Приглуш. выкл. | Приглушение канала выбранной колонки отключено. |

Ручная настр. (Видео)

Данное меню используется для настройки параметров видеоизображения.

1 Установите селектор режима управления на **AMP и затем нажмите **SET MENU** на пульте ДУ.**

2 Нажимая кнопку **Δ / ▽ / ◀ / ▶ на пульте ДУ, выберите “Ручная настр.” и затем нажмите **▶**.**

3 Нажимая **Δ / ▽ / ◀ / ▶ на пульте ДУ, выберите “Видео” и затем нажмите **▶**.**

4 Выберите нужные параметры и затем нажмите **▶ для входа и настройки.**

Примечание

Используйте “Видео” в “Инициализ.” для возврата параметров в “Ручная настр. (Видео)” (кроме “Коротк. сообщ.” и “На экране”) на заводские настройки (смотрите стр. 123).

■ Преобразов.

(Преобразование видеосигнала)

Данная функция используется для запуска или отключения функции масштабирования видеосигнала, а также для HDMI преобразования аналоговых видеосигналов, поступающих на композитные VIDEO, S VIDEO, и COMPONENT VIDEO гнезда.

| Выбор | Функции |
|-------|---|
| Вкл. | Взаимозаменяемое преобразование композитных, S-video и компонентных видеосигналов, и преобразование композитных, S-video и компонентных видеосигналов на видеосигналы HDMI. |
| Выкл. | Преобразование сигналов отключено. |

Примечания

- Данный аппарат не преобразовывает 480-линейные видеосигналы и 576-линейные видеосигналы взаимозаменяемо.
- Аналоговые компонентные видеосигналы с разрешением 480i (NTSC)/576i (PAL) преобразовываются на S-video или композитные видеосигналы, выводимые от гнезд S VIDEO MONITOR OUT и VIDEO MONITOR OUT.
- Измененные видеосигналы выводятся только от гнезд MONITOR OUT. Во время записи видеисточника, необходимо выполнить одинаковые типы видеоподключений между каждым компонентом.
- Во время преобразования композитных видеосигналов и S-video сигналов от видеомагнитофона в компонентные видеосигналы, качество изображения может ухудшиться в зависимости от видеомагнитофона.
- Даже, если “Преобразов.” установлен на “Вкл.”, цифровые сигналы HDMI не преобразовываются на аналоговые видеосигналы.
- Если “Преобразов.” установлен на “Выкл.”, функции “Компонент I/P”, “HDMI Разрешение”, “Форм.Разв.HDMI”, и “Коротк. сообщ.” отключаются.
- Для отображения коротких сообщений, установите “Преобразов.” на “Вкл.”.
- Необычные сигналы, поступающие на композитное видео или S-video гнезда, не могут преобразовываться или могут воспроизводиться неестественно. В таких случаях, установите “Преобразов.” на “Выкл.”.
- При приеме нестандартных видеосигналов (например, видеосигналы от консоли видеоигр), данный аппарат не отображает короткие сообщения на видеоэкране, даже при установке “Преобразов.” на “Вкл.”.
- При приеме аналоговых компонентных видеосигналов с разрешением 480p на гнезда COMPONENT VIDEO, и при подключении видеоэкрана к гнезду VIDEO MONITOR OUT или S VIDEO MONITOR OUT данного аппарата, экран графического интерфейса пользователя не отображается на видеоэкране.
- Данный аппарат не преобразовывает аналоговые компонентные видеосигналы с разрешением 720p или 1080i.

■ Компонент I/P (Компонентное интерлейсно/прогрессивное преобразование)

Данная функция используется для запуска или отмены аналогового интерлейсно/прогрессивного преобразования аналоговых видеосигналов, поступающих на композитные видео, S-video и компонентные видеогнезда таким образом, чтобы аналоговые видеосигналы, преобразованные от 480i (NTSC)/576i (PAL) на 480p/576p, выводились на гнезда COMPONENT MONITOR OUT.

| Выбор | Функции |
|-------|--|
| Вкл. | Запуск аналогового интерлейсно/прогрессивного преобразования аналоговых видеосигналов. |
| Выкл. | Отключение аналогового интерлейсно/прогрессивного преобразования аналоговых видеосигналов. |

Примечания

- Данный параметр меню недоступен и поэтому не отображается на экране графического интерфейса пользователя, если “Преобразов.” установлен на “Выкл.”.
- Если видеоэкран не поддерживает аналоговые видеосигналы с разрешением 480p/576p, экран графического интерфейса пользователя может не отображаться на видеоэкране, если “Компонент I/P” установлен на “Вкл.”. В таком случае, установите “VIDEO” в “INITIALIZE” параметра “Дополнительные настройки” на “Выкл.” (смотрите стр. 123).

■ HDMI Разрешение (Разрешение видеосигнала HDMI)

Данная функция используется для запуска или отмены HDMI масштабирования аналоговых видеосигналов, поступающих на композитные видео, S-video и компонентные видеогнезда таким образом, чтобы преобразованные аналоговые видеосигналы выводились на гнездо HDMI OUT.

Данный аппарат преобразовывает аналоговые видеосигналы следующим образом:

- 480i (NTSC)/576i (PAL) → 480p/576p, 1080i, 720p, или 1080p
- 480p/576p → 1080i, 720p, или 1080p

| Выбор | Функции |
|-------------------------------------|--|
| Прямо | Отключение преобразования любых аналоговых видеосигналов. |
| 480p (или 576p), 1080i, 720p, 1080p | Преобразование аналоговых видеосигналов до разрешения 480p или 576p, 1080i, 720p, или 1080p. |

Примечания

- Данный параметр меню недоступен и поэтому не отображается в меню графического интерфейса пользователя, если “Преобразов.” установлен на “Выкл.” (смотрите стр. 86).
- Данный аппарат не масштабирует цифровые видеосигналы, поступающие на входные гнезда HDMI.

■ Форм.Разв.HDMI (Форматное соотношение HDMI)

Данная функция используется для выбора настройки форматного соотношения для аналоговых видеосигналов, выводимых на гнездо HDMI OUT.

| Выбор | Функции |
|--------------|---|
| Прямо | Никакие настройки не производятся для форматного соотношения для источников видеосигнала HDMI. |
| 16:9 Нормал. | Отображение видеоизображения с форматным соотношением 4:3 на видеоэкране с форматным соотношением 16:9. В результате слева и справа отображаются черные полосы. |
| Интелл. Зум | Подгонка видеоизображения с форматным соотношением 4:3 на видеоэкран с форматным соотношением 16:9. |

Примечания

- Если “HDMI Разрешение” установлен на “Прямо”, невозможно выполнить никакие настройки “Форм.Разв.HDMI”.
- Если поступающий источник приема имеет другое форматное соотношение, а не 4:3, данный аппарат автоматически игнорирует настройку “Форм.Разв.HDMI”.
- Если “Форм.Разв.HDMI” установлен на “Интелл. Зум”, видеоизображения на краях видеоэкрана более вытягиваются.
- При приеме видеосигналов, поступающих на гнезда HDMI IN, с разрешением 720p, 1080i или 1080p, настройка “Форм.Разв.HDMI” не влияет на видеосигналы, выводимые на гнездо HDMI OUT.

■ Коротк. сообщ. (Экран коротких сообщений)

Данная функция используется для запуска или отмены функции экрана коротких сообщений.

| Выбор | Функции |
|-------|---|
| Вкл. | Включение функции экрана коротких сообщений. Содержание дисплея фронтальной панели отображается в нижней части экрана каждый раз, когда вы управляете данным аппаратом. |
| Выкл. | Отключение функции экрана коротких сообщений. |

Примечание

Экран коротких сообщений не отображается в следующих случаях:

- при приеме компонентных видеосигналов с разрешениями 720p, 1080i или 1080p
- при приеме видеосигналов HDMI

■ На экране (Время дисплея-на-экране)

Данная функция используется для установки времени отображения меню iPod или NET/USB на видеоэкране после выполнения определенной операции.

| Выбор | Функции |
|---------|--|
| Всегда | Постоянное отображение дисплея-на-экране во время управления. |
| 10 сек. | Отключение дисплея-на-экране через 10 секунд после выполнения определенной операции. |
| 30 сек. | Отключение дисплея-на-экране через 30 секунд после выполнения определенной операции. |

■ Позиция (Расположение экрана графического интерфейса пользователя)

Данная функция используется для регулировки вертикальной и горизонтальной позиции экрана графического интерфейса пользователя. Диапазон настройки: -5 (вниз/влево) - +5 (вверх/вправо)

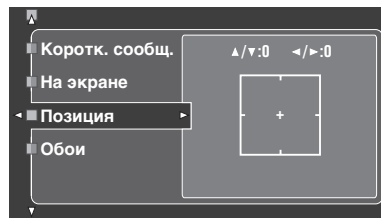

| Кнопка | Перемещение направления дисплея графического интерфейса пользователя |
|--------|--|
| ④ ▲ | Вверх |
| ④ ▼ | Вниз |
| ④ ▷ | Вправо |
| ④ ◁ | Влево |

■ Обои (Обои)

Данная функция используется для отображения обоев или серого фона видеоскрена при отсутствии поступающего видеосигнала.

| Выбор | Функции |
|-------|--|
| Нет | Отключение отображения любого фона на видеоскрене. |
| Да | Отображение фоновое изображение (фотография пианино) на экране при отсутствии поступающего видеосигнала. |
| Серый | Отображение серого фона видеоскрена при отсутствии поступающего видеосигнала. |

Примечание

При установке “Преобразов.” на “Выкл.”, фон не отображается, даже если “Обои” установлен на “Да”.

Ручная настр. (Основн.)

Данное меню используется для ручной настройки любого параметра колонки.

- 1 Установите селектор режима управления на **AMP** и затем нажмите **SET MENU** на пульте ДУ.
- 2 Нажимая Δ / ∇ , выберите параметр “Ручная настр.” и затем нажмите Δ .
- 3 Нажимая $\Delta / \nabla / \triangleleft / \triangleright$, выберите параметр “Основн.” и затем нажмите Δ .
- 4 Выберите нужные параметры и затем нажмите Δ для входа и настройки.



- Большинство параметров, описанных в основном меню, автоматически настраиваются во время процедуры “Автомат.настр.”. Основное меню может использоваться для выполнения дальнейших настроек, но рекомендуется сначала запустить “Автомат.настр.”.
- Можно перезагрузить данные параметры, выполнив процедуру “Автомат.настр.” (смотрите стр. 37).
- Если можно настроить выходной уровень и частоту кроссовера сабвуфера, установите уровень громкости примерно на половину (или немного ниже), и установите частоту кроссовера на максимум.

■ Тест. сигнал (Тестовый тональный сигнал)

Включение или выключение тестового тонального сигнала для параметров “Устан. колонок”, “Расст. до кол.”, и “Уровень кол.”.

| Выбор | Функции |
|-------|--|
| Выкл. | Данный аппарат не выводит тестовый тональный сигнал для настроек “Устан. колонок”, “Уровень кол.”, и “Расст. до кол.”. |
| Вкл. | Данный аппарат выводит тестовый тональный сигнал для настроек “Устан. колонок”, “Уровень кол.”, и “Расст. до кол.”. |



При использовании ручного измерителя давления звучания, удерживайте его на длине рук и направьте вверх до места слушателя. С помощью данного измерителя установите на шкалу 70 дБ и на С SLOW, и откалибруйте каждую колонку до 75 дБ.

Примечания

- При выборе “Вкл.” будут воспроизводиться громкие тестовые тональные сигналы. В таком случае, убедитесь, что в комнате для прослушивания нет детей.
- Данная функция автоматически отключается при выходе из “Основн.”.

■ Устан. колонок (Параметры колонок)

Используется для ручной настройки любого параметра колонки.



Если вы недовольны воспроизведением низкочастотных сигналов от колонок, вы можете выполнить настройки в зависимости от собственных предпочтений.

Измерение размера колонки

Секция низкочастотного динамика колонки

- 16 см или больше: большая
- меньше чем 16 см: малая

Фронт (Фронтальные колонки)

| Выбор | Описание |
|------------------|--|
| Большие | Выберите данную настройку для больших фронтальных колонок. |
| Маленькие | Выберите данную настройку для малых фронтальных колонок. |

Примечания

- Если “Бас выход” установлен на “Фронт”, сигналы LFE в источниках битовых потоков, низкочастотные сигналы фронтальных левого и правого каналов, и низкочастотные сигналы других колонок, установленных на “Маленькие” – все сигналы направляются на фронтальные левую и правую колонки вне зависимости от настройки “Фронт”.
- Если “Бас выход” установлен на “Фронт”, можно выбрать только “Большие” в “Фронт”. Если значение “Фронт” заранее установлено на другие, кроме “Большие”, данный аппарат автоматически переключает значение на “Большие”.

Центр (Центральная колонка)

| Выбор | Описание |
|------------------|--|
| Большие | Выберите данную настройку для большой центральной колонки. |
| Маленькие | Выберите данную настройку для малой центральной колонки. |
| Нет | Выберите данную настройку, если центральная колонка не используется. Сигналы канала окружающего звучания направляются на фронтальные левую и правую колонки. |

Тылы (Левая/правая колонки окружающего звучания)

| Выбор | Описание |
|------------------|---|
| Большие | Выберите данную настройку для больших колонок окружающего звучания. |
| Маленькие | Выберите данную настройку для малых колонок окружающего звучания. |
| Нет | Выберите данную настройку, если колонки окружающего звучания не используются. Данный аппарат устанавливается в режим Virtual CINEMA DSP (смотрите стр. 50), и “Центр. тылы” автоматически устанавливается на “Нет”. |



Смотрите стр. 15 по информации по подключению колонок окружающего звучания.

Центр. тылы**(Левая/правая тыловые колонки окружающего звучания)**

| Выбор | Описание |
|---------------------|---|
| Большая x1 | Выберите данную настройку для одной большой тыловой колонки окружающего звучания. |
| Большая x2 | Выберите данную настройку для больших тыловых левой и правой колонок окружающего звучания. |
| Маленькая x1 | Выберите данную настройку для одной малой тыловой колонки окружающего звучания. |
| Маленькая x2 | Выберите данную настройку для малых тыловых левой и правой колонок окружающего звучания. |
| Нет | Выберите данную настройку, если тыловые колонки окружающего звучания не используются. Сигналы тылового канала окружающего звучания направляются на левую и правую колонки окружающего звучания. |



Смотрите стр. 15 по информации по подключению колонок окружающего звучания.

Презенс (Колонки присутствия)

Данная функция предназначена для использования колонок присутствия, подключенных к данному аппарату.

| Выбор | Описание |
|------------|---|
| Да | Выберите “Да” при использовании колонок присутствия. |
| Нет | Выберите “Нет”, если колонки присутствия не используются. |

Примечания

- При установке “Презенс” на “Нет”, невозможно запустить режим CINEMA DSP 3D (смотрите стр. 50).
- “Диалог лифт” доступен только, когда “Презенс” установлен на “Да” (смотрите стр. 72).

Бас выход (Воспроизведение басов)

Данная функция используется для выбора колонок для воспроизведения LFE (низкочастотный эффект) и низкочастотных сигналов.

Вывод сигналов LFE

| Выбор | Сабвуфер и колонки | | |
|---------------------|--------------------|---------------------|-------------------|
| | Сабвуфер | Фронтальные колонки | Другие колонки |
| Сабв.+ фронт | Выход | Выход | Выход отсутствует |
| Сабвуфер | Выход | Выход отсутствует | Выход отсутствует |
| Фронт | Выход отсутствует | Выход | Выход отсутствует |

Вывод низкочастотных сигналов

| Выбор | Сабвуфер и колонки | | |
|--------------|--------------------|---------------------|----------------|
| | Сабвуфер | Фронтальные колонки | Другие колонки |
| Сабв.+ фронт | *1 | *2 | *3 |
| Сабвуфер | *4 | *3 | *3 |
| Фронт | Выход отсутствует | *1 | *3 |

*1 Вывод низкочастотных сигналов фронтальных каналов и других колонок, установленных на “Маленькие” или “Нет”.

*2 Постоянный вывод низкочастотных сигналов фронтальных каналов.

*3 Вывод низкочастотных сигналов, если колонки установлены на “Большие”.

*4 Вывод низкочастотных сигналов колонок, установленных на “Маленькие” или “Нет”.

НЧ кроссовер (Кроссовер басов)

Данная функция используется для выбора частоты кроссовера всех колонок, установленных на “Маленькие” или на “Нет” в “Устан. колонок” (смотрите стр. 88 и 89). Все частоты ниже выбранной частоты будут направляться на сабвуфер или колонки, установленные на “Большие” в “Устан. колонок” (смотрите стр. 88 и 89).

Выбор: 40Гц, 60Гц, **80Гц**, 90Гц, 100Гц, 110Гц, 120Гц, 160Гц, 200Гц



Если можно настроить выходной уровень и частоту кроссовера сабвуфера, установите уровень громкости примерно на половину (или немного ниже), и установите частоту кроссовера на максимум.

Сабв. Фаза (Фаза сабвуфера)

При недостаточности или нечетком воспроизведении басов, воспользуйтесь данной функцией для переключения фазы сабвуфера.

| Выбор | Функции |
|-------------------------|---|
| Нормал. (обычный) | Фаза сабвуфера не изменяется. |
| Инвертир. (обратный) | Установка противоположной фазы сабвуфера. |

PR/SB приор.

(Приоритет колонки присутствия/тыловой колонки окружающего звучания)

Данная функция используется для установки приоритета на колонки присутствия или на тыловые колонки окружающего звучания при воспроизведении 2-канальных аудиоисточников с помощью программ звукового поля.

| Выбор | Функции |
|----------------|---|
| Презенс | Использование колонок присутствия. |
| Центр. тылы | Использование тыловых колонок окружающего звучания. |

Примечание

При включении режима CINEMA DSP 3D (смотрите стр. 50), данный аппарат всегда устанавливает приоритет колонок присутствия.

Расст. до кол. (Расстояние колонок)

Данная функция предназначена для настройки расстояния каждой колонки и для регулировки задержки звучания соответствующего канала вручную. Идеально, каждая колонка должна быть расположена на одинаковом расстоянии от основного места слушателя. Однако, в большинстве случаев этого невозможно добиться из-за домашних условий. Таким образом, необходимо применить некоторую задержку звучания от каждой колонки для того, чтобы звуковые сигналы всех каналов одновременно достигали места слушателя.

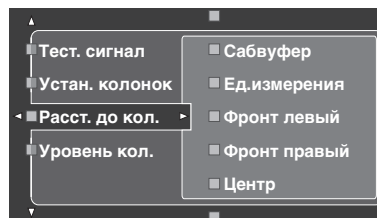

Расстояния колонок

Диапазон настройки: 0,30 до 24,00 м (1.0 до 80.0 фут)

Исходная установка:

Фронт левый/Фронт правый/Презенс лев./

Презенс прав/Сабвуфер: 3,00 м (10.0 фут)

Центр: 2,60 м (8.5 фут)

Тыл левый/Тыл правый/Цтр.тыл.лев./

Цтр.тыл.прав: 2,40 м (8.0 фут)

Шаг регулирования: 0,1 м (0.5 фут)

| Расст. до кол. | Настроенная колонка |
|----------------|---|
| Фронт левый | Фронтальная левая колонка |
| Фронт правый | Фронтальная правая колонка |
| Центр | Центральная колонка |
| Тыл левый | Левая колонка окружающего звучания |
| Тыл правый | Правая колонка окружающего звучания |
| Цтр.тыл.лев. | Тыловая левая колонка окружающего звучания |
| Цтр.тыл.прав | Тыловая правая колонка окружающего звучания |
| Презенс лев. | Левая колонка присутствия |
| Презенс прав | Правая колонка присутствия |
| Сабвуфер | Сабвуфер |



Если можно настроить выходной уровень и частоту кроссовера сабвуфера, установите уровень громкости примерно на половину (или немного ниже), и установите частоту кроссовера на максимум.

Примечания

- Доступные каналы колонок различаются в зависимости от настройки колонок.
- Если используется только одна тыловая колонка окружающего звучания, подключите ее к гнезду SURROUND BACK SINGLE, и настройте расстояние в “Цтр.тыл.лев.”.

Ед.измерения (Единица измерения)

Выбирает единицу измерения для отображения значений параметра “Расст. до кол.”.

Исходная установка: Feet (Модели для С.Ш.А. и Канады)
Meter (Другие модели)

| Выбор | Функции |
|------------|--|
| Метры (м) | Настройка расстояния колонок в метрах. |
| Футы (фут) | Настройка расстояния колонок в футах. |

■ Уровень кол. (Уровень громкости колонки)

Данная функция позволяет вручную настроить баланс уровней колонок между фронтальной левой колонкой или левой колонкой окружающего звучания и колонкой, выбранной в “Устан. колонок” (смотрите стр. 88).

Диапазон настройки: -10,0 дБ до +10,0 дБ

Исходная установка:

Фронт левый/Фронт правый/Презенс лев./

Презенс прав/Сабвуфер: 0,0 дБ

Центр/Тыл левый/Тыл правый/Цтр.тыл.лев./

Цтр.тыл.прав: -1,0 дБ

Шаг регулирования: 0,5 дБ

| Уровень кол. | Настроенная колонка |
|--------------|---|
| Фронт левый | Фронтальная левая колонка |
| Фронт правый | Фронтальная правая колонка |
| Центр | Центральная колонка |
| Тыл левый | Левая колонка окружающего звучания |
| Тыл правый | Правая колонка окружающего звучания |
| Цтр.тыл.лев. | Тыловая левая колонка окружающего звучания |
| Цтр.тыл.прав | Тыловая правая колонка окружающего звучания |
| Презенс лев. | Левая колонка присутствия |
| Презенс прав | Правая колонка присутствия |
| Сабвуфер | Сабвуфер |



Если можно настроить выходной уровень и частоту кроссовера сабвуфера, установите уровень громкости примерно на половину (или немного ниже), и установите частоту кроссовера на максимум.

Примечания

- Доступные каналы колонок различаются в зависимости от настройки колонок.
- Если используется только одна тыловая колонка окружающего звучания, подключите ее к гнезду SURROUND BACK SINGLE, и настройте баланс в “Цтр.тыл.лев.”.

Ручная настр. (Сеть/USB)

Данное меню используется для настройки системных параметров сети и USB.

■ Сеть (Сетевые настройки)

Данная функция используется для просмотра сетевых параметров (IP адрес, др.) или их изменения вручную.

DNCP (Настройка DNCP)

Данная функция используется для выбора приема данным аппаратом сетевых параметров (IP адрес, маска подсети, шлюз по умолчанию, основной DNS сервер и вторичный DNS сервер) от DNCP сервера в подключенной сети.

| Выбор | Описание |
|-------|--|
| Вкл. | Выберите данную настройку, когда данный аппарат может принимать сетевые параметры от DNCP сервера в подключенной сети. |
| Выкл. | Выберите данную настройку для настройки сетевых параметров вручную. |

IP адрес (IP адрес)

Данный параметр используется для указания IP адреса, присвоенного данному аппарату. Данное значение не должно совпадать с другим значением, используемым для других устройств в определенной сети.

Маска подсети (Маска подсети)

Данный параметр используется для указания значения маски подсети, присвоенного данному аппарату.



В большинстве случаев, маска подсети может устанавливаться как “255.255.255.0”.

Шлюз по умол. (Шлюз по умолчанию)

Данный параметр используется для указания IP адреса шлюза по умолчанию.

Сервер DNS (P) (Основной DNS сервер)**Сервер DNS (S) (Вторичный DNS сервер)**

Данный параметр используется для указания IP адреса основного и вторичного DNS (Domain Name System) серверов.

Примечание

Если имеется только один DNS адрес, введите DNS адрес в “Сервер DNS (P)”. Если имеется два или более DNS адресов, введите один из них в “Сервер DNS (P)” и другой в “Сервер DNS (S)”.

Установка (Настройка)

Выберите “Установка” для подтверждения настроек параметров “Сеть”.

Процедура сетевой конфигурации

1 На главном экране графического интерфейса пользователя, повторно нажимая $\text{④} \Delta / \nabla$ на пульте ДУ и затем $\text{④} \triangleright$, выберите “Сеть”.

2 Повторно нажимая $\text{④} \Delta / \nabla$ и затем $\text{④} \triangleright$, выберите параметр “DHCP”.

3 Нажимая $\text{④} \Delta / \nabla$, выберите “Вкл.” или “Выкл.” и затем нажмите $\text{④} \text{ENTER}$ для подтверждения.

- При выборе “Вкл.”, настройка других сетевых параметров не требуется. Перейдите на шаг 5 и завершите конфигурацию.
- При выборе “Выкл.”, требуется настроить другие сетевые параметры. Для настройки параметров, выполните шаги 4 - 6.

Примечание

Если функция “DHCP” установлена на “Вкл.”, выбор и настройка любых других сетевых параметров невозможны. Для указания других параметров, требуется сначала установить “DHCP” на “Выкл.”.

4 Нажимая $\text{④} \Delta / \nabla$, выберите нужный параметр и затем нажмите $\text{④} \triangleright$.

5 Повторно нажимая $\text{④} \triangleleft / \triangleright$, выберите цифру для изменения, и затем повторно нажимайте $\text{④} \Delta / \nabla$ для изменения цифры.

6 Нажмите $\text{④} \text{ENTER}$ для подтверждения настройки параметра.

7 Повторяя шаги 4 - 6, сконфигурируйте каждый сетевой параметр.

8 Повторно нажимая $\text{④} \nabla$, выберите параметр “Установка” и затем нажмите $\text{④} \text{ENTER}$ для завершения конфигурации.

Примечание

В случае изменения конфигурации сети, может потребоваться заново сконфигурировать параметры сети.



Можно установить сетевые параметры данного аппарата на исходные заводские установки, используя “NETWORK” в “INITIALIZE” в меню дополнительных настроек (смотрите стр. 123).

■ Стиль проигр. (Стили воспроизведения)

Данная функция используется для настройки стиля воспроизведения в соответствии с личными предпочтениями. Можно воспроизводить фонограммы в случайном порядке или повторно воспроизводить одну определенную песню или несколько песен.

Повторение (Повторить)

Данная функция используется для установки данного аппарата на повторное воспроизведение одной песни или ряда последовательности песен.

| Выбор | Функции |
|-------|---|
| Выкл. | Отключение функции повтора. |
| Один. | Повтор одной песни. В верхнем правом углу экрана состояния воспроизведения отображается “↺”. |
| Все | Повтор последовательности песен. В верхнем правом углу экрана состояния воспроизведения отображается “↻”. |

Примечание

Если “Повторение” установлен на “Один.”, при отключении данного аппарата, настройка возвращается на “Выкл.”.

Альбомы (Смешать)

Данная функция используется для установки данного аппарата на воспроизведение песен или альбомов в случайном порядке.

| Выбор | Функции |
|-------|---|
| Выкл. | Отключение функции смешивания. |
| Вкл. | Воспроизведение песен или альбомов в произвольном порядке. В верхнем правом углу экрана состояния воспроизведения отображается “↻”. |

■ Информация (Сетевая информация)

Данная функция используется для отображения сетевой системной информации.

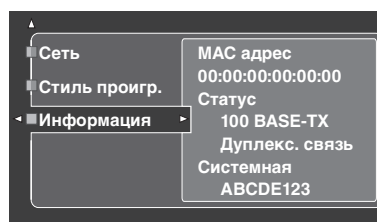

Примечание

Окно выше показано в качестве примера.

MAC адрес

(MAC (Media Access Control) адрес)

Данная информация отображает MAC адрес, присвоенный данному аппарату.

Статус (Состояние сети)

Данная информация отображает состояние текущего соединения с сетью.

Состояние экрана: 10BASE-T, 100BASE-TX,

Дуплекс. связь, Полудуплекс., Нет связи

Примечание

Если подключение к сети не выполнено, отображается “Нет связи”.

Системная (ID-номер системы)

Данная информация отображает системную идентификацию, присвоенную к данному аппарату.

Ручная настр. (Опция)

Данное меню настраивает опционные системные параметры.

1 Установите селектор режима управления на **14 AMP** и затем нажмите **17 SET MENU** на пульте ДУ.

2 Нажимая **4 Δ / ▽**, выберите параметр “Ручная настр.” и затем нажмите **4 ▷**.

3 Нажимая **4 Δ / ▽ / ◀ / ▶**, выберите параметр “Опция” и затем нажмите **4 ▷**.

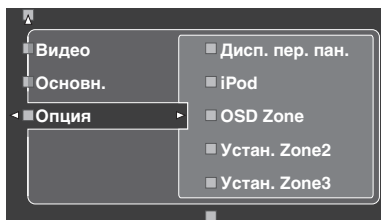

4 Выберите нужные параметры и затем нажмите **4 ▷** для входа и настройки.

■ Дисп. пер. пан. (Настройка дисплея фронтальной панели)

Регул. яркости (Яркость)

Данная функция используется для настройки яркости дисплея фронтальной панели.

Диапазон настройки: -4 до 0

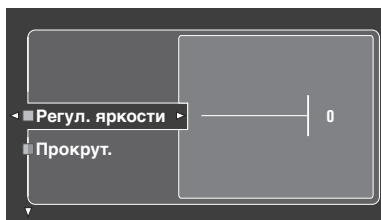

Прокрут. (Прокрутка сообщения на дисплее фронтальной панели)

Данная функция используется для установки режима отображения информации (например, название песни или канала) на дисплее фронтальной панели продолжительным образом или с использованием первых 14 буквенно-цифровых знаков после одновременной прокрутки всех знаков, если в качестве функции приема выбран “DOCK” или “NET/USB”.

| Выбор | Функции |
|------------|---|
| Продолжать | Продолжительный режим. Выберите данный параметр для отображения рабочего состояния на дисплее фронтальной панели продолжительным образом. |
| Однораз. | Режим одновременной прокрутки. Выберите данный параметр для отображения рабочего состояния на дисплее фронтальной панели с использованием первых 14 буквенно-цифровых знаков после одновременной прокрутки всех знаков. |

■ iPod (Настройки iPod)

Зар. в реж.ож.

(Зарядка iPod в режиме ожидания)

Данная функция используется для выбора или отмены режима зарядки данным аппаратом установленного iPod, когда данный аппарат находится в режиме ожидания (смотрите стр. 59).

| Выбор | Функции |
|----------|--|
| Автомат. | Зарядка батарейки установленного iPod, когда данный аппарат включен и находится в режиме ожидания. |
| Выкл. | Зарядка батарейки установленного iPod только при включенном состоянии данного аппарата. |

■ OSD Zone (Дисплей-на-экране)

Данная функция используется для отображения рабочего состояния Zone 2, а также Zone 3, на видеоэкране Zone 2, подключенном к гнездам ZONE VIDEO на задней панели данного аппарата. Информация Zone 2 и Zone 3 отображается следующим образом:

- Источник приема
- Уровень громкости
- Состояние приглушения звучания
- Состояние тонального качества

| Выбор | Функции |
|-------------|--|
| Выкл. | Любое рабочее состояние Zone 2 и Zone 3 не отображается. |
| Zone2 | Отображается рабочее состояние только Zone 2. |
| Zone2иZone3 | Отображается рабочее состояние Zone 2 и Zone 3. |

Примечания

- К гнездам ZONE VIDEO данного аппарата можно подключить до двух видеозэкранов в качестве видеозэкранов Zone 2. При подключении двух видеозэкранов к гнездам ZONE VIDEO, на данных видеозэкранах отображается одинаковое видеопередающее изображение источника приема Zone 2.
- При установке “OSD Zone” на “Zone2иZone3”, рабочее состояние Zone 3 отображается на видеозэкране(ax) Zone 2, даже при отключении Zone 2.

■ Устан. Zone2/Устан. Zone3 (Настройка Zone 2/Zone 3)

Zone2 Усил./Zone3 Усил.

(Усилитель Zone 2/Zone 3)

Используется для выбора метода усиления колонок Zone 2 или Zone 3.

| Выбор | Описание |
|--------------|---|
| ВЫЙТИ | Выберите данную настройку при подключении колонок в Zone 2 или Zone 3 к внешнему усилителю, и подключении внешнего усилителя к гнездам ZONE OUT (ZONE 2 или ZONE 3) данного аппарата. “Использование внешних усилителей” на стр. 115 для более подробной информации. |
| ИНИЦ:[SP1] | Выберите данную настройку, если колонки в Zone 2 или Zone 3 подключены напрямую к терминалам колонок SP1 данного аппарата. Смотрите “Использование внутренних усилителей данного аппарата” на стр. 116 для более подробной информации. |
| ИНИЦ:[SP2] | Выберите данную настройку, если колонки в Zone 2 или Zone 3 подключены напрямую к терминалам колонок SP2 данного аппарата. Смотрите “Использование внутренних усилителей данного аппарата” на стр. 116 для более подробной информации. |
| ИНИЦ:Обе | Выберите данную настройку, когда колонки в Zone 2 или Zone 3 подключены к терминалам колонок SP1 и SP2 одновременно (например, колонки подключены через соединение двойного усиления, или в комнате имеется четыре колонки), или если нужно воспроизвести одинаковый источник в Zone 2 и Zone 3 одновременно. Смотрите “Использование внутренних усилителей данного аппарата” на стр. 116 для более подробной информации. |

Примечания

- При установке “BI-AMP” на “ON” в “Дополнительные настройки” (смотрите стр. 122), “Zone2 Усил.” или “Zone3 Усил.” можно только установить на “ВЫЙТИ”.
- При установке “Zone2 Усил.” или “Zone3 Усил.” на “ИНИЦ:[SP1]” и включении соответствующей зоны, звучание от тыловых колонок окружающего звучания отсутствует.
- При установке “Zone2 Усил.” или “Zone3 Усил.” на “ИНИЦ:[SP2]” в “ZONE 2” или “ZONE 3” и включении соответствующей зоны, звучание от колонок окружающего звучания отсутствует.

- При установке “Zone2 Усил.” или “Zone3 Усил.” на “ИНИЦ:Обе”, можно только установить “AMP” на “ВЫЙТИ” в другой зонной настройке.
- При установке “Zone2 Усил.” или “Zone3 Усил.” на “ИНИЦ:Обе”, и включении соответствующей зоны, звучание от колонок окружающего звучания и тыловых колонок окружающего звучания отсутствует.

Zone2 Громк./Zone3 Громк.

(Уровень громкости Zone 2/Zone 3)

Данная функция используется для выбора режима управления данным аппаратом уровня громкости аудиосигналов, выводимых на гнезда ZONE OUT (ZONE2 или ZONE3), при установке “Zone2 Усил.” или “Zone3 Усил.” на “ВЫЙТИ”.

| Выбор | Описание |
|-----------------|---|
| Фиксир. | Выберите данную настройку для управления уровнем громкости выбранной зоны от внешнего усилителя. Данный аппарат фиксирует уровень громкости ZONE OUT (ZONE 2 или ZONE 3) на стандартном уровне. |
| Перемен. | Выберите данную настройку для управления уровнем громкости выбранной зоны от данного аппарата. Уровень громкости ZONE OUT (ZONE 2 или ZONE 3) можно регулировать одновременно с помощью VOLUME +/- на пульте ДУ. |

Zone2 Макс.гр./Zone3 Макс.гр.

(Максимальный уровень громкости Zone 2/Zone 3)

Данная функция используется для установки максимального уровня громкости для Zone 2 или Zone 3.

Диапазон настройки: -30,0 дБ до +15,0 дБ, **+16,5 дБ**
Шаг регулирования: 5,0 дБ

Примечание

Параметр “Zone2 Макс.гр.” или “Zone3 Макс.гр.” имеет приоритет над параметром “Zone2 Нач гром.” или “Zone3 Нач гром.”. Например, если “Zone2 Нач гром.” установлен на -20,0 дБ и затем “Zone2 Макс.гр.” устанавливается на -30,0 дБ, уровень громкости автоматически устанавливается на -30,0 дБ при включении питания данного аппарата в следующий раз.

Zone2 Нач гром./Zone3 Нач гром.

(Исходный уровень громкости Zone 2/Zone 3)

Данная функция используется для установки уровня громкости Zone 2 или Zone 3 при включении питания данного аппарата.

Выбор: **Выкл.**, Пригл., -80,0 дБ до +16,5 дБ
Шаг регулирования: 0,5 дБ

Примечание

Параметр “Zone2 Макс.гр.” или “Zone3 Макс.гр.” имеет приоритет над параметром “Zone2 Нач гром.” или “Zone3 Нач гром.”.

■ Аудио выбор (Установка по умолчанию селектора аудиовходного гнезда)

Данная функция используется для назначения настройки селектора аудиовходного гнезда по умолчанию (смотрите стр. 78) для источников приема, подключенных к гнездам DIGITAL INPUT, при включении питания данного аппарата.

| Выбор | Функции |
|----------|---|
| Автомат. | Автоматическое обнаружение типа поступающих аудиосигналов и выбор соответствующей настройки селектора аудиовходного гнезда. |
| Послед. | Автоматический выбор последней настройки аудиовходного гнезда, использованной для подключенного источника приема. |

■ Вид декодера (Режим декодера по умолчанию)

Данная функция используется для назначения режима декодера (смотрите стр. 79) по умолчанию для источников приема при включении питания данного аппарата.

| Выбор | Функции |
|----------|--|
| Автомат. | Автоматическое обнаружение типа поступающих сигналов и выбор соответствующей настройки режима декодера. |
| Послед. | Автоматический выбор последней настройки режима декодера, использованной для подключенного источника приема. |

■ Окр. звуч. EXTD (Настройка расширенного окружающего звучания по умолчанию)

Данная функция используется для назначения расширенного режима декодера (смотрите стр. 85) по умолчанию для источников, подключенных к гнездам DIGITAL INPUT, при включении питания данного аппарата.

| Выбор | Функции |
|----------|---|
| Автомат. | Автоматическое обнаружение поступающих цифровых аудиосигналов и запуск соответствующего декодера. |
| Послед. | Автоматический выбор последнего режима декодера, выбранного для “Окр. звуч. EXTD” в “Звук”. |

■ Блок.памяти (Защита памяти)

Данная функция предназначена для предотвращения случайных изменений значений параметров программы звукового поля и других настроек системы.

| Выбор | Функции |
|-------|---|
| Выкл. | Отключение функции “Блок.памяти” |
| Вкл. | Защита следующих параметров <ul style="list-style-type: none"> – параметров программ звукового поля – всех параметров меню графического интерфейса пользователя – всех уровней колонок |



При выборе защищенного параметра, в левой нижней части экрана графического интерфейса пользователя отображается “”. Параметры можно отрегулировать, когда выбран параметр и в нижней левой части экрана графического интерфейса пользователя не отображается “”, даже при установке “Блок.памяти” на “Вкл.”.

■ HDMI Set (Параметры S)

Выберите данную функцию для настройки поддержки звучания HDMI.

Поддер.Ауд. (Поддержка звучания)

Данная функция используется для выбора воспроизведения аудиосигналов HDMI на данном аппарате или на другом компоненте HDMI, подключенном к гнезду HDMI OUT на задней панели данного аппарата.

| Выбор | Функции |
|----------|--|
| RX-V3800 | Воспроизведение аудиосигналов HDMI на данном аппарате. Аудиосигналы HDMI, поступающие на входные гнезда HDMI данного аппарата, не выводятся на компонент HDMI, подключенный к гнезду HDMI OUT на задней панели данного аппарата. |
| Другое | Воспроизведение аудиосигналов HDMI на другом компоненте HDMI, подключенном к гнезду HDMI OUT. |

Примечания

- Данный аппарат передает аудио и видеосигналы, поступающие на входные гнезда HDMI, только на гнездо HDMI OUT, при включении данного аппарата, даже при установке “Поддер.Ауд.” на “Другое”.
- Доступные аудио/видеосигналы зависят от технических характеристик подключенного видеозащита. Смотрите инструкцию по эксплуатации к каждому подключенному компоненту.

Инфо Сигнала (Информация поступающего сигнала)

Можно отобразить формат, частоту стробирования, канал, битовую скорость и информацию флага в текущем поступающем сигнале.

Можно отобразить формат, частоту стробирования, канал, битовую скорость и информацию флага в текущем поступающем сигнале.

1 Установите селектор режима управления на ⑭ AMP и затем нажмите ⑰ SET MENU на пульте ДУ.

2 Повторно нажимая ④ Δ / ▽, выберите “Инфо Сигнала”.

На экране графического интерфейса пользователя отображается аудиоинформация текущего источника приема.

3 Повторно нажимая ④ ◀ / ▶, выберите “Ауд. инф.” или “Вид. инф.”.



Информация также отображается на дисплее фронтальной панели. Повторно нажимайте ④ ◀ / ▶ для переключения отображаемой информации.

■ Ауд. инф. (Аудиоинформация)

| | |
|-------------------------|--|
| Формат | Формат сигнала. Если данный аппарат не может определить цифровой сигнал, он автоматически переключается на аналоговый источник. |
| Выборка | Количество выборок в секунду, выбираемых из продолжительного сигнала, для создания дискретного сигнала. |
| Канал | Количество каналов источника в поступающем сигнале (фронтальный/окружающего звучания/LFE). Например, многоканальная фонограмма с 3 фронтальными каналами, 2 каналами окружающего звучания и LFE, отображается как “3/2/0.1”. |
| СПД | Количество бит, проходящих определенную точку в секунду. |
| Диалог | Уровень нормализации диалога предустановлен на текущий прием сигнала битового потока (смотрите стр. 135). |
| Флаг1/ Флаг2 | Информация флага, закодированная в битовом потоке, или сигналы PCM, которые подают сигнал автоматического переключения декодеров на данном аппарате (“Surround EX”; др.). |

Примечания

- Если данный аппарат не может отобразить соответствующую информацию, отображается “—”.
- Некоторые материалы аудиосигналов высокой четкости битового потока могут не содержать дискретные сигналы тылового левого и правого каналов окружающего звучания, но кодируются с битовой скоростью 192 кГц.
- Даже при установке прямого вывода битовых потоков, некоторые проигрыватели преобразовывают битовые потоки Dolby TrueHD или Dolby Digital Plus на битовые потоки Dolby Digital, а также преобразовывают битовые потоки DTS-HD Master Audio или DTS-HD High Resolution Audio на битовые потоки DTS.

■ Вид. инф. (Видеоинформация)

| | |
|------------------------------------|--|
| Сигнал HDMI | Тип поступающих видеосигналов и видеосигналов, выводимых на гнездо HDMI OUT данного аппарата. |
| HDMI Разрешение | Разрешение поступающего сигнала (аналоговый или HDMI) и выходного сигнала (HDMI). |
| Анал. Разреш. | Разрешение поступающих видеосигналов и аналоговых видеосигналов, выводимых на гнезда COMPONENT MONITOR OUT данного аппарата. |
| Ошиб. HDMI (HDMI сообщение) | Сообщение об ошибке для источников HDMI или подключенных устройств HDMI. Смотрите стр. 129 для подробной информации. |

Язык

Данная функция используется для выбора языка для параметров меню и сообщений, отображаемых на экране GUI (графический интерфейс пользователя) данного аппарата.

Выбор: **English** (Английский), 日本語 (Японский), Français (Французский), Deutsch (Немецкий), Español (Испанский), Русский (Русский)



Также, язык графического интерфейса пользователя можно выбрать с помощью параметра “GUI LANGUAGE” в “Дополнительные настройки” на дисплее фронтальной панели (смотрите стр. 123).

- 1 Установите селектор режима управления на ⑭AMP и затем нажмите ⑰SET MENU на пульте ДУ.**

Отображается главный экран.

- 2 Повторно нажимая ④∇, выберите параметр “Язык” и затем нажмите ④▷.**

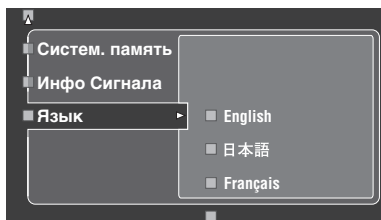

- 3 Повторно нажимая кнопку ④△/∇, выберите нужный язык.**

- 4 Нажмите ④ENTER для подтверждения выбора.**

Сохранение и вызов системных настроек (Систем. память)

Данная функция используется для сохранения до шести любимых настроек, которые могут быть затем легко вызваны при необходимости.

Можно сохранить следующие параметры системных настроек:

| Сохраненные параметры | Стр. |
|--|--------|
| Параметры “Сtereo/DSP” | 71 |
| Параметры “Громкость” (кроме “Нач. громкость”) | 81 |
| Параметры “Звук”* (кроме “Окр. звуч. EXTD” и “Откл.звук.кан.”) | 82 |
| Параметры “Видео” (кроме “Коротк. сообщ.”) | 86 |
| Параметры “Основн.” | 88 |
| Параметры “Дисп. пер. пан.” | 93 |
| “Поддер.Ауд.” | 95 |
| Текущая выбранная программа звукового поля (или режим Pure Direct) | 45, 51 |
| Настройки контроля тональных качеством* | 51 |

* Настройки “Динам. диап.”, “LFE уровень”, “Упр. тональн.”, и управления тональным качеством для наушников не сохраняются.

Сохранение текущих системных настроек

Перед выполнением следующих операций, установите селектор режима управления на пульте ДУ на **AMP**.

■ Сохранение с помощью кнопок **SYSTEM MEMORY**

Системные настройки, сохраненные в “Память1” - “Память4”, можно сохранить, нажав соответствующие кнопки **SYSTEM MEMORY**.

Нажмите и удерживайте одну из кнопок **SYSTEM MEMORY на пульте ДУ 4 секунды.**

На дисплее фронтальной панели отображается “MEMORY 1 SAVE Done” (пример), и затем данный аппарат сохраняет текущую настройку системы под соответствующим номером памяти.

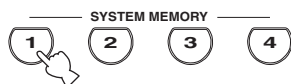

Примечание

Если системные настройки уже были сохранены под выбранным номером памяти, данный аппарат перезаписывает старые системные настройки.

■ Сохранение с помощью операции **SET MENU**

Системные настройки, сохраненные в “Память1” - “Память6”, можно сохранить с помощью меню “Систем. память” в “SET MENU”.

1 Нажмите **SET MENU** на пульте ДУ.

На графическом интерфейсе пользователя отображается главное меню.

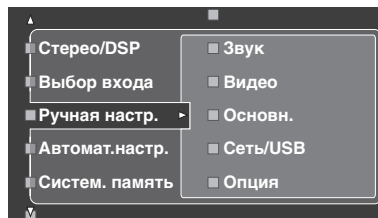

2 Повторно нажимая **UP / DOWN**, выберите параметр “Систем. память” и затем нажмите **RIGHT**.

На графическом интерфейсе пользователя отображается меню “Систем. память”.

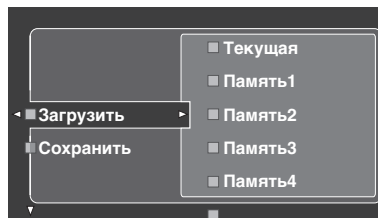

3 Нажимая **UP / DOWN**, выберите параметр “Сохранить” и затем нажмите **RIGHT**.

На графическом интерфейсе пользователя отображается следующее меню.

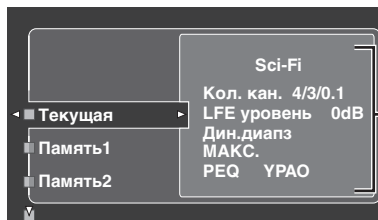

Текущие системные параметры

4 Повторно нажимая $\text{④} \Delta / \nabla$, выберите нужный номер памяти (“Память1” до “Память6”), и затем нажмите $\text{④} \triangleright$.

На графическом интерфейсе пользователя отображается “Сохранение: ENTER”.

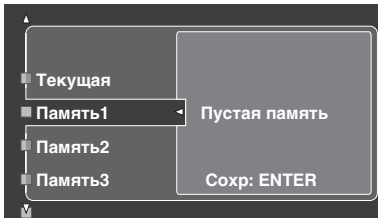

- Если системные настройки уже были сохранены под выбранным номером памяти, сохраненные настройки параметров системы отображаются на экране меню.
- Если системные настройки уже были сохранены под выбранным номером памяти, данный аппарат перезаписывает старые системные настройки.
- Если имеются сохраненные системные настройки в “Память1” до “Память4”, можно загрузить сохраненные настройки, нажав соответствующие кнопки $\text{④} \text{SYSTEM MEMORY}$ (смотрите стр. 99).

5 Нажмите $\text{④} \text{ENTER}$ для сохранения текущих системных настроек под выбранным номером памяти.

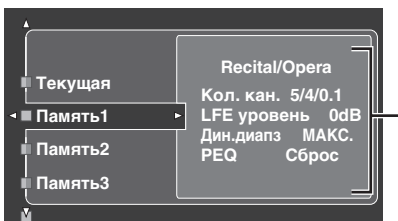

Сохраненные системные параметры под выбранным номером памяти



Сохранение можно отменить, нажав $\text{④} \triangleleft$.

6 Для выхода из экрана графического интерфейса пользователя, снова нажмите $\text{⑰} \text{SET MENU}$.

Загрузка сохраненных системных настроек

- Перед выполнением следующих операций, установите селектор режима управления на пульте ДУ на $\text{⑭} \text{AMP}$.
- Данный аппарат перезаписывает текущие настройки данного аппарата поверх сохраненных настроек. Если не нужно удалять сохраненные настройки, предварительно сохраните текущие настройки под любым номером Систем. память.

■ Загрузка с помощью кнопок $\text{④} \text{SYSTEM MEMORY}$

Системные настройки, сохраненные в “Память1” до “Память4”, можно вызвать, нажав соответствующие кнопки $\text{④} \text{SYSTEM MEMORY}$.

1 Для выбора нужного номера памяти, нажмите одну из кнопок $\text{④} \text{SYSTEM MEMORY}$ на пульте ДУ.

“MEMORY 1 LOAD” (пример) отображается на дисплее фронтальной панели.

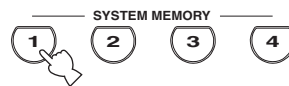

Если под выбранным номером памяти не имеется сохраненных системных настроек, на дисплее фронтальной панели отображается “EMPTY”.

2 Нажмите выбранную кнопку $\text{④} \text{SYSTEM MEMORY}$ еще раз для подтверждения выбора.

Данный аппарат загружает настройки, сохраненные под выбранным номером памяти.

■ Загрузка с помощью операции SET MENU

1 Нажмите ⑰ SET MENU на пульте ДУ.
На графическом интерфейсе пользователя отображается главное меню.

2 Повторно нажимая ④ Δ / ∇ , выберите параметр “Систем. память” и затем нажмите ④ \triangleright .

На графическом интерфейсе пользователя отображается меню “Систем. память”.

3 Нажимая ④ Δ / ∇ , выберите параметр “Загрузить” и затем нажмите ④ \triangleright .

На графическом интерфейсе пользователя отображается следующее меню.



4 Повторно нажимая ④ Δ / ∇ , выберите нужный номер памяти, под которым сохранены системные настройки, и затем нажмите ④ \triangleright .

Как только на графическом интерфейсе пользователя отображается “Загр: ENTER”, нажмите ④ ENTER для подтверждения загрузки.



Загрузку можно отменить, нажав ④ \triangleleft .

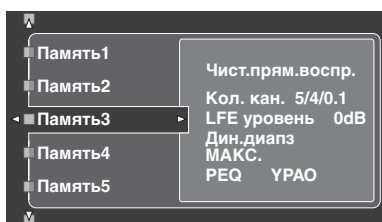

5 Для выхода из экрана графического интерфейса пользователя, нажмите ⑰ SET MENU.

Использование примеров

■ Пример 1: Сравнение результатов автоматической настройки и ручной настройки

Данный аппарат оборудован тремя типами настроек параметрического эквалайзера (смотрите стр. 40), и также можно выполнить особую конфигурацию настроек звучания данного аппарата с помощью параметров “Ручная настр.” (смотрите стр. 82). Для сравнения результатов автоматической настройки и ручной конфигурации, используйте кнопки ② SYSTEM MEMORY.

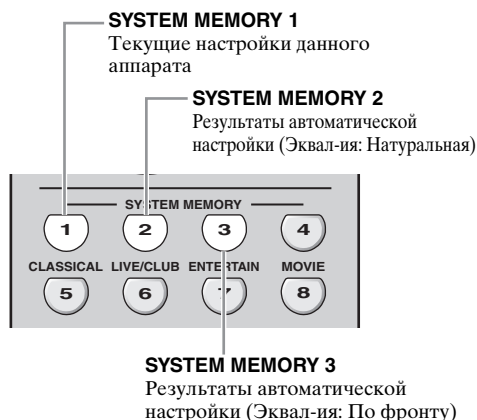

Сохранение каждой настройки

Примечание

Когда все параметры установлены на значения по умолчанию, выполните следующую процедуру.

1 Нажмите и удерживайте нажатой ② SYSTEM MEMORY 1 четыре секунды.
Данный аппарат сохраняет текущие настройки данного аппарата под “Память1”.

2 Выполните автоматическую настройку.
Установите “Эквал-ия” на “Натуральная”. Смотрите стр. 40 для более подробной информации.

3 Нажмите и удерживайте нажатой ② SYSTEM MEMORY 2 4 секунды.
Данный аппарат сохраняет результаты автоматической настройки, выполненной на шаге 2, под “Память2”.

4 Снова произведите автоматическую настройку.
В этот раз, установите “Эквал-ия” на “По фронту”.

5 Нажмите и удерживайте нажатой ② SYSTEM MEMORY 3 4 секунды.
Данный аппарат сохраняет результаты автоматической настройки, выполненной на шаге 4, под “Память3”.

■ Пример 2: Переключение настроек для сред различных комнат

Тональные характеристики комнаты для прослушивания могут изменяться, в зависимости от ситуации в комнате (например, закрыты-ли или открыты занавески), и настройки данного аппарата должны быть настроены для каждой ситуации в комнате. Настройки данного аппарата можно легко переключать с помощью кнопок **SYSTEM MEMORY**.

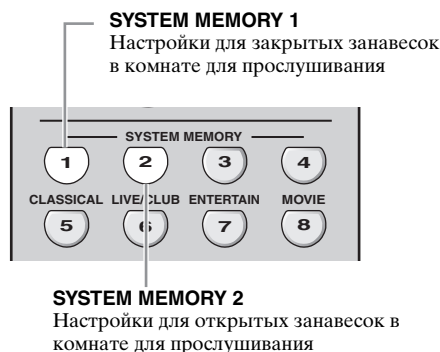

Сохранение каждой настройки

1 Закройте занавески в комнате для прослушивания, и затем произведите автоматическую настройку.

Смотрите стр. 37 по результатам автоматической настройки.

2 Нажмите и удерживайте нажатой **SYSTEM MEMORY 1** 4 секунды.

Данный аппарат сохраняет настройки для текущей ситуации в комнате (например, занавески закрыты) под “Память1”.

3 Откройте занавески в комнате для прослушивания и произведите автоматическую настройку.

4 Нажмите и удерживайте нажатой **SYSTEM MEMORY 2** 4 секунды.

Данный аппарат сохраняет текущую ситуацию в комнате (например, занавески открыты) под “Память2”.

■ Пример 3: Сохранение конфигураций звучания для определенных источников

Нужные конфигурации звучания различаются по каждому источнику приема. Например, при использовании программы звукового поля “Village Vanguard” для музыкального источника живого джазового исполнения, настройки параметров могут отличаться, если источник приема является виниловой пластинкой, или записан на SACD. Можно сохранить настройки звучания для каждого источника приема.

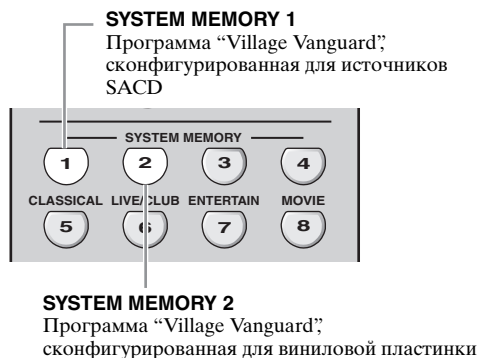

Сохранение каждой настройки



Смотрите стр. 73 по настройкам параметров программы звукового поля.

1 Начните воспроизведение нужного живого джазового исполнения, записанного на SACD.

2 Установите программу звукового поля на “Village Vanguard”, и затем настройте параметры для текущих воспроизводящихся источников.

3 Нажмите и удерживайте нажатой **SYSTEM MEMORY 1** 4 секунды.

Данный аппарат сохраняет текущие настройки программы звукового поля под “Память1”.

4 Переключите источник приема на “PHONO”, и затем начните воспроизведение нужного живого джазового исполнения, записанного на виниловой пластинке.

5 Настройте параметры программы звукового поля для текущего воспроизводящегося источника.

6 Нажмите и удерживайте нажатой **SYSTEM MEMORY 2** 4 секунды.

Данный аппарат сохраняет текущие настройки программы звукового поля под “Память2”.

■ Пример 4: Переключение множественных настроек синхронизации аудио и видеосигналов

При использовании двух разных видов видеоэкранов или проекторов, и если данные компоненты несовместимы с функцией автоматической синхронизации аудио и видеосигналов, требуется настроить “Ручн.” в “Синх. изоб. и речи” для каждого компонента. Можно переключать различные настройки “Ручн.” в “Синх. изоб. и речи” с помощью кнопок **SYSTEM MEMORY**.

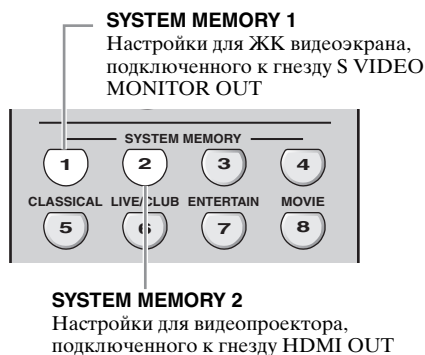

Сохранение каждой настройки

Примечание

В следующем примере, ЖК видеозащита и один компонент-источник (например, VCR) подключены к входному гнезду S VIDEO и гнезду S VIDEO MONITOR OUT, и видеозащита и другой компонент-источник (например, DVD-проигрыватель) подключены к одному из гнезд HDMI IN и гнезду HDMI OUT.

- 1** Начните воспроизведение нужного видеоисточника на подключенном ЖК видеозащита, и затем отрегулируйте “Ручн.” в “Синх. изоб. и речи” соответствующим образом (смотрите стр. 84).
- 2** Нажмите и удерживайте нажатой **SYSTEM MEMORY 1** 4 секунды.
Данный аппарат сохраняет настройки синхронизации аудио и видеосигналов для ЖК видеозащита под “Память1”.
- 3** Переключите источник приема на компонент, подключенный к одному из гнезд HDMI IN, и затем начните воспроизведение.
- 4** Отрегулируйте “Ручн.” в “Синх. изоб. и речи” соответствующим образом.
- 5** Нажмите и удерживайте нажатой **SYSTEM MEMORY 2** 4 секунды.
Данный аппарат сохраняет настройки синхронизации аудио и видеосигналов для видеопроектора под “Память2”.

Функции пульта ДУ

Кроме управления данным аппаратом, пульт ДУ также может управлять другими аудиовизуальными компонентами производства Yamaha и других производителей. Для управления телевизором и другими компонентами, требуется установить соответствующий код ДУ для каждого источника (смотрите стр. 105).

Управление данным аппаратом, телевизором, или другими компонентами

■ Управление данным аппаратом

Для управления данным аппаратом, установите селектор режима управления на **AMP**.



■ Управление телевизором

Для управления телевизором, установите селектор режима управления на **TV**. Для управления телевизором, требуется установить соответствующий код ДУ для DTV или PHONO (смотрите стр. 105). При установке кодов ДУ для DTV и PHONO, приоритет отдается коду для DTV.



Примечания

- *1 Данные кнопки управляют данным аппаратом всегда, вне зависимости от установки селектора режима управления.
- *2 Данные кнопки управляют данным аппаратом только при установке селектора режима управления на **AMP**.

Примечания

- *1 Данные кнопки управляют телевизором всегда, вне зависимости от установки селектора режима управления.

| Пульт ДУ | Цифровое ТВ/Кабельное ТВ |
|------------|---|
| TV POWER | Включение или выключение питания. |
| TV VOL +/- | Увеличение или уменьшение уровня громкости. |
| TV MUTE | Приглушение выводимого звучания. |
| TV INPUT | Переключение источника приема. |

- *2 Данные кнопки управляют телевизором только при установке селектора режима управления на **TV**. Подробнее, смотрите колонку "ТВ" на стр. 104.

■ Управление другими компонентами

Установите селектор режима управления на **14 SOURCE** для управления другими компонентами, выбранными с помощью селекторных кнопок источника (1). Требуется заранее установить соответствующий код ДУ для каждого источника приема (смотрите стр. 105). В следующей таблице указаны функции кнопок управления другими компонентами, установленными для каждой селекторной кнопки источника (1). Помните, что некоторые кнопки могут неправильно управлять выбранным компонентом.



Пульт ДУ обладает 14 режимами (зонами приема) для управления компонентами, и таким образом пульт ДУ может управлять до 14 различными компонентами.

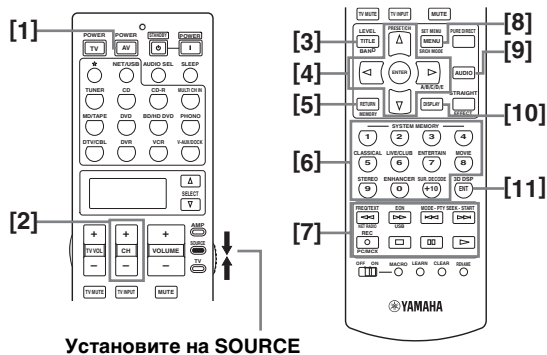

Установите на SOURCE

| | Blu-ray Disc/ HD DVD проигрыватель/ магнитофон | DVD-проигрыватель/ DVD-магнитофон | Видеомагнитофон | Кабельное ТВ/ Спутн. тюнер | ТВ | LD-проигрыватель | CD-проигрыватель | MD-магнитофон/ CD-магнитофон | Кассетная дека | Тюнер |
|--------------------|--|---|-----------------|------------------------------------|------------------------------------|-----------------------|------------------|------------------------------|--------------------|------------------------------|
| [1] AV POWER | Питание *1 | Питание *1 | Питание *1 | Питание *1 | Питание DVR *2 | Питание *1 | Питание *1 | Питание *1 | Питание *1 | Питание *1 |
| [2] CH + | Канал ТВ вверх*3 | Канал ТВ вверх*3 | Канал вверх | Канал вверх | Канал вверх | Канал ТВ вверх*3 | Канал ТВ вверх*3 | Канал ТВ вверх*3 | Канал ТВ вверх*3 | Канал ТВ вверх*3 |
| CH - | Канал ТВ вниз*3 | Канал ТВ вниз*3 | Канал вниз | Канал вниз | Канал вниз | Канал ТВ вниз*3 | Канал ТВ вниз*3 | Канал ТВ вниз*3 | Канал ТВ вниз*3 | Канал ТВ вниз*3 |
| [3] TITLE | Название | Название | Название | Название | Название | | | | | Диапазон |
| [4] ENTER | Вход в меню | Вход в меню | | Выбор меню | Выбор меню | | | | | |
| PRESET/ CH Δ | Меню вверх | Меню вверх | | Меню вверх | Меню вверх | | | | | Предустановка вверх (1 до 8) |
| PRESET/ CH ∇ | Меню вниз | Меню вниз | | Меню вниз | Меню вниз | | | | | Предустановка вниз (1 до 8) |
| ▷ A/B/C/DE | Меню влево | Меню влево | | Меню влево | Меню влево | | | | | Предустановка влево (A до E) |
| ◁ A/B/C/DE | Меню вправо | Меню вправо | | Меню вправо | Меню вправо | | | | Направление A/B | Предустановка вверх (A до E) |
| [5] RETURN, MEMORY | Возврат | Возврат | Возврат | Возврат | Возврат | | | | | |
| [6] 1-9, 0, +10 | Цифровые кнопки | Цифровые кнопки | Цифровые кнопки | Цифровые кнопки | Цифровые кнопки | Цифровые кнопки | Цифровые кнопки | Цифровые кнопки | | |
| [7] ◀▶ | Обратный поиск | Обратный поиск | Обратный поиск | Поиск назад на цифр. видеомаг. *2 | Поиск назад на цифр. видеомаг. *2 | Обратный поиск | Обратный поиск | Обратный поиск | Обратный поиск | |
| ▶▶ | Поиск вперед | Поиск вперед | Поиск вперед | Поиск вперед на цифр. видеомаг. *2 | Поиск вперед на цифр. видеомаг. *2 | Поиск вперед | Поиск вперед | Поиск вперед | Поиск вперед | |
| ◀◀ | Пропуск назад | Пропуск назад | | | | Раздел/Пропуск назад | Пропуск назад | Пропуск назад | Направление назад | |
| ▶▶ | Пропуск вперед | Пропуск вперед | | | | Раздел/Пропуск вперед | Пропуск вперед | Пропуск вперед | Направление вперед | |
| REC | Запись (магнитофон) | Пропуск диска (проигрыватель) Запись (магнитофон) | Запись | Запись на цифр. видеомаг. *2 | Запись на цифр. видеомаг. *2 | | Пропуск диска | Запись | Запись | |
| □ | Стоп | Стоп | Стоп | Остановка на цифр. видеомаг. *2 | Остановка на цифр. видеомаг. *2 | Стоп | Стоп | Стоп | Стоп | |
| ⏸ | Пауза | Пауза | Пауза | Пауза на цифр. видеомаг. *2 | Пауза на цифр. видеомаг. *2 | Пауза | Пауза | Пауза | Пауза | |
| ▷ | Воспроизведение | Воспроизведение | Воспроизведение | Воспр. на цифр. видеомаг. *2 | Воспр. на цифр. видеомаг. *2 | Воспроизведение | Воспроизведение | Воспроизведение | Воспроизведение | |
| [8] MENU | Меню | Меню | | Меню | Меню | | | | | |
| [9] AUDIO | Аудио | Аудио | | | | Аудио | | | | |
| [10] DISPLAY | Дисплей | Дисплей | | Дисплей | Дисплей | Дисплей | Дисплей | Дисплей | | |
| [11] ENT | | | Вход | Вход/отмена | Вход | | | | | |

Примечания

- *1 Данная кнопка действительна только тогда, когда на пульте ДУ самого компонента имеется кнопка POWER.
- *2 Данные кнопки управляют видеомагнитофоном (DVD магнитофоном, др.) только при установке соответствующего кода ДУ для цифрового видеомагнитофона (смотрите стр. 105).
- *3 Данные кнопки управляют телевизором всегда, вне зависимости от установки селектора режима управления.

■ Выбор компонента для управления

Можно выбрать компонент, которым можно управлять независимо от источника, выбранного от селекторной кнопки источника.

Повторно нажимая **SELECT** Δ / ∇ , выберите желаемый компонент.

Название компонента для управления отображается на дисплейном окошке (12) пульта ДУ.



■ Управление опционными компонентами (Опционный режим)

“OPTN” является зоной управления опционными компонентами, программируемой с помощью функций пульта ДУ независимо от любого источника. Данная зона полезна для программирования команд, используемых как только часть функции макроса или для компонентов, у которых не имеется действительного кода ДУ.

Для выбора опционного режима, повторно нажимайте **SELECT** ∇ до отображения “OPTN” на дисплейном окошке (12) на пульте ДУ.



Примечание

Невозможно установить код ДУ для опционной зоны. Смотрите стр. 107 подробнее о программировании кнопок, работающих для данной зоны управления компонентом.

Установка кодов ДУ

Установив соответствующие коды ДУ, можно управлять другими компонентами. Можно установить коды для каждой зоны приема. Полный список доступных кодов ДУ указан в разделе “Список кодов дистанционного управления” в конце данного руководства.

В следующей таблице отображен компонент по умолчанию (Библиотека: категория компонента) и код ДУ для каждой зоны приема.

Установки по умолчанию для кода ДУ

| Зона приема | Библиотека (категория компонента) | Производитель | Код по умолчанию |
|-------------|-----------------------------------|---------------|------------------|
| ☆ | TAPE | — | 2604 |
| NET/USB | TUNER | Yamaha | 2607 |
| TUNER | TUNER | Yamaha | 2602 |
| CD | CD | Yamaha | 2300 |
| CD-R | CD-R | Yamaha | 2400 |
| MULTICH IN | DVD | Yamaha | 2100 |
| MD/TAPE | MD | Yamaha | 2500 |
| DVD | DVD | Yamaha | 2100 |
| BD/HD DVD | DVD | Yamaha | 2100 |
| PHONO | TV | — | — |
| DTV/CBL | TV | — | — |
| DVR | DVR | Yamaha | 2807 |
| VCR | VCR | — | — |
| V-AUX/DOCK | TUNER | Yamaha | 2606 |

Примечание

Управление компонентом Yamaha может быть невозможно, даже при предустановке кода ДУ Yamaha как указано выше.

В таком случае, постарайтесь установить другой код ДУ Yamaha.

- 1 Установите селектор режима управления на ⑭SOURCE и затем нажмите селекторную кнопку источника (①) и выберите нужную зону приема для настройки.**



- 2 Используя ручку или подобный предмет, нажмите и удерживайте ⑳LEARN примерно 3 секунды.**

Название библиотеки (напр. L;DVD) и название выбранной зоны приема (напр. DVD) поочередно отображаются на дисплейном окошке (⑫) пульта ДУ.

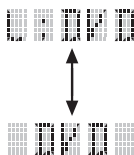

- Для зоны приема можно установить код ДУ для другого типа компонента. Повторно нажимайте ④◀/▷ для переключения библиотеки (категория компонента).

Имеющиеся библиотеки: L;DVD, L;DVR, L;LD, L;CD, L;CDR, L;MD, L;TAP (кассета), L;TUN (тюнер), L;AMP, L;TV, L;CAB (кабельный), L;SAT (спутниковый), L;VCR

- Если нужно настроить другую зону приема, нажмите селекторную кнопку источника, или повторно нажимая ⑳SELECT Δ / ▽, выберите зону приема.

Примечания

- Обязательно нажмите и удерживайте ⑳LEARN 3 секунды, в ином случае, начнется процесс обучения.
- Если любой из следующих шагов не были завершены в течение 30 секунд, режим настройки автоматически отменяется. В таком случае, начните заново с шага 2.

- 3 Нажмите ④ENTER.**

На дисплейном окошке (⑫) отображается установка для четырехзначного кода для выбранного компонента.

Примечание

Если код не был установлен, на дисплейном окошке (⑫) отображается “0000”.

- 4 Нажимая цифровые кнопки (⑥), введите четырехзначный код ДУ для нужного компонента.**

Полный список доступных кодов ДУ указан в разделе “Список кодов дистанционного управления” в конце данного руководства.

- 5 Нажмите ④ENTER для установки номера.**

Если установка прошла успешно, на дисплейном окошке (⑫) пульта ДУ отображается “OK”.

Если установка была неуспешной, на дисплейном окошке (⑫) пульта ДУ отображается “NG”. В таком случае, начните заново с шага 3.



Если нужно продолжить установку другого кода для другого компонента, нажмите селекторную кнопку источника, или повторно нажимая ⑳SELECT Δ / ▽, выберите компонент, затем повторите шаги с 2 до 5.

- 6 Снова нажмите ⑳LEARN для выхода из режима настройки.**



- 7 Нажмите ④▷ или AV POWER для проверки того, что компонент может управляться от пульта ДУ.**



Если операция невозможна и если производитель компонента обладает более чем одним кодом, попробуйте все из них, пока вы не найдете нужный.

Примечания

- При нажатии кнопки, не указанной для соответствующего шага, или при одновременном нажатии нескольких кнопок, на дисплейном окошке (⑫) пульта ДУ отображается “ERROR”.
- Поставляемый пульт ДУ НЕ содержит ВСЕ возможные коды для продающихся аудио и видеокomпонентов (включая компоненты Yamaha). Если невозможно управлять при любом коде ДУ, с помощью функции обучения, запрограммируйте новую функцию ДУ (смотрите “Программирование кодов от других пультов ДУ” на стр. 107), или используйте пульт ДУ к компоненту.
- Функции, запрограммированные с помощью функции обучения, имеют приоритет над функциями кода ДУ.

Программирование кодов от других пультов ДУ

Можно запрограммировать коды ДУ от других пультов ДУ. Функция обучения помогает запрограммировать функции, не включенные в основные операции кодов ДУ, или если когда соответствующий код ДУ отсутствует. Функции другого пульта ДУ можно запрограммировать для кнопок в выделенных участках в следующих иллюстрациях. Кнопки могут программироваться независимо для каждой зоны приема.

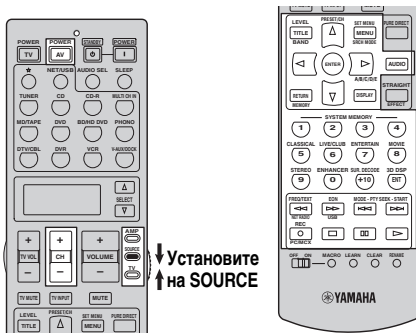

Примечание

Пульт ДУ передает инфракрасные лучи. Если другой пульт ДУ также использует инфракрасные лучи, данный пульт ДУ может заучить большинство его функций. Однако, невозможно будет запрограммировать некоторые особые сигналы, или при предельно долгих передачах. Смотрите инструкцию по эксплуатации, приложенную к другому пульту ДУ.

- 1 Установите селектор режима управления на ⑭SOURCE и затем нажмите селекторную кнопку источника (①) и выберите зону приема.**

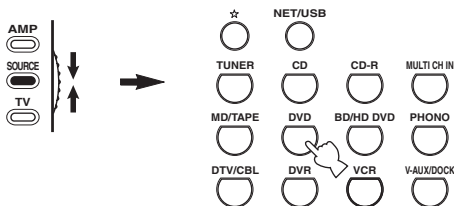

Примечание

Убедитесь, что селектор режима управления установлен на ⑭SOURCE. При установке селектора режима управления на ⑭AMP и программировании кодов ДУ от других пультов ДУ, запрограммированная кнопка не может управлять функциями усилителя данного аппарата.

- 2 Поставьте данный пульт ДУ на расстоянии примерно 5 – 10 см от другого пульта ДУ на ровной поверхности и направьте инфракрасные передатчики друг на друга.**

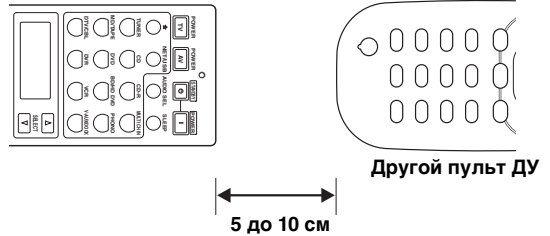

- 3 Нажмите ⑫LEARN, используя ручку или подобный предмет.**

“LEARN” и название выбранной зоны приема (напр. “DVD”) поочередно отображаются на дисплейном окошке (⑫) пульта ДУ.

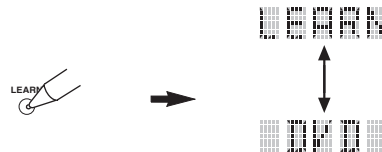

Примечания

- Не нажимайте и удерживайте ⑫LEARN. Если эта кнопка удерживается более 3 секунд, пульт ДУ входит в режим установки кода ДУ.
- Если любой из следующих шагов не были завершены в течение 30 секунд, режим обучения автоматически отменяется. В таком случае, начните заново с шага 3.

- 4 Нажмите кнопку, для которой нужно запрограммировать новую функцию. “LEARN” отображается на дисплейном окошке (⑫) пульта ДУ.**



- 5** Нажмите и удерживайте программируемую кнопку на другом пульте ДУ, пока на дисплейном окошке (12) пульта ДУ не отобразится “OK”.

Если установка была неуспешной, на дисплейном окошке (12) пульта ДУ отображается “NG”. В таком случае, начните заново с шага 4.

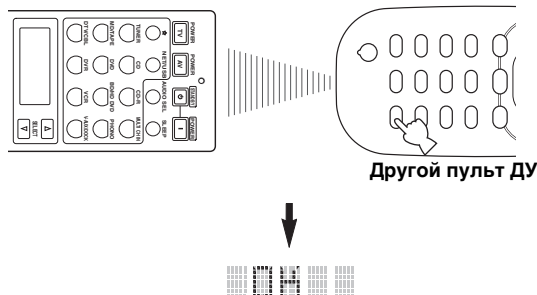

- Если нужно запрограммировать другую функцию, повторите шаги 4 и 5.
- Для продолжения программирования другой функции для другого компонента, нажимая (12) SELECT Δ / ▽, выберите компонент, и затем повторите шаги 4 и 5.

- 6** Снова нажмите (20) LEARN для выхода из режима обучения.



Примечания

- При нажатии кнопки, не указанной для соответствующего шага, или при одновременном нажатии нескольких кнопок, на дисплейном окошке (12) пульта ДУ отображается “ERROR”.
- Данный пульт ДУ может заучить примерно 200 функций. Однако, в зависимости от заученных сигналов, на дисплее может отобразиться “FULL” до достижения программ 200 функций. В таком случае, удалите ненужные запрограммированные функции, и освободите место для следующего обучения.
- Обучение невозможно в следующих случаях:
 - слабые батарейки пульта ДУ данного аппарата или другого компонента.
 - слишком большое или слишком малое расстояние между двумя пультами ДУ.
 - инфракрасные окошки пультов ДУ направлены друг на друга под неправильным углом.
 - пульт ДУ подвергнут прямому попаданию солнечных лучей.
 - долгая или необычная программируемая функция.

Изменение названий источников на дисплейном окошке

Если хотите использовать название, отличное от предустановленного названия, можно изменить название источника, отображаемое на дисплейном окошке (12) пульта ДУ. Данная функция полезна при установке другого компонента для зоны приема.

- 1** Установите селектор режима управления на (14) AMP или (14) SOURCE и затем нажмите селекторную кнопку источника (1) и выберите нужную зону приема для переименования.

На дисплейном окошке (12) отображается название выбранной зоны приема.

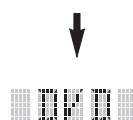
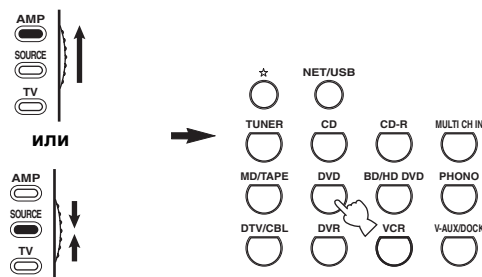

- 2** Нажмите (23) RENAME, используя ручку или подобный предмет.



Примечание

Если любой из следующих шагов не были завершены в течение 30 секунд, режим переименования автоматически отменяется. В таком случае, начните заново с шага 2.

3 Нажимая $\text{④}\Delta / \nabla$, выберите и введите знак.

При нажатии $\text{④}\nabla$, знаки переключаются следующим образом:
 A – Z, 1 – 9, 0, + (плюс), – (дефис), ; (точка с запятой), / (косая черта), и пробел.
 При нажатии $\text{④}\Delta$, знаки переключаются в обратном порядке.

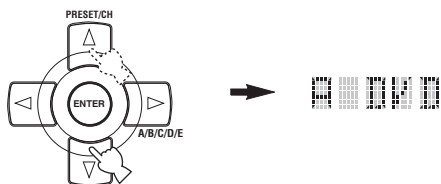

4 Нажмите $\text{④}\triangleright$ для перемещения курсора на следующую позицию.

 Нажмите $\text{④}\triangleleft$ для перемещения курсора на предыдущую позицию.

5 Нажмите $\text{④}\text{ENTER}$ для установки нового названия.

Если переименование прошло успешно, на дисплейном окошке (12) пульта ДУ отображается “OK”.
 Если переименование было неуспешным, на дисплейном окошке (12) пульта ДУ отображается “NG”. В таком случае, начните заново с шага 3.

 Если нужно продолжить переименование другой зоны приема, нажмите селекторную кнопку источника, или повторно нажимая $\text{⑫}\text{SELECT} \Delta / \nabla$, выберите компонент, затем повторите шаги с 3 до 5.

6 Снова нажмите $\text{⑫}\text{RENAME}$ для выхода из режима переименования.



Примечание

При нажатии кнопки, не указанной для соответствующего шага, или при одновременном нажатии нескольких кнопок, на дисплейном окошке (12) пульта ДУ отображается “ERROR”.

Функции программирования макросов

Функция программирования макросов позволяет выполнить серии операций нажатием одной кнопки. Например, если нужно воспроизвести CD, обычно требуется включить компоненты, выбрать источник CD, и затем нажать кнопку воспроизведения для начала воспроизведения. Функция программы макроса позволяет выполнить все эти операции, просто нажав кнопку макроса CD. Кнопки, указанные как кнопки макросов ниже, имеют предустановленные программы макросов. Также можно запрограммировать личные макросы (смотрите стр. 111).

■ Операции MACRO

Кнопки макросов

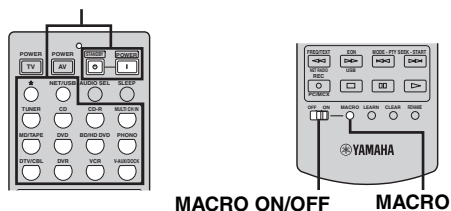

1 Установите селектор $\text{⑫}\text{MACRO ON/OFF}$ на ON.

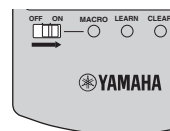

2 Нажмите нужную кнопку макроса.

3 По завершению использования операции программирования макроса, установите селектор $\text{⑫}\text{MACRO ON/OFF}$ на OFF.

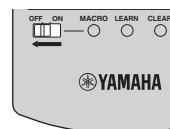

Примечания

- Когда пульт ДУ запускает программу макроса, он не принимает никакие другие операции, пока не завершен запуск программы (перестает мигать индикатор передачи).
- Удерживайте пульт ДУ направленным на компонент, управляемый макросом, пока не завершена операция макроса.

■ Функции макроса по умолчанию

| Нажатие кнопки макроса | Для автоматической передачи данных сигналов в порядке | | |
|------------------------|---|--------|--------------------------|
| | Первый | Второй | Третий |
| | | — | — |
| | (*1) | (*2) | — |
| | | — | — |
| | | | — |
| | (*1) | (*3) | — |
| | | | (Участок CD) (*4) |
| | | | (Участок CD-R) (*4) |
| | | | — |
| | | | (Участок MD/TAPE) (*4) |
| | | | (Участок DVD) (*4) |
| | | | (Участок BD/HD DVD) (*4) |
| | | | — |
| | | | — |
| | | | (Участок DVR) (*4) |
| | | | (Участок VCR) (*4) |
| | | | — |

*1 Можно включить некоторые компоненты (включая компоненты Yamaha), подключенные к данному аппарату, подключив их к AC OUTLET(S) на задней панели данного аппарата. В зависимости от компонента, управление питанием может не синхронизироваться с данным аппаратом. Подробнее, смотрите инструкцию по эксплуатации, приложенную к подключенному компоненту.

*2 При установке кода ДУ для телевизора для DTV/CBL или PHONO (смотрите стр. 105), можно включить питание телевизора без выбора источника приема. Код ДУ, установленный для DTV, имеет приоритет над кодом для PHONO.

*3 При выборе TUNER как источника приема, данный аппарат воспроизводит радиостанцию, принимаемую аппаратом до установки в режим ожидания.

*4 Можно начать воспроизведение для любого, управляемого от пульта ДУ, MD-магнитофона, CD-проигрывателя, CD-магнитофона, DVD-проигрывателя, Blu-ray Disc проигрывателя, HD DVD-проигрывателя или DVD-магнитофона производства Yamaha. При использовании макроса для управления другими компонентами, требуется запрограммировать кнопку воспроизведения в зоне приема того компонента (смотрите стр. 107) или заранее установить код ДУ (смотрите стр. 105).

■ Программирование операций макросов

Можно запрограммировать личный макрос и с помощью функции программирования макроса передавать несколько команд ДУ в последовательности нажатием одной кнопки. Перед программированием макроса, обязательно установите коды ДУ или выполните операции обучения.

Примечания

- При программировании нового макроса для кнопки, макрос по умолчанию не удаляется. Макрос по умолчанию будет срабатывать при удалении запрограммированного макроса.
- Невозможно добавить новый сигнал (шаг макроса) к макросу по умолчанию. При программировании макроса, меняется все содержание макроса.
- Не рекомендуется программировать долгие операции, как управление громкостью, для макроса.

1 Установите селектор режима управления на **AMP** или **SOURCE** и затем, с помощью ручки или подобного предмета, нажмите **MACRO**.

“MCR ?” отображается на дисплейном окошке (12) пульта ДУ.

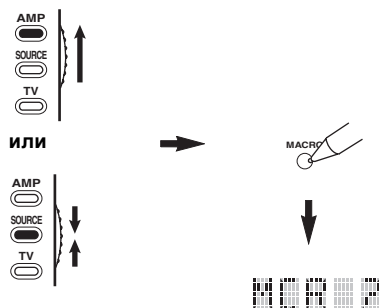

Примечание

Если любой из следующих шагов не были завершены в течение 30 секунд, режим программирования макроса автоматически отменяется. В таком случае, начните заново с шага 1.

2 Нажмите кнопку макроса для использования при управлении макросом.

Название кнопки макроса (напр. “M;DVD”) и название выбранного компонента (напр. “DVD”) поочередно отображаются на дисплейном окошке (12) пульта ДУ.

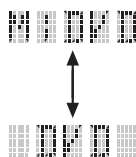

Примечание

При нажатии другой кнопки, а не кнопки макроса, на дисплейном окошке (12) отображается “AGAIN”.

3 В последовательности нажимайте кнопки функций, которые нужно включить в операцию макроса.

Можно установить до 10 шагов (10 функций). После установки 10 шагов, отображается “FULL”, и пульт ДУ автоматически выходит из режима макроса.

Пример

Установить источник приема на DVD → Запустить DVD-проигрыватель → Установить таймер сна

Шаг 1 (“MCR 1”): Нажмите DVD.

Шаг 2 (“MCR 2”): Нажмите AV POWER.

Шаг 3 (“MCR 3”): Нажмите SLEEP.

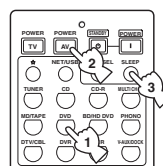

Примечание

Для переключения выбранной зоны приема, нажмите **SELECT** Δ / ▽. При нажатии селекторных кнопок источника, программируется шаг макроса, а **SELECT** Δ / ▽ только переключают выбранную зону приема.

4 По завершению программирования последовательной операции, с помощью ручки или подобного предмета, снова нажмите **MACRO**.

Примечание

При нажатии одновременно нескольких кнопок, на дисплейном окошке (12) отображается “ERROR”.

Удаление конфигураций

Можно удалить все изменения для каждой настройки функции, как заученные функции, макросы, переименованные названия зон приема и установленную идентификацию пульта ДУ.

■ Удаление настроек функций

1 Установите селектор режима управления на ⑭AMP или ⑭SOURCE и затем, с помощью ручки или подобного предмета, нажмите ⑳CLEAR.

На дисплейном окошке (⑫) отображается “CLEAR”.

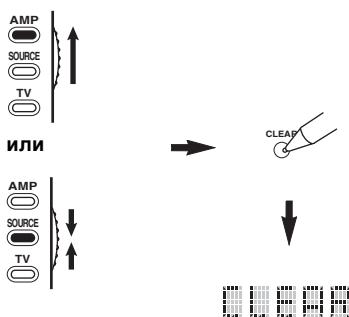

Примечание

Если любой из следующих шагов не были завершены в течение 30 секунд, режим удаления автоматически отменяется. В таком случае, начните заново с шага 1.

2 Нажимая ④Δ / ∇, выберите режим удаления.

- L;CD (др.) (L; Название зоны приема)
Удаление всех заученных функций в соответствующей зоне приема. Название компонента отображается после точки и запятой (;). Нажмите селекторную кнопку источника и выберите зону приема.
- L;AMP Удаление всех заученных функций для управления функциями усилителя данного аппарата.
- L;ALL Удаление всех заученных функций.
- M;ALL Удаление всех запрограммированных макросов.
- RNAME Удаление всех переименованных названий источников.
- FCTRY Удаление всех функций пульта ДУ и установка пульта ДУ на исходные настройки.

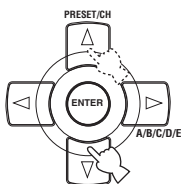

3 Нажмите и удерживайте нажатой ⑳CLEAR примерно 3 секунды.

На дисплейном окошке (⑫) отображается “WAIT”. Если процедура удаления прошла успешно, “C;OK” отображается на дисплейном окошке (⑫) пульта ДУ.

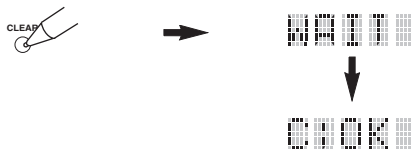

По удалению заученной функции для кнопки, кнопка устанавливается на исходную настройку (или на настройку производителя, если были установлены коды ДУ).

Примечания

- До завершения операций “L;ALL” и “FCTRY” может уйти примерно 30 секунд.
- Если процедура удаления была неуспешной, на дисплейном окошке (⑫) отображается “C;NG”. В таком случае, начните заново с шага 2.
- При нажатии кнопки, не указанной для соответствующего шага, или при одновременном нажатии нескольких кнопок, на дисплейном окошке (⑫) отображается “ERROR”.

4 Для выхода, снова нажмите ⑳CLEAR.

■ Удаление заученной функции

Можно удалить функцию, заученную для определенной кнопки для каждой зоны приема.

1 Установите селектор режима управления на ⑭ AMP или ⑭ SOURCE и затем нажмите селекторную кнопку источника (①) и выберите нужную зону приема с функцией, которую нужно удалить.

На дисплейном окошке отображается название выбранного компонента (⑫).

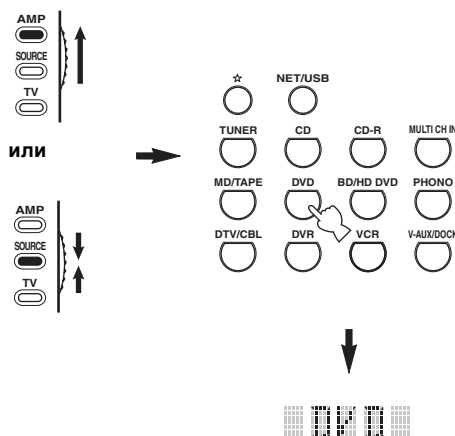

2 Нажмите ⑫ LEARN, используя ручку или подобный предмет.

“LEARN” и название выбранного компонента (напр. “DVD”) поочередно отображается на дисплейном окошке (⑫).

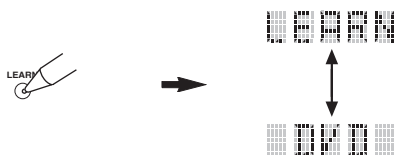

Примечания

- Не нажимайте и удерживайте ⑫ LEARN. Если эта кнопка удерживается более 3 секунд, пульт ДУ входит в режим установки кода ДУ.
- Если любой из следующих шагов не были завершены в течение 30 секунд, режим обучения автоматически отменяется. В таком случае, начните заново с шага 2.

3 С помощью ручки или подобного предмета нажмите и удерживайте ⑬ CLEAR и затем примерно 3 секунды нажимайте кнопку для удаления.

Если процедура удаления прошла успешно, на дисплейном окошке (⑫) отображается “С;ОК”. Как только на дисплейном окошке (⑫) пульта ДУ отобразилось “С;ОК”, отпустите ручку или подобный предмет, использованный для нажатия ⑬ CLEAR, и выйдите из режима очистки. Пульт ДУ возвращается в режим обучения.

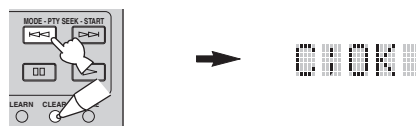

- Для продолжения удаления другой функции, повторите шаг 3.
- Для продолжения удаления другой функции для другого компонента, нажимая ⑫ SELECT Δ / ▽, выберите зону приема, и затем повторите шаг 3.
- По удалению заученной функции для кнопки, кнопка возвращается на исходную настройку (или на настройку производителя, если были установлены коды ДУ).

4 Для выхода, снова нажмите ⑫ LEARN.

Примечания

- Если удаление было неуспешным, на дисплейном окошке (⑫) пульта ДУ отображается “С;NG”. В таком случае, начните заново с шага 2.
- При нажатии одновременно нескольких кнопок, на дисплейном окошке (⑫) отображается “ERROR”.

■ Удаление функции макроса

Можно удалить функцию, запрограммированную для определенной кнопки макроса.

1 Установите селектор режима управления на ⑭ AMP или ⑭ SOURCE и затем, с помощью ручки или подобного предмета, нажмите ⑫ MACRO.

“MCR ?” отображается на дисплейном окошке (⑫) пульта ДУ.

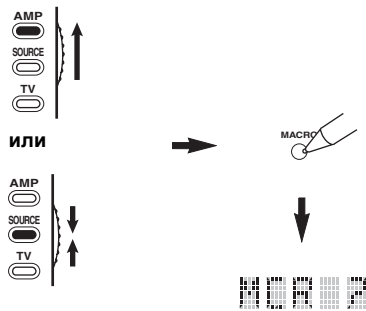

Примечание

Если любой из следующих шагов не были завершены в течение 30 секунд, режим программирования макроса автоматически отменяется. В таком случае, начните заново с шага 1.

2 С помощью ручки или подобного предмета нажмите и удерживайте ⑫ CLEAR, затем примерно 3 секунды нажимайте кнопку макроса для удаления.

Если удаление прошло успешно, на дисплейном окошке (⑫) пульта ДУ отображается “С:ОК”.

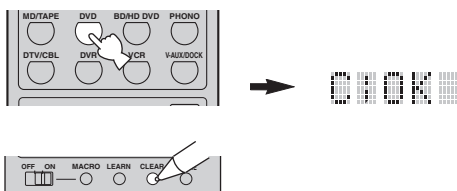

- Для продолжения удаления другой функции, повторите шаг 2.
- По удалению запрограммированной функции для кнопки, кнопка возвращается на исходную настройку (или на настройку производителя, если были установлены коды ДУ).

3 Снова нажмите ⑫ MACRO для выхода из режима программирования макроса.

Примечания

- Если удаление было unsuccessful, на дисплейном окошке (⑫) пульта ДУ отображается “С:NG”. В таком случае, начните заново с шага 2.
- При нажатии одновременно нескольких кнопок, на дисплейном окошке (⑫) пульта ДУ отображается “ERROR”.

Использование многозонной конфигурации

На данном аппарате можно сконфигурировать многозонную аудио/видео систему. Функция многозонной конфигурации позволяет установить данный аппарат на воспроизведение разных источников в основной зоне, второй зоне (Zone 2) и третьей зоне (Zone 3). Используя прилагающийся пульт ДУ, можно управлять данным аппаратом из второй или третьей зоны.

Подключите компонент-источник к аналоговым аудиовходным гнездам данного аппарата для воспроизведения источника в Zone 2 или Zone 3. Данный аппарат не выводит аудиосигналы, поступающие на гнезда DIGITAL INPUT и HDMI, от гнезд ZONE OUT.

Подключение компонентов Zone 2 и Zone 3

Для использования многокомнатных функций данного аппарата, требуется следующее дополнительное оборудование:

- Приемник инфракрасного сигнала в Zone 2 и/или Zone 3.
- Инфракрасный передатчик в основной комнате. Данный передатчик передает инфракрасные сигналы от пульта ДУ в Zone 2 и/или Zone 3 на основную комнату (например, на CD-проигрыватель или DVD-проигрыватель).
- Усилитель и колонки для Zone 2 и/или Zone 3.
- Видеоэкран для второй комнаты.

- При использовании внутренних усилителей данного аппарата, дополнительный усилитель и колонки для Zone 2 и/или Zone 3 не требуются.
- Так как существует много методов подключения и использования данного аппарата в многозонной системе, рекомендуется обратиться к ближайшему авторизованному дилеру Yamaha или сервисный центр относительно подключений Zone 2 и Zone 3, наиболее лучшим образом отвечающих вашим требованиям.

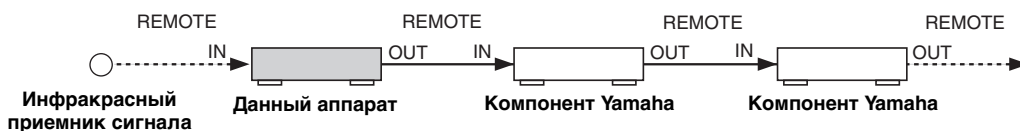

Использование внешних усилителей

Для использования внешнего усилителя в Zone 2 или Zone 3, подключите внешний усилитель к терминалам ZONE OUT и выберите “ВЫЙТИ” в “Zone2 Усил.” или “Zone3 Усил.” (смотрите стр. 94).

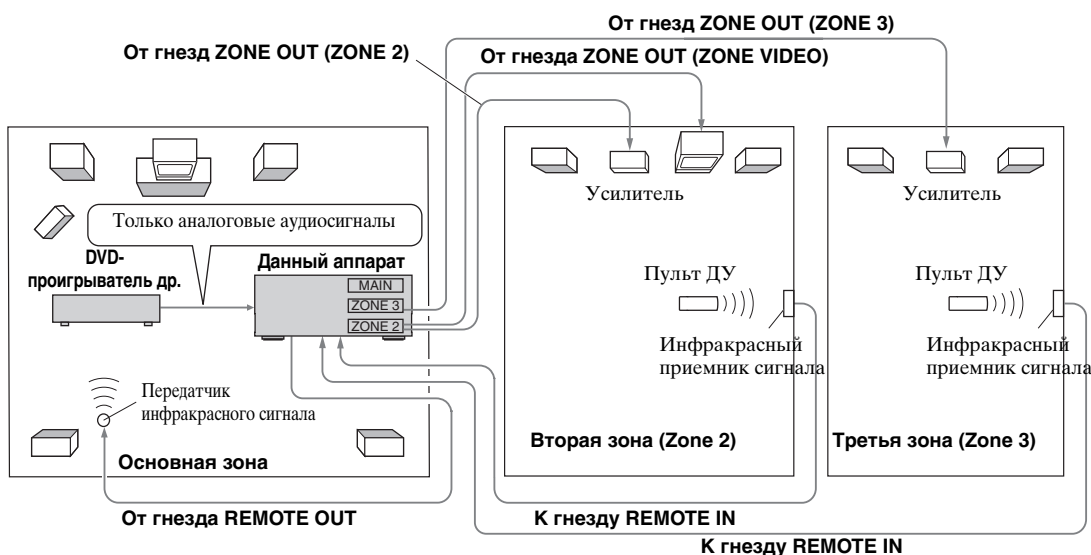

Примечания

- Во избежание неожиданного шума, НЕ используйте функцию Zone 2/Zone 3 с CD-дисками, закодированными по системе DTS.
- С помощью усилителя во второй/третьей комнате, отрегулируйте громкость Zone 2/Zone 3, когда “Zone2 Громк.” или “Zone3 Громк.” установлены на “Фиксир.” (смотрите стр. 94).

■ Использование внутренних усилителей данного аппарата

Важное предупреждение по безопасности

Терминалы колонок SP1 или SP2 данного Ресивера не должны подключаться к Селекторному Устройству Пассивных Громкоговорителей или более одному репродуктору на канал. Подключение к Селекторному Устройству Пассивных Громкоговорителей или нескольким колонкам на канал может создать слишком большую нагрузку на низкий импеданс и привести к повреждению колонок. Для правильного использования, смотрите инструкцию по эксплуатации. Условия в информации по минимальному импедансу колонок для всех каналов должны всегда поддерживаться. Данная информация указана на задней панели Ресивера.

Если вы хотите использовать один внутренний усилитель (SP1 или SP2) данного аппарата

Подключите колонки Zone 2 или Zone 3 напрямую к терминалам колонок SP1 или SP2 и выберите “ИНИЦ:[SP1]” или “ИНИЦ:[SP2]” для “Zone2 Усил.” или “Zone3 Усил.” (смотрите стр. 94).

Если вы хотите использовать два внутренних усилителя (SP1 и SP2) данного аппарата

Подключите колонки Zone 2 и Zone 3 напрямую к терминалам колонок SP1 и SP2 и выберите “Сабв.+ фронт” для “Zone2 Усил.” или “Zone3 Усил.” (смотрите стр. 94).

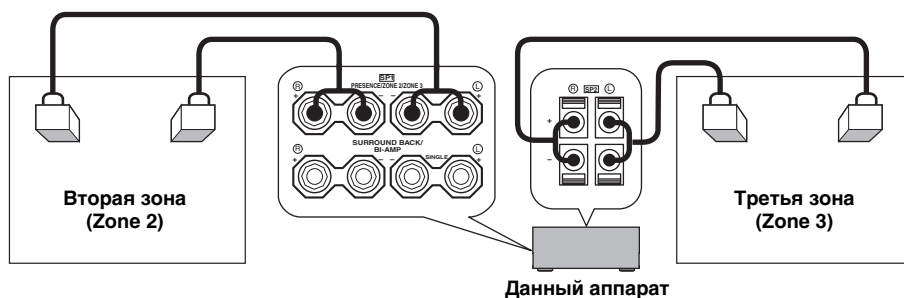

Управление Zone 2 или Zone 3

С помощью кнопок управления на фронтальной панели или пульта ДУ, можно выбрать зону управления.

■ Выбор Zone 2 или Zone 3

Операции фронтальной панели

1 Нажимайте **@ZONE 2 ON/OFF** или **@ZONE 3 ON/OFF** на фронтальной панели для индивидуального включения или отключения Zone 2 или Zone 3.

2 Повторно нажимая **@ZONE CONTROLS** на фронтальной панели, выберите зону для управления.

При каждом нажатии **@ZONE CONTROLS**, дисплей фронтальной панели переключается как показано ниже, и примерно 10 секунд мигает индикатор для текущей выбранной зоны. Однако, при выборе основной зоны, никакой индикатор не мигает.

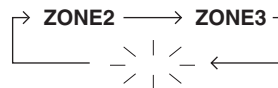

При выборе основной зоны, никакой индикатор не мигает.

ZONE2

Управление усилителем Zone 2 или функциями тюнера.

ZONE3

Управление усилителем Zone 3 или функциями тюнера.



- Данный шаг требуется завершить в течение 10 секунд, пока на дисплее фронтальной панели мигает выбранная зона. В ином случае, режим текущей выбранной зоны автоматически отменяется. В таком случае, снова нажмите **@ZONE CONTROLS**.
- Начальная установка ZONE2 при одновременном включении Zone 2 и Zone 3.

- 3** Для выполнения дальнейших операций, смотрите “Выбор источника приема Zone 2 или Zone 3”, “Настройка уровня громкости Zone 2 или Zone 3”, “Настройка баланса громкости колонок в Zone 2 или Zone 3” или “Настройка тонального качества Zone 2 или Zone 3” на стр. 118.

Операции пульта ДУ

- 1** Установите селектор режима управления на **AMP** и затем, повторно нажимая кнопку **SELECT** Δ , выберите зону для управления.

На дисплейном окошке (12) пульта ДУ отображается “ZONE 2” или “ZONE 3”.

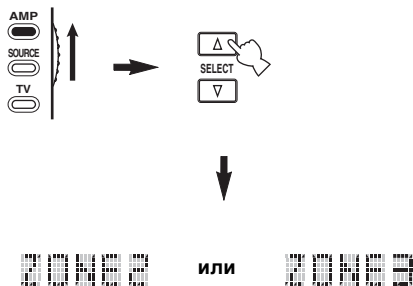

- 2** Для выполнения дальнейших операций, смотрите “Выбор источника приема Zone 2 или Zone 3”, “Настройка уровня громкости Zone 2 или Zone 3”, “Настройка баланса громкости колонок в Zone 2 или Zone 3” или “Настройка тонального качества Zone 2 или Zone 3” на стр. 118.

- 3** Для выхода из режима Zone 2/Zone 3, нажмите **SELECT** Δ / ∇ .

Включение или отключение Zone 2 и/или Zone 3 от пульта ДУ

В зависимости от выбранной зоны, отображенной на дисплейном окошке (12) пульта ДУ, **POWER** и **STANDBY** на пульте ДУ работают по-разному.

- При выборе режима основной зоны, Zone 2 или Zone 3 (смотрите стр. 117), можно по отдельности включить основную зону, Zone 2 или Zone 3 или установить их в режим ожидания.
- При выборе всех режимов, при нажатии **POWER** одновременно включаются основная зона, Zone 2 и Zone 3, и при нажатии **STANDBY** они одновременно устанавливаются в режим ожидания.

| Режим управления | Дисплейное окошко (12) | POWER и STANDBY |
|----------------------------|---|---|
| Режим основной зоны | Название выбранного участка приема | Включение только основной зоны или ее установка в режим ожидания. |
| Режим Zone 2 | “ZONE 2” или “2;название выбранного участка приема” | Включение Zone 2 или ее установка в режим ожидания. |
| Режим Zone 3 | “ZONE 3” или “3;название выбранного участка приема” | Включение Zone 3 или ее установка в режим ожидания. |
| Все режимы | “ALL” | POWER: включение основной зоны, Zone 2 и Zone 3. STANDBY: установка основной зоны, Zone 2 и Zone 3 в режим ожидания. |

Примечания

- Когда пульт ДУ находится в режиме основной зоны, на несколько секунд отображается “MAIN” при нажатии **POWER** или **STANDBY**.
- “ALL” отображается на дисплейном окошке (12) пульта ДУ только при нажатии **SELECT** ∇ .

Выбор источника приема Zone 2 или Zone 3

Поворачивая селектор **INPUT** на фронтальной панели (или установив селектор режима управления на **AMP** и затем нажав одну из селекторных кнопок источника (1)), выберите источник приема выбранной зоны.

Если пульт ДУ используется для выбора источника приема, “2;название выбранного участка приема” или “3;название выбранного участка приема” отображается на дисплейном окошке (12) пульта ДУ при выборе Zone 2 или Zone 3 соответственно.

Примечания

- Выбранные источники приема используются во всех зонах.
- При установке источника записи, кроме “SOURCE” (смотрите стр. 67), источник приема Zone 2 фиксируется на источнике, установленном в качестве источника записи.
- Данный аппарат не отображает меню iPod или сети/USB на видеоэкране, подключенном к одному из гнезд ZONE VIDEO.



- Данный шаг требуется завершить в течение 10 секунд, пока на дисплее фронтальной панели мигает выбранная зона. В противном случае, режим текущей выбранной зоны автоматически отменяется. В таком случае, снова нажмите **ZONE CONTROLS** на фронтальной панели.
- При подключении видеоэкрана к одному из гнезд ZONE VIDEO, можно отобразить информацию по управлению Zone 2 или Zone 3 на видеоэкране. Установите “Zone OSD” на “Zone2иZone3” или “Zone2” (смотрите стр. 93).

После запуска режима управления Zone 2 или Zone 3, выполняйте следующие операции.

■ Настройка уровня громкости Zone 2 или Zone 3

Поворачивая **VOLUME** на фронтальной панели (или нажимая **VOLUME +/-**), настройте уровень громкости выбранной зоны.



Для приглушения выводимого на выбранную зону звучания, нажмите **MUTE** на пульте ДУ.

Примечание

При использовании внешних усилителей в Zone 2 или Zone 3, **VOLUME +/-** может использоваться только при установке “Zone2 Громк.” или “Zone3 Громк.” на “Перемен.” в “Устан. Zone2” или “Устан. Zone3” (смотрите стр. 94).

■ Настройка баланса громкости колонок в Zone 2 или Zone 3

Повторно нажимая **TONE CONTROL**, выберите “BALANCE” и затем поворачивайте **PROGRAM** для настройки баланса уровня фронтальных левой и правой колонок выбранной зоны.

■ Настройка тонального качества Zone 2 или Zone 3

Установите селектор режима управления на **AMP** и затем нажимайте **CH +/-** на пульте ДУ для настройки высокочастотной характеристики (TREBLE) или **TV VOL +/-** для настройки низкочастотной характеристики (BASS) соответственно.

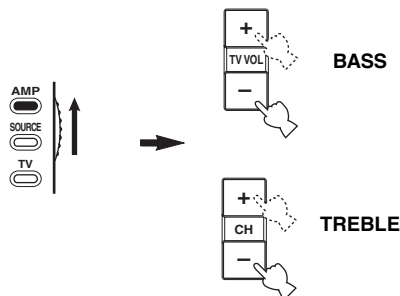

Также можно отрегулировать тональное качество Zone 2 или Zone 3, используя **TONE CONTROL** на фронтальной панели. Подробнее, смотрите “Настройка тонального качества” на стр. 51.

Примечание

До настройки тонального качества соответствующей зоны, убедитесь, что на дисплейном окошке (Ⓜ) пульта ДУ отображено “ZONE 2” или “ZONE 3” (смотрите стр. 117).

■ Использование пульта ДУ Zone 2/Zone 3

Функциями Zone 2 или Zone 3 можно управлять с помощью поставляемого пульта ДУ Zone 2/Zone 3. Сначала, установите переключатель ID1/ID2 и переключатель ZONE 2/ZONE 3 соответствующим образом.

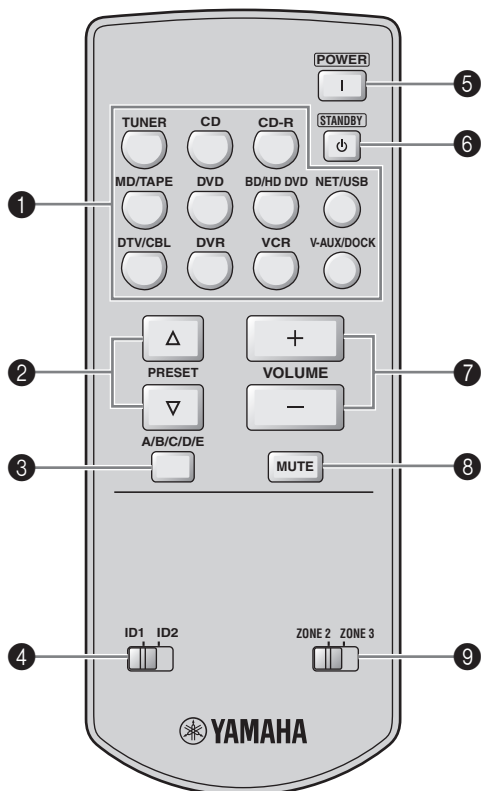

⑥ STANDBY

Установка Zone 2 или Zone 3 в режим ожидания.

Примечание

Данная кнопка работает только когда **MASTER ON/OFF** на фронтальной панели нажата внутрь на позицию ON.

⑦ VOLUME +/-

Увеличение или уменьшение уровня громкости Zone 2 или Zone 3.

⑧ MUTE

Приглушение звучания Zone 2 или Zone 3. Снова нажмите для возобновления вывода звучания на предыдущем уровне громкости.

⑨ Переключатель ZONE 2/ZONE 3

Переключение режима управления Zone 2 и режима управления Zone 3.

Управление функцией усилителя (смотрите стр. 53)

Выберите “TUNER” в качестве источника приема управляемой зоны для использования следующих функций.

② PRESET Δ / ∇

Выбор одного из 8 номеров предустановленных радиостанций (1 до 8), при отображении двоеточия (:) на дисплее фронтальной панели (смотрите стр. 55).

③ A/B/C/D/E

Выбор одной из групп предустановленных радиостанций (A до E) (смотрите стр. 55).

Управление функцией усилителя

① Селекторные кнопки источника

Выбор нужного источника приема для управляемой зоны.

④ Переключатель ID1/ID2

Переключение идентификационного режима пульта ДУ на ID1 и ID2 (смотрите стр. 121).

⑤ POWER

Включение Zone 2 или Zone 3.

Примечание

Данная кнопка работает только когда **MASTER ON/OFF** на фронтальной панели нажата внутрь на позицию ON.

Дополнительные настройки

Данный аппарат оборудован дополнительными меню, отображаемыми на дисплее фронтальной панели. Меню дополнительных настроек содержит дополнительные операции регулировки и настройки работы данного аппарата. Измените начальные настройки (указано жирным для каждого параметра) для их соответствия вашей среде прослушивания.

Примечания

- Произведенные настройки срабатывают в следующий раз при нажатии **Ⓐ MASTER ON/OFF** внутрь на позицию ON для включения данного аппарата (смотрите стр. 33).
- Во время использования меню дополнительных настроек, доступны только **Ⓐ MASTER ON/OFF**, **Ⓟ STRAIGHT** и селектор **Ⓞ PROGRAM**.
- Во время использования меню дополнительных настроек, все другие операции недоступны.
- Меню дополнительных настроек доступно только на дисплее фронтальной панели.

Использование меню дополнительных настроек

1 Для отключения данного аппарата, нажмите **Ⓐ MASTER ON/OFF** на фронтальной панели наружу на позицию OFF.

2 Нажмите и удерживайте **Ⓟ STRAIGHT** на фронтальной панели и затем нажмите **Ⓐ MASTER ON/OFF** внутрь на позицию ON для включения данного аппарата. Данный аппарат включается, и на дисплее фронтальной панели появляется меню дополнительных настроек.

3 Поворачивая селектор **Ⓞ PROGRAM** на фронтальной панели, выберите нужный параметр для настройки. Наименование выбранного параметра отображается на дисплее фронтальной панели.

4 Повторно нажимайте **Ⓟ STRAIGHT** на фронтальной панели для переключения настройки выбранного параметра.

5 Для сохранения новой настройки и отключения данного аппарата, нажмите **Ⓐ MASTER ON/OFF** на фронтальной панели и установите его наружу на позицию OFF.



Выполненные настройки будут работать при следующем включении данного аппарата.

■ Импеданс колонок SPEAKER IMP.

Данная функция используется для установки импеданса колонок на данном аппарате для его соответствия с колонками. Выбор: **8Ω MIN**, **6Ω MIN**

- Выберите “8Ω MIN” для установки импеданса колонок на 8 Ω .
- Выберите “6Ω MIN” для установки импеданса колонок на 6 Ω .

| SPEAKER IMP. | Колонка | Уровень импеданса |
|--------------|-------------------------------|---|
| 8Ω MIN | Фронтальная | Импеданс каждой колонки должен быть 8 Ω или выше. |
| | Центральная | |
| | Окружающего звучания | Импеданс каждой колонки должен быть 8 Ω или выше. |
| | Тылового окружающего звучания | |
| 6Ω MIN | Фронтальная | Импеданс каждой колонки должен быть 4 Ω или выше. |
| | Центральная | |
| | Окружающего звучания | Импеданс каждой колонки должен быть 6 Ω или выше. |
| | Тылового окружающего звучания | |

■ Сенсор ДУ REMOTE SENSOR

Данная функция используется для запуска или отключения функции приема сигнала сенсора ДУ на фронтальной панели данного аппарата.

Выбор: **ON**, **OFF**

- Выберите “ON” для запуска функции приема сигнала сенсора ДУ.
- Выберите “OFF” для отключения функции приема сигнала сенсора ДУ.

Примечание

В большинстве случаев, рекомендуется установить параметр на “ON”.

■ Пробуждение через доступ к RS-232C RS-232C STANDBY

Данная функция используется для установки данного аппарата на режим передачи данных через интерфейс RS-232C, когда данный аппарат находится в режиме ожидания.

Выбор: YES, NO

Исходная установка:

[Модели для США и Канады]: YES

[Другие модели]: NO

- Выберите “YES” для установки данного аппарата на передачу данных через интерфейс RS-232C.
- Выберите “NO” для отмены передачи данных данным аппаратом через интерфейс RS-232C.

■ Пульт ДУ AMP ID

RC AMP ID

Данная функция используется для установки AMP ID данного аппарата для обнаружения пультом ДУ.

Выбор: ID1, ID2

- Выберите “ID1”, если код библиотеки AMP ID установлен на “2001”.
- Выберите “ID2”, если код библиотеки AMP ID установлен на “2002”.

Настройка кода ДУ AMP ID

1 Установите селектор режима управления на **AMP** или **SOURCE**.

2 С помощью ручки или подобного предмета, нажмите и удерживайте **LEARN** примерно 3 секунды, и затем повторно нажимайте **ENTER** до отображения на дисплейном окошке (12) пульта ДУ “L:AMP”.

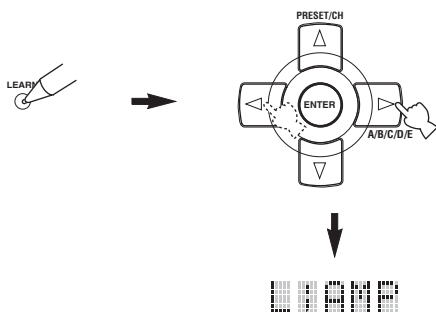

Примечания

- Обязательно нажмите и удерживайте **LEARN** 3 секунды, в ином случае, начнется процесс обучения.
- Если любой из следующих шагов не были завершены в течение 30 секунд, режим настройки автоматически отменяется. В таком случае, начните заново с шага 2.

3 Нажмите кнопку **ENTER**.

На дисплейном окошке (12) пульта ДУ отображается экран ввода четырехзначного кода для выбранной зоны приема.

4 Нажимая цифровые кнопки (6), введите четырехзначный код ДУ AMP ID для нужной зоны приема.

| Идентификационный код ДУ AMP ID*1 | Функция | RC AMP ID*2 |
|-----------------------------------|--|-----------------------------|
| 2001 (исходная установка) | Управление данным аппаратом с использованием кода по умолчанию. | ID1 (исходная установка) |
| 2002 | Управление данным аппаратом с использованием альтернативного кода. | ID2 |

*1 Настройка пульта ДУ.

*2 Настройка данного аппарата.

5 Нажмите **ENTER** для установки номера.

Если процедура установки прошла успешно, на дисплейном окошке (12) отображается “OK”. Если процедура установки была неуспешной, на дисплейном окошке (12) отображается “NG”. В таком случае, начните заново с шага 2.

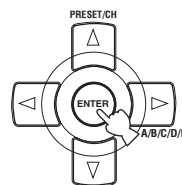

6 Снова нажмите **LEARN** для выхода из режима настройки.

■ Пульт ДУ TUNER ID

RC TUNER ID

Данная функция используется для установки TUNER ID данного аппарата для обнаружения пультом ДУ.

Выбор: ID1, ID2

- Выберите “ID1”, если код библиотеки TUNER ID установлен на “2602”.
- Выберите “ID2”, если код библиотеки TUNER ID установлен на “2603”.

Настройка TUNER ID пульта ДУ

1 Установите селектор режима управления на **AMP** или **SOURCE** и затем нажмите **TUNER** на пульте ДУ для выбора тюнера и для изменения идентификации для пульта ДУ.

- 2 С помощью ручки или подобного предмета, нажмите и удерживайте  LEARN примерно 3 секунды до переменного отображения на дисплейном окошке (12) “L;TUN” и “TUNER”.**



3 секунды

Примечания

- Обязательно нажмите и удерживайте  LEARN 3 секунды, в ином случае, начнется процесс обучения.
- Если любой из следующих шагов не были завершены в течение 30 секунд, режим настройки автоматически отменяется. В таком случае, начните заново с шага 2.

- 3 Нажмите кнопку  ENTER.**
На дисплейном окошке (12) пульта ДУ отображается экран ввода четырехзначного кода для выбранной зоны приема.

- 4 Нажимая цифровые кнопки (6), введите четырехзначный код ДУ для нужной зоны приема.**

| Идентификационный код ДУ TUNER ID*1 | Функция | RC TUNER ID*2 |
|-------------------------------------|--|-----------------------------|
| 2602 (исходная установка) | Управление данным аппаратом с использованием кода по умолчанию. | ID1 (исходная установка) |
| 2603 | Управление данным аппаратом с использованием альтернативного кода. | ID2 |

*1 Настройка пульта ДУ.

*2 Настройка данного аппарата.

- 5 Нажмите  ENTER для установки номера.**

Если процедура установки прошла успешно, на дисплейном окошке (12) отображается “OK”.

Если процедура установки была неуспешной, на дисплейном окошке (12) отображается “NG”. В таком случае, начните заново с шага 2.

- 6 Снова нажмите  LEARN для выхода из режима настройки.**



Смотрите стр. 120 для управления дополнительными настройками.

■ Шаг частоты тюнера TUNER FREQ STEP (Только модель для Азии и общая модель)

Данная функция используется для установки частотного шага тюнера в соответствии с частотным шагом в вашем регионе.

Выбор: AM10/FM100, **AM9/FM50**

- Выберите “AM10/FM100” для Северной, Центральной, и Южной Америки.
- Выберите “AM9/FM50” для других регионов.

■ Настройка двойного усиления BI-AMP

Данная функция используется для включения или отключения функции двойного усиления.

Выбор: ON, **OFF**

- Выберите “ON” для включения функции двойного усиления.
- Выберите “OFF” для отключения функции двойного усиления.

Примечание

При установке “BI-AMP” на “ON”, терминалы SURROUND BACK не могут использоваться для подключения тыловых колонок окружающего звучания, так как те терминалы SURROUND BACK уже используются для подключений двойного усиления (смотрите стр. 19).

■ Инициализация параметра INITIALIZE

Данная функция используется для сброса параметров данного аппарата на исходные заводские установки. Можно выбрать категорию параметров для инициализации.

Выбор: DSP PARAM, VIDEO, NETWORK, ALL, CANCEL

- Выберите “DSP PARAM” для инициализации всех параметров звукового поля (смотрите стр. 71).
- Выберите “VIDEO”, кроме “Коротк. сообщ.” и “На экране” (смотрите стр. 87).
- Выберите “NETWORK” для инициализации параметров сети и USB (смотрите стр. 91).
- Выберите “ALL” для инициализации всех параметров данного аппарата.
- Выберите “CANCEL” для отмены процедуры инициализации.

Примечания

- Для инициализации параметров определенной программы, используйте “Инициализ.” в меню программы звукового поля (смотрите стр. 77).
- Если сетевые параметры были сброшены, “DHCP” в “NET/USB” автоматически устанавливается на “Вкл.” (смотрите стр. 91) и зарегистрированное ID клиента данного аппарата на Yamaha MCX-2000 удаляется (смотрите стр. 64).

■ ТВ формат TV FORMAT

Данная функция используется для настройки формата цветового кодирования телевизора.

Выбор: NTSC, PAL

Исходная установка:

[Модели для С.Ш.А., Канады, Кореи и общая модель]: NTSC

[Другие модели]: PAL

Примечание

Данный параметр воздействует только на видеоэкран, подключенный к гнездам MONITOR OUT, и не воздействует на видеоэкран Zone 2, подключенный к гнездам ZONE 2 VIDEO.

■ HDMI проверка экрана MONITOR CHECK

Данная функция используется для запуска или отключения функции проверки экрана данного аппарата. При установке “MONITOR CHECK” на “YES”, данный аппарат принимает информацию по доступным разрешениям видеосигнала от видеоэкрана, подключенного через HDMI, и можно выбрать только поддерживаемые видеоэкранным разрешением в “HDMI Разрешение” (смотрите стр. 87). Если “MONITOR CHECK” установлен на “SKIP”, невозможно выбрать разрешение в “HDMI Разрешение”.

Выбор: YES, SKIP

■ Язык графического интерфейса пользователя GUI LANGUAGE

Данная функция используется для выбора нужного языка, отображаемого в меню GUI (графический интерфейс пользователя) данного аппарата.

Выбор: ENGLISH (Английский), JAPANESE (Японский), FRENCH (Французский), GERMAN (Немецкий), SPANISH (Испанский), RUSSIAN (Русский)

Возможные неисправности и способы по их устранению

Если у вас возникли любые из следующих трудностей во время эксплуатации данного аппарата, воспользуйтесь таблицей ниже для устранения ошибки. В случае, если неисправность не указана в таблице или вы не смогли исправить ошибку, следуя инструкциям таблицы, отключите данный аппарат, отсоедините силовой кабель, и обратитесь к ближайшему авторизованному дилеру или сервис центр Yamaha.

■ Общая часть

| Неисправность | Причина | Способ устранения | Смотрите стр. |
|---|---|--|---------------|
| Данный аппарат не включается или устанавливается в режим ожидания после включения питания. | Не был подключен силовой кабель или вилка неполностью вставлена в розетку. | Подключите силовой кабель соответствующим образом. | — |
| | Неправильная настройка импеданса колонок. | Настройте импеданс колонок для его соответствия с колонками. | 33 |
| | Была активизирована схема защиты. | Убедитесь, что все проводные соединения колонок выполнены соответствующим образом как на данном аппарате, так и на самих колонках, а также в том, что провода для соединений не соприкасаются ни с чем, кроме точки для соответствующего соединения. | 15 |
| | Данный аппарат подвергся сильному электрическому напряжению от внешних источников (например, молния или сильное статическое электричество). | Установите данный аппарат в режим ожидания, отключите силовой кабель, подключите его к розетке через 30 секунд, и пользуйтесь как обычно. | — |
| Отсутствует звучание. | Кабели входа/выхода были подключены неправильно. | Подключите кабели соответствующим образом. Если неисправность не была устранена, это означает, что используемые кабели могут быть с дефектом. | 23-30 |
| | Селектор аудиовходного гнезда установлен на "HDMI", "COAX/OPT" или "ANALOG". | Установите селектор аудиовходного гнезда на "AUTO". | 42 |
| | Селектор аудиовходного гнезда установлен на "ANALOG", в то время как принимаемый компонент-источник выводит цифровые аудиосигналы. | Установите селектор аудиовходного гнезда на "AUTO" или "COAX/OPT". | 42 |
| | Не был выбран соответствующий источник. | С помощью селектора Ⓢ INPUT на фронтальной панели (или селекторных кнопок источника ①) на пульте ДУ) выберите соответствующий источник приема. | 41, 42 |
| | Колонки подключены ненадежно. | Надежно подключите колонки. | 15 |
| | Низкий уровень громкости. | Увеличьте уровень громкости. | — |
| | Звучание приглушено. | Для возобновления воспроизведения звучания и последующей настройки звучания, нажимайте Ⓢ MUTE или Ⓢ VOLUME +/- на пульте ДУ. | 43 |
| | Поступают сигналы от компонента-источника, которые данный аппарат не может воспроизвести, например от CD-ROM-диска. | Воспроизведите источник, сигналы которого можно воспроизвести на данном аппарате. | — |
| | Компоненты HDMI, подключенные к данному аппарату, не поддерживают стандарты защиты от копирования HDCP. | Подключите компоненты HDMI, поддерживающие стандарты защиты от копирования HDCP. | 21 |
| | "Поддер.Ауд." установлен на "Другое" и аудиосигналы "HDMI" не воспроизводятся на данном аппарате. | Установите "Поддер.Ауд." на "RX-V3800" в "Опция". | 95 |
| Отсутствует картинка. | Выходные и входные провода источника картинки подключены к различным типам видеогнезд. | Установите "Преобразов." на "Вкл." или подключите компоненты-источники таким-же образом, как при подключении видеозащиты к данному аппарату. | 86 |
| | Данный аппарат выводит видеосигнал, не поддерживаемый на видеозащиты, подключенном к гнезду HDMI OUT. | Установите "INITIALIZE" на "VIDEO" для сброса параметров видео. | 123 |
| | | Установите "MONITOR CHECK" на "YES". | 123 |
| | Включен режим Pure Direct. | Отключите функцию Pure Direct. | |
| Поступают нестандартные видеосигналы. | | | |

| Неисправность | Причина | Способ устранения | Смотрите стр. |
|---|--|---|---------------|
| На видеоэкране не отображаются экраны коротких сообщений. | Параметр “Коротк. сообщ.” установлен на “Выкл.”. | Установите “Коротк. сообщ.” на “Вкл.”. | 87 |
| | Параметр “Преобразов.” установлен на “Выкл.”. | Установите “Преобразов.” на “Вкл.”. | 86 |
| | Сигналы, поступающие на входные гнезда HDMI, выводятся на гнездо HDMI OUT. Поступают видеосигналы HDTV. | | |
| Внезапное отключение звучания. | Была активизирована схема защиты из-за короткого замыкания, т.д. | Убедитесь, что настройка импеданса установлена соответствующим образом. Убедитесь, что провода колонок не соприкасаются друг с другом, и затем снова включите аппарат. | 33, 120 — |
| | Таймер сна привел аппарат к отключению. | Включите данный аппарат, и заново начните воспроизведение источника. | — |
| | Звучание приглушено. | Для возобновления выводимого звучания, нажмите MUTE или VOLUME +/- на пульте ДУ. | 43 |
| Слышится звучание от колонки только на одной стороне. | Кабели подключены неправильно. | Подключите кабели соответствующим образом. Если неисправность не была устранена, это означает, что используемые кабели могут быть с дефектом. | 15 |
| | Неправильная настройка “Уровень кол.”. | Отрегулируйте настройки “Уровень кол.”. | 91 |
| Основное звучание воспроизводится только от центральной колонки. | При воспроизведении монофонического источника с использованием программы CINEMA DSP, сигнал источника направляется на центральный канал, а фронтальные колонки и колонки окружающего звучания воспроизводят только эффекты звучания. | | |
| Отсутствие звучания от центральной колонки. | Параметр “Центр” в “Устан. колонок” установлен на “Нет”. | Установите “Центр” на “Маленькие” или “Большие”. | 89 |
| | Была выбрана одна из программ HiFi DSP (кроме “7ch Stereo”), и принимается аналоговый 2-канальный источник | Для вывода звучания от центральной колонки, попытайтесь использовать другую программу звукового поля. | 45 |
| Отсутствие звучания от колонок присутствия. | Программы звукового поля отключены. | Нажмите STRAIGHT для их включения. | 50 |
| | Используется источник или комбинация программ, не поддерживающая вывод звучания от всех каналов. | Попробуйте другую программу звукового поля. | 41 |
| Отсутствие звучания от колонок окружающего звучания. | Параметр “Тылы” в “Устан. колонок” установлен на “Нет”. | Установите “Тылы” на “Маленькие” или “Большие”. | 89 |
| | Данный аппарат находится в режиме “STRAIGHT” и воспроизводится монофонический источник. | Нажмите STRAIGHT на фронтальной панели до отключения “STRAIGHT” на дисплее фронтальной панели. | 50 |
| Отсутствие звучания от сабвуфера. | Параметр “Бас выход” в “Устан. колонок” установлен на “Фронт” при воспроизведении сигнала Dolby Digital или DTS. | Установите “Бас выход” на “Сабвуфер” или “Сабв.+ фронт”. | 89 |
| | Параметр “Бас выход” в “Устан. колонок” установлен на “Сабвуфер” или “Фронт” при воспроизведении 2-канального источника. | Установите “Бас выход” на “Сабв.+ фронт”. | 89 |
| | Источник не содержит низкочастотные сигналы. | | |
| Отсутствие звучания от тыловых колонок окружающего звучания. | “Тылы” в “Устан. колонок” установлен на “Нет” и “Центр. тылы” автоматически установлен на “Нет”. | Установите “Тылы” и “Центр. тылы” на настройку, кроме “Нет”. | 89 |
| | Параметр “Центр. тылы” в “Устан. колонок” установлен на “Нет”. | Установите “Центр. тылы” на настройку, кроме “Нет”. | 89 |
| | Включен режим CINEMA DSP 3D. | Установите режим CINEMA DSP 3D на “OFF”. | 50 |

| Неисправность | Причина | Способ устранения | Смотрите стр. |
|---|---|--|---------------|
| Аудиовходные источники на могут воспроизводиться в нужном формате цифрового аудиосигнала. (Не включается индикатор нужного источника приема или индикатор декодера на дисплее фронтальной панели). | Подключенный компонент не установлен в режим вывода цифровых сигналов Dolby Digital или DTS. | Произведите соответствующие настройки, следуя инструкции по эксплуатации компонента. | — |
| | Селектор аудиовходного гнезда установлен на “ANALOG”. | Установите селектор аудиовходного гнезда на “AUTO”. | 42 |
| Слышен гудящий шум. | Кабели подключены неправильно. | Подключите аудиокабели соответствующим образом. Если неисправность не была устранена, это означает, что используемые кабели могут быть с дефектом. | — |
| | Проигрыватель дисков не подключен к терминалу GND. | Подключите кабель заземления проигрывателя дисков к терминалу GND данного аппарата. | 27 |
| Низкий уровень громкости при воспроизведении записи. | Запись воспроизводится на проигрывателе дисков с MC головкой. | Подключите проигрыватель дисков к данному аппарату через усилитель MC головки. | 27 |
| Невозможно увеличить уровень громкости, или звучание искажено. | Выключен компонент, подключенный к гнездам AUDIO OUT (REC) данного аппарата. | Включите питание компонента. | — |
| Невозможно записать звуковые эффекты. | Невозможно записать звуковые эффекты на записывающем компоненте. | | |
| Невозможно записать источник на цифровой компонент записи, подключенный к гнезду DIGITAL OUTPUT. | Компонент-источник не подключен к гнездам DIGITAL INPUT данного аппарата. | Подключите компонент-источник к гнездам DIGITAL INPUT. | 24, 27 |
| | Некоторые компоненты не могут записывать источники формата Dolby Digital или DTS. | | |
| Невозможно записать источник на аналоговый компонент записи, подключенный к гнездам AUDIO OUT (REC). | Компонент-источник не подключен к аналоговым гнездам AUDIO IN данного аппарата. | Подключите компонент-источник к аналоговым гнездам AUDIO IN. | 27 |
| Невозможно изменить параметры звукового поля и некоторые другие настройки данного аппарата. | Параметр “Блок.памяти” в “Опция” установлен на “Вкл.”. | Установите “Блок.памяти” на “Выкл.”. | 95 |
| Данный аппарат не работает соответствующим образом. | Завис внутренний микрокомпьютер из-за сильного электрического напряжения от внешних источников (например, молния и излишнее статическое электричество) или из-за низкого напряжения электропитания. | Отсоедините силовой кабель от сети переменного тока и затем снова подсоедините его через примерно 30 секунд. | — |
| Индикация “CHECK SP WIRES” отображается на дисплее фронтальной панели. | Короткое замыкание в кабелях колонок. | Убедитесь, что кабели всех колонок подключены правильно. | 15 |
| Слышатся шумовые помехи от цифрового или радиочастотного оборудования. | Данный аппарат очень близко расположен к цифровому или высокочастотному оборудованию. | Передвиньте данный аппарат подальше от такого оборудования. | — |
| Искажена картинка. | Видеоисточник содержит записанные или закодированные сигналы для защиты от копирования. | | |
| Данный аппарат внезапно устанавливается на режим ожидания. | Температура внутри корпуса поднялась очень высоко и была задействована схема защиты от перегрева. | Подождите около часа, пока данный аппарат остынет, и затем снова включите его. | — |

■ Тюнер

| | Неисправность | Причина | Способ устранения | Смотрите стр. |
|--|---|---|--|---|
| ЧМ | Слышится шум во время стереофонического приема ЧМ-радиостанции. | Это может быть вызвано характеристиками самих стереофонических ЧМ-трансляций, когда передающая антенна находится очень далеко или при слабом сигнале, поступающем на антенну. | Проверьте подключения антенны. | 32 |
| | | | Старайтесь пользоваться высококачественной направленной ЧМ-антенной. | — |
| | | | Попробуйте настроиться вручную. | 53 |
| | Искажение звучания, невозможно добиться лучшего приема даже с использованием хорошей ЧМ-антенны. | Многолучевая интерференция. | Отрегулируйте расположение антенны для избежания многолучевой интерференции. | — |
| | Невозможно настроиться на желаемую радиостанцию в режиме автоматической настройки. | Очень слабый сигнал передающей радиостанции. | Используйте высококачественную направленную ЧМ-антенну. | — |
| Попробуйте настроиться вручную. | | | 53 | |
| Невозможно настроиться на ранее предустановленные радиостанции. | Аппарат был отключен в течение продолжительного промежутка времени. | Заново предустановите радиостанции. | 54 | |
| АМ | Невозможно настроиться на желаемую радиостанцию в режиме автоматической настройки. | Слабый сигнал, или ослаблены соединения антенны. | Закрепите соединения рамочной АМ-антенны и измените направление для лучшего приема. | — |
| | | | Попробуйте настроиться вручную. | 53 |
| | Слышится шум с потрескиванием и шипением. | Не подключена поставляемая рамочная АМ-антенна. | Подключите рамочную АМ-антенну соответствующим образом, даже при использовании внешней антенны. | 32 |
| | | | Шумы могут быть вызваны молнией, флуоресцентной лампой, мотором, термостатом или другим электрическим оборудованием. | Используйте внешнюю антенну и провод заземления. Это хоть как-то помогает, но все-же очень трудно избавиться от всех шумовых помех. |
| | Слышится шум с гудением и воем. | Поблизости используется телевизор. | Передвиньте данный аппарат подальше от телевизора. | — |

■ Пульт ДУ

| Неисправность | Причина | Способ устранения | Смотрите стр. |
|---|---|--|---------------|
| Пульт ДУ не работает или функционирует надлежащим образом. | Слишком далеко или неправильный угол. | Пульт ДУ работает при максимальном диапазоне до 6 м и угле внеосевого отклонения от фронтальной панели, не превышающем 30 градусов. | 34 |
| | Прямое попадание солнечных лучей или освещения (от инвертной флуоресцентной лампы, т.д.) на сенсор ДУ данного аппарата. | Измените месторасположение данного аппарата. | — |
| | Слабое напряжение в батарейках. | Поменяйте все батарейки. | 5 |
| | Батареек хватает ненадолго и они быстро кончаются. | Очень рекомендуется использовать щелочные батарейки. | — |
| | Неправильно установлен селектор режима управления. | Правильно установите селектор режима управления. При управлении данным аппаратом, установите его на позицию AMP . При управлении компонентом, выбранным от селекторной кнопки источника, установите его на позицию SOURCE . При управлении телевизором в зоне DTV или PHONO, установите его на позицию TV . | — |
| | Неправильно был установлен код ДУ. | Установите код ДУ соответствующим образом, используя “Список кодов дистанционного управления” в конце данного руководства. | 105 |
| Попробуйте установить другой код того-же производителя, используя “Список кодов дистанционного управления” в конце данного руководства. | | | 105 |
| Код библиотеки пульта ДУ и идентификационный код ДУ данного аппарата не совпадают. | Выберите идентификационный код ДУ данного аппарата в соответствии с кодом библиотеки пульта ДУ. | 105 | |
| Пульт ДУ не работает или функционирует надлежащим образом. | Даже если код ДУ установлен правильно, некоторые модели могут не отвечать на сигналы пульта ДУ. | С помощью функции обучения, запрограммируйте необходимые функции независимо для программируемых кнопок. | 107 |
| Пульт ДУ не заучивает новые функции. | Слишком слабые батарейки в данном пульте ДУ и/или другом пульте ДУ. | Поменяйте батарейки. | 5 |
| | Слишком большое или слишком малое расстояние между двумя пультами ДУ. | Расположите пульты ДУ на соответствующем расстоянии. | 107 |
| | Кодировка или модуляция сигнала другого пульта ДУ не совпадает с данным пультом ДУ. | Функция заучивания недоступна. | — |
| | Заполнилась память. | Удалите другие неиспользуемые функции и освободите пространство для новых функций. | 112 |

■ HDMI

| Сообщение об ошибке | Причина | Способ устранения | Смотрите стр. |
|---------------------|---|---|---------------|
| Сл.мн.устр. | Количество подключенных компонентов HDMI превышает ограничение. | Уменьшите количество подключенных компонентов HDMI. | — |
| Ошиб. HDCP | Невозможно идентифицировать HDCP. | Проверьте, что подключены компоненты HDMI, поддерживающие стандарты защиты от копирования HDCP. | — |

| HDMI сообщение | Причина | Способ устранения | Смотрите стр. |
|--------------------|--|---|---------------|
| Вне разреш. | Подключенный экран несовместим с разрешением входного видеосигнала или входной видеосигнал является аналоговым компонентным видеосигналом с разрешением 1080p. | Установите соответствующее разрешение выходного видеосигнала на принимаемом компоненте-источнике. | — |

■ Сеть и USB

| Неисправность | Причина | Способ устранения | Смотрите стр. |
|---|---|---|---------------|
| Компьютерный сервер/ МСХ-2000/интернет-радио работает неправильно. | Неправильно установлен IP-адрес. | Установите функцию сервера DHCP маршрутизатора на ON. Или, выполните конфигурацию вручную, в соответствии с текущей рабочей средой. | 91 |
| | Не подключен сетевой кабель. | Правильно подключите кабель. | 31 |
| Невозможно воспроизвести музыку на компьютерном сервере. | На компьютере не установлено Windows Media Player 11 или Windows Media Connect 2.0. | Установите Windows Media Player 11 или Windows Media Connect 2.0 на компьютер. | — |
| | Музыка записана в формате, который не может воспроизводиться на данном аппарате. Данный аппарат не может воспроизводить музыкальные форматы, за исключением WMA, MP3 и WAV (формат PCM). Также помните, что некоторые музыкальные файлы не могут воспроизводиться, даже если они записаны в формате WMA, MP3 или WAV. | Воспроизведите музыку в формате, поддерживаемом данным аппаратом. | — |
| | Музыка защищена от копирования. | Данный аппарат не может воспроизводить музыку, защищенную от копирования. | — |
| Невозможно подключиться к Windows Media Player 11 или Windows Media Connect 2.0. | Компьютер Windows XP загружается как домен. | Загрузитесь как локальный компьютер, а не как домен. | — |
| Невозможно подключиться к серверу MusicCAST. | Вы пытались подключиться к МСХ-1000. Сервер MusicCAST, подключаемый к данному аппарату – МСХ-2000. | Используйте МСХ-2000 или компьютерный сервер. | — |
| | Процедура автоматической конфигурации не выполнена. | Выполните “Auto Configure”. | 63 |
| Отображается “Disconnected” даже при наличии устройства USB. | Данный аппарат распознает устройство USB как нелегальное устройство. | Отключите и затем снова включите данный аппарат. | 65 |
| Невозможно воспроизвести интернет-радио. | Запущен брандмауэр сетевого устройства. Интернет-радио может воспроизводиться только тогда, когда оно проходит через порт, предназначенный для каждой радиостанции. Номер порта изменяется в зависимости от радиостанции. | Проверьте настройку брандмауэра сетевого устройства. | — |
| | Отключено интернет-соединение. | Проверьте конфигурацию сетевого устройства, и затем свяжитесь с провайдером сетевого соединения. | — |

| Неисправность | Причина | Способ устранения | Смотрите стр. |
|--|---|---|----------------------|
| Невозможно просмотреть музыкальные файлы и директории на устройстве USB. | Музыкальные файлы и директории расположены вне зоны FAT. | Расположите музыкальные файлы и директории внутри зоны FAT. | — |
| | Вы пытаетесь зайти на иерархию, превышающую 8 уровней директорий, или в директорию с более чем 500 файлами. | Измените структуру данных на устройстве USB. | — |
| Невозможно распознать устройство USB. | Подключенное устройство USB отлично от устройства памяти USB класса массового хранения USB или не является переносным аудиоплеером USB. | Данный аппарат может распознавать только устройство памяти USB класса массового хранения USB или переносной аудиоплеер USB. Также помните, что он не может распознавать определенные устройства USB, даже если они относятся к вышеуказанным типам устройств. | 65 |
| | | Некоторые устройства легче распознаются, если они установлены до включения данного аппарата. | 65 |
| Данный аппарат не вызывает правильный параметр через цифровые кнопки (1-8). | Неправильное подключенное устройство USB. | Подключите устройство USB, содержащее предустановленный параметр. | 65 |
| | Поменялась директория, содержащая выбранный параметр. | Заново установите нужный параметр к цифровым кнопкам (1-8). | 65 |
| Данный аппарат не вызывает выбранный параметр через цифровые кнопки (1-8). | Неправильное подключение устройства USB. | Подключитесь к правильному устройству USB надлежащим образом. | 65 |
| | Компьютер или MCX-2000, содержащий выбранный параметр, отключен. | Включите компьютер или MCX-2000. | 63 |
| | Выбранная интернет-радиостанция временно недоступна или не работает. | Заново попытайтесь, когда выбранная интернет-радиостанция производит трансляцию. | 64 |
| | | Предустановите другие интернет-радиостанции. | 65 |
| Сообщение о состоянии | Причина | Способ устранения | Смотрите стр. |
| Подождите пожалуйста | Данный аппарат устанавливает связь с сетью. | Это не является системной ошибкой. Подождите немного. | — |
| | Данный аппарат устанавливает связь с устройством памяти USB или переносным аудиоплеером USB. | Это не является системной ошибкой. Подождите немного. | — |
| Подождите пожалуйста (Загрузка сервера) | Данный аппарат запускает MCX-2000, установленный в режим ожидания. | Подождите примерно 20 секунд. | — |
| Ошибка соединения | Возникла проблема во время передачи сигнала от сети на данный аппарат. | Проверьте соединение между данным аппаратом и LAN портом на маршрутизаторе или концентраторе. | 31 |
| | | Убедитесь, что маршрутизатор правильно подключен и включен. Также, во время попытки прослушивания интернет-радио, убедитесь, что модем правильно подключен и включен. | 31 |
| Отсоединен | Устройство памяти USB или переносной аудиоплеер USB были отсоединены от USB порта данного аппарата. | Проверьте соединение между данным аппаратом и устройством памяти USB или переносным аудиоплеером USB. | — |
| | Компьютерный сервер или MCX-2000, ранее подключенный к данному аппарату, не существует. | Подключите данный аппарат к доступному компьютерному серверу или MCX-2000. | 63 |
| | Проблема передачи сигнала от устройства памяти USB или переносного аудиоплеера USB на данный аппарат. | Отключите данный аппарат и заново подключите устройство памяти USB или переносной аудиоплеер USB к порту USB данного аппарата. | 33 |
| Попробуйте перезагрузить устройство памяти USB или переносной аудиоплеер USB. | | — | |

| Сообщение о состоянии | Причина | Способ устранения | Смотрите стр. |
|---------------------------------|---|--|---------------|
| Ошибка доступа | Данный аппарат не может войти в устройство памяти USB или переносной аудиоплеер USB. | Попытайтесь использовать устройство памяти USB или переносной аудиоплеер USB. | — |
| | Проблема передачи сигнала от устройства памяти USB или переносного аудиоплеера USB на данный аппарат. | Отключите данный аппарат и заново подключите устройство памяти USB или переносной аудиоплеер USB к порту USB данного аппарата. | 33 |
| | | Попытайтесь перезагрузить устройство памяти USB или переносной аудиоплеер USB. | — |
| Невозможно воспроизвести | Данный аппарат не может воспроизвести песни, записанные на компьютере. | Убедитесь, что на компьютере установлена программа Windows Media Connect 2.0. | — |
| | | Убедитесь, что песни, сохраненные на компьютере могут воспроизводиться (MP3, WMA, и WAV). | — |
| | | Сохраните другие воспроизводимые музыкальные файлы (MP3, WMA, и WAV) на компьютере. | — |
| | Сеть может быть перегружена из-за интенсивного доступа, и воспроизведение прерывается. | Попытайтесь подготовить сеть только для использования с данным аппаратом, отдельно от общего доступа к сети. | — |
| Список обновлен | Список содержания, сохраненный на компьютерном сервере или MCX-2000 был обновлен. | | |
| Закладка вкл. | Нужная интернет-радиостанция была добавлена в список "Bookmarks". | | |
| Закладка выкл. | Сохраненная интернет-радиостанция была удалена из списка "Bookmarks". | | |
| Чистая память! | У выбранной цифровой кнопки отсутствует назначенный параметр. | Назначьте нужный параметр для цифровой кнопки. | 65 |
| Не найдено | Данный аппарат не может найти назначенный параметр для выбранной цифровой кнопки. | Подключите устройство USB, содержащее предустановленный параметр. | 65 |
| | | Включите компьютер или MCX-2000. | 63 |
| | | Заново попытайтесь, когда выбранная интернет-радиостанция производит трансляцию. | 64 |
| | | Заново установите нужный параметр к цифровым кнопкам (1-8). | 65 |

■ iPod

Примечание

В случае ошибки передачи с отсутствием сообщения о рабочем состоянии на фронтальной панели или видеоэкране, проверьте соединение с iPod (смотрите стр. 30).

| Сообщение о состоянии | Причина | Способ устранения | Смотрите стр. |
|---------------------------------|---|--|---------------|
| Загружается... | Данный аппарат устанавливает связь с iPod. | | |
| | Данный аппарат считывает списки песен с iPod. | | |
| Ошибка соединения | Возникла проблема во время передачи сигнала от iPod на данный аппарат. | Отключите данный аппарат и заново подсоедините универсальный док Yamaha для iPod к терминалу DOCK данного аппарата. | 30 |
| | | Попробуйте перезапустить iPod. | — |
| Неопознанный iPod | Используемый iPod не поддерживается данным аппаратом. | Поддерживаются только iPod (Click and Wheel), iPod nano, и iPod mini. | — |
| iPod подсоединен | iPod правильно установлен на универсальном доке Yamaha для iPod (например, YDS-10, продающийся отдельно), подключенном к терминалу DOCK данного аппарата, и соединение между iPod и данным аппаратом завершено. | | |
| Отсоединен | iPod был извлечен из универсального дока Yamaha для iPod (например, YDS-10, продающийся отдельно), подключенного к терминалу DOCK данного аппарата. | Обратно установите iPod на универсальный док Yamaha для iPod (например, YDS-10, продающийся отдельно), подключенный к терминалу DOCK данного аппарата. | 30 |
| Невозможно воспроизвести | Данный аппарат не может воспроизвести песни, записанные на iPod. | Убедитесь, что песни на iPod могут проигрываться. | — |
| | | Сохраните некоторые другие воспроизводимые музыкальные файлы на iPod. | — |

■ Автомат.настр.

До Автомат.настр.

| Сообщение об ошибке | Причина | Способ устранения | Смотрите стр. |
|-----------------------|---|---|---------------|
| Подкл-те мик. | Не подключен микрофон оптимизатора. | Подключите поставляемый микрофон оптимизатора к гнезду OPTIMIZER MIC на фронтальной панели. | 37 |
| Выкл-те наушн. | Подключены наушники. | Отсоедините наушники. | — |
| Нет настр.меню | Все параметры меню установлены на “Пропустить”. | Установите нужный параметр меню на “Проверить”. | 39 |
| Блокир.память | Параметр “Блок.памяти” установлен на “Вкл.”. | Установите “Блок.памяти” на “Выкл.”. | 95 |

Во время Автомат.настр.

| Сообщение об ошибке | Причина | Способ устранения | Смотрите стр. |
|-------------------------|---|--|---------------|
| E01:Нет фронт.к. | Не обнаружены сигналы фронтального Л/П каналов. | Проверьте соединения фронтальных Л/П колонок. | 15 |
| E02:Нет тыл.кол. | Не обнаружен сигнал канала окружающего звучания. | Проверьте соединения колонки окружающего звучания. | 15 |
| E03:Нет през.кол | Не обнаружен сигнал канала присутствия. | Проверьте соединения колонки присутствия. | 15 |
| E04:SBR → SBL | Обнаружен сигнал только тылового правого канала окружающего звучания. | При использовании только одной тыловой колонки окружающего звучания, подключите тыловую колонку окружающего звучания к терминалу SURROUND BACK SINGLE. | 15 |
| E05:Шумно | Слишком сильный шум фона. | Попробуйте запустить “Автомат.настр.” в тишине. | — |
| | | Выключите шумное электрооборудование как кондиционеры воздуха или отодвиньте их подальше от микрофона оптимизатора. | — |
| E06:Тылы контр. | Подключены тыловые колонки окружающего звучания, хотя Л/П колонки окружающего звучания не подключены. | При использовании тыловых колонок окружающего звучания, подключите колонки окружающего звучания. | 15 |
| E07:Нет микроф. | Во время процедуры “Автомат.настр.” был отсоединен микрофон оптимизатора. | Подключите поставляемый микрофон оптимизатора к гнезду OPTIMIZER MIC на фронтальной панели. | 37 |
| E08:Нет сигнала | Микрофон оптимизатора не обнаружил тестовый тональный сигнал. | Проверьте настройку микрофона. | 37 |
| | | Проверьте соединения и размещение колонок. | 15 |
| E09:Остановите | Процедура “Автомат.настр.” была отменена по желанию пользователя. | Запустите “Автомат.настр.” снова. | 37 |
| E10:Внутр.ошибка | Произошла внутренняя ошибка. | Запустите “Автомат.настр.” снова. | 37 |

После Автомат.настр.

| Предупреждение | Причина | Способ устранения | Смотрите стр. |
|-------------------------|---|--|---------------|
| W1:Ошибка фазы | Неправильная полярность колонок. В зависимости от колонок, может отображаться данное предупреждение, даже если колонки подключены надлежащим образом. | Проверьте полярность в подключении колонок (+ или -). | 15 |
| W2:Большое раст. | Расстояние между колонкой и местом слушателя превышает 24 м. | Пододвиньте колонку поближе к месту слушателя. | — |
| W3:Ошибка уровн. | Слишком большая разница в уровнях громкости колонок. | Переустановите колонки таким образом, чтобы все колонки были установлены в местах с одинаковыми условиями. | — |
| | | Проверьте подключения колонок. | 15 |
| | | Используйте колонки одинакового качества. | — |
| | | Настройте уровень громкости сабвуфера. | 37 |
| W4:Ошибка комм. | Результаты проверки соединений “Автомат.настр.” отличаются от “Устан. колонок” в “Ручная настр.”. | Используйте “Устан. колонок” в “Ручная настр.” для настройки параметров колонок вручную. | 88 |

Примечания

- При отображении экранов “ERROR” или “WARNING”, проверьте причину проблемы, затем снова запустите “Автомат.настр.”.
- При отображении предупреждения “W2” или “W3”, это значит, что регулировки были выполнены, хотя регулировки могут быть неоптимальными.
- В зависимости от колонок, предупреждение “W1” может отображаться даже при правильных соединениях колонок.
- При повторном появлении ошибки “E10”, пожалуйста, свяжитесь с квалифицированным сервис центром Yamaha.

Перезагрузка системы

Данная функция используется для сброса всех параметров данного аппарата на исходные заводские установки.

Примечания

- Данная процедура полностью сбрасывает все параметры данного аппарата, включая параметры “SET MENU”. Однако, невозможно сбросить параметры меню дополнительных настроек.
- Исходные заводские настройки запускаются при следующем включении данного аппарата.



Для отмены процедуры инициализации в любой момент, нажмите **A MASTER ON/OFF** на фронтальной панели и установите ее наружу на позицию OFF.

1 Для отключения данного аппарата, нажмите **A MASTER ON/OFF** на фронтальной панели наружу на позицию OFF.

2 Нажмите и удерживайте **P STRAIGHT** и затем нажмите **A MASTER ON/OFF** внутрь на позицию ON для включения данного аппарата.

Данный аппарат включается, и на дисплее фронтальной панели отображается “ADVANCED SETUP”.



3 Поворачивая селектор **C PROGRAM**, выберите “INITIALIZE”.

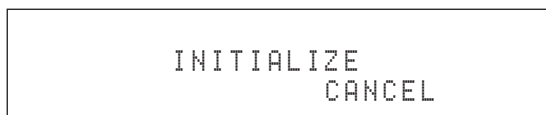

4 Повторно нажимая **P STRAIGHT**, выберите “ALL”.



- Для отмены процедуры инициализации без изменений, выберите “CANCEL”.
- Параметры видео или параметры программы звукового поля можно инициализировать по отдельности. Смотрите стр. 123 для более подробной информации.

5 Для подтверждения выбора и отключения данного аппарата, нажмите **A MASTER ON/OFF** и установите его наружу на позицию OFF.

■ Синхронизация аудио и видеосигналов (синхронизация изображения и речевых сигналов)

Синхронизация изображения с речевыми сигналами - это технический термин, включающий трудность и возможность поддержки синхронизации аудио и видеосигналов после производства и при передаче. Ввиду того что аудио и видео задержка требует комплексных настроек конечным потребителем, HDMI версии 1.3 содержит функцию автоматической синхронизации аудио и видеосигналов, позволяющую устройствам автоматически и точно производить данную синхронизацию без вмешательства пользователя.

■ Соединение двухканального усиления

Соединение двухканального усиления использует два усилителя для колонки. Один усилитель подключен к секции низкочастотного динамика колонки, в то время как другой подключен к комбинированной секции динамика средних и высоких частот. В таком виде, каждый усилитель работает в пределах ограниченного частотного диапазона. Данный ограниченный диапазон упрощает работу каждого усилителя, и каждый усилитель не может влиять каким-либо образом на качество звучания. Внутренний кроссовер колонки состоит из LPF (фильтр низких частот) и HPF (фильтр высоких частот). Согласно названию, LPF пропускает частоты ниже частоты отсечки и отклоняет частоты выше частоты отсечки. Таким-же образом, HPF пропускает частоты выше его частоты отсечки.

■ Компонентный видеосигнал

Система компонентного видеосигнала разделяет видеосигнал на сигнал Y для яркости и сигналы R_v и R_r для насыщенности. Система воспроизводит цвет более правдоподобно, так как эти сигналы независимы. Компонентный сигнал также называется “сигналом различия цвета”, так как сигнал яркости отделен от сигнала цвета. Для вывода компонентного сигнала требуется экран с компонентными входными гнездами.

■ Композитный видеосигнал

Система композитного видеосигнала разделяет видеосигнал на три основных элемента видеокартинки: цвет, яркость и синхронизация данных. Композитное видеогнездо на видеоконтакте передает эти три элемента вместе.

■ Deep Color

Deep Color обозначает использование различных глубин цветности в дисплеях, от 24-битовой глубины в предыдущих версиях спецификации HDMI. Данная дополнительная битовая глубина позволяет телевизорам высокой четкости и другим экранам перейти от миллион цветов к миллиарду цветов, и удалить равномерное распределение цветов на экране для гладких тональных переходов и тонким градиациям между цветами. Увеличенный коэффициент контрастности может содержать во много раз больше оттенков серого между черным и белым. Также Deep Color увеличивает количество доступных цветов в пределах, ограниченных цветовым пространством RGB или YCbCr.

■ Нормализация диалога

Нормализация диалога - это функция Dolby Digital или DTS, используемая для удерживания программ на одинаковом среднем уровне слышимости, чтобы пользователю не требовалось переключать уровень громкости для программ Dolby Digital или DTS.

■ Dolby Digital

Цифровая система окружающего звучания Dolby Digital позволяет насладиться полностью независимым многоканальным звучанием. Система Dolby Digital позволяет воспроизводить 5 полнодиапазонных аудиоканалов с 3 фронтальными каналами (фронтальный левый/правый и центральный), и 2 стереофоническими каналами окружающего звучания. Включая дополнительный канал, специально предназначенный для низкочастотных эффектов и известный как LFE (низкочастотный эффект), данная система в итоге обладает 5.1 каналами (канал LFE считается как 0.1). Использование 2-канального стереофонического режима для колонок окружающего звучания позволяет более аккуратно воспроизводить движущиеся звуковые эффекты и среду окружающего звучания по сравнению с системой Dolby Surround. Широкий динамический диапазон от максимального до минимального уровней громкости, воспроизводимый 5 полнодиапазонными каналами, и точное направление звучания, сгенерированное с использованием цифровой обработки звучания, позволяют слушателю впервые испытать беспрецедентное чувство реализма и волнения. Данный аппарат позволяет вам свободно выбрать любую среду звучания, от монофонической до 5.1-канальной конфигурации, в зависимости от ваших потребностей.

■ Dolby Digital EX

Система Dolby Digital EX предназначена для создания 6 полно-диапазонных каналов от 5.1-канальных источников. Это достигается путем использования матричного декодера, выводящего 3 канала окружающего звучания от 2 каналов источника. Для достижения наилучшего результата, система Dolby Digital EX должна использоваться для звукового сопровождения кинофильмов, записанных по системе Dolby Digital Surround EX. Используя данный дополнительный канал, вы можете насладиться более динамичным и реалистичным движущимся звучанием, особенно во время сцен с эффектами “пролета” или “облета”.

■ Dolby Digital Plus

Dolby Digital Plus - передовая аудиотехнология, разработанная для высокочетких программ и носителей, включая трансляции высокой четкости, HD DVD, и Blu-ray Disc. Выбранная как обязательный аудиостандарт для HD DVD и как дополнительный аудиостандарт для Blu-ray Disc, данная технология воспроизводит многоканальное звучание с дискретным выводом каналов. С поддержкой битовых потоков до 6,0 Мбит/с, Dolby Digital Plus может одновременно проводить до 7.1 дискретных аудиоканалов. Поддерживаемый HDMI версии 1.3 и разработанный для проигрывателей оптических дисков и аудиовизуальных ресиверов/усилителей будущего, Dolby Digital Plus также остается полностью совместимым с существующими многоканальными аудиосистемами, содержащими Dolby Digital.

■ Dolby Pro Logic II

Система Dolby Pro Logic II является улучшенной технологией, которая используется для декодирования обширного круга существующих источников в формате Dolby Surround. Данная новая технология позволяет дискретное 5-канальное воспроизведение с 2 фронтальными левым и правым каналами, 1 центральным каналом, и 2 левым и правым каналами окружающего звучания вместо только 1 канала окружающего звучания для обычной технологии Pro Logic. Имеются три доступных режима: "Режим Music" для музыкальных источников, "Режим Movie" для кинофильмов и "Режим Game" для игровых источников.

■ Dolby Pro Logic IIx

Система Dolby Pro Logic IIx является новой технологией, позволяющей производить дискретное многоканальное воспроизведение от 2-канальных или многоканальных источников. Имеются три доступных режима: "Режим Music" для музыкальных источников, "Режим Movie" для кинофильмов (только для 2-канальных источников) и "Режим Game" для игровых источников.

■ Dolby Surround

Система Dolby Surround, используя 4-канальную аналоговую систему записи, воспроизводит реалистичные и динамические звуковые эффекты: 2 фронтальных левых и правых канала (стереофонический), центральный канал для воспроизведения диалогов (монофонический), и канал окружающего звучания для особых звуковых эффектов (монофонический). Канал окружающего звучания воспроизводит звучание в узком частотном диапазоне. Система Dolby Surround широко используется почти во всех видеокассетах и лазерных дисках, а также во многих трансляциях телевидения и кабельного телевидения. Встроенный декодер Dolby Pro Logic данного аппарата использует систему обработки цифрового сигнала, таким образом автоматически стабилизируя уровень громкости каждого канала для усиления передвигающихся звуковых эффектов и направленности.

■ Dolby TrueHD

Dolby TrueHD - продвинутая технология аудиосигналов без потерь, разработанная для носителей на основе дисков высокой четкости, включая HD DVD и Blu-ray Disc. Выбранная как обязательный аудиостандарт для HD DVD и как дополнительный аудиостандарт для Blu-ray Disc, данная технология воспроизводит звучание, которое до единой биты идентично тому, каким было создано звукорежиссером, и предоставляет насладиться домашним кинотеатром высокой четкости. С поддержкой битовых потоков до 18,0 Мбит/с, Dolby TrueHD может одновременно проводить до 8 дискретных аудиоканалов частотой 24-бит/96 кГц. Поддерживаемый HDMI версии 1.3 и разработанный для проигрывателей оптических дисков и аудиовизуальных ресиверов/усилителей будущего, Dolby TrueHD также остается полностью совместимым с существующими многоканальными аудиосистемами и сохраняет возможность использования функции метаданных Dolby Digital, позволяя нормализовать диалог и управлять динамическим диапазоном.

■ DSD

Технология Direct Stream Digital (DSD) позволяет сохранить аудиосигналы на цифровых носителях информации как Super Audio CD-диски. С помощью DSD, сигналы сохраняются как значения с едиными битовыми значениями с высокочастотной частотой выборки 2,8224 МГц, в то время как формирование шума и передискретизация используются для уменьшения искажения, широко распространенного для аудиосигналов с очень высоким квантованием. Из-за высокой частоты выборки, можно достичь лучшего качества звучания, чем при формате PCM, используемом для обычных аудио CD-дисков.

■ DTS 96/24

Система DTS 96/24 предоставляет невообразимое качество звучания для многоканальных звуков на DVD видеодисках, и полностью совместима со всеми выпущенными декодерами DTS. "96" обозначает частоту стробирования 96 кГц по сравнению с обычной частотой стробирования 48 кГц, "24" обозначает слово длиной 24-биты. Система DTS 96/24 обеспечивает чистейшее качество звучания для оригинального источника в формате 96/24, и 96/24 5.1-канальное звучание высококачественного динамичного видеосигнала для музыкальных программ и звукового сопровождения фильмов на DVD видеодисках.

■ DTS Digital Surround

DTS была разработана для замены аналоговых звуковых сигналов кинофильмов 6.1-канальным цифровым звуковым сигналом, и в данное время становится все более популярной для использования в кинотеатрах во всем мире. Система домашнего кинотеатра, разработанная DTS, Inc., позволяет вам насладиться глубиной звучания и пространственным звучанием цифровой системы окружающего звучания DTS в вашем доме. Данная система эффективно воспроизводит свободное от помех 6-канальное звучание (говоря техническим языком, всего 5.1 каналов, включая фронтальные левый и правый, центральный, левый и правый каналы окружающего звучания, и канал LFE 0.1 (сабвуфер)). Данный аппарат оснащен декодером DTS-ES для 6.1-канального воспроизведения путем добавления канала тылового окружающего звучания к существующему 5.1-канальному формату.

■ DTS Express

DTS Express - это продвинутая аудиотехнология для дополнительных функций на Blu-ray Disc или HD DVD, содержащий высококачественные аудиосигналы с низкой битовой скоростью, оптимизированные для передачи по сети, и для Интернет приложений. DTS Express используется для функции Secondary Audio на Blu-ray Disc или функции Sub Audio на HD DVD. Данные функции включают аудиокomentarии (например, дополнительные комментарии кинорежиссера) по требованию пользователей через Интернет, др. Сигналы DTS Express микшируются с основным аудиопотоком на воспроизводящем компоненте, и компонент посылает микшированный аудиопоток на аудиовизуальные ресиверы/усилители через цифровое коаксиальное, цифровое оптическое, или аналоговое соединения.

■ DTS-HD Master Audio

DTS-HD Master Audio - продвинутая технология аудиосигналов без потерь, разработанная для носителей на основе дисков высокой четкости, включая HD DVD и Blu-ray Disc. Выбранная как обязательный аудиостандарт одновременно для HD DVD и Blu-ray Disc, данная технология воспроизводит звучание, которое до единой биты идентично тому, каким было создано звукорежиссером, и предоставляет насладиться домашним кинотеатром высокой четкости. С поддержкой битовых потоков до 18,0 Мбит/с для HD DVD и до 24,5 Мбит/с для Blu-ray Disc, DTS-HD Master Audio может одновременно проводить до 7.1 дискретных каналов частотой 24-бит/96 кГц. Поддерживаемый HDMI версии 1.3 и разработанный для проигрывателей оптических дисков и аудиовизуальных ресиверов/усилителей будущего, DTS-HD Master Audio также остается полностью совместимым с существующими многоканальными аудиосистемами, содержащими DTS Digital Surround.

■ DTS-HD High Resolution Audio

DTS-HD High Resolution Audio - аудиотехнология с высоким разрешением, разработанная для носителей на основе дисков высокой четкости, включая HD DVD и Blu-ray Disc. Выбранная как дополнительный аудиостандарт одновременно для HD DVD и Blu-ray Disc, данная технология воспроизводит звучание, виртуально неотличимое от исходного, позволяя насладиться домашним кинотеатром высокой четкости. С поддержкой битовых потоков до 3,0 Мбит/с для HD DVD и 6,0 Мбит/с для Blu-ray Disc, DTS-HD High Resolution Audio может одновременно проводить до 7.1 дискретных каналов частотой 24-бит/96 кГц. Поддерживаемый HDMI версии 1.3 и разработанный для проигрывателей оптических дисков и аудиовизуальных ресиверов/усилителей будущего, DTS-HD High Resolution Audio также остается полностью совместимым с существующими многоканальными аудиосистемами, содержащими DTS Digital Surround.

■ HDMI

HDMI (High-Definition Multimedia Interface) - первый промышленно-поддерживаемый, несжатый, полностью цифровой аудио/видео интерфейс. Обеспечивая интерфейс между любым источником (например, кабельная коробка или аудиовизуальный ресивер) и аудио/видеоэкраном (например, цифровой телевизор) с помощью одного кабеля, HDMI поддерживает стандартное, усиленное или высокочеткое видеоизображение, а также многоканальное цифровое звучание. HDMI передает все стандарты ATSC HDTV и поддерживает 8-канальное цифровое звучание, с полосой частот для соответствия с будущими улучшениями и требованиями.

При использовании в комбинации с HDCP (High-bandwidth Digital Content Protection), HDMI обеспечивает надежный аудио/видео интерфейс, соответствующий требованиям по безопасности поставщиков материала содержания и системных операторов. Для подробной информации о HDMI, смотрите страницу HDMI на [“http://www.hdmi.org/”](http://www.hdmi.org/).

■ 0.1 канал LFE

Данный канал воспроизводит низкочастотные сигналы. Данный канал обладает частотным диапазоном от 20 Гц до 120 Гц. Данный канал считается как 0.1, так как он позволяет только усилить низкочастотный диапазон, по сравнению с полнодиапазонным воспроизведением других 5/6 каналов в 5.1/6.1-канальных системах Dolby Digital или DTS.

■ MP3

Один из методов сжатия звучания, используемый MPEG. Он использует метод безвозвратного сжатия, который архивирует с высоким уровнем сжатия путем сокращения данных в звучании, трудно уловимом для человеческого слуха. Этот метод может сжимать данные примерно на 1/11 (128 кб/сек) с одновременным сохранением одинакового качества звучания, как на музыкальных CD-дисках.

■ Neo:6

Система Neo:6 предназначена для декодирования обычных 2-канальных источников для 6-канального воспроизведения определенным декодером. Данная система позволяет выполнять многоканальное воспроизведение с более высоким разделением, точно так же, как при воспроизведении цифрового дискретного сигнала. Имеются два доступных режима: “Режим Music” для музыкальных источников и “Режим Cinema” для кинофильмов.

■ PCM (Линейный PCM)

Линейный PCM - это формат сигнала, позволяющий преобразовывать аналоговые аудиосигналы в цифровой формат, и записывать и передавать их без дополнительного сжатия. Данный метод используется для аудиозаписи на CD-дисках и DVD-дисках. Система PCM использует технологию производства отбора размера аналогового сигнала на очень короткую единицу времени. Известный как “Модуляция Импульсного Кода”, аналоговый сигнал кодируется в виде импульсов и затем модулируется для записи.

■ Частота стробирования и количество квантованных бит

При преобразовании аналогового аудиосигнала в цифровой формат, частотой стробирования называют количество раз стробирования сигнала в секунду, в то время как количество квантованных бит определяется как уровень частоты при преобразовании уровней звука в цифровое значение. Диапазон амплитудно-импульсной модуляции для воспроизведения зависит от частоты амплитудно-импульсной модуляции, в то время как динамический диапазон, представляющий собой разницу уровней звучания, определяется количеством квантованных бит. В принципе, чем выше частота амплитудно-импульсной модуляции, тем шире диапазон частот для воспроизведения, и чем больше количество квантованных бит, тем чище воспроизведение уровней звучания.

■ S-video сигнал

Система S-video сигнала позволяет разделить видеосигнал, обычно передаваемый через штыревой кабель, и передавать его как сигнал яркости Y и сигнал насыщенности C через S-video кабель. Использование гнезда S VIDEO помогает избежать потери видеосигнала во время передачи, и записывать и воспроизводить даже более красивые образы.

■ WAV

Стандартный формат аудиофайла Windows, что означает метод записи цифровых данных путем преобразования аудиосигналов. Он не указывает на определенный метод сжатия (кодирования), и таким образом можно использовать нужный метод сжатия. По умолчанию, он совместим с методом PCM (без сжатия) и некоторыми другими методами сжатия, включая метод ADPCM.

■ WMA

Метод сжатия звучания, разработанный Microsoft Corporation. Он использует метод безвозвратного сжатия, который архивирует с высоким уровнем сжатия путем сокращения данных в звучании, трудно уловимом для человеческого слуха. Этот метод может сжимать данные примерно на 1/22 (64 кб/сек) с одновременным сохранением одинакового качества звучания, как на музыкальных CD-дисках.

Информация о программах звукового поля

■ Элементы звукового поля

Многочисленные отражения от стен комнаты создают богатое звучание всех тонов звучания инструмента. Кроме воспроизведения живого звучания, эти отражения позволяют почувствовать место расположения артиста, и размер и форму комнаты для прослушивания.

В дополнение к поступающему прямому звучанию от инструмента артиста, существуют также два отличительных типа звуковых отражений, комбинация которых приводит к созданию звукового поля.

Ранние отражения

Быстро улавливаемый отраженный звук (через 50 мс – 100 мс после прямого звучания), отраженный только от одной поверхности (например, от потолка или стены). Ранние отражения на самом деле делают прямое звучание чище.

Реверберации

Они воспроизводятся путем отражения от более чем одной поверхности (например, стен, и потолка) и они так многочисленны, что их соединение приводит к формированию продолжительного звучания в виде зари. Они не являются направленными, и снижают чистоту прямого звучания.

Прямое звучание, ранние отражения и последующие реверберации помогают определить размер и форму комнаты, и данная информация воспроизводится цифровым процессором звукового поля для создания звуковых полей.

Если вы создадите соответствующие ранние отражения и последующие реверберации в комнате для прослушивания, вы сможете создать свою собственную среду прослушивания. Акустика комнаты может превратиться в акустику концертного зала, танцплощадки, или любой размер виртуальной комнаты. Возможность создания таких звуковых полей по желанию - как раз то, для чего Yamaha создала цифровой процессор звукового поля.

■ CINEMA DSP

Так как системы Dolby Surround и DTS были изначально разработаны для использования в кинотеатрах, они производят наилучший эффект в кинотеатрах, спроектированных для акустических эффектов и оборудованных большим количеством колонок. Из-за различия в домашних условиях, зависящих от размера комнаты, материала стен, количества колонок и т.д., также неизбежно и изменение в качестве слышимого звучания. Основываясь на изобилии реально измеренных данных, Yamaha CINEMA DSP позволяет насладиться аудиовизуальным исполнением кинотеатра в комнате для прослушивания в вашем доме, с помощью оригинальной технологии звукового поля Yamaha, скомбинированной с различными цифровыми аудиосистемами.

■ CINEMA DSP 3D

Фактически измеренные данные звукового поля содержат информацию о высоте звуковых образов. Функция CINEMA DSP 3D позволяет достигнуть воспроизведения точной высоты звуковых образов таким образом, что это приводит к созданию точных и интенсивных стереоскопических звуковых полей в комнате для прослушивания.

■ SILENT CINEMA

Yamaha разработала алгоритм звуковых эффектов DSP для естественного, реалистичного воспроизведения для наушников. Параметры для наушников установлены в каждом звуковом поле, позволяя аккуратно воспроизводить все программы звуковых полей для прослушивания с использованием наушников.

■ Virtual CINEMA DSP

Yamaha разработала алгоритм Virtual CINEMA DSP, использующий виртуальные колонки окружающего звучания, и позволяющий прослушивать эффекты окружающего звучания звукового поля DSP даже без использования колонок окружающего звучания. Вы можете даже воспроизводить виртуальные эффекты Virtual CINEMA DSP даже с использованием минимальной 2-колоночной системы, которая не включает центральную колонку.

■ Compressed Music Enhancer

Функция Compressed Music Enhancer данного аппарата улучшает прослушивание путем регенерации отсутствующих гармоник в искажении сжатия. В результате, компенсируется уравнивание сложности из-за потери высокочастотной точности, а также недостаток басов из-за потери низкочастотного баса, обеспечивая улучшенное звучание всей акустической системы.

■ Воспроизведение звучания от каждой колонки

Звучание от каждой колонки зависит от типа поступающих аудиосигналов. Для понимания расположения колонок для каждой программы звукового поля, смотрите диаграммы в таблице ниже. Подробнее о воспроизведении звучания от каждой колонки в программах звукового поля, смотрите “Воспроизведение звучания для каждой программы звукового поля” в “APPENDIX (ПРИЛОЖЕНИЕ)” в конце данной инструкции.

Примечание

Помните, что звучание от колонок может отсутствовать или быть недостаточным, в зависимости от типа воспроизводимого источника приема. Более того, может быть, некоторые каналы могут использоваться только частично, для приспособления к особым аспектам кинофильмов, например, к особым звуковым эффектам и т.д.



Можно выбрать декодер для воспроизведения звучания от тыловых колонок окружающего звучания, за исключением “2ch Stereo”, “7ch Stereo”, и “STRAIGHT” (смотрите стр. 45).

Информация о параметрическом эквалайзере

Для оптимизации частотных характеристик параметрического эквалайзера для его соответствия со средой прослушивания, данный аппарат использует технологию Yamaha Parametric Room Acoustic Optimizer (YPAO) вместе с настройками Parametric EQ (смотрите стр. 82). YPAO, с помощью комбинации трех следующих параметров (Частота, Прирост и Q factor), обеспечивает высокоточные настройки частотных характеристик.

■ Частота

Данный параметр регулируется с шагом в одну-третью октава между 32 Гц и 16 кГц.

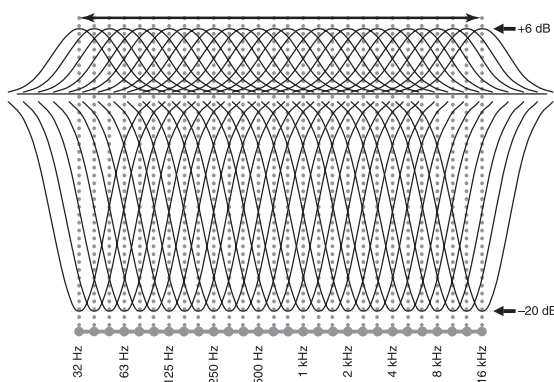

■ Прирост

Данный параметр регулируется с шагом в 0,5 дБ между -20 и +6 дБ.

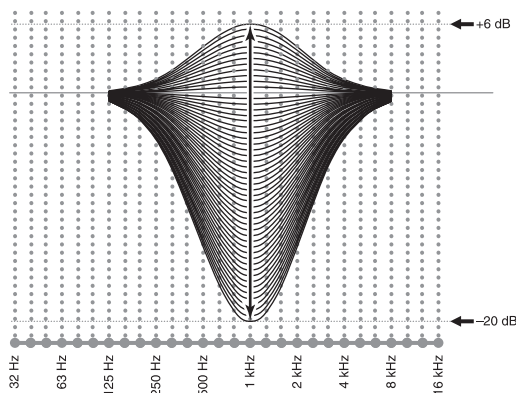

■ Q factor

Ширина определенного диапазона частот называется Q factor. Данный параметр настраивается между значениями 0,5 и 10.

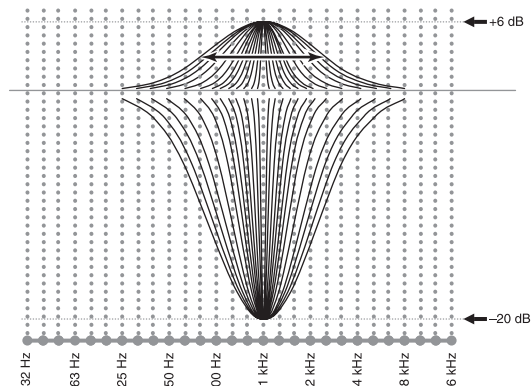

YPAO настраивает частотные характеристики для соответствия вашим требованиям прослушивания, с помощью комбинации вышеуказанных трех параметров (Частота, Прирост и Q factor) для каждого диапазона эквалайзера в параметрическом эквалайзере данного аппарата. Данный аппарат имеет 7 диапазонов эквалайзера на каждый канал. С помощью множественных диапазонов эквалайзера, можно более точно настроить частотные характеристики (как на Диаграмме 2). Это невозможно при использовании только одного диапазона эквалайзера (как на Диаграмме 1).

Диаграмма 1



Диаграмма 2



Технические характеристики

АУДИОРАЗДЕЛ

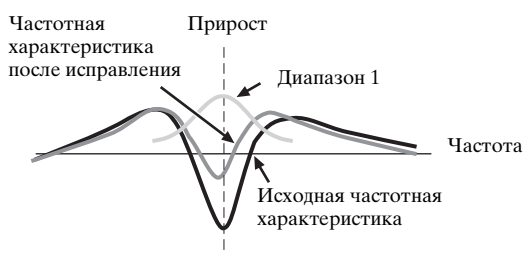
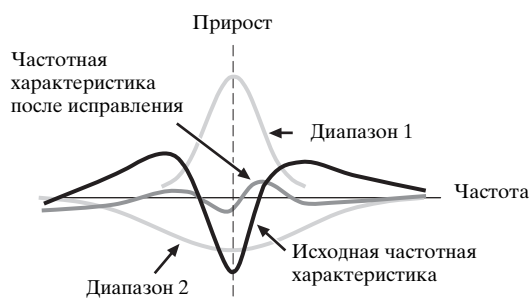
- Минимальное среднеквадр. выходное напряжение для фронтального, центрального канала и каналов окружающего звучания
20 Гц до 20 кГц, 0,04% ОНИ, 8 Ω 140 Ватт
- Динамическое напряжение (ИНФ)
Фронтальные Л/П, 8/6/4/2 Ω 170/205/265/345 Ватт
- Максимальное полезное выходное напряжение (JEITA)
[Модели для Азии, Китая, Кореи и общая модель]
1 кГц, 10% ОНИ, 8 Ω 185 Ватт
- Максимальное выходное напряжение [Модели для Соединенного Королевства Великобритании и Северной Ирландии, и Европы]
1 кГц, 0,7% ОНИ, 4 Ω 200 Ватт
- Динамическая мощность
8 Ω 0,84 дБ
- Выходное напряжение ИЕС [Модели для Соединенного Королевства Великобритании и Северной Ирландии, и Европы]
Фронтальные Л/П 1 кГц, 0,04% ОНИ, 8 Ω 145 Ватт
- Коэффициент ослабления (ИНФ)
Фронтальные Л/П 20 Гц до 20 кГц, 8 Ω 150 или более
- Чувствительность приема/Импеданс приема
PHONO 3,5 мВ/47 кΩ
CD, т.д. 200 мВ/47 кΩ
MULTI CH INPUT 200 мВ/47 кΩ
- Максимальное входное напряжение
PHONO (1 кГц, 0,1% ОНИ) 60 мВ или более
CD, др. (1 кГц, 0,5% ОНИ) 2,4 В или более
- Номинальное выходное напряжение/Выходной импеданс
OUT (REC) 200 мВ/900 Ω
PRE OUT 1,0 В/1,2 кΩ
SUBWOOFER 2,0 В/1,2 кΩ
ZONE 2/ZONE 3 OUT 1,0 В/1,4 кΩ
- Номинальный выход/импеданс гнезда наушников
CD, др. (1 кГц, 40 мВ, 8 Ω) 150 мВ/100 Ω
- Частотная характеристика
CD на фронтальные Л/П, Pure Direct
..... 10 Гц до 100 кГц, +0/-3 дБ
- Отклонение выравнивания RIAA
PHONO (20 Гц до 20 кГц) 0 ± 0,5 дБ
- Общее нелинейное искажение
PHONO до OUT (REC)
(20 Гц до 20 кГц, 1 В) 0,02% или менее
CD, др. на фронтальные Л/П
(20 Гц до 20 кГц, 70 Ватт, 8 Ω) 0,04% или менее
- Соотношение сигнал/шум (Сеть ИНФ-А)
PHONO (5 мВ) на фронтальные Л/П
[Модели для Австралии, Соединенного Королевства Великобритании и Северной Ирландии, и Европы] 81 дБ или более
[Другие модели] 86 дБ или более
CD, др. (250 мВ) на фронтальные Л/П 100 дБ или более
- Остаточный шум (Сеть ИНФ-А)
Фронтальные Л/П 150 мкВ или менее
- Разделение каналов (1 кГц/10 кГц)
PHONO (замкнутый) на фронтальные Л/П
..... 60 дБ/55 дБ или более
CD, др. (5,1 килоΩ замкнутый) на фронтальные Л/П
..... 60 дБ/45 дБ или более

- Контроль тональности (фронтальный Л/П, центральный, сабвуфер)
Добавочное напряжение/Прерывание BASS ±6 дБ/50 Гц
Частота перехода BASS 350 Гц
Добавочное напряжение/Прерывание TREBLE ±6 дБ/20 кГц
Частота перехода TREBLE 3,5 кГц
- Управление тональностью Zone 2/Zone 3
Добавочное напряжение/Прерывание BASS ±10 дБ/100 Гц
Частота перехода BASS 450 Гц
Добавочное напряжение/Прерывание TREBLE ±10 дБ/10 кГц
Частота перехода TREBLE 2,0 кГц
- Характеристики фильтра
(частотное преобразование=40/60/80/90/100/110/120/160/200 Гц)
Фильтр высоких частот (Фронт, Центр, Тылы, Центр. тылы, Презенс: Маленькие) 12 дБ/окт.
L.PF (Сабвуфер) 24 дБ/окт.

ВИДЕОРАЗДЕЛ

- Видеоформат [MONITOR OUT] (Обои)
[Модели для США, Канады, Кореи и общая модель]
..... NTSC/PAL
[Модели для Соединенного Королевства Великобритании и Северной Ирландии, Европы, Австралии, Азии и Китая] PAL/NTSC
- Видеоформат (Видеопреобразование) NTSC/PAL
- Уровень сигнала
Композитный 1 V_{p-p}/75 Ω
S-video 1 V_{p-p}/75 Ω (Y), 0,286 V_{p-p}/75 Ω (C)
Компонентный 1 V_{p-p}/75 Ω (Y), 0,7 V_{p-p}/75 Ω (P_B/P_R)
- Максимальный уровень приема (Видеопреобразование отключено) 1,5 V_{p-p} или более
- Соотношение сигнал-шум (Видеопреобразование отключено) 60 дБ или более
- Частотная характеристика [MONITOR OUT]
Компонентный (Видеопреобразование отключено)
..... 5 Гц до 100 МГц, ±3 дБ
- Видеоформат [ZONE OUT] (Серый фон)
[Модели для США, Канады, Кореи и общая модель] NTSC
[Модели для Соединенного Королевства Великобритании и Северной Ирландии, Европы, Австралии, Азии и Китая] PAL

РАЗДЕЛ ЧМ

- Диапазон настройки
[Модели для США и Канады] 87,5 до 107,9 МГц
[Модель для Азии и общая модель]
..... 87,5/87,50 до 108,0/108,00 МГц
[Другие модели] 87,50 до 108,00 МГц
- Номинальная чувствительность 50 дБ (ИНФ)
Моно/Сtereo 2,0/25 мкВ (173/39,2 дБф)
- Используемая чувствительность (ИНФ) 1,0 мкВ (11,2 дБф)
- Селективность (400 кГц) 70 дБ
- Соотношение сигнал/шум (ИНФ)
Моно/Сtereo 76 дБ/70 дБ
- Нелинейное искажение (1 кГц)
Моно/Сtereo 0,2/0,3%
- Стерефоническое разделение (1 кГц)
Сtereo 42 дБ
- Частотная характеристика
Сtereo 20 Гц до 15 кГц, +0,5, -2 дБ
- Вход антенны (несбалансированный) 75 Ω

РАЗДЕЛ АМ

- Диапазон настройки
 [Модели для США и Канады] 530 до 1710 кГц
 [Модель для Азии и общая модель] 530/531 до 1710/1611 кГц
 [Другие модели] 531 до 1611 кГц
- Используемая чувствительность 300 мкВ/м

ОБЩИЙ РАЗДЕЛ

- Напряжение
 [Модели для США и Канады] 120 В переменного тока, 60 Гц
 [Общая модель и модель для Азии] 110/120/220/230–240 В переменного тока, 50/60 Гц
 [Модель для Китая] 220 В переменного тока, 50 Гц
 [Модель для Кореи] 220 В переменного тока, 60 Гц
 [Модель для Австралии] 240 В переменного тока, 50 Гц
 [Модель для Соединенного Королевства Великобритании и Северной Ирландии, и Европы] 230 В переменного тока, 50 Гц
- Электропотребление
 [Модели для США и Канады] 500 Ватт/630 ВА
 [Другие модели] 500 Ватт
- Электропотребление в режиме ожидания
 [Модели для США и Канады] 0,1 Ватт или менее
 [Общая модель] (240 В переменного тока, 50 Гц) 0,33 Ватт или менее
 [Другие модели] 0,1 Ватт или менее
- Максимальное энергопотребление [Только общая модель] 6-кан., 10% ОНИ 1100 Ватт
- Выходы переменного тока
 [Модели для США и Канады] 2 (Всего 100 Ватт/0,8 А максимум)
 [Модели для Азии, Китая и общая модель] 2 (Всего 50 Ватт максимум)
 [Модель для Австралии] 1 (100 Ватт максимум)
 [Модель для Соединенного Королевства Великобритании и Северной Ирландии] 1 (100 Ватт/0,4 А максимум)
 [Модель для Европы] 2 (Всего 100 Ватт/0,4 А максимум)
- Габариты (Ш x В x Г) 435 x 171 x 438,5 мм
- Вес 17,4 кг

* Спецификации могут изменяться без уведомления.

■ Совместимость сигнала HDMI

Аудиосигналы

| Типы аудиосигнала | Форматы аудиосигнала | Совместимые носители |
|---|---|-------------------------------|
| 2-кан. линейный PCM | 2 кан., 32–192 кГц, 16/20/24 бит | CD, DVD-Video, DVD-Audio, др. |
| Многокан. линейный PCM | 8 кан., 32–192 кГц, 16/20/24 бит | DVD-Audio, др. |
| DSD | 2/5.1 кан., 2,8224 МГц, 1 бит | SACD, др. |
| Битовый поток | Dolby Digital, DTS | DVD-Video, др. |
| Битовый поток (аудиосигналы высокой четкости) | Dolby TrueHD, Dolby Digital Plus, DTS-HD Master Audio, DTS-HD High Resolution Audio | Blu-ray Disc, HD DVD, др. |



- Если компонент-источник приема может декодировать аудиосигналы битового потока аудиокomentarиев, можно воспроизводить аудиоисточники с микшированными аудиокomentarиями с помощью следующих соединений:
 – многоканальный аналоговый аудиовход (смотрите стр. 29)
 – DIGITAL INPUT OPTICAL (или COAXIAL)
- Смотрите инструкцию по эксплуатации к компоненту-источнику приема, и настройте компонент соответствующим образом.

Примечания

- При воспроизведении звучания на DVD-диске с системой защиты от копирования CPPM, в зависимости от типа DVD-проигрывателя, видео и аудиосигналы могут не выводиться.
- Данный аппарат несовместим с несовместимыми с системой HDCP компонентами HDMI или DVI.
- Для декодирования аудиосигналов битового потока на данном аппарате, установите компонент-источник приема соответствующим образом, чтобы он выводил аудиосигналы битового канала напрямую (без декодирования сигналов битового потока на компоненте). Подробнее, смотрите инструкцию по эксплуатации.
- Данный аппарат несовместим с функциями аудиокomentarиев (например, специальный аудиоматериал, загруженный через Интернет) на Blu-ray Disc или HD DVD. Данный аппарат не воспроизводит аудиокomentarии материала на Blu-ray Disc или HD DVD.

Видеосигналы

Данный аппарат совместим с видеосигналами со следующими разрешениями:

Формат видеосигнала

- 480i/576i
- 480p/576p
- 720p
- 1080i
- 1080p

Скорость регенерации

- 59,94(60)/50 Гц



Данный аппарат также принимает 30 или 36-битовые видеосигналы Deep Color.

Интерфейс HDMI данного аппарата основан на следующих стандартах:

- HDMI Version 1.3a (High-Definition Multimedia Interface Specification Version 1.3a), лицензированный HDMI Licensing, LLC.
- HDCP (High-bandwidth Digital Content Protection System), лицензированный Digital Content Protection, LLC.

Предметный указатель

■ Numerics

| | |
|---|----|
| 2-канальное прямое стерео, параметр звукового поля | 76 |
| 2ch Stereo Direct, параметр звукового поля | 76 |
| 2ch STEREO, программы звукового поля | 49 |
| 7-кан. Стерео Presence L Level, параметр звукового поля | 76 |
| 7-кан. Стерео Presence R Level, параметр звукового поля | 76 |
| 7-кан. Стерео Sur. Back Level, параметр звукового поля | 76 |
| 7-кан. Стерео Surround L Level, параметр звукового поля | 76 |
| 7-кан. Стерео Surround R Level, параметр звукового поля | 76 |
| 7ch Enhancer Level, параметр звукового поля | 76 |
| 7ch Enhancer, программа звукового поля | 49 |
| 7ch Stereo Center Level, параметр звукового поля | 76 |
| 7ch STEREO, программы звукового поля | 49 |

■ A

| | |
|---|----|
| Автоматическая настройка задержки аудиосигналов | 84 |
| Автоматическая настройка и предустановка, настройка ЧМ/АМ-диапазона | 54 |
| Автоматическая настройка, настройка ЧМ/АМ-диапазона | 53 |
| Автоматический обход, Управление тональностью | 84 |
| Аудиогнезда | 20 |
| Аудиоинформация, информация поступающего сигнала | 96 |

■ B

| | |
|---|-----|
| Видеогнезда | 20 |
| Видеоинформация, информация поступающего сигнала | 96 |
| Видеоисточники в виде фона | 43 |
| Включение | 33 |
| Возможные неисправности и способы по их устранению | 124 |
| Воспроизведение басов, настройки колонки | 89 |
| Воспроизведение многоканального источника в 2-канальном стереофоническом режиме | 52 |
| Воспроизведение многоканальных источников через наушники | 50 |
| Время дисплея-на-экране, видеосигнал | 87 |
| Время реверберации, параметр звукового поля | 74 |

| | |
|---|----|
| Вторичный DNS сервер, сетевые настройки | 91 |
| Входные гнезда фронтального левого и правого каналов, Многоканальное назначение | 80 |
| Входные каналы, Многоканальное назначение | 80 |
| Выбор аудиовходных гнезд | 42 |
| Выбор компонента MULTI CH INPUT | 42 |
| Выбор предустановленных радиостанций | 55 |
| Выбор приема, меню графического интерфейса пользователя | 78 |
| Выбор, аудиовходные гнезда | 42 |
| Выбор, компонент MULTI CH INPUT | 42 |
| Выбор, тип программы Системы Радиоданных | 57 |
| Выравнивание громкости, меню приема | 79 |

■ Г

| | |
|------------------------------|----|
| Гнезда | 20 |
| Гнезда AUDIO | 20 |
| Гнезда COMPONENT VIDEO | 20 |
| Гнезда DIGITAL COAXIAL | 20 |
| Гнезда DIGITAL OPTICAL | 20 |
| Гнезда MULTI CH INPUT | 29 |
| Гнезда S VIDEO | 20 |
| Гнезда VIDEO | 20 |
| Гнезда VIDEO AUX | 30 |
| Гнездо OPTIMIZER MIC | 37 |
| Гнездо PHONES | 42 |
| Гнездо REMOTE IN | 30 |
| Гнездо REMOTE OUT | 30 |

■ Д

| | |
|---|-----|
| Дверца фронтальной панели | 34 |
| Динамический диапазон колонки | 82 |
| Динамический диапазон наушников | 82 |
| Динамический диапазон, звучание | 82 |
| Дисплей-на-экране, опция Дополнительные конфигурации звучания | 68 |
| Дополнительные настройки | 120 |

■ E

| | |
|-----------------------------------|----|
| Единица, расстояние колонки | 91 |
|-----------------------------------|----|

■ Ж

| | |
|--|----|
| Живучесть окружающего звучания, параметр звукового поля | 74 |
| Живучесть тылового окружающего звучания, параметр звукового поля | 74 |
| Живучесть, параметр звукового поля | 74 |

■ З

| | |
|--|----|
| Задержка реверберации, параметр звукового поля | 75 |
| Замена предустановленных радиостанций, настройка ЧМ/АМ-диапазона | 55 |

| | |
|--|----|
| Зарядка iPod в режиме ожидания, настройки iPod | 93 |
| Защита памяти, опция | 95 |
| Звучание, ручная настройка | 82 |

■ И

| | |
|---|-----|
| Импеданс колонок, дополнительные настройки | 120 |
| Индикатор 3D | 36 |
| Индикатор 96/24 | 35 |
| Индикатор зарядки батарейки | 35 |
| Индикатор наушников | 36 |
| Индикатор уровня VOLUME | 35 |
| Индикатор AUTO | 36 |
| Индикатор CINEMA DSP | 36 |
| Индикатор DOCK | 35 |
| Индикатор ENHANCER | 36 |
| Индикатор HDMI | 35 |
| Индикатор HiFi DSP | 36 |
| Индикатор MEMORY | 36 |
| Индикатор MUTE | 35 |
| Индикатор RECOUT | 35 |
| Индикатор SILENT CINEMA | 36 |
| Индикатор SLEEP | 36 |
| Индикатор STEREO | 36 |
| Индикатор TRANSMIT | 34 |
| Индикатор TUNED | 36 |
| Индикатор VIRTUAL | 36 |
| Индикатор YPAO | 36 |
| Индикаторы декодеров | 36 |
| Индикаторы звукового поля | 36 |
| Индикаторы источников поступающего сигнала | 35 |
| Индикаторы колонок присутствия и тыловых колонок окружающего звучания | 35 |
| Индикаторы поступающего сигнала | 36 |
| Индикаторы принимаемых каналов | 35 |
| Индикаторы тюнера | 36 |
| Индикаторы DSP | 36 |
| Индикаторы ZONE2/ZONE3 | 36 |
| Инициализация параметра, дополнительные настройки | 123 |
| Информационная услуга других усовершенствованных сетей, настройка Системы Радиоданных | 58 |
| Информационная услуга EON, настройка Системы Радиоданных | 58 |
| Информация о параметрическом эквалайзере | 140 |
| Информация поступающего сигнала, меню графического интерфейса пользователя | 96 |
| Инфракрасное окошко | 34 |
| Использование iPod | 59 |
| Исходный уровень громкости Zone 2, настройка Zone 2 | 94 |
| Исходный уровень громкости Zone 3, настройка Zone 3 | 94 |
| Исходный уровень громкости, уровень громкости | 81 |

■ К

Канал приема и индикаторы колонок 35
 Кнопки действия, Сетевая/USB функция 65
 Колонки присутствия, настройки колонок 89
 Компонентное интерлейсно/прогрессивное преобразование, видеосигнал 86
 Компьютер/MusicCAST, сетевая функция 61
 Компьютерный сервер 63
 Конфигурация MULTI-ZONE, Zone2, Zone3 115
 Кроссовер басов, настройки колонок 90

■ Л

Левая/правая колонки окружающего звучания, настройки колонок 89

■ М

Максимальный уровень громкости Zone 2, настройка Zone 2 94
 Максимальный уровень громкости Zone 3, настройка Zone 3 94
 Максимальный уровень громкости, уровень громкости 81
 Маска подсети, сетевые настройки 91
 Меню Stereo/Окружающее звучание, меню графического интерфейса пользователя 71
 Меню USB 61
 Микрофон оптимизатора 37
 Многоканальное назначение, меню приема 80
 Многофункциональный информационный дисплей 35

■ Н

Назначение входных/выходных гнезд, меню приема 79
 Настройка АМ-диапазона 53
 Настройка дисплея фронтальной панели, опция 93
 Настройка каждой колонки, тип приглушения 85
 Настройка расширенного окружающего звучания по умолчанию, опция 95
 Настройка Системы Радиоданных 56
 Настройка тонального качества 51
 Настройка уровня колонок 52
 Настройка ЧМ-диапазона 53
 Настройка DHCP, сетевые настройки 91
 Настройка Zone 2, опция 94
 Настройка Zone 3, опция 94
 Настройка, сетевые настройки 91
 Настройки кодов ДУ 105
 Настройки колонок, основные параметры 88
 Настройки HDMI, опция 95
 Настройки iPod, опция 93
 Наушники 42
 Начальная задержка окружающего звучания, параметр звукового поля 73

Начальная задержка тылового окружающего звучания, параметр звукового поля 73
 Начальная задержка, параметр звукового поля 73
 Необработанные источники приема 50

■ О

Обои, видеосигнал 88
 Описание параметров звукового поля 73
 Описания декодеров 68
 Описания параметров декодеров 77
 Описания параметров стереофонических программ 76
 Опция, ручная настройка 93
 Основная процедура воспроизведения 41
 Основной DNS сервер, сетевые настройки 91
 Основные параметры, ручная настройка 88
 Отключение 33
 Отображение центра DTS Neo:6 Music, параметр декодера 77

■ П

Параметрический эквалайзер, звучание 82
 Перезагрузка системы 134
 Переименование, меню приема 80
 Переносной аудиоплеер USB 65
 Повторить, стили воспроизведения 92
 Повторное воспроизведение iPod 60
 Поддержка звучания, настройки HDMI 95
 Подключение АМ-антенны 32
 Подключение видеомангитфона 26
 Подключение внешнего декодера 29
 Подключение внешнего усилителя 28
 Подключение гнезда CENTER PRE OUT 28
 Подключение гнезда PRESENCE PRE OUT 28
 Подключение гнезда SUBWOOFER PRE OUT 28
 Подключение гнезда SURROUND BACK PRE OUT 28
 Подключение гнезда SURROUND PRE OUT 28
 Подключение колонок, параметр автонастройки 39, 40
 Подключение многоформатного проигрывателя 29
 Подключение персонального видеомангитфона 26
 Подключение проектора 23
 Подключение проигрывателя дисков 27
 Подключение силового кабеля 32
 Подключение ТВ экрана 23
 Подключение телеприставки 26
 Подключение ЧМ-антенны 32
 Подключение Blu-ray Disc проигрывателя 24
 Подключение CD-проигрывателя 27
 Подключение DVD-мангитфона 26

Подключение DVD-проигрывателя 25
 Подключение FRONT PRE OUT 28
 Подключение iPod 30
 Подключение, АМ-антенна 32
 Подключение, аудиокомпоненты 27
 Подключение, видеомангитфон 26
 Подключение, внешний декодер 29
 Подключение, гнездо CENTER PRE OUT 28
 Подключение, гнездо FRONT PRE OUT 28
 Подключение, гнездо PRESENCE PRE OUT 28
 Подключение, гнездо SUBWOOFER PRE OUT 28
 Подключение, гнездо SURROUND BACK PRE OUT 28
 Подключение, гнездо SURROUND PRE OUT 28
 Подключение, многоформатный проигрыватель 29
 Подключение, персональный видеомангитфон 26
 Подключение, проектор 23
 Подключение, проигрыватель дисков 27
 Подключение, силовой кабель 32
 Подключение, CD-проигрыватель 27
 Подключение, ТВ экран 23
 Подключение, телеприставка 26
 Подключение, ЧМ-антенна 32
 Подключение, Blu-ray Disc проигрыватель 24
 Подключение, DVD-мангитфон 26
 Подключение, DVD-проигрыватель 25
 Подключение, iPod 30
 Подключение аудиокомпонентов 27
 Подъем диалога, параметр звукового поля 72
 Поставляемые аксессуары 4
 Поток аудиосигнала 22
 Поток видеосигнала 22
 Преобразование видеосигнала, видеосигнал 86
 Приглушение 43
 Приглушение канала, звучание 85
 Приоритет колонок присутствия/ тылового окружающего звучания, настройки колонок 90
 Пробуждение через доступ к RS-232C, дополнительные настройки 121
 Проверка экрана HDMI, дополнительные настройки 123
 Программирование макросов, пульт ДУ 109
 Программная услуга, информация Системы Радиоданных 56
 Программы звукового поля 45
 Программы звукового поля без колонок окружающего звучания 50
 Программы звукового поля через наушники 50
 Прокрутка сообщения на дисплее фронтальной панели, настройка дисплея фронтальной панели 93

- Пульт ДУ AMP ID,
дополнительные настройки 121
- Пульт ДУ TUNER ID,
дополнительные настройки 121
- P**
- Радиотекст, информация Системы
Радиоданных 56
- Размер колонок, параметр
автонастройки 39, 40
- Размер комнаты окружающего звучания,
параметр звукового поля 73
- Размер комнаты тылового
ружающего звучания, параметр
звукового поля 73
- Размер комнаты, параметр
звукового поля 73
- Разрешение видеосигнала HDMI,
видеосигнал 87
- Расположение экрана графического
интерфейса пользователя,
видеосигнал 87
- Расстояние колонок, параметр
автонастройки 39, 40
- Расстояния колонок, основные
параметры 90
- Расширенное окружающее
звучание, звучание 85
- Режим автоматической
синхронизации изображения и
речевых сигналов HDMI 84
- Режим декодера по умолчанию,
опция 95
- Режим декодера, меню приема 79
- Режим ожидания, основная зона 33
- Режим ожидания, Zone2, Zone3 117
- Режим PTY SEEK, настройка
Системы Радиоданных 57
- Режим STRAIGHT 50
- Режим, тип приглушения 85
- Ручная настройка видеосигнала 86
- Ручная настройка задержки
аудиосигналов 84
- Ручная настройка и предустановка,
настройка ЧМ/АМ-диапазона 54
- Ручная настройка уровня громкости 81
- Ручная настройка, настройка ЧМ/
АМ-диапазона 53
- C**
- Селектор аудиовходного гнезда,
меню приема 79
- Селектор режима управления 34
- Сенсор ДУ, дополнительные
настройки 120
- Сервер, сетевое меню 61
- Сетевая информация, NET/USB 92
- Сетевая функция 61
- Сетевое меню 61
- Сетевое соединение 31
- Сетевые настройки, NET/USB 91
- Синхронизация аудио и
видеосигналов, звучание 84
- Системная идентификация,
сетевая информация 92
- Системная память 98
- Смешанное воспроизведение iPod 60
- Смешать, стили воспроизведения 92
- Соединение LAN 31
- Соединение, сеть 31
- Состояние сети, сетевая
информация 92
- СТ, информация Системы
Радиоданных 56
- Стили воспроизведения, NET/USB 92
- T**
- Таймер сна 43
- ТВ формат, дополнительные
настройки 123
- Текущее время, информация
Системы Радиоданных 56
- Телевизор, селектор режима
управления 34
- Тестовый тональный сигнал,
основные параметры 88
- Тестовый тональный сигнал,
параметрический эквалайзер 83
- Технические характеристики 141
- Тип декодера, параметр звукового
поля 73
- Тип декодера, параметр звукового
поля 73
- Тип приглушения, уровень
громкости 81
- Тип программы, информация
Системы Радиоданных 56
- Тыловые левая/правая колонки
окружающего звучания,
настройки колонки 89
- y**
- Управление басами, Управление
тональностью 83
- Управление верхними частотами,
Управление тональностью 84
- Управление другими
компонентами от пульта ДУ 104
- Управление другими
компонентами, пульт ДУ 104
- Управление настраиваемым
динамическим диапазоном,
уровень громкости 81
- Управление телевизором от
пульта ДУ 103
- Управление телевизором, пульта ДУ 103
- Управление тональностью, звучание 83
- Управление тональностью,
Управление тональностью 83
- Уровень 7-канального стерео левой
колонки присутствия, параметр
звукового поля 76
- Уровень 7-канального стерео правой
колонки окружающего звучания,
параметр звукового поля 76
- Уровень 7-канального стерео правой
колонки присутствия, параметр
звукового поля 76
- Уровень 7-канального стерео
тыловой колонки окружающего
звучания, параметр звукового
поля 76
- Уровень 7-канального стерео
центральной колонки, параметр
звукового поля 76
- Уровень громкости Zone 2,
настройка Zone 2 94
- Уровень громкости Zone 3,
настройка Zone 3 94
- Уровень громкости, параметр
автонастройки 39, 40
- Уровень колонок, основные
параметры 91
- Уровень низкочастотного
эффекта колонки 82
- Уровень низкочастотного
эффекта наушников 82
- Уровень низкочастотного
эффекта, звучание 82
- Уровень параметрического
эквалайзера, параметр
автонастройки 39, 40
- Уровень реверберации, параметр
звукового поля 75
- Уровень эффекта 7-канального
Compressed Music Enhancer,
параметр звукового поля 76
- Уровень эффекта настраиваемого
DSP, уровень громкости 81
- Уровень эффекта DSP, параметр
звукового поля 71
- Уровень эффекта Straight
Compressed Music Enhancer,
параметр звукового поля 76
- Усилитель Zone 2, настройка
Zone 2 94
- Усилитель Zone 3, настройка
Zone 3 94
- Установка импеданса колонки 33
- Установка по умолчанию селектора
аудиовходного гнезда, опция 95
- Установки по умолчанию для кода
ДУ 105
- Устройство памяти USB 65
- Ф**
- Фаза сабвуфера, настройки
колонки 90
- Файлы/Директории, меню USB ... 61
- Фоновое видео, выбор входа 80
- Форматное соотношение HDMI,
видеосигнал 87
- Функция USB 61
- Ц**
- Центральная колонка, настройки
колонки 89
- Ч**
- Чистое высокочастотное звучание ... 51

■ Ш

Шаг частоты тюнера,
дополнительные настройки 122

Шлюз по умолчанию, сетевые
настройки 91

Штекеры аудиокабеля 20

Штекеры кабелей 20

■ Э

Экран графического интерфейса
пользователя (GUI) 70

Экран коротких сообщений,
видеосигнал 87

■ Я

Язык графического интерфейса
пользователя, дополнительные
настройки 123

Язык, меню графического
интерфейса пользователя 97

Яркость, настройка дисплея
фронтальной панели 93

■ А

AC OUTLET(S) 32

Action Game, программы
звукового поля 47

Adaptive DRC, уровень громкости 81

Adaptive DSP Lvl, уровень
громкости 81

Adventure, программы звукового
поля 49

AFFAIRS, тип программы
Системы Радиоданных 57

Albums, сетевое меню 61

AMP, Селектор режима управления 34

Artists, сетевое меню 61

Audio Info., информация
поступающего сигнала 96

AUDIO SELECT 42

Audio Select, меню приема 79

Audio Select, Опция 95

Auto Bypass, Управление тональностью 84

Auto Setup 37

Auto, синхронизация аудио и
видеосигналов 84

■ В

Basic, ручная настройка 88

Bass Cross Over, настройки колонки 90

Bass Out, настройки колонки 89

Bass, Управление тональностью 83

BGV, выбор входа 80

BI-AMP, дополнительные настройки 122

Bi-AMP, дополнительные настройки 122

Bookmarks, сетевое меню 61

■ С

Cellar Club, программы звукового
поля 47

Center, настройки колонки 89

Chamber, программы звукового
поля 46

Channel Mute, звучание 85

Church in Freiburg, программы
звукового поля 46

CLASSICAL, программы
звукового поля 46

CLASSICS, тип программы
Системы Радиоданных 57

Component I/P, видеосигнал 86

Compressed Music Enhancer 49

Control, Управление тональностью 83

Conversion, видеосигнал 86

CULTURE, тип программы
Системы Радиоданных 57

■ D

Decoder Mode, меню приема 79

Decoder Mode, опция 95

Default Gateway, сетевые настройки 91

DHCP, сетевые настройки 91

Dialogue Lift, параметр звукового
поля 72

Dimmer, настройка дисплея
фронтальной панели 93

Distance, параметр автонастройки 39, 40

DNS Server (P), сетевые настройки 91

DNS Server (S), сетевые настройки 91

Drama, программы звукового поля 49

DRAMA, тип программы Системы
Радиоданных 57

DSP Level, параметр звукового поля 71

Dynamic Range, звучание 82

■ E

EDUCATE, тип программы
Системы Радиоданных 57

ENTERTAINMENT, программы
звукового поля 47

Equalizing, параметр автонастройки 39, 40

EXTD Surround, звучание 85

EXTD Surround, опция 95

■ F

Front Input, Многоканальное
назначение 80

Front Panel Disp., опция 93

Front, настройки колонок,
фронтальные колоноки,
настройки колонок 89

■ G

Genres, сетевое меню 61

GUI LANGUAGE, дополнительные
настройки 123

■ H

Hall in Amsterdam, программы
звукового поля 46

Hall in Munich, программы
звукового поля 46

Hall in Vienna, программы
звукового поля 46

HDMI 21

HDMI Aspect, видеосигнал 87

HDMI Auto, синхронизация аудио
и видеосигналов 84

HDMI Resolution, видеосигнал 87

HDMI Set, Опция 95

Headphones динамический диапазон 82

Headphones, уровень
низкочастотного эффекта 82

Help, сетевое меню 61

■ I

I/O Assignment, меню приема 79

INFO, тип программы Системы
Радиоданных 57

Information, NET/USB 92

Init. Delay, параметр звукового поля 73

Initial Volume, уровень громкости 81

INITIALIZE, дополнительные
настройки 123

Initialize, Параметр звукового поля 77

Input Channels, Многоканальное
назначение 80

Input Select, меню графического
интерфейса пользователя 78

Internet radio 64

Internet Radio, сетевое меню 61

IP адрес, сетевые настройки 91

IP Address, сетевые настройки 91

iPod, опция 93

■ L

Language, меню графического
интерфейса пользователя 97

Level, параметр автонастройки 39, 40

LFE Level, звучание 82

LIGHT M, тип программы
Системы Радиоданных 57

Lipsync, звучание 84

LIVE/CLUB, программы
звукового поля 46

Liveness, параметр звукового поля 74

Locations, сетевое меню 61

■ M

M.O.R. M, тип программы
Системы Радиоданных 57

MAC адрес, сетевая информация 92

MAC Address, сетевая информация 92

Manual, синхронизация аудио и
видеосигналов 84

MASTER ON/OFF 33

Max Volume, уровень громкости 81

Memory Guard, опция 95

Mode, тип приглушения 85

MONITOR CHECK,
дополнительные настройки 123

Mono Movie, программы
звукового поля 49

MOVIE, программы звукового поля 48

Multi CH Assign, меню приема 80

MUSIC ENHANCER, категория
звукового поля 49

Music Video, программы
звукового поля 48

MUTE 43

Muting Type, уровень громкости 81

■ N

Neo:6 Cinema, тип декодера 69

- Neo:6 Music Center Image,
параметр декодера 77
- Neo:6 Music, тип декодера 69
- NET/USB, ручная настройка 91
- NET/USB, ручная настройка 91
- Network, NET/USB 91
- New Stations, сетевое меню 61
- NEWS, тип программы Системы
Радиоданных 57
- **O**
- On Screen, видеосигнал 87
- Option, ручная настройка 93
- OTHER M, тип программы
Системы Радиоданных 57
- **P**
- Parametric EQ, звучание 82
- Play Style, NET/USB 92
- Playlists, сетевое меню 61
- PLII Game, тип декодера 68
- PLII Movie, тип декодера 68, 69
- PLII Music, тип декодера 68
- PLIIx Game, тип декодера 68
- PLIIx Movie, тип декодера 68, 69
- PLIIx Music и PLII Music Center
Width, параметр декодера 77
- PLIIx Music и PLII Music Dimension,
параметр декодера 77
- PLIIx Music, тип декодера 68
- Podcasts, сетевое меню 61
- POP M, тип программы Системы
Радиоданных 57
- Popular Stations, сетевое меню 61
- Position, видеоэкран 87
- PR/SB Priority, настройки колонки 90
- Presence, настройки колонки 89
- Pro Logic Ix Music и ширина центра Pro
Logic II Music, параметр декодера 77
- Pro Logic Ix Music и Pro Logic II Music
Dimension, параметр декодера 77
- PRO LOGIC, тип декодера 68
- PS, информация Системы
Радиоданных 56
- PTY, информация Системы Радиоданных 56
- PURE DIRECT 51
- **R**
- RC AMP ID, дополнительные
настройки 121
- RC TUNER ID, дополнительные
настройки 121
- Recall Play, сетевое меню 61
- Recital/Opera, программы
звукового поля 48
- REMOTE SENSOR,
дополнительные настройки 120
- Rename, меню приема 80
- Repeat 60
- Repeat, стили воспроизведения 92
- Rev. Delay, параметр звукового поля 75
- Rev. Level, параметр звукового поля 75
- Rev. Time, параметр звукового поля 74
- ROCK M, тип программы
Системы Радиоданных 57
- Roleplaying Game, программы
звукового поля 47
- Room Size, параметр звукового поля 73
- RS-232C STANDBY,
дополнительные настройки 121
- RT, информация Системы
Радиоданных 56
- **S**
- SB. Init. Delay, параметр звукового поля 73
- SB. Liveness, параметр звукового поля 74
- SB. Room Size, параметр звукового поля 73
- SCIENCE, тип программы
Системы Радиоданных 57
- Sci-Fi, программы звукового поля 48
- Scroll, настройка дисплея
фронтальной панели 93
- Setup, сетевые настройки 91
- Short Message, видеосигнал 87
- Shuffle 60
- Shuffle, стили воспроизведения 92
- Signal Info., меню графического
интерфейса пользователя 96
- SILENT CINEMA 50
- Size, параметр автонастройки 39, 40
- Songs, сетевое меню 61
- Sound, ручная настройка 82
- SOURCE, Селектор режима
управления 34
- Speaker Distance, основные
параметры 90
- SPEAKER IMP., дополнительные
настройки 120
- Speaker Level, основные параметры 91
- Speaker Set, основные параметры 88
- Speakers динамический диапазон 82
- Speakers, уровень
низкочастотного эффекта 82
- Spectacle, программы звукового
поля 48
- SPORT, тип программы Системы
Радиоданных 57
- Sports, программы звукового поля 47
- Standard, программы звукового поля 48
- Standby Charge, настройки iPod 93
- Status, сетевая информация 92
- STEREO, программы звукового
поля 49
- Stereo/Surround, меню графического
интерфейса пользователя 71
- STRAIGHT 50
- Straight Enhancer Level, параметр
звукового поля 76
- Straight Enhancer, программа
звукового поля 49
- Subnet Mask, сетевые настройки 91
- Support Audio, настройки HDMI 95
- SUR. DECODE, категория декодера 68
- Sur. Init. Delay, параметр звукового поля 73
- Sur. Liveness, параметр звукового поля 74
- Sur. Room Size, параметр звукового поля 73
- Surround Back, параметры колонок 89
- Surround, параметры колонок 89
- SWFR Phase, параметры колонок 90
- System Memory 98
- System, сетевая информация 92
- **T**
- Test Tone, основные параметры 88
- Test Tone, параметрический
эквалайзер 83
- The Bottom Line, программы
звукового поля 47
- The Roxy Theatre, программы
звукового поля 47
- Tone Control, звучание 83
- Treble, Управление тональностью 84
- TUNER FRQ STEP,
дополнительные настройки 122
- TV FORMAT, дополнительные
настройки 123
- **U**
- Unit, расстояние колонки 91
- USB, меню USB 61
- **V**
- VARIED, тип программы Системы
Радиоданных 57
- Video Info., информация
поступающего сигнала 96
- Video, ручная настройка 86
- Village Vanguard, программы
звукового поля 46
- Virtual CINEMA DSP 50
- VOLTAGE SELECTOR 5
- Volume Trim, меню приема 79
- Volume, ручная настройка 81
- **W**
- Wall Paper, видеосигнал 88
- Warehouse Loft, программы
звукового поля 46
- Wiring, параметр автонастройки 39, 40
- **Y**
- Yamaha MCX-2000 63
- **Z**
- Zone OSD, опция 93
- Zone2 Amplifier, настройка Zone 2 94
- Zone2 Initial Vol., настройка Zone 2 94
- Zone2 Max Vol., настройка Zone 2 94
- Zone2 Set, опция 94
- Zone2 Volume, настройка Zone 2 94
- Zone3 Amplifier, настройка Zone 3 94
- Zone3 Initial Vol., настройка Zone 3 94
- Zone3 Max Vol., настройка Zone 3 94
- Zone3 Set, опция 94
- Zone3 Volume, настройка Zone 3 94

“**MASTER ON/OFF**” или
“**DVD**” (пример) обозначает
название частей на фронтальной
панели или пульте ДУ. По
информации о каждой позиции частей
смотрите приложение или страницы в
конце данного руководства.

■ Front panel/Face avant/Frontblende/Frontpanelen/Voorpaneel/
Фронтальная панель

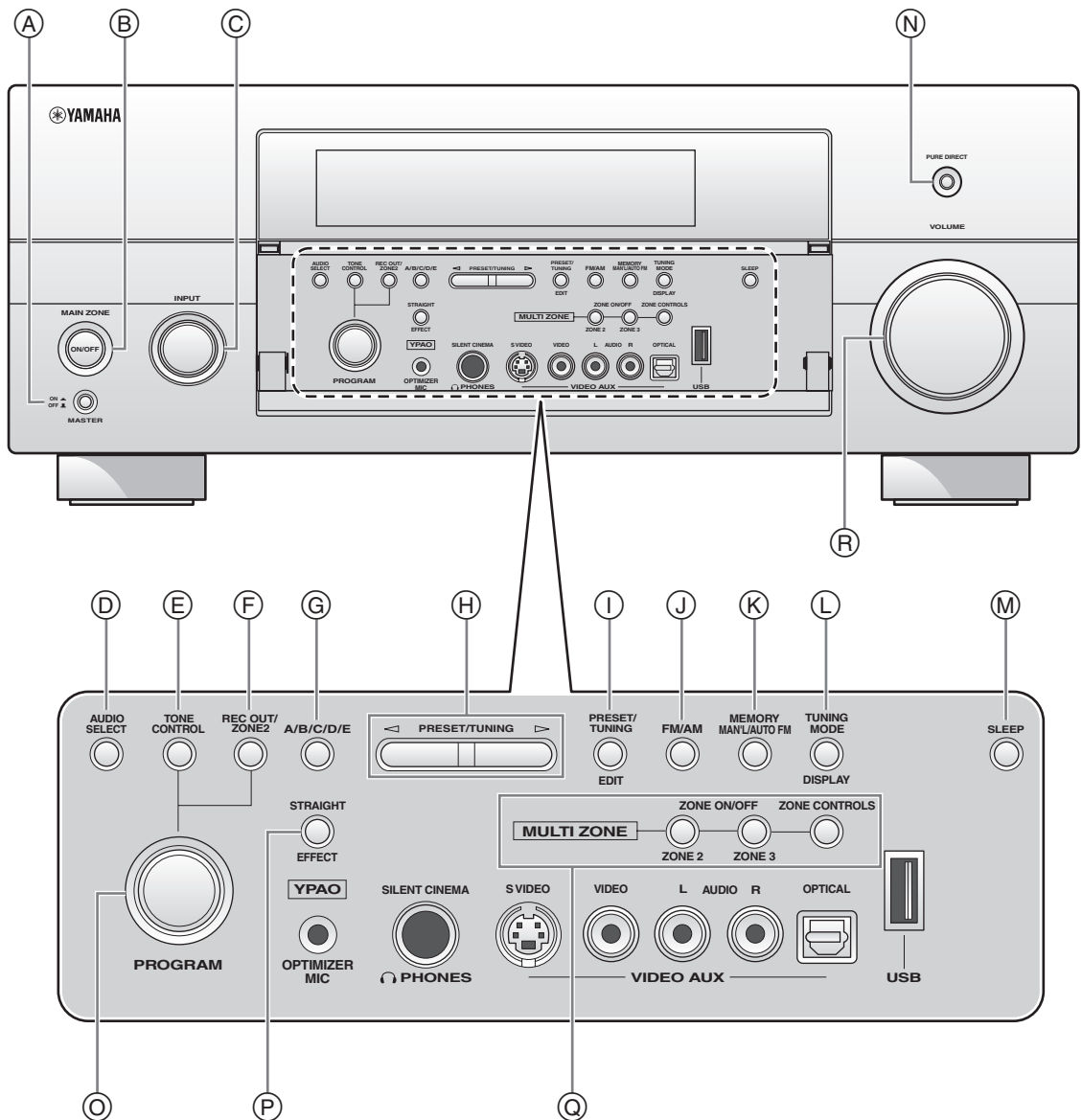

■ Remote control/Boîtier de télécommande/Fernbedienung/Fjärrkontrollen/
Afstandsbediening/Пульт Ду

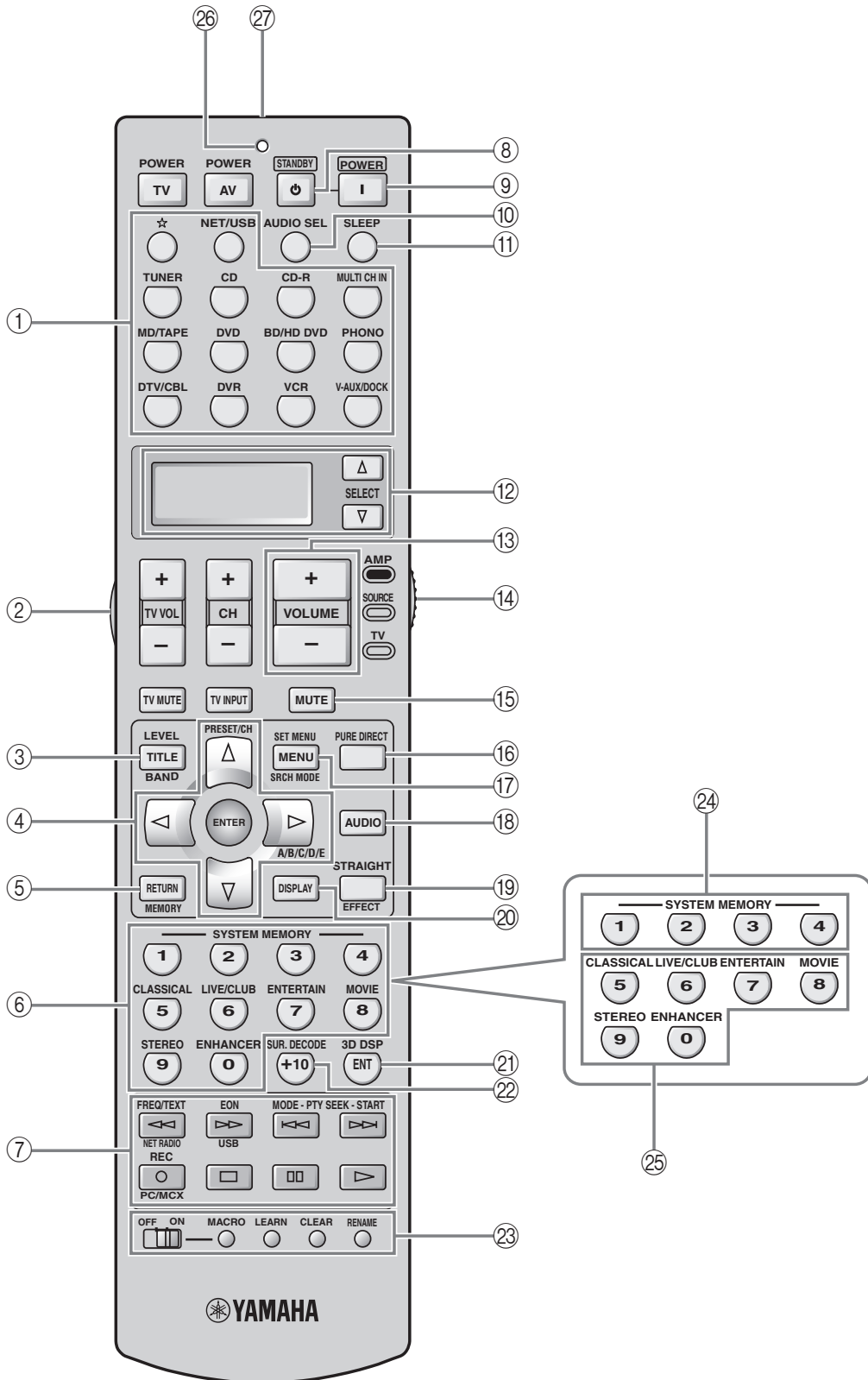

Sound output in each sound field program
Son émis dans chaque correction de champ sonore
Klangausgabe in jedem soundfeldprogramm
Ljudutmatning för varje ljudfältsprogram
Geluidswaergave in elk van de geluidsveldprogramma's
Воспроизведение звучания для каждой программы звукового поля

- L Front left speaker
- SL Surround left speaker
- SBR Surround back right speaker
- C Center speaker
- SR Surround right speaker
- PL Presence left speaker
- R Front right speaker
- SBL Surround back left speaker
- PR Presence right speaker

 Speaker from which sound is being output

Speaker from which no sound is being output

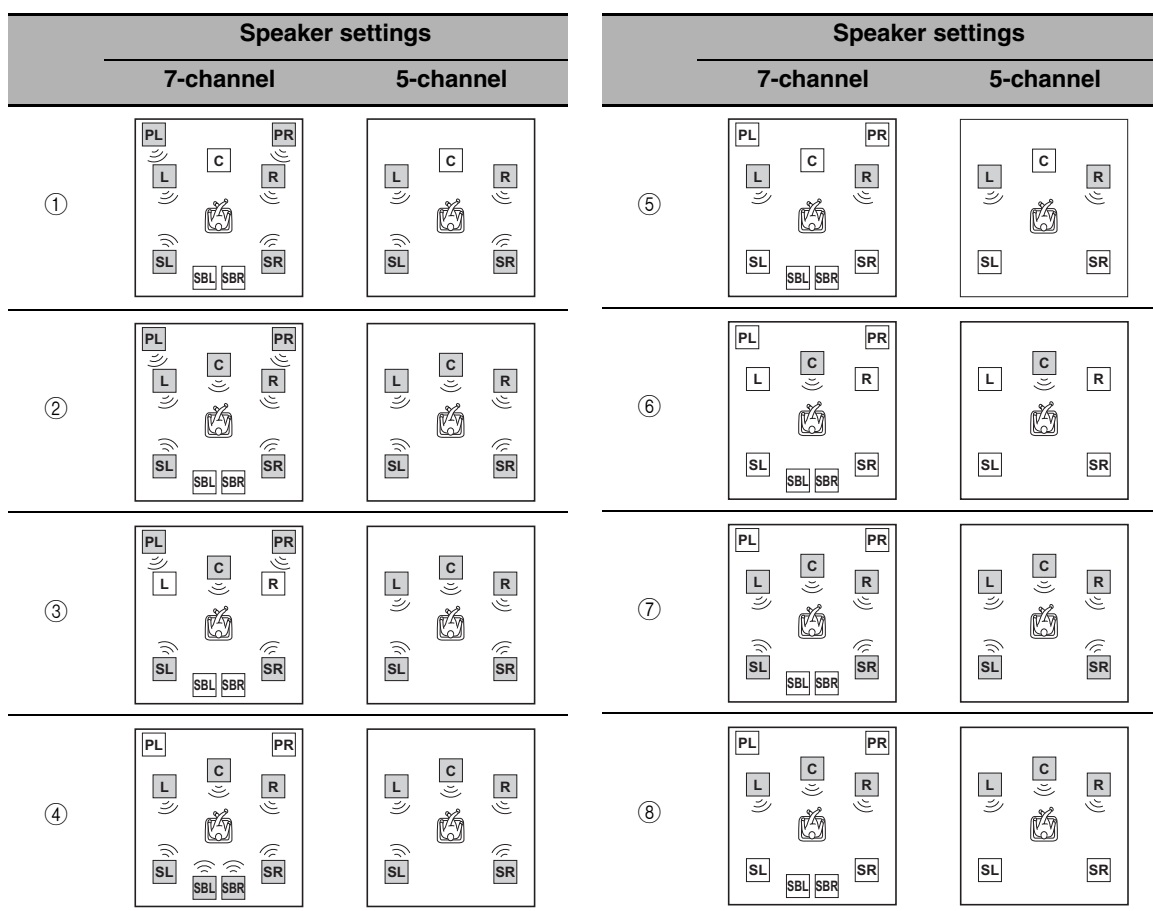

*1 00 EX / 00 PL IIx / **Auto** : OFF

*2 00 EX / 00 PL IIx / **Auto** : ON or discrete 6.1/7.1-channel audio signals are input.

| Program | 3D | PR/SB Priority | Input audio source | | | |
|---|-----|-------------------------------|-------------------------|-----------------------|---------------|-----------------------|
| | | | 2-channel (monaural) | 2-channel (stereo) | 5.1-channel*1 | 6.1/7.1- channel*2 |
| CLASSICAL Hall in Munich Hall in Vienna Hall in Amsterdam | ON | Presence/ Surround Back | ① | ① | ② | ② |
| | OFF | Presence | ① | ① | ② | ④ |
| LIVE/CLUB Village Vanguard Warehouse Loft Cellar Club The Roxy Theatre The Bottom Line | OFF | Surround Back | ① | ① | ② | ④ |
| | | Presence | ③ | ② | ② | ④ |
| ENTERTAINMENT Sports Music Video Recital/Opera Action Game Roleplaying Game | ON | Presence/ Surround Back | ② | ② | ② | ② |
| | OFF | Surround Back | ⑦ | ④ | ② | ④ |
| MOVIE STANDARD Spectacle Sci-Fi Adventure Drama | ON | Presence/ Surround Back | ② | ② | ② | ② |
| | OFF | Presence | ③ | ② | ② | ④ |
| MOVIE Mono Movie | ON | Presence/ Surround Back | ② | ② | ② | ② |
| | OFF | Surround Back | ③ | ② | ② | ④ |
| STEREO 2ch Stereo | -- | Presence/ Surround Back | ⑤ | ⑤ | ⑤ | ⑤ |
| STEREO 7ch Stereo MUSIC ENHANCER 7ch Enhancer | -- | Presence/ Surround Back | ④ | ④ | ④ | ④ |
| SUR.DECODE Surround Decoder (Pro Logic) (PLII Movie) (PLII Game) | -- | Presence/ Surround Back | ⑥ | ⑦ | ⑦ | ④ |
| SUR.DECODE Surround Decoder (PLII Music) | -- | Presence/ Surround Back | ⑧ | ⑦ | ⑦ | ④ |
| SUR.DECODE Surround Decoder (PLIIx Movie) (PLIIx Game) (Neo:6 Cinema) | -- | Presence/ Surround Back | ⑥ | ④ | ⑦ | ④ |
| SUR.DECODE Surround Decoder (PLIIx Music) (Neo:6 Music) | -- | Presence/ Surround Back | ⑧ | ④ | ⑦ | ④ |
| STRAIGHT Pure Direct MUSIC ENHANCER Straight Enhancer | -- | Presence/ Surround Back | ⑤ | ⑤ | ⑦ | ④ |

GPL/LGPL

■ GNU GENERAL PUBLIC LICENSE

Version 2, June 1991

Copyright (C) 1989, 1991 Free Software Foundation, Inc. 59 Temple Place, Suite 330, Boston, MA 02111-1307 USA Everyone is permitted to copy and distribute verbatim copies of this license document, but changing it is not allowed.

Preamble

The licenses for most software are designed to take away your freedom to share and change it. By contrast, the GNU General Public License is intended to guarantee your freedom to share and change free software—to make sure the software is free for all its users. This General Public License applies to most of the Free Software Foundation's software and to any other program whose authors commit to using it. (Some other Free Software Foundation software is covered by the GNU Library General Public License instead.) You can apply it to your programs, too.

When we speak of free software, we are referring to freedom, not price. Our General Public Licenses are designed to make sure that you have the freedom to distribute copies of free software (and charge for this service if you wish), that you receive source code or can get it if you want it, that you can change the software or use pieces of it in new free programs; and that you know you can do these things.

To protect your rights, we need to make restrictions that forbid anyone to deny you these rights or to ask you to surrender the rights. These restrictions translate to certain responsibilities for you if you distribute copies of the software, or if you modify it.

For example, if you distribute copies of such a program, whether gratis or for a fee, you must give the recipients all the rights that you have. You must make sure that they, too, receive or can get the source code. And you must show them these terms so they know their rights.

We protect your rights with two steps: (1) copyright the software, and (2) offer you this license which gives you legal permission to copy, distribute and/or modify the software.

Also, for each author's protection and ours, we want to make certain that everyone understands that there is no warranty for this free software. If the software is modified by someone else and passed on, we want its recipients to know that what they have is not the original, so that any problems introduced by others will not reflect on the original authors' reputations.

Finally, any free program is threatened constantly by software patents. We wish to avoid the danger that redistributors of a free program will individually obtain patent licenses, in effect making the program proprietary. To prevent this, we have made it clear that any patent must be licensed for everyone's free use or not licensed at all.

The precise terms and conditions for copying, distribution and modification follow.

TERMS AND CONDITIONS FOR COPYING, DISTRIBUTION AND MODIFICATION

0. This License applies to any program or other work which contains a notice placed by the copyright holder saying it may be distributed under the terms of this General Public License. The "Program", below, refers to any such program or work, and a "work based on the Program" means either the Program or any derivative work under copyright law: that is to say, a work containing the Program or a portion of it, either verbatim or with modifications and/or translated into another language. (Hereinafter, translation is included without limitation in the term "modification".) Each licensee is addressed as "you".

Activities other than copying, distribution and modification are not covered by this License; they are outside its scope. The act of running the Program is not restricted, and the output from the Program is covered only if its contents constitute a work based on the Program (independent of having been made by running the Program). Whether that is true depends on what the Program does.

1. You may copy and distribute verbatim copies of the Program's source code as you receive it, in any medium, provided that you conspicuously and appropriately publish on each copy an appropriate copyright notice and disclaimer of warranty; keep intact all the notices that refer to this License and to the absence of any warranty; and give any other recipients of the Program a copy of this License along with the Program.

You may charge a fee for the physical act of transferring a copy, and you may at your option offer warranty protection in exchange for a fee.

2. You may modify your copy or copies of the Program or any portion of it, thus forming a work based on the Program, and copy and distribute such modifications or work under the terms of Section 1 above, provided that you also meet all of these conditions:
 - a) You must cause the modified files to carry prominent notices stating that you changed the files and the date of any change.
 - b) You must cause any work that you distribute or publish, that in whole or in part contains or is derived from the Program or any part thereof, to be licensed as a whole at no charge to all third parties under the terms of this License.
 - c) If the modified program normally reads commands interactively when run, you must cause it, when started running for such interactive use in the most ordinary way, to print or display an announcement including an appropriate copyright notice and a notice that there is no warranty (or else, saying that you provide a warranty) and that users may redistribute the program under

these conditions, and telling the user how to view a copy of this License. (Exception: if the Program itself is interactive but does not normally print such an announcement, your work based on the Program is not required to print an announcement.)

These requirements apply to the modified work as a whole. If identifiable sections of that work are not derived from the Program, and can be reasonably considered independent and separate works in themselves, then this License, and its terms, do not apply to those sections when you distribute them as separate works. But when you distribute the same sections as part of a whole which is a work based on the Program, the distribution of the whole must be on the terms of this License, whose permissions for other licensees extend to the entire whole, and thus to each and every part regardless of who wrote it.

Thus, it is not the intent of this section to claim rights or contest your rights to work written entirely by you; rather, the intent is to exercise the right to control the distribution of derivative or collective works based on the Program.

In addition, mere aggregation of another work not based on the Program with the Program (or with a work based on the Program) on a volume of a storage or distribution medium does not bring the other work under the scope of this License.

3. You may copy and distribute the Program (or a work based on it, under Section 2) in object code or executable form under the terms of Sections 1 and 2 above provided that you also do one of the following:
 - a) Accompany it with the complete corresponding machine-readable source code, which must be distributed under the terms of Sections 1 and 2 above on a medium customarily used for software interchange; or,
 - b) Accompany it with a written offer, valid for at least three years, to give any third party, for a charge no more than your cost of physically performing source distribution, a complete machine-readable copy of the corresponding source code, to be distributed under the terms of Sections 1 and 2 above on a medium customarily used for software interchange; or,
 - c) Accompany it with the information you received as to the offer to distribute corresponding source code. (This alternative is allowed only for noncommercial distribution and only if you received the program in object code or executable form with such an offer, in accord with Subsection b above.)

The source code for a work means the preferred form of the work for making modifications to it. For an executable work, complete source code means all the source code for all modules it contains, plus any associated interface definition files, plus the scripts used to control compilation and installation of the executable. However, as a special exception, the source code distributed need not include anything that is normally distributed (in either source or binary form) with the major components (compiler, kernel, and so on) of the operating system on which the executable runs, unless that component itself accompanies the executable.

If distribution of executable or object code is made by offering access to copy from a designated place, then offering equivalent access to copy the source code from the same place counts as distribution of the source code, even though third parties are not compelled to copy the source along with the object code.

4. You may not copy, modify, sublicense, or distribute the Program except as expressly provided under this License. Any attempt otherwise to copy, modify, sublicense or distribute the Program is void, and will automatically terminate your rights under this License. However, parties who have received copies, or rights, from you under this License will not have their licenses terminated so long as such parties remain in full compliance.
5. You are not required to accept this License, since you have not signed it. However, nothing else grants you permission to modify or distribute the Program or its derivative works. These actions are prohibited by law if you do not accept this License. Therefore, by modifying or distributing the Program (or any work based on the Program), you indicate your acceptance of this License to do so, and all its terms and conditions for copying, distributing or modifying the Program or works based on it.
6. Each time you redistribute the Program (or any work based on the Program), the recipient automatically receives a license from the original licensor to copy, distribute or modify the Program subject to these terms and conditions. You may not impose any further restrictions on the recipients' exercise of the rights granted herein. You are not responsible for enforcing compliance by third parties to this License.
7. If, as a consequence of a court judgment or allegation of patent infringement or for any other reason (not limited to patent issues), conditions are imposed on you (whether by court order, agreement or otherwise) that contradict the conditions of this License, they do not excuse you from the conditions of this License. If you cannot distribute so as to satisfy simultaneously your obligations under this License and any other pertinent obligations, then as a consequence you may not distribute the Program at all. For example, if a patent license would not permit royalty-free redistribution of the Program by all those who receive copies directly or indirectly through you, then the only way you could satisfy both it and this License would be to refrain entirely from distribution of the Program.

If any portion of this section is held invalid or unenforceable under any particular circumstance, the balance of the section is intended to apply and the section as a whole is intended to apply in other circumstances.

It is not the purpose of this section to induce you to infringe any patents or other property right claims or to contest validity of any such claims; this section has the sole purpose of protecting the integrity of the free software distribution system, which is implemented by public license practices. Many people have made generous contributions to the wide range of software distributed through that system in reliance on consistent application of that system; it is up to the author/donor to decide if he or she is willing to distribute software through any other system and a licensee cannot impose that choice.

This section is intended to make thoroughly clear what is believed to be a consequence of the rest of this License.

8. If the distribution and/or use of the Program is restricted in certain countries either by patents or by copyrighted interfaces, the original copyright holder who places the Program under this License may add an explicit geographical distribution limitation excluding those countries, so that distribution is permitted only in or among countries not thus excluded. In such case, this License incorporates the limitation as if written in the body of this License.
9. The Free Software Foundation may publish revised and/or new versions of the General Public License from time to time. Such new versions will be similar in spirit to the present version, but may differ in detail to address new problems or concerns.

Each version is given a distinguishing version number. If the Program specifies a version number of this License which applies to it and “any later version”, you have the option of following the terms and conditions either of that version or of any later version published by the Free Software Foundation. If the Program does not specify a version number of this License, you may choose any version ever published by the Free Software Foundation.

10. If you wish to incorporate parts of the Program into other free programs whose distribution conditions are different, write to the author to ask for permission. For software which is copyrighted by the Free Software Foundation, write to the Free Software Foundation; we sometimes make exceptions for this. Our decision will be guided by the two goals of preserving the free status of all derivatives of our free software and of promoting the sharing and reuse of software generally.

NO WARRANTY

11. BECAUSE THE PROGRAM IS LICENSED FREE OF CHARGE, THERE IS NO WARRANTY FOR THE PROGRAM, TO THE EXTENT PERMITTED BY APPLICABLE LAW. EXCEPT WHEN OTHERWISE STATED IN WRITING THE COPYRIGHT HOLDERS AND/OR OTHER PARTIES PROVIDE THE PROGRAM “AS IS” WITHOUT WARRANTY OF ANY KIND, EITHER EXPRESSED OR IMPLIED, INCLUDING, BUT NOT LIMITED TO, THE IMPLIED WARRANTIES OF MERCHANTABILITY AND FITNESS FOR A PARTICULAR PURPOSE. THE ENTIRE RISK AS TO THE QUALITY AND PERFORMANCE OF THE PROGRAM IS WITH YOU. SHOULD THE PROGRAM PROVE DEFECTIVE, YOU ASSUME THE COST OF ALL NECESSARY SERVICING, REPAIR OR CORRECTION.
12. IN NO EVENT UNLESS REQUIRED BY APPLICABLE LAW OR AGREED TO IN WRITING WILL ANY COPYRIGHT HOLDER, OR ANY OTHER PARTY WHO MAY MODIFY AND/OR REDISTRIBUTE THE PROGRAM AS PERMITTED ABOVE, BE LIABLE TO YOU FOR DAMAGES, INCLUDING ANY GENERAL, SPECIAL, INCIDENTAL OR CONSEQUENTIAL DAMAGES ARISING OUT OF THE USE OR INABILITY TO USE THE PROGRAM (INCLUDING BUT NOT LIMITED TO LOSS OF DATA OR DATA BEING RENDERED INACCURATE OR LOSSES SUSTAINED BY YOU OR THIRD PARTIES OR A FAILURE OF THE PROGRAM TO OPERATE WITH ANY OTHER PROGRAMS), EVEN IF SUCH HOLDER OR OTHER PARTY HAS BEEN ADVISED OF THE POSSIBILITY OF SUCH DAMAGES.

END OF TERMS AND CONDITIONS

How to Apply These Terms to Your New Programs

If you develop a new program, and you want it to be of the greatest possible use to the public, the best way to achieve this is to make it free software which everyone can redistribute and change under these terms.

To do so, attach the following notices to the program. It is safest to attach them to the start of each source file to most effectively convey the exclusion of warranty; and each file should have at least the “copyright” line and a pointer to where the full notice is found.

<one line to give the program’s name and a brief idea of what it does.>

Copyright (C) <year> <name of author>

This program is free software; you can redistribute it and/or modify it under the terms of the GNU General Public License as published by the Free Software Foundation; either version 2 of the License, or (at your option) any later version.

This program is distributed in the hope that it will be useful, but WITHOUT ANY WARRANTY; without even the implied warranty of MERCHANTABILITY or FITNESS FOR A PARTICULAR PURPOSE. See the GNU General Public License for more details.

You should have received a copy of the GNU General Public License along with this program; if not, write to the Free Software Foundation, Inc., 59 Temple Place, Suite 330, Boston, MA 02111-1307 USA.

Also add information on how to contact you by electronic and paper mail.

If the program is interactive, make it output a short notice like this when it starts in an interactive mode:

Gnomovision version 69, Copyright (C) year name of author Gnomovision comes with ABSOLUTELY NO WARRANTY; for details type ‘show w’. This is free software, and you are welcome to redistribute it under certain conditions; type ‘show c’ for details.

The hypothetical commands ‘show w’ and ‘show c’ should show the appropriate parts of the General Public License. Of course, the commands you use may be called something other than ‘show w’ and ‘show c’; they could even be mouse-clicks or menu items—whatever suits your program.

You should also get your employer (if you work as a programmer) or your school, if any, to sign a “copyright disclaimer” for the program, if necessary. Here is a sample; alter the names:

Yoyodyne, Inc., hereby disclaims all copyright interest in the program ‘Gnomovision’ (which makes passes at compilers) written by James Hacker.

<signature of Ty Coon>, 1 April 1989

Ty Coon, President of Vice

This General Public License does not permit incorporating your program into proprietary programs. If your program is a subroutine library, you may consider it more useful to permit linking proprietary applications with the library. If this is what you want to do, use the GNU Library General Public License instead of this License.

■ GNU LESSER GENERAL PUBLIC LICENSE

Version 2.1, February 1999

Copyright (C) 1991, 1999 Free Software Foundation, Inc.
59 Temple Place, Suite 330, Boston, MA 02111-1307 USA

Everyone is permitted to copy and distribute verbatim copies of this license document, but changing it is not allowed.

[This is the first released version of the Lesser GPL. It also counts as the successor of the GNU Library Public License, version 2, hence the version number 2.1.]

Preamble

The licenses for most software are designed to take away your freedom to share and change it. By contrast, the GNU General Public Licenses are intended to guarantee your freedom to share and change free software—to make sure the software is free for all its users.

This license, the Lesser General Public License, applies to some specially designated software packages—typically libraries—of the Free Software Foundation and other authors who decide to use it. You can use it too, but we suggest you first think carefully about whether this license or the ordinary General Public License is the better strategy to use in any particular case, based on the explanations below.

When we speak of free software, we are referring to freedom of use, not price. Our General Public Licenses are designed to make sure that you have the freedom to distribute copies of free software (and charge for this service if you wish); that you receive source code or can get it if you want it; that you can change the software and use pieces of it in new free programs; and that you are informed that you can do these things.

To protect your rights, we need to make restrictions that forbid distributors to deny you these rights or to ask you to surrender these rights. These restrictions translate to certain responsibilities for you if you distribute copies of the library or if you modify it.

For example, if you distribute copies of the library, whether gratis or for a fee, you must give the recipients all the rights that we gave you. You must make sure that they, too, receive or can get the source code. If you link other code with the library, you must provide complete object files to the recipients, so that they can relink them with the library after making changes to the library and recompiling it. And you must show them these terms so they know their rights.

We protect your rights with a two-step method: (1) we copyright the library, and (2) we offer you this license, which gives you legal permission to copy, distribute and/or modify the library.

To protect each distributor, we want to make it very clear that there is no warranty for the free library. Also, if the library is modified by someone else and passed on, the recipients should know that what they have is not the original version, so that the original author’s reputation will not be affected by problems that might be introduced by others.

Finally, software patents pose a constant threat to the existence of any free program. We wish to make sure that a company cannot effectively restrict the users of a free program by obtaining a restrictive license from a patent holder. Therefore, we insist that any patent license obtained for a version of the library must be consistent with the full freedom of use specified in this license.

Most GNU software, including some libraries, is covered by the ordinary GNU General Public License. This license, the GNU Lesser General Public License, applies to certain designated libraries, and is quite different from the ordinary General Public License. We use this license for certain libraries in order to permit linking those libraries into non-free programs.

When a program is linked with a library, whether statically or using a shared library, the combination of the two is legally speaking a combined work, a derivative of the original library. The ordinary General Public License therefore permits such linking only if the entire combination fits its criteria of freedom. The Lesser General Public License permits more lax criteria for linking other code with the library.

We call this license the “Lesser” General Public License because it does Less to protect the user’s freedom than the ordinary General Public License. It also provides other free software developers Less of an advantage over competing non-free programs. These disadvantages are the reason we use the ordinary General Public License for many libraries.

However, the Lesser license provides advantages in certain special circumstances.

For example, on rare occasions, there may be a special need to encourage the widest possible use of a certain library, so that it becomes a de-facto standard. To achieve this, non-free programs must be allowed to use the library. A more frequent case is that a free library does the same job as widely used non-free libraries. In this case, there is little to gain by limiting the free library to free software only, so we use the Lesser General Public License.

In other cases, permission to use a particular library in non-free programs enables a greater number of people to use a large body of free software. For example, permission to use the GNU C Library in non-free programs enables many more people to use the whole GNU operating system, as well as its variant, the GNU/Linux operating system.

Although the Lesser General Public License is less protective of the users' freedom, it does ensure that the user of a program that is linked with the Library has the freedom and the wherewithal to run that program using a modified version of the Library.

The precise terms and conditions for copying, distribution and modification follow. Pay close attention to the difference between a "work based on the library" and a "work that uses the library". The former contains code derived from the library, whereas the latter must be combined with the library in order to run.

TERMS AND CONDITIONS FOR COPYING, DISTRIBUTION AND MODIFICATION

0. This License Agreement applies to any software library or other program which contains a notice placed by the copyright holder or other authorized party saying it may be distributed under the terms of this Lesser General Public License (also called "this License"). Each licensee is addressed as "you".

A "library" means a collection of software functions and/or data prepared so as to be conveniently linked with application programs (which use some of those functions and data) to form executables.

The "Library", below, refers to any such software library or work which has been distributed under these terms. A "work based on the Library" means either the Library or any derivative work under copyright law; that is to say, a work containing the Library or a portion of it, either verbatim or with modifications and/or translated straightforwardly into another language. (Hereinafter, translation is included without limitation in the term "modification".)

"Source code" for a work means the preferred form of the work for making modifications to it. For a library, complete source code means all the source code for all modules it contains, plus any associated interface definition files, plus the scripts used to control compilation and installation of the library.

Activities other than copying, distribution and modification are not covered by this License; they are outside its scope. The act of running a program using the Library is not restricted, and output from such a program is covered only if its contents constitute a work based on the Library (independent of the use of the Library in a tool for writing it). Whether that is true depends on what the Library does and what the program that uses the Library does.

1. You may copy and distribute verbatim copies of the Library's complete source code as you receive it, in any medium, provided that you conspicuously and appropriately publish on each copy an appropriate copyright notice and disclaimer of warranty; keep intact all the notices that refer to this License and to the absence of any warranty; and distribute a copy of this License along with the Library.

You may charge a fee for the physical act of transferring a copy, and you may at your option offer warranty protection in exchange for a fee.

2. You may modify your copy or copies of the Library or any portion of it, thus forming a work based on the Library, and copy and distribute such modifications or work under the terms of Section 1 above, provided that you also meet all of these conditions:

- The modified work must itself be a software library.
- You must cause the files modified to carry prominent notices stating that you changed the files and the date of any change.
- You must cause the whole of the work to be licensed at no charge to all third parties under the terms of this License.
- If a facility in the modified Library refers to a function or a table of data to be supplied by an application program that uses the facility, other than as an argument passed when the facility is invoked, then you must make a good faith effort to ensure that, in the event an application does not supply such function or table, the facility still operates, and performs whatever part of its purpose remains meaningful.

(For example, a function in a library to compute square roots has a purpose that is entirely well-defined independent of the application. Therefore, Subsection 2d requires that any application-supplied function or table used by this function must be optional: if the application does not supply it, the square root function must still compute square roots.)

These requirements apply to the modified work as a whole. If identifiable sections of that work are not derived from the Library, and can be reasonably considered independent and separate works in themselves, then this License, and its terms, do not apply to those sections when you distribute them as separate works. But when you distribute the same sections as part of a whole which is a work based on the Library, the distribution of the whole must be on the terms of this License, whose permissions for other licensees extend to the entire whole, and thus to each and every part regardless of who wrote it.

Thus, it is not the intent of this section to claim rights or contest your rights to work

written entirely by you; rather, the intent is to exercise the right to control the distribution of derivative or collective works based on the Library.

In addition, mere aggregation of another work not based on the Library with the Library (or with a work based on the Library) on a volume of a storage or distribution medium does not bring the other work under the scope of this License.

3. You may opt to apply the terms of the ordinary GNU General Public License instead of this License to a given copy of the Library. To do this, you must alter all the notices that refer to this License, so that they refer to the ordinary GNU General Public License, version 2, instead of to this License. (If a newer version than version 2 of the ordinary GNU General Public License has appeared, then you can specify that version instead if you wish.) Do not make any other change in these notices.

Once this change is made in a given copy, it is irreversible for that copy, so the ordinary GNU General Public License applies to all subsequent copies and derivative works made from that copy.

This option is useful when you wish to copy part of the code of the Library into a program that is not a library.

4. You may copy and distribute the Library (or a portion or derivative of it, under Section 2) in object code or executable form under the terms of Sections 1 and 2 above provided that you accompany it with the complete corresponding machine-readable source code, which must be distributed under the terms of Sections 1 and 2 above on a medium customarily used for software interchange.

If distribution of object code is made by offering access to copy from a designated place, then offering equivalent access to copy the source code from the same place satisfies the requirement to distribute the source code, even though third parties are not compelled to copy the source along with the object code.

5. A program that contains no derivative of any portion of the Library, but is designed to work with the Library by being compiled or linked with it, is called a "work that uses the Library". Such a work, in isolation, is not a derivative work of the Library, and therefore falls outside the scope of this License.

However, linking a "work that uses the Library" with the Library creates an executable that is a derivative of the Library (because it contains portions of the Library), rather than a "work that uses the library". The executable is therefore covered by this License. Section 6 states terms for distribution of such executables.

When a "work that uses the Library" uses material from a header file that is part of the Library, the object code for the work may be a derivative work of the Library even though the source code is not. Whether this is true is especially significant if the work can be linked without the Library, or if the work is itself a library. The threshold for this to be true is not precisely defined by law.

If such an object file uses only numerical parameters, data structure layouts and accessors, and small macros and small inline functions (ten lines or less in length), then the use of the object file is unrestricted, regardless of whether it is legally a derivative work. (Executables containing this object code plus portions of the Library will still fall under Section 6.)

Otherwise, if the work is a derivative of the Library, you may distribute the object code for the work under the terms of Section 6. Any executables containing that work also fall under Section 6, whether or not they are linked directly with the Library itself.

6. As an exception to the Sections above, you may also combine or link a "work that uses the Library" with the Library to produce a work containing portions of the Library, and distribute that work under terms of your choice, provided that the terms permit modification of the work for the customer's own use and reverse engineering for debugging such modifications.

You must give prominent notice with each copy of the work that the Library is used in it and that the Library and its use are covered by this License. You must supply a copy of this License. If the work during execution displays copyright notices, you must include the copyright notice for the Library among them, as well as a reference directing the user to the copy of this License. Also, you must do one of these things:

- Accompany the work with the complete corresponding machine-readable source code for the Library including whatever changes were used in the work (which must be distributed under Sections 1 and 2 above); and, if the work is an executable linked with the Library, with the complete machine-readable "work that uses the Library", as object code and/or source code, so that the user can modify the Library and then relink to produce a modified executable containing the modified Library. (It is understood that the user who changes the contents of definitions files in the Library will not necessarily be able to recompile the application to use the modified definitions.)
- Use a suitable shared library mechanism for linking with the Library. A suitable mechanism is one that (1) uses at run time a copy of the library already present on the user's computer system, rather than copying library functions into the executable, and (2) will operate properly with a modified version of the library, if the user installs one, as long as the modified version is interface-compatible with the version that the work was made with.
- Accompany the work with a written offer, valid for at least three years, to give the same user the materials specified in Subsection 6a, above, for a charge no more than the cost of performing this distribution.

- d) If distribution of the work is made by offering access to copy from a designated place, offer equivalent access to copy the above specified materials from the same place.
- e) Verify that the user has already received a copy of these materials or that you have already sent this user a copy.

For an executable, the required form of the “work that uses the Library” must include any data and utility programs needed for reproducing the executable from it. However, as a special exception, the materials to be distributed need not include anything that is normally distributed (in either source or binary form) with the major components (compiler, kernel, and so on) of the operating system on which the executable runs, unless that component itself accompanies the executable.

It may happen that this requirement contradicts the license restrictions of other proprietary libraries that do not normally accompany the operating system. Such a contradiction means you cannot use both them and the Library together in an executable that you distribute.

7. You may place library facilities that are a work based on the Library side-by-side in a single library together with other library facilities not covered by this License, and distribute such a combined library, provided that the separate distribution of the work based on the Library and of the other library facilities is otherwise permitted, and provided that you do these two things:
 - a) Accompany the combined library with a copy of the same work based on the Library, uncombined with any other library facilities. This must be distributed under the terms of the Sections above.
 - b) Give prominent notice with the combined library of the fact that part of it is a work based on the Library, and explaining where to find the accompanying uncombined form of the same work.
8. You may not copy, modify, sublicense, link with, or distribute the Library except as expressly provided under this License. Any attempt otherwise to copy, modify, sublicense, link with, or distribute the Library is void, and will automatically terminate your rights under this License. However, parties who have received copies, or rights, from you under this License will not have their licenses terminated so long as such parties remain in full compliance.
9. You are not required to accept this License, since you have not signed it. However, nothing else grants you permission to modify or distribute the Library or its derivative works. These actions are prohibited by law if you do not accept this License. Therefore, by modifying or distributing the Library (or any work based on the Library), you indicate your acceptance of this License to do so, and all its terms and conditions for copying, distributing or modifying the Library or works based on it.
10. Each time you redistribute the Library (or any work based on the Library), the recipient automatically receives a license from the original licensor to copy, distribute, link with or modify the Library subject to these terms and conditions. You may not impose any further restrictions on the recipients' exercise of the rights granted herein. You are not responsible for enforcing compliance by third parties with this License.
11. If, as a consequence of a court judgment or allegation of patent infringement or for any other reason (not limited to patent issues), conditions are imposed on you (whether by court order, agreement or otherwise) that contradict the conditions of this License, they do not excuse you from the conditions of this License. If you cannot distribute so as to satisfy simultaneously your obligations under this License and any other pertinent obligations, then as a consequence you may not distribute the Library at all. For example, if a patent license would not permit royalty-free redistribution of the Library by all those who receive copies directly or indirectly through you, then the only way you could satisfy both it and this License would be to refrain entirely from distribution of the Library.

If any portion of this section is held invalid or unenforceable under any particular circumstance, the balance of the section is intended to apply, and the section as a whole is intended to apply in other circumstances.

It is not the purpose of this section to induce you to infringe any patents or other property right claims or to contest validity of any such claims; this section has the sole purpose of protecting the integrity of the free software distribution system which is implemented by public license practices. Many people have made generous contributions to the wide range of software distributed through that system in reliance on consistent application of that system; it is up to the author/donor to decide if he or she is willing to distribute software through any other system and a licensee cannot impose that choice.

This section is intended to make thoroughly clear what is believed to be a consequence of the rest of this License.

12. If the distribution and/or use of the Library is restricted in certain countries either by patents or by copyrighted interfaces, the original copyright holder who places the Library under this License may add an explicit geographical distribution limitation excluding those countries, so that distribution is permitted only in or among countries not thus excluded. In such case, this License incorporates the limitation as if written in the body of this License.
13. The Free Software Foundation may publish revised and/or new versions of the Lesser General Public License from time to time. Such new versions will be similar in spirit to the present version, but may differ in detail to address new problems or concerns.

Each version is given a distinguishing version number. If the Library specifies a version number of this License which applies to it and “any later version”, you have the option of following the terms and conditions either of that version or of any later version published by the Free Software Foundation. If the Library does not specify a license version number, you may choose any version ever published by the Free Software Foundation.

14. If you wish to incorporate parts of the Library into other free programs whose distribution conditions are incompatible with these, write to the author to ask for permission. For software which is copyrighted by the Free Software Foundation, write to the Free Software Foundation; we sometimes make exceptions for this. Our decision will be guided by the two goals of preserving the free status of all derivatives of our free software and of promoting the sharing and reuse of software generally.

NO WARRANTY

15. BECAUSE THE LIBRARY IS LICENSED FREE OF CHARGE, THERE IS NO WARRANTY FOR THE LIBRARY, TO THE EXTENT PERMITTED BY APPLICABLE LAW. EXCEPT WHEN OTHERWISE STATED IN WRITING THE COPYRIGHT HOLDERS AND/OR OTHER PARTIES PROVIDE THE LIBRARY “AS IS” WITHOUT WARRANTY OF ANY KIND, EITHER EXPRESSED OR IMPLIED, INCLUDING, BUT NOT LIMITED TO, THE IMPLIED WARRANTIES OF MERCHANTABILITY AND FITNESS FOR A PARTICULAR PURPOSE. THE ENTIRE RISK AS TO THE QUALITY AND PERFORMANCE OF THE LIBRARY IS WITH YOU. SHOULD THE LIBRARY PROVE DEFECTIVE, YOU ASSUME THE COST OF ALL NECESSARY SERVICING, REPAIR OR CORRECTION.
16. IN NO EVENT UNLESS REQUIRED BY APPLICABLE LAW OR AGREED TO IN WRITING WILL ANY COPYRIGHT HOLDER, OR ANY OTHER PARTY WHO MAY MODIFY AND/OR REDISTRIBUTE THE LIBRARY AS PERMITTED ABOVE, BE LIABLE TO YOU FOR DAMAGES, INCLUDING ANY GENERAL, SPECIAL, INCIDENTAL OR CONSEQUENTIAL DAMAGES ARISING OUT OF THE USE OR INABILITY TO USE THE LIBRARY (INCLUDING BUT NOT LIMITED TO LOSS OF DATA OR DATA BEING RENDERED INACCURATE OR LOSSES SUSTAINED BY YOU OR THIRD PARTIES OR A FAILURE OF THE LIBRARY TO OPERATE WITH ANY OTHER SOFTWARE), EVEN IF SUCH HOLDER OR OTHER PARTY HAS BEEN ADVISED OF THE POSSIBILITY OF SUCH DAMAGES.

END OF TERMS AND CONDITIONS

How to Apply These Terms to Your New Libraries

If you develop a new library, and you want it to be of the greatest possible use to the public, we recommend making it free software that everyone can redistribute and change. You can do so by permitting redistribution under these terms (or, alternatively, under the terms of the ordinary General Public License).

To apply these terms, attach the following notices to the library. It is safest to attach them to the start of each source file to most effectively convey the exclusion of warranty; and each file should have at least the “copyright” line and a pointer to where the full notice is found.

<one line to give the library's name and a brief idea of what it does.>

Copyright (C) <year> <name of author>

This library is free software; you can redistribute it and/or modify it under the terms of the GNU Lesser General Public License as published by the Free Software Foundation; either version 2.1 of the License, or (at your option) any later version.

This library is distributed in the hope that it will be useful, but WITHOUT ANY WARRANTY; without even the implied warranty of MERCHANTABILITY or FITNESS FOR A PARTICULAR PURPOSE. See the GNU Lesser General Public License for more details.

You should have received a copy of the GNU Lesser General Public License along with this library; if not, write to the Free Software Foundation, Inc., 59 Temple Place, Suite 330, Boston, MA 02111-1307 USA

Also add information on how to contact you by electronic and paper mail.

You should also get your employer (if you work as a programmer) or your school, if any, to sign a “copyright disclaimer” for the library, if necessary. Here is a sample; alter the names:

Yoodyne, Inc., hereby disclaims all copyright interest in the library ‘Frob’ (a library for tweaking knobs) written by James Random Hacker.

<signature of Ty Coon>, 1 April 1990

Ty Coon, President of Vice

That's all there is to it!

List of remote control codes
Liste des codes de commande
Liste der Fernbedienungscodes
Lista över fjärrstyrningskoder
Lijst met afstandsbedieningscodes
Список кодов дистанционного управления

CABLE

| | |
|---------------------------------|------------------------------|
| ABC | 0030, 0035 |
| AMERICAST | 0926 |
| BELL SOUTH | 0926 |
| BIRMINGHAM CABLE COMMUNICATIONS | 0303 |
| BRITISH TELECOM | 0030 |
| CABLE & WIRELESS | 1095 |
| DAERYUNG | 0035, 0504, 0904, 1904 |
| DIRECTOR | 0503 |
| FILMNET | 0470 |
| GENERAL INSTRUMENT | 0030, 0303, 0503, 0837, 0171 |
| GOLDSTAR | 0171 |
| HAMLIN | 0036, 0300 |
| JERROLD | 0030, 0303, 0503, 0837 |
| LG | 0171 |
| MNET | 0470 |
| MEMOREX | 0027 |
| MOTOROLA | 0303, 0503, 0837, 1133 |
| NTL | 1095 |
| NOOS | 0844 |
| ONO | 1095 |
| PVP STEREO VISUAL MATRIX | 0030 |
| PACE | 0264, 1087, 1095 |
| PANASONIC | 0027, 0035, 0134 |
| PARAGON | 0027 |
| PHILIPS | 0332, 0344 |
| PIONEER | 0171, 0560, 0904, 1904 |
| PULSAR | 0027 |
| QUASAR | 0027 |
| REGAL | 0300, 0306 |
| RUNCO | 0027 |
| SAGEM | 0844 |
| SAMSUNG | 0027, 0171 |
| SCIENTIFIC ATLANTA | 0035, 0504, 0904, 1904 |
| SONY | 1033 |
| STARCOM | 0030 |
| SUPERCABLE | 0303 |
| TS | 0030 |
| TELE+1 | 0470 |
| TELEWEST | 1095 |
| TORX | 0030 |
| TOSHIBA | 0027 |
| TRANS PX | 0303 |
| UNITED CABLE | 0030 |
| ZENITH | 0027, 0552, 0926 |

CD PLAYER

| | |
|----------------|------|
| AIWA | 0184 |
| ARCAM | 0184 |
| AUDIO RESEARCH | 0184 |

| | |
|-----------------------|------------------------------|
| AUDIO TON | 0184 |
| AUDIOLAB | 0184 |
| AUDIOMECA | 0184 |
| CAIRN | 0184 |
| CALIFORNIA AUDIO LABS | 0056 |
| CARVER | 0184, 0206 |
| CYRUS | 0184 |
| DKK | 0027 |
| DMX ELECTRONICS | 0184 |
| DENON | 0900 |
| DYNAMIC BASS | 0206 |
| EMERSON | 0332 |
| FISHER | 0206 |
| GENEXXA | 0059, 0332 |
| GOODMANS | 0332 |
| GRUNDIG | 0184 |
| HARMAN/KARDON | 0184, 0200 |
| HITACHI | 0059 |
| JVC | 0099 |
| KENWOOD | 0055, 0064 |
| KRELL | 0184 |
| LXI | 0332 |
| LINN | 0184 |
| MCS | 0056 |
| MAGNAVOX | 0184, 0332 |
| MARANTZ | 0056, 0184 |
| MATSUI | 0184 |
| MEMOREX | 0332 |
| MERIDIAN | 0184 |
| MICROMEGA | 0184 |
| MIRO | 0027 |
| MISSION | 0184 |
| MYRYAD | 0184 |
| NAD | 0027 |
| NSM | 0184 |
| NAIM | 0184 |
| OPTIMUS | 0027, 0059, 0064, 0206, 0332 |
| PANASONIC | 0056 |
| PHILIPS | 0184 |
| PIONEER | 0059, 0332 |
| POLK AUDIO | 0184 |
| PROTON | 0184 |
| QED | 0184 |
| QUAD | 0184 |
| QUASAR | 0056 |
| RCA | 0059, 0206, 0332 |
| REALISTIC | 0206 |
| REVOX | 0184 |
| ROTEL | 0184 |
| SAE | 0184 |
| SANSUI | 0184, 0332 |
| SANYO | 0206 |
| SCOTT | 0332 |
| SEARS | 0332 |
| SHARP | 0064 |
| SIMAUDIO | 0184 |
| SONIC FRONTIERS | 0184 |
| SONY | 0027 |
| SYMPHONIC | 0332 |
| TAG MCLAREN | 0184 |

| | |
|-----------|------------|
| TANDY | 0059 |
| TECHNICS | 0056 |
| THORENS | 0184 |
| THULE | 0184 |
| UNIVERSUM | 0184 |
| VICTOR | 0099 |
| WARDS | 0184 |
| Yamaha | 2300, 2301 |

CD RECORDER

| | |
|---------|------|
| KENWOOD | 0653 |
| MARANTZ | 0653 |
| PHILIPS | 0653 |
| Yamaha | 2400 |

DVD PLAYER

| | |
|--------------------|--|
| ACOUSTIC SOLUTIONS | 0757 |
| ALBA | 0744 |
| AMSTRAD | 0740 |
| APEX DIGITAL | 0699, 0744, 0782, 0821, 0823, 0857, 1127 |
| BLAUPINKT | 0744 |
| BLUE PARADE | 0598 |
| BUSH | 0740 |
| CENTREX | 0699 |
| CLATRONIC | 0815 |
| CYBERHOME | 0741 |
| DVD2000 | 0548 |
| DAEWOO | 0811, 0797 |
| DANSAI | 0797 |
| DECCA | 0797 |
| DENON | 0517 |
| DIAMOND | 0795 |
| DIGITREX | 0699 |
| EMERSON | 0618 |
| ENTERPRISE | 0618 |
| FISHER | 0697 |
| GE | 0549, 0744 |
| GO VIDEO | 0742 |
| GOLDSTAR | 0768 |
| GRADIENTE | 0678 |
| GREENHILL | 0744 |
| GRUNDIG | 0566 |
| HITACHI | 0600, 0691 |
| HITEKER | 0699 |
| JVC | 0585, 0650 |
| KLH | 0744 |
| KENWOOD | 0517, 0561 |
| KOSS | 0678 |
| LG | 0768 |
| LIMIT | 0795 |
| MAGNAVOX | 0530, 0702 |
| MARANTZ | 0566 |
| MEMOREX | 0858 |
| MICO | 0750 |
| MICROSOFT | 0549 |
| MINTEK | 0744 |
| MITSUBISHI | 0548 |
| MUSTEK | 0757 |
| NESA | 0744 |

| | |
|----------------|------------------------|
| ONKYO | 0530 |
| ORITRON | 0678 |
| PALSONIC | 0699 |
| PANASONIC | 0517, 0659, 1389 |
| PHILIPS | 0530, 0566, 0673, 0881 |
| PIONEER | 0552, 0598, 0658, 0659 |
| POLK AUDIO | 0566 |
| PROSCAN | 0549 |
| QWESTAR | 0678 |
| RCA | 0549, 0598, 0744 |
| ROTEL | 0650 |
| SM ELECTRONIC | 0757 |
| SAMSUNG | 0600 |
| SANYO | 0697 |
| SHARP | 0657 |
| SHERWOOD | 0797 |
| SHINSONIC | 0560 |
| SLIM ART | 0811 |
| SONY | 0560, 0891 |
| SYLVANIA | 0702 |
| TATUNG | 0797 |
| TEAC | 0598, 0744 |
| TECHNICS | 0517 |
| THETA DIGITAL | 0598 |
| THOMSON | 0549 |
| TOSHIBA | 0530 |
| URBAN CONCEPTS | 0530 |
| XBOX | 0549 |
| Yamaha | 0517, 0566, 0572, 2100 |
| ZENITH | 0530, 0618, 0768 |
| ZEUS | 0811 |

HD DVD PLAYER

| | |
|---------|------|
| TOSHIBA | 2103 |
|---------|------|

DVD RECORDER

| | |
|-----------|------------------|
| PANASONIC | 2800, 2801, 2802 |
| PHILIPS | 2808 |
| SHARP | 2812, 2813 |
| SONY | 2809, 2810, 2811 |
| Yamaha | 2807 |

Blu-lay Disc player

| | |
|-----------|------------------|
| PANASONIC | 2800, 2801, 2802 |
| SAMSUNG | 2816 |

LD PLAYER

| | |
|------------|------|
| CARVER | 0091 |
| DENON | 0086 |
| MARANTZ | 0091 |
| MITSUBISHI | 0086 |
| NAD | 0086 |
| NAGSMI | 0086 |
| OPTIMUS | 0086 |
| PHILIPS | 0091 |
| PIONEER | 0086 |
| SALORA | 0091 |
| SONY | 0228 |
| TELEFUNKEN | 0086 |

| | |
|--------|------|
| Yamaha | 2200 |
|--------|------|

| | |
|--------------------|------------------|
| MD RECORDER | |
| KENWOOD | 0708 |
| ONKYO | 0895 |
| SHARP | 0888 |
| SONY | 0517 |
| Yamaha | 2500, 2501, 2502 |

RECEIVER (TUNER)

| | |
|----------------------|--|
| ADC | 0558 |
| AIWA | 0185, 1116, 1415, 1432, 1668 |
| ALCO | 1417 |
| ANAM | 1636 |
| APEX DIGITAL | 1284 |
| AUDIOLAB | 1216 |
| AUDIOTRONIC | 1216 |
| AUDIOVOX | 1417 |
| BOSE | 1256 |
| CAMBRIDGE SOUNDWORKS | 1397 |
| CAPETRONIC | 0558 |
| CARVER | 1116, 1216 |
| CENTREX | 1284 |
| DENON | 1387 |
| FERGUSON | 0558 |
| FINE ARTS | 1216 |
| GRUNDIG | 1216 |
| HARMAN/KARDON | 0137, 1331 |
| INTEGRA | 0162, 1325 |
| JBL | 0137, 1333 |
| JVC | 0101, 0558, 1401, 1522 |
| KLH | 1417, 1439 |
| KENWOOD | 1054, 1340 |
| MCS | 0066 |
| MAGNAVOX | 0558, 1116, 1216, 1296, |
| MARANTZ | 0066, 1116, 1216, 1316 |
| MICROMEGA | 1216 |
| MUSICMAGIC | 1116 |
| MYRYAD | 1216 |
| NAD | 0347 |
| NORCENT | 1416 |
| ONKYO | 0162, 0869, 1325 |
| OPTIMUS | 0558, 1050 |
| PANASONIC | 0066, 1315, 1545, 1790 |
| PHILIPS | 1116, 1216, 1293, 1295, 1296, 1310, 1316 |
| PIONEER | 0041, 0558, 1050, 1411 |
| POLK AUDIO | 1316 |
| PROSCAN | 1281 |
| QUASAR | 0066 |
| RCA | 0558, 1050, 1281, 1417, 1636, |
| SABA | 0558 |
| SANSUI | 1116 |
| SCHNEIDER | 0558 |
| SONY | 0185, 1085, 1185, 1685, 1785 |
| STEREOPHONICS | 1050 |
| SUNFIRE | 1340 |
| TEAC | 1417 |
| TECHNICS | 0066, 1335, 1336, 1545 |
| TELEFUNKEN | 0558 |
| THOMSON | 1281 |

| | |
|-------------|------------------------|
| THORENS | 1216 |
| UHER | 0558 |
| VENTURER | 1417 |
| VICTOR | 0101 |
| WARDS | 0041, 0185 |
| Yamaha | 0203, 1203, 1358, 2601 |
| (TUNER ID1) | 2602 |
| (TUNER ID2) | 2603 |
| (iPod) | 2606 |

SATELLITE TUNER

| | |
|--------------------------|--|
| @SAT | 1327 |
| ABSAT | 0150 |
| ALBA | 0482 |
| ALPHASTAR | 0799 |
| AMSTRAD | 0874 |
| ASTON | 0169, 1156 |
| ASTRO | 0200 |
| ATSAT | 1327 |
| AVALON | 0423 |
| BLAUPUNKT | 0200 |
| BRITISH SKY BROADCASTING | 0874, 1202 |
| CANAL DIGITAL | 0880 |
| CANAL SATELLITE | 0880 |
| CANAL+ | 0880 |
| CHAPARRAL | 0243 |
| CITYCOM | 1203 |
| CONNEXIONS | 0423 |
| CROSSDIGITAL | 1136 |
| CYRUS | 0227 |
| D-BOX | 0750, 1154 |
| DMT | 1102 |
| DNT | 0227, 0423 |
| DAERYUNG | 0423 |
| DAEWOO | 1323 |
| DIGENIUS | 0326 |
| DIRECTV | 0274, 0419, 0593, 0666, 0751, 0776, 0846, 1103, 1136, 1169, 1776, 1883 |
| DISH NETWORK SYSTEM | 0802, 1032 |
| DISHPRO | 0802, 1032 |
| DISTRATEL | 0111 |
| DREAM MULTIMEDIA | 1264 |
| ECHOSTAR | 0194, 0423, 0637, 0802, 0880, 0898, 1032, 1113 |
| ENGEL | 1044 |
| EXPRESSVU | 0802 |
| FTE | 0890 |
| FINLUX | 0482 |
| FRACARRO | 0898 |
| FUBA | 0423 |
| GE | 0593 |
| GOI | 0802 |
| GALAXIS | 0890, 1138 |
| GENERAL INSTRUMENT | 0896 |
| GOLD BOX | 0880 |
| GRUNDIG | 0200, 0874 |
| HTS | 0802 |
| HIRSCHMANN | 0200, 0423 |
| HITACHI | 0482, 0846 |
| HUGHES NETWORK SYSTEM | 0776, 1169, 1776 |
| HUMAX | 0890, 1203 |
| INVIDEO | 0898 |
| JVC | 0802 |
| KATHREIN | 0150, 0200, 0227, 0276, 0685, 1248 |

| | |
|---------------|--|
| KREISELMEYER | 0200 |
| LABGEAR | 1323 |
| LOGIX | 1044 |
| LORENZEN | 0326 |
| MAGNAVOX | 0749, 0751 |
| MANHATTAN | 0482, 1044, 1110 |
| MARANTZ | 0227 |
| MEDIASAT | 0880 |
| MEMOREX | 0751 |
| METRONIC | 0111 |
| mitsubishi | 0776 |
| MOTOROLA | 0896 |
| MYRYAD | 0227 |
| NEXT LEVEL | 0896 |
| NOKIA | 0482, 0750, 0778, 1154, 1250, 1750 |
| OCTALTV | 1032 |
| ORBITECH | 1127 |
| PACE | 0482, 0874, 1202, 1350 |
| PANASONIC | 0274, 0728, 0874, 1347 |
| PANDA | 0482 |
| PAYSAT | 0751 |
| PHILIPS | 0160, 0227, 0482, 0749, 0751, 0776, 0880, 1103, 1169, 1776 |
| PIONEER | 0880 |
| PROMAX | 0482 |
| PROSCAN | 0419, 0593 |
| RCA | 0170, 0419, 0593, 0882 |
| RFT | 0227 |
| RADIOSHACK | 0896 |
| RADIOLA | 0227 |
| RADIX | 0423 |
| SKY | 0874, 0883, 1202 |
| SM ELECTRONIC | 1227 |
| SABRE | 0482 |
| SAGEM | 0847, 1141, 1280 |
| SAMSUNG | 1044, 1136, 1303, 1319 |
| SAT CONTROL | 1327 |
| SATSTATION | 1110 |
| SCHWAIGER | 1138 |
| SEEMANN | 0423 |
| SIEMENS | 0200 |
| SONY | 0666, 0874, 1666 |
| STAR CHOICE | 0896 |
| STRONG | 1327 |
| TPS | 0847, 1280 |
| TANTEC | 0482 |
| TECHNISAT | 1126, 1127 |
| TELESTAR | 1127 |
| THOMSON | 0482, 0880, 1073, 1318 |
| TOPFIELD | 1233 |
| TOSHIBA | 0776, 0817, 1776 |
| ULTIMATETV | 0419, 0666 |
| UNIDEN | 0749, 0751 |
| UNIVERSUM | 0200 |
| VENTANA | 0227 |
| WISI | 0200, 0423, 0482 |
| XSAT | 0150 |
| ZEHNDER | 1102 |
| ZENITH | 0883, 1883 |

TAPE DECK

| | |
|---------------|------|
| AIWA | 0056 |
| CARVER | 0056 |
| GRUNDIG | 0056 |
| HARMAN/KARDON | |

| | |
|------------|------------|
| MAGNAVOX | 0056 |
| MARANTZ | 0056 |
| MYRYAD | 0056 |
| OPTIMUS | 0054 |
| PHILIPS | 0056 |
| PIONEER | 0054 |
| POLK AUDIO | 0056 |
| RCA | 0054 |
| REVOX | 0056 |
| SANSUI | 0056 |
| SONY | 0270 |
| THORENS | 0056 |
| WARDS | 0054 |
| Yamaha | 2700, 2701 |

TV

| | |
|----------------|--|
| AGB | 0543 |
| AOC | 0036, 0057, 0087, 0119, 0120, 0135, 0205, 0207, 0478 |
| ASA | 0131 |
| AWA | 0036 |
| ACURA | 0036 |
| ADDISON | 0119, 0135, 0680 |
| ADMIRAL | 0120, 0190, 0490 |
| ADVENT | 0788 |
| AIKO | 0119 |
| AKAI | 0036, 0057, 0235, 0388, 0543, 0729, 0839 |
| AKURA | 0291 |
| ALBA | 0036, 0064, 0398, 0695 |
| AMERICA ACTION | 0207 |
| AMPRO | 0778 |
| AMSTRAD | 0036, 0064, 0198, 0398, 0439, 0460, 0543 |
| ANAM | 0036, 0207, 0277 |
| ANAM NATIONAL | 0277, 0677 |
| ANITECH | 0036 |
| APEX DIGITAL | 0775, 0792, 0794 |
| AUDIOSONIC | 0064, 0136 |
| BANG & OLUFSEN | 0592 |
| BASIC | 0036 |
| BAUR | 0064, 0388, 0539 |
| BAYSONIC | 0207 |
| BEAUMARK | 0205 |
| BEKO | 0397, 0513, 0741, 0742 |
| BELL & HOWELL | 0181 |
| BEON | 0064 |
| BLAUPUNKT | 0222 |
| BLUE SKY | 0695, 1064 |
| BONDSTEC | 0274 |
| BRADFORD | 0207 |
| BRANDT | 0136, 0362 |
| BROKSONIC | 0263, 0490 |
| BUSH | 0036, 0064, 0398, 0401, 0695, 1064 |
| CCE | 0064 |
| CGE | 0274 |
| CTC | 0274 |
| CXC | 0207 |
| CANDLE | 0057 |
| CARNIVALE | 0057 |
| CARVER | 0081, 0197 |
| CASCADE | 0036 |
| CATHAY | 0064 |
| CELEBRITY | 0027 |
| CELERA | 0792 |
| CENTURION | 0064 |

| | | | | | | | |
|---------------|-------------------|---------------|-------------------|----------------|-------------------|-----------------|-------------------|
| CHANGHONG | 0792 | GE | 0057, 0074, 0078, | L&S ELECTRONIC | 0835 | OTTO VERSAND | 0064, 0347, |
| CHING TAI | 0036, 0119 | | 0119, 0205, 0207, | LG | 0057, 0064, 0087, | | 0539, 0583 |
| CHUN YUN | 0027, 0036, 0119, | | 0478, 0587, 1174, | | 0135, 0205, 0741 | PALLADIUM | 0397, 0445 |
| | 0207 | | 1374, 1481 | LXI | 0074, 0081, 0181, | PANAMA | 0291 |
| CHUNG HSIN | 0080, 0135, 0207 | GEC | 0064, 0543 | | 0183, 0205 | PANASONIC | 0064, 0078, 0081, |
| CIMLINE | 0036 | GATEWAY | 1782, 1783 | LEYCO | 0064, 0291 | | 0190, 0277, 0677, |
| CINERAL | 0119, 0478 | GELOSO | 0036 | LIESENK & TTER | 0064 | | 1437 |
| CITIZEN | 0057, 0087, 0119 | GENEXXA | 0190 | LOEWE | 0539 | PATHE CINEMA | 0265, 0347 |
| CLARION | 0207 | GIBRALTER | 0044, 0057 | LUXOR | 0383, 0388 | PAUSA | 0036 |
| CLARIVOX | 0064 | GOLDSTAR | 0057, 0064, 0136, | M ELECTRONIC | 0036, 0064, | PENNEY | 0057, 0074, 0078, |
| CLATRONIC | 0274, 0397 | | 0181, 0205, 0404 | | 0131, 0132, 0136, | | 0087, 0183, 0205, |
| CONDOR | 0347, 0397 | GOODMANS | 0064, 0398, 0401, | | 0190, 0314, 0373, | | 1374 |
| CONRAC | 0835 | | 0661 | | 0401, 0507 | PERDIO | 0347 |
| CONTEC | 0036, 0207 | GOREMJE | 0397 | MGA | 0057, 0177, 0205 | PHILCO | 0057, 0064, 0081, |
| CRAIG | 0207 | GRADIENTE | 0080, 0197 | MTC | 0057, 0087, 0539 | | 0172, 0205, 0207, |
| CROSLEY | 0081 | GRAETZ | 0190, 0388 | MAGNADYNE | 0274, 0543 | | 0274, 0490, 1688 |
| CROWN | 0036, 0064, 0207, | GRANADA | 0064, 0235, 0366, | MAGNAFON | 0543 | PHILIPS | 0027, 0057, 0064, |
| | 0397, 0445 | | 0543 | MAGNAVOX | 0057, 0081, 1281, | | 0078, 0081, 0119, |
| CURTIS MATHES | 0057, 0074, | GRANDIN | 0637 | | 1481 | | 0135, 0205, 0401, |
| | 0081, 0087, 0120, | GRUNDIG | 0064, 0222, 0514, | MANESTH | 0291, 0347 | | 0583, 0717, 1481 |
| | 0172, 0181, 0193, | | 0583, 0614 | MARANTZ | 0057, 0064, 0081, | PHONOLA | 0064 |
| | 0478, 0729, 1174, | GRUNPY | 0207 | | 0583 | PILOT | 0057 |
| | 1374 | HCM | 0036, 0439 | MARK | 0064 | PIONEER | 0136, 0190, 0193, |
| DAEWOO | 0036, 0057, 0064, | HALLMARK | 0205 | MATSUI | 0036, 0064, 0235, | | 0314, 0706, 0787, |
| | 0119, 0135, 0181, | HANKOOK | 0057, 0205, 0207 | | 0398, 0514, 0543 | | 0893 |
| | 0197, 0205, 0207, | HANSEATIC | 0064, 0347, 0388, | MATSUSHITA | 0277, 0677 | PORTLAND | 0119 |
| | 0401, 0478, 0650, | | 0455, 0583 | MEDIATOR | 0064 | PRANDONI-PRINCE | |
| | 0661, 1688 | HANTAREX | 0543 | MEDION | 0695, 0835, 1064 | | 0543 |
| DANSAI | 0064 | HARMAN/KARDON | 0081 | MEGATRON | 0172, 0205 | PRIMA | 0788 |
| DAYTON | 0036 | HARVARD | 0207 | MEMOREX | 0036, 0177, 0181, | PRISM | 0078 |
| DE GRAAF | 0235, 0575 | HAVERMY | 0120 | | 0205, 0277, 0490, | PROFEX | 0036, 0388 |
| DECCA | 0064, 0543 | HELLO KITTY | 0478 | | 1064 | PROSCAN | 0074 |
| DENON | 0172 | HINARI | 0036, 0064 | METZ | 0474 | PROTECH | 0036, 0064, 0274, |
| DIGATRON | 0064 | HISAWA | 0482 | MICROMAXX | 0835 | | 0291, 0445, 0695 |
| DIXI | 0036, 0064 | HITACHI | 0036, 0057, 0119, | MICROSTAR | 0835 | PROTON | 0036, 0057, 0205 |
| DUMONT | 0044 | | 0132, 0136, 0172, | MIDLAND | 0044, 0074, 0078 | PULSAR | 0044 |
| DWIN | 0747, 0801 | | 0190, 0205, 0252, | MINERVA | 0514 | QUASAR | 0078, 0277, 0677 |
| ECE | 0064 | | 0383, 0508, 0575, | MINOKA | 0439 | QUELLE | 0064, 0131, 0388, |
| ELBE | 0286 | | 0605, 1172, 1283 | MIITSUBISHI | 0057, 0120, 0135, | | 0539 |
| ELECTROBAND | 0027 | HUA TUN | 0036 | | 0177, 0181, 0205, | R-LINE | 0064 |
| ELIN | 0064, 0575 | HUANYU | 0401 | | 0207, 0263, 0277, | RCA | 0027, 0057, 0074, |
| ELITE | 0347 | HYPSON | 0064, 0291 | | 0539, 0863, 1277 | | 0117, 0119, 0205, |
| ELTA | 0036 | ICE | 0291, 0398 | MIVAR | 0318, 0319, 0543, | | 0706, 1074, 1174, |
| EMERSON | 0181, 0205, 0207, | ITS | 0398 | | 0636 | | 1274, 1374, 1474, |
| | 0263, 0388, 0490, | ITT | 0190, 0388, 0575 | MOTOROLA | 0120 | | 1481, 1574 |
| | 0650 | IMPERIAL | 0274, 0397, 0445 | MULTITECH | 0036, 0207 | RFT | 0455 |
| ENVISION | 0057, 0840 | INDIANA | 0064 | MYRYAD | 0583 | RADIOSHACK | 0057, 0074, |
| EPSON | 0860 | INFINITY | 0081 | NAD | 0183, 0205, 0388, | | 0181, 0205, 0207 |
| ERRES | 0064 | INGELEN | 0190 | | 0893 | RADIOLA | 0064 |
| ETHER | 0036, 0057 | INNO HIT | 0543 | NEC | 0036, 0057, 0078, | RADIOMARELLI | 0543 |
| ETRON | 0036 | INNOVA | 0064 | | 0181, 0183, 0197, | REALISTIC | 0057, 0181, 0205, |
| EUROPHON | 0543 | INTEQ | 0044 | | 0205, 0482, 0524, | | 0207 |
| FERGUSON | 0064, 0100, 0136, | INTERFUNK | 0064, 0190, 0274, | | 1731 | REDIFFUSION | 0388 |
| | 0265, 0314, 0362, | | 0388, 0539 | NEI | 0064 | REOC | 0741 |
| | 0587 | INTERVISION | 0064, 0291, | NTC | 0119 | REVOX | 0064 |
| FIDELITY | 0388 | | 0404 | NECKERMANN | 0064, 0583 | REX | 0190, 0286, 0291 |
| FINLANDIA | 0235, 0373 | JBL | 0081 | NETSAT | 0064 | ROADSTAR | 0036, 0291, 0445 |
| FINLUX | 0064, 0131, 0132, | JCB | 0027 | NEWAVE | 0036, 0119, 0120, | RUNCO | 0044, 0057, 0524, |
| | 0373, 0543 | JVC | 0080, 0398, 0490, | | 0205 | | 0630 |
| FIRSTAR | 0036, 0263 | | 0680, 0710 | NIKKAI | 0064, 0291 | SBR | 0064 |
| FIRSTLINE | 0036, 0274, 0695 | JEAN | 0036, 0078, 0119, | NIKKO | 0057, 0119, 0205 | SEG | 0291, 0695 |
| FISHER | 0131, 0181, 0235, | | 0183, 0263 | NOKIA | 0388, 0500, 0507, | SEI | 0543 |
| | 0397 | JENSEN | 0788 | | 0575, 0658 | SKY | 0064 |
| FLINT | 0482 | KEC | 0207 | NORCENT | 0775, 0851 | SSS | 0207 |
| FORMENTI | 0064, 0347 | KTV | 0057, 0207 | NORDMENDE | 0136, 0314, | SABA | 0136, 0190, 0314, |
| FORTRESS | 0120 | KAISUI | 0036 | | 0587 | | 0362 |
| FRONTECH | 0190, 0274, 0291 | KAPSCH | 0190 | OCEANIC | 0190, 0388 | SACCS | 0265 |
| FUJITSU | 0710, 0836 | KARCHER | 0637 | ONWA | 0207, 0460 | SAGEM | 0637 |
| FUNAI | 0207, 0198, 0291 | KATHREIN | 0583 | OPTIMUS | 0181, 0193, 0277, | SAISHO | 0036, 0291, 0543 |
| FUTURETECH | 0207 | KENDO | 0064 | | 0677 | SALORA | 0190, 0380, 0388, |
| | | KENWOOD | 0057 | OPTONICA | 0120 | | 0575 |
| | | KNEISSEL | 0286, 0462 | ORION | 0064, 0263, 0347, | SAMBERS | 0543 |
| | | KOLIN | 0080, 0135, 0207 | | 0490, 0543 | SAMPO | 0036, 0057, 0119, |
| | | KORPEL | 0064 | OSAKI | 0291, 0439 | | 0120, 0181, 0198, |
| | | KOYODA | 0036 | | | | 0205, 0677, 1782 |

| | | | | | | | |
|---------------|--|--------------------|--|-------------------|--|------------------------|------------------------------------|
| SAMSUNG | 0036, 0057, 0064, 0087, 0117, 0119, 0181, 0205, 0291, 0397, 0583, 0614, 0645, 0729, 0793, 0839, 0841 | TELEFUNKEN | 0136, 0289, 0362, 0652, 0729 | BELL & HOWELL | 0131 | HARMAN/KARDON | 0108 |
| SANSEI | 0478 | TELEMEISTER | 0347 | BLAUPUNKT | 0253 | HARWOOD | 0099 |
| SANSUI | 0490 | TELETECH | 0036 | BRANDT | 0347 | HINARI | 0099, 0267, 0379 |
| SANYO | 0131, 0181, 0207, 0235, 0366, 0826 | TENSAI | 0347 | BRANDT ELECTRONIC | 0068 | HITACHI | 0027, 0064, 0068, 0069, 0267 |
| SCHAUB LORENZ | 0388 | TERA | 0057 | BROKSONIC | 0211, 0375, 1506 | HUGHES NETWORK SYSTEMS | 0069 |
| SCHNEIDER | 0064, 0274, 0398, 0695 | THOMSON | 0136, 0314, 0587, 0652, 1474 | BUSH | 0099, 0305, 0379 | HYPSON | 0099 |
| SCOTCH | 0205 | THORN | 0064, 0131, 0388, 0539 | CCE | 0099, 0305 | ITT | 0068, 0131, 0267 |
| SCOTT | 0205, 0207, 0263 | TOSHIBA | 0087, 0181, 0183, 0535, 0645, 0677, 0859, 1283, 1383, 1683, 1731 | CGE | 0027 | ITV | 0064, 0305 |
| SEARS | 0074, 0081, 0181, 0183, 0198, 0205 | TRIUMPH | 0543 | CALIX | 0064 | IMPERIAL | 0027 |
| SELECO | 0190, 0286 | TUNTEX | 0036, 0057, 0119 | CANON | 0062 | INTERFUNK | 0108 |
| SEMIVOX | 0207 | UHER | 0347 | CARVER | 0108 | JVC | 0068, 0072, 0094 |
| SEMP | 0183 | UNIVERSUM | 0064, 0131, 0132, 0291, 0373, 0397, 0519 | CIMLINE | 0099 | JENSEN | 0068 |
| SHARP | 0057, 0120, 0677 | VECTOR RESEARCH | 0057 | CINERAL | 0305 | KEC | 0064, 0305 |
| SHEN YING | 0036, 0119 | VESTEL | 0064 | CITIZEN | 0064, 0305, 1305 | KLH | 0099 |
| SHENG CHIA | 0036, 0120, 0263 | VICTOR | 0080, 0277, 0677, 0680 | COLT | 0099 | KAISUI | 0099 |
| SIAREM | 0543 | VIDEOSAT | 0274 | COMBITECH | 0379 | KENWOOD | 0068, 0094 |
| SIEMENS | 0064, 0222 | VIDIKRON | 0081 | CRAIG | 0064, 0074, 0099, 0267 | KODAK | 0062, 0064 |
| SINUDYNE | 0543 | VIDTECH | 0205 | CROWN | 0099, 0305 | KOLIN | 0068, 0070 |
| SKANTIC | 0383 | VIEWSONIC | 1782 | CURTIS MATHES | 0062, 0068, 0087, 1062 | KORPEL | 0099 |
| SKYGiant | 0207 | VISION | 0347 | CYBERNEX | 0267 | LG | 0064, 0069, 0072, 0507 |
| SKYWORTH | 0064 | VOXSON | 0190 | CYRUS | 0108 | LXI | 0064 |
| SOLAVOX | 0190 | WALTHAM | 0383 | DAEWOO | 0072, 0131, 0305, 0669, 1305 | LENCO | 0305 |
| SONITRON | 0235 | WARDS | 0057, 0081, 0205, 0893 | DANSAI | 0099 | LEYCO | 0099 |
| SONOKO | 0036, 0064 | WATSON | 0064, 0347 | DE GRAAF | 0069 | LLOYD'S | 0027 |
| SONOLOR | 0190, 0235 | WAYCON | 0183 | DECCA | 0027, 0108 | LOEWE | 0064, 0108, 1589 |
| SONTEC | 0064 | WHITE WESTINGHOUSE | 0064, 0347, 0490, 0650 | DENON | 0069 | LOGIK | 0099, 0267 |
| SONY | 0027, 0677, 0861, 1127, 1532, 1678 | Yamaha | 0057, 0172, 0677, 0796, 0860, 2900 (projector), 2901 (projector), 2903, 2904 (projector) | DUAL | 0068 | LUXOR | 0070, 0075, 0131 |
| SOUNDESIGN | 0205, 0207 | YAPSHE | 0277 | DUMONT | 0027, 0108, 0131 | M ELECTRONIC | 0027 |
| SOUNDWAVE | 0064, 0445 | YOKO | 0064, 0291 | DYNATECH | 0027 | MEI | 0062 |
| SOWA | 0078, 0087, 0119, 0183, 0205 | ZENITH | 0044, 0119, 0205, 0490 | ESC | 0267, 0305 | MGA | 0070, 0267 |
| SQUAREVIEW | 0198 | | | ELCATECH | 0099 | MGN TECHNOLOGY | 0267 |
| STANDARD | 0036 | | | ELECTROHOME | 0064 | MTC | 0027, 0267 |
| STARLITE | 0207 | | | ELECTROPHONIC | 0064 | MAGNASONIC | 1305 |
| STERN | 0190, 0286 | | | EMEREX | 0059 | MAGNAVOX | 0027, 0062, 0066, 0108, 1808 |
| SUPREME | 0027 | | | EMERSON | 0027, 0062, 0064, 0070, 0072, 0211, 0267, 0305, 1305, 1506 | MAGNIN | 0267 |
| SYLVANIA | 0057, 0081, 0198 | | | FERGUSON | 0068, 0347 | MANESTH | 0072, 0099 |
| SYMPHONIC | 0198, 0207 | | | FIDELITY | 0027 | MARANTZ | 0062, 0108 |
| SYNCO | 0027, 0087, 0119, 0120, 0205, 0478 | | | FINLANDIA | 0108, 0131 | MARTA | 0064 |
| SYSLINE | 0064 | | | FINLUX | 0027, 0069, 0108, 0131 | MATSUI | 0375, 0379 |
| T + A | 0474 | | | FIRSTLINE | 0064, 0070, 0072, 0099 | MATSUSHITA | 0062 |
| TCM | 0835 | | | FISHER | 0074, 0131 | MEDION | 0375 |
| TMK | 0205 | | | FUJI | 0060, 0062 | MEMPHIS | 0099 |
| TNCI | 0044 | | | FUJITSU | 0027, 0072 | METZ | 0064, 0374, 1589 |
| TVS | 0490 | | | FUNAI | 0027 | MINOLTA | 0069 |
| TACICO | 0036, 0119, 0205 | | | GE | 0062, 0087, 0267, 0834, 1062, 1087 | MITSUBISHI | 0068, 0070, 0094, 0108, 0834 |
| TAI YI | 0036 | | | GEC | 0108 | MOTOROLA | 0062, 0075 |
| TANDY | 0120, 0190 | | | GARRARD | 0027 | MULTITECH | 0027, 0099 |
| TASHIKO | 0119, 0677 | | | GENERAL | 0072 | MURPHY | 0027 |
| TATUNG | 0036, 0064, 0078, 0081, 0087, 0181, 0183, 0543 | | | GO VIDEO | 0459 | MYRYAD | 0108 |
| TEAC | 0036, 0064, 0291, 0439, 0445, 0482, 0695, 1064 | | | GOLDHAND | 0099 | NAD | 0131 |
| TEC | 0274 | | | GOLDSTAR | 0064, 0252, 0507, 1264 | NEC | 0062, 0064, 0068, 0075, 0094, 0131 |
| TECHNEMA | 0347 | | | GOODMANS | 0027, 0064, 0099, 0305 | NATIONAL | 0253 |
| TECHNICS | 0078, 0277, 0677 | | | GRADIENTE | 0027 | NECKERMANN | 0108 |
| TECHWOOD | 0078 | | | GRAETZ | 0068, 0131, 0267 | NESCO | 0099 |
| TECO | 0036, 0078, 0119, 0120, 0205, 0291, 0680 | | | GRANADA | 0108, 0131 | NEWAVE | 0064 |
| TEKNIKA | 0081, 0087, 0119, 0177, 0207 | | | GRANDIN | 0027, 0064, 0099 | NIKKO | 0064 |
| | | | | GRUNDIG | 0099, 0108, 0253, 0374 | NOBLEX | 0267 |
| | | | | HCM | 0099 | NOKIA | 0068, 0131, 0267 |
| | | | | HI-Q | 0074 | NORDMENDE | 0068, 0347 |
| | | | | HANSEATIC | 0064 | OCEANIC | 0027, 0068 |
| | | | | HARLEY DAVIDSON | 0027 | OKANO | 0342, 0375 |
| | | | | | | OLYMPUS | 0062, 0253 |
| | | | | | | OPTIMUS | 0064, 0075, 0131, 0459 |

VCR

| | |
|-----------------|------------------------------|
| ASA | 0064, 0108 |
| ADMIRAL | 0075 |
| ADVENTURA | 0027 |
| AIKO | 0305 |
| AIWA | 0027, 0064, 0334, 0375, 0379 |
| AKAI | 0068, 0342 |
| AKIBA | 0099 |
| ALBA | 0099, 0305, 0342, 0379 |
| AMERICAN ACTION | 0305 |
| AMERICAN HIGH | 0062 |
| AMSTRAD | 0027 |
| ANAM | 0064, 0253, 0267, 0305, 0507 |
| ANAM NATIONAL | 0253, 1589 |
| ANITECH | 0099 |
| ASHA | 0267 |
| ASUKA | 0064 |
| AUDIOVOX | 0064, 0305 |
| BAIRD | 0027, 0068, 0131 |
| BASIC LINE | 0099, 0305 |
| BEAUMARK | 0267 |

| | | | |
|---------------|--|--------------------|--|
| ORION | 0211, 0375, 0379, 1506 | SUNSTAR | 0027 |
| OSAKI | 0027, 0064, 0099 | SUNTRONIC | 0027 |
| OTTO VERSAND | 0108 | SYLVANIA | 0027, 0062, 0108, 0070, 1808 |
| PALLADIUM | 0064, 0068, 0099 | SYMPHONIC | 0027 |
| PANASONIC | 0062, 0252, 0253, 0643, 1062, 1589 | TMK | 0267 |
| PATHE MARCONI | 0068 | TANDY | 0027, 0131 |
| PENNEY | 0062, 0064, 0069, 0267, 1062, 1264 | TASHIKO | 0027, 0064 |
| PENTAX | 0069 | TATUNG | 0027, 0068, 0072, 0094, 0108 |
| PERDIO | 0027 | TEAC | 0027, 0068, 0305, 0334, 0669 |
| PHILCO | 0062 | TECHNICS | 0062, 0253 |
| PHILIPS | 0062, 0108, 0645, 1108, 1208 | TECO | 0062, 0064, 0068, 0075 |
| PHONOLA | 0108 | TEKNIKA | 0027, 0062, 0064 |
| PILOT | 0064 | TELEAVIA | 0068 |
| PIONEER | 0069, 0094, 0108 | TELEFUNKEN | 0068, 0347 |
| POLK AUDIO | 0108 | TENOSAL | 0099 |
| PROFITRONIC | 0267 | TENSAI | 0027 |
| PROLINE | 0027 | THOMAS | 0027 |
| PROSCAN | 0087, 1087 | THOMSON | 0068, 0087, 0094, 0347 |
| PROTEC | 0099 | THORN | 0068, 0131 |
| PULSAR | 0066 | TIVO | 0645, 0663 |
| PYE | 0108 | TOSHIBA | 0068, 0070, 0072, 0094, 0108, 0872 |
| QUASAR | 0062, 1062 | TOTEVISION | 0064, 0267 |
| QUELLE | 0108 | UHER | 0267 |
| RCA | 0062, 0069, 0087, 0267, 0834, 1062, 1087 | UNITECH | 0267 |
| RADIOSHACK | 0027 | UNIVERSUM | 0027, 0064, 0108, 0267 |
| RADIOLA | 0108 | VECTOR | 0072 |
| RADIX | 0064 | VICTOR | 0068, 0094 |
| RANDEX | 0064 | VIDEO CONCEPTS | 0072 |
| REALISTIC | 0027, 0062, 0064, 0074, 0075, 0131 | VIDEOMAGIC | 0064 |
| REOC | 0375 | VIDEOSONIC | 0267 |
| REPLAYTV | 0641, 0643 | VILLAIN | 0027 |
| REX | 0068 | WARDS | 0027, 0062, 0069, 0074, 0075, 0087, 0099, 0108, 0267 |
| ROADSTAR | 0064, 0099, 0267, 0305 | WHITE WESTINGHOUSE | 0099 |
| RUNCO | 0066 | XR-1000 | 0027, 0062, 0099 |
| SBR | 0108 | Yamaha | 0068 |
| SEG | 0267 | YAMISHI | 0099 |
| SEI | 0108 | YOKAN | 0099 |
| STS | 0069 | YOKO | 0267 |
| SABA | 0068, 0347 | ZENITH | 0027, 0060, 0066, 1506 |
| SALORA | 0070 | | |
| SAMPO | 0064, 0075 | | |
| SAMSUNG | 0072, 0267, 0459 | | |
| SANKY | 0066, 0075 | | |
| SANSUI | 0027, 0068, 0094, 1506 | | |
| SANYO | 0074, 0131, 0267 | | |
| SAVILLE | 0379 | | |
| SCHAUB LORENZ | 0027, 0068, 0131 | | |
| SCHNEIDER | 0027, 0099, 0108 | | |
| SCOTT | 0070, 0072, 0211 | | |
| SEARS | 0027, 0062, 0064, 0069, 0074, 0131, 1264 | | |
| SELECO | 0068 | | |
| SEMP | 0072 | | |
| SHARP | 0075, 0834 | | |
| SHINTOM | 0099, 0131 | | |
| SIEMENS | 0064, 0108, 0131 | | |
| SILVA | 0064 | | |
| SINGER | 0072, 0099 | | |
| SINUDYNE | 0108 | | |
| SONIC BLUE | 0641, 0643 | | |
| SONTEC | 0064 | | |
| SONY | 0027, 0059, 0060, 0062, 0663, 1259 | | |
| SUNKAI | 0375 | | |



© 2007 YAMAHA CORPORATION All rights reserved.

YAMAHA ELECTRONICS CORPORATION, USA 6660 ORANGETHORPE AVE., BUENA PARK, CALIF. 90620, U.S.A.
YAMAHA CANADA MUSIC LTD. 135 MILNER AVE., SCARBOROUGH, ONTARIO M1S 3R1, CANADA
YAMAHA ELECTRONIK EUROPA G.m.b.H. SIEMENSSTR. 22-34, 25462 RELLINGEN BEI HAMBURG, GERMANY
YAMAHA ELECTRONIQUE FRANCE S.A. RUE AMBROISE CROIZAT BP70 CROISSY-BEAUBOURG 77312 MARNE-LA-VALLÉE CEDEX02, FRANCE
YAMAHA ELECTRONICS (UK) LTD. YAMAHA HOUSE, 200 RICKMANSWORTH ROAD WATFORD, HERTS WD18 7GQ, ENGLAND
YAMAHA SCANDINAVIA A.B. J A WETTERGRENS GATA 1, BOX 30053, 400 43 VÄSTRA FRÖLUNDA, SWEDEN
YAMAHA MUSIC AUSTRALIA PTY, LTD. 17-33 MARKET ST., SOUTH MELBOURNE, 3205 VIC., AUSTRALIA

YAMAHA CORPORATION
Printed in Malaysia © WK69520

The circled numbers and alphabets correspond to those in the Owner's Manual.
 Les nombres et lettres dans un cercle correspondent à ceux du mode d'emploi.
 Die umkreisten Zahlen und Buchstaben entsprechen denen in der Bedienungsanleitung.
 Inringade nummer och bokstäver motsvarar de som anges i bruksanvisningen.
 I manuali e le lettere dell'alfabeto corrispondono a quelli nel Manuale di istruzioni.
 Los números y las letras en el interior de círculos se corresponden con aquellos del manual de instrucciones.
 De omcirkelde cijfers en letters corresponderen met die in de Gebruiksaanwijzing.
 Цифры и буквы в кружках относятся к цифрам и буквам в Инструкции по эксплуатации.

■ Front panel/Face avant/Frontblende/Frontpanelen/Pannelo anteriore/Panel delantero/Voorpaneel/ Фронтальная панель

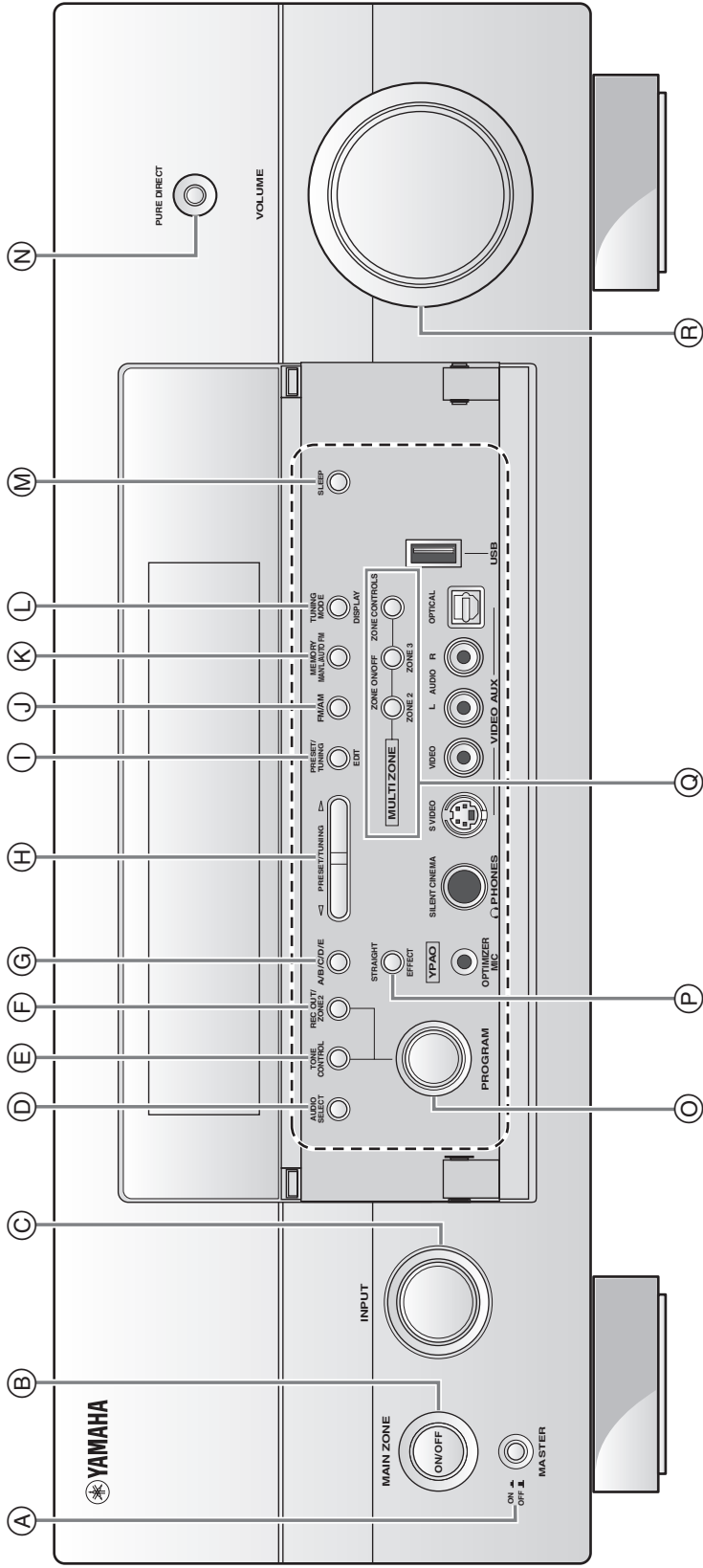

■ Remote control/Boîtier de télécommande/Fernbedienung/Fjärrkontrollen/Telecomando/Mando a distancia/Afstandsbediening/Пульт ДУ

