

RX-V659

AV Receiver

Ampli-tuner audio-vidéo

OWNER'S MANUAL
MODE D'EMPLOI
BEDIENUNGSANLEITUNG
BRUKSANVISNING
GEBRUIKSAANWIJZING
ИНСТРУКЦИЯ ПО ЭКСПЛУАТАЦИИ

ПРЕДУПРЕЖДЕНИЕ: ВНИМАТЕЛЬНО ИЗУЧИТЕ ЭТО ПЕРЕД ИСПОЛЬЗОВАНИЕМ АППАРАТА.

- 1 Для обеспечения наилучшего результата, пожалуйста, внимательно изучите данную инструкцию. Храните ее в безопасном месте для будущих справок.
- 2 Данную систему следует устанавливать в хорошо проветриваемых, прохладных, сухих, чистых местах, не подвергающихся прямому воздействию солнечных лучей, вдали от источников тепла, вибрации, пыли, влажности и/или холода. Для достаточной вентиляции, следует оставить свободным минимальное пространство 30 см сверху, 20 см слева и справа, и 20 см сзади от данного аппарата.
- 3 Во избежание шумов и помех, данный аппарат следует размещать на некотором расстоянии от других электрических приборов, двигателей, или трансформаторов.
- 4 Во избежание накопления влаги внутри данного аппарата, что может вызвать электрошок, пожар, привести к поломке данного аппарата, и/или представлять угрозу жизни, не следует размещать данный аппарат в среде, подверженной резким изменениям температуры с холодной на жаркую, или в среде с повышенной влажностью (например, в комнате с увлажнителем воздуха).
- 5 Не устанавливайте данный аппарат в местах, где есть риск падения других посторонних объектов на данный аппарат, и/или где данный аппарат может подвергнуться попаданию капель или брызгов жидкостей. На крышке данного аппарата, не следует располагать:
 - другие компоненты, так как это может привести к поломке и/или отцевиванию поверхности данного аппарата.
 - горящие объекты (например, свечи), так как это может привести к пожару, поломке данного аппарата, и/или представлять угрозу жизни.
 - емкости с жидкостями, так как при их падении, жидкости могут вызвать поражение пользователя электрическим током и/или привести к поломке данного аппарата.
- 6 Во избежание прерывания охлаждения данного аппарата, не следует покрывать данный аппарат газетой, скатертью, занавеской и т.д. Повышение температуры внутри данного аппарата может привести к пожару, поломке данного аппарата, и/или представлять угрозу жизни.
- 7 Пока все соединения не завершены, не следует подключать данный аппарат к розетке.
- 8 Не используйте данный аппарат, установив его верхней стороной вниз. Это может привести к перегреву и возможной поломке.
- 9 Не применяйте силу по отношению к переключателям, ручкам и/или проводам.
- 10 При отсоединении силового кабеля питания от розетки, вытягивайте его, удерживая за вилку; ни в коем случае не тяните кабель.
- 11 Не применяйте различные химические составы для очистки данного аппарата; это может привести к разрушению покрывающего слоя. Используйте чистую сухую ткань.
- 12 Используйте данный аппарат с соблюдением напряжения, указанном на данном аппарате. Использование данного аппарата при более высоком напряжении, превышающем указанное, является опасным, и может стать причиной пожара, поломки данного аппарата, и/или представлять угрозу жизни. YAMANA не несет ответственности за любую поломку или ущерб вследствие использования данного аппарата при напряжении, не соответствующем указанному напряжению.
- 13 Во избежание поломки от молнии, силовой кабель и внешние антенны должны быть отсоединены от розетки или данного аппарата во время грозы.
- 14 Не пробуйте модифицировать или починить данный аппарат. При необходимости, свяжитесь с квалифицированным сервис центром YAMANA. Корпус аппарата не должен открываться ни в коем случае.
- 15 Если вы не собираетесь использовать данный аппарат в течение продолжительного промежутка времени (например, во время отпуска), отключите силовой кабель переменного тока от розетки.
- 16 Данный аппарат следует устанавливать возле розетки переменного тока, куда можно свободно протянуть силовой кабель.
- 17 Перед тем как прийти к заключению о поломке данного аппарата, обязательно изучите раздел “ВОЗМОЖНЫЕ НЕИСПРАВНОСТИ И СПОСОБЫ ИХ УСТРАНЕНИЯ”, описывающий часто встречающиеся ошибки во время использования.
- 18 Перед перемещением данного аппарата, отключите данный аппарат, нажав кнопку MASTER ON/OFF наружу на позицию OFF, и затем отсоедините силовой кабель от розетки переменного тока.
- 19 **VOLTAGE SELECTOR**
(Только модель для Азии и общая модель)
Переключатель VOLTAGE SELECTOR на обратной панели данного аппарата должен быть установлен на местное напряжение ДО его подключения к розетке переменного тока.
Напряжения:
Модель для Азии
.....220/230–240 В переменного тока, 50/60 Гц
Общая модель
..... 110/120/220/230–240 В переменного тока, 50/60 Гц

ПРЕДУПРЕЖДЕНИЕ
ВО ИЗБЕЖАНИЕ ПОЖАРА ИЛИ УДАРА
ЭЛЕКТРИЧЕСКИМ ТОКОМ, НЕ
ПОДВЕРГАЙТЕ ДАННЫЙ АППАРАТ
ВОЗДЕЙСТВИЯМ ДОЖДЯ ИЛИ ВЛАГИ.

Данный аппарат считается не отключенным от источника переменного тока все то время, пока он подключен к розетке, даже если данный аппарат находится в выключенном положении. В этом режиме электропотребление данного аппарата снижается до минимума.

СОДЕРЖАНИЕ

ВВЕДЕНИЕ

ОПИСАНИЕ	2
ПОДГОТОВКА К ЭКСПЛУАТАЦИИ	3
Поставляемые аксессуары	3
Установка батареек в пульт ДУ	3
СИСТЕМЫ УПРАВЛЕНИЯ И ФУНКЦИИ	4
Фронтальная панель	4
Пульт ДУ	6
Дисплей фронтальной панели	9
Задняя панель	11

ПОДГОТОВКА

ПОДКЛЮЧЕНИЯ	12
Размещение колонок	12
Подключение колонок	13
Информация о гнездах и штекерах кабелей	17
Поток аудио и видео сигнала	18
Подключение телевизора	19
Подключение DVD-проигрывателя, DVD-магнитофона, видеомагнитофона или кабельной коробки	20
Подключение CD-проигрывателя, MD-проигрывателя, кассетной деки или проигрывателя дисков	23
Подключение универсального дока YAMAHA для iPod	24
Подключение внешнего усилителя	25
Подключение многоформатного проигрывателя или внешнего декодера	26
Подключение игровой приставки, видеокамеры или переносного аудиоплеера	27
Подключение ЧМ- и АМ-антенн	28
Подключение силового кабеля	29
Установка импеданса колонки	30
Включение и выключение питания	31
АВТОМАТИЧЕСКАЯ НАСТРОЙКА (AUTO SETUP) ...	32
Подключение микрофона оптимизатора	32
Использование AUTO SETUP	33

ОСНОВНОЕ УПРАВЛЕНИЕ

ВОСПРОИЗВЕДЕНИЕ	38
ИСПОЛЬЗОВАНИЕ АУДИОФУНКЦИЙ	40
Использование SILENT CINEMA	40
Приглушение выводимого звучания	40
Выбор режима ночного прослушивания	40
Выбор режима приема	41
Применение таймера сна	41
Настройка уровня колонок	42
Выбор режима Compressed Music Enhancer	43
Выбор компонента MULTI CH INPUT	44
Прослушивание многоканальных источников в 2-канальном стереофоническом режиме	45
Прослушивание необработанных источников	45
Прослушивание чистого высокочастотного стереофонического звучания	45
ИСПОЛЬЗОВАНИЕ ВИДЕОФУНКЦИЙ	46
Отображение информации источника поступающего сигнала	46
Выбор режима дисплея на экране OSD	47
Воспроизведение видеосигналов в виде фона	47

ПРОСЛУШИВАНИЕ ОКРУЖАЮЩЕГО ЗВУЧАНИЯ... 48

Прослушивание многоканальных источников в режиме окружающего звучания	48
Прослушивание окружающего звучания от 2-канальных источников	49
Использование Virtual CINEMA DSP	50

ЗАПИСЬ

НАСТРОЙКА РАДИОПРОГРАММ ДИАПАЗОНА ЧМ/АМ	52
Автоматическая настройка	52
Ручная настройка	53
Автоматическая предустановка	54
Ручная предустановка	55
Выбор предустановленных радиостанций	56
Замена предустановленных радиостанций	57

НАСТРОЙКА СИСТЕМЫ РАДИОДАННЫХ (ТОЛЬКО МОДЕЛИ ДЛЯ СОЕДИНЕННОГО КОРОЛЕВСТВА ВЕЛИКОБРИТАНИИ И СЕВЕРНОЙ ИРЛАНДИИ, И ЕВРОПЫ)

Выбор программы Системы Радиоданных	59
Использование сети радиостанций Системы Радиоданных	60
Отображение информации Системы Радиоданных	61

ПРОГРАММЫ ЗВУКОВОГО ПОЛЯ

ПРОГРАММЫ ЗВУКОВОГО ПОЛЯ

Выбор программ звукового поля	63
Описание программ звукового поля	64
Изменение настроек параметров звукового поля	66
Схемы расположения колонок программы звукового поля	72

ДОПОЛНИТЕЛЬНЫЕ ОПЕРАЦИИ

МЕНЮ НАСТРОЙКИ (SET MENU)

Использование SET MENU	78
1 SOUND MENU	79
2 INPUT MENU	85
3 OPTION MENU	87

ДОПОЛНИТЕЛЬНЫЕ НАСТРОЙКИ

ОПИСАНИЕ ПУЛЬТА ДИСТАНЦИОННОГО УПРАВЛЕНИЯ

Управление данным аппаратом, телевизором, или другими компонентами	92
Установка кода ДУ	94
Установка кодов библиотек	95
Удаление всех кодов ДУ	96

ИСПОЛЬЗОВАНИЕ МНОГОЗОННОЙ КОНФИГУРАЦИИ

Подключение Zone 2	97
Управление Zone 2	99

ИСПОЛЬЗОВАНИЕ iPod®

Установка кода ДУ	101
Управление iPod	101

СБРОС СИСТЕМЫ

ДОПОЛНИТЕЛЬНАЯ ИНФОРМАЦИЯ

ВОЗМОЖНЫЕ НЕИСПРАВНОСТИ И СПОСОБЫ ИХ УСТРАНЕНИЯ

СПРАВОЧНИК

Аудиоинформация	111
Видеоинформация	112
Информация программы звукового поля	113

ТЕХНИЧЕСКИЕ ХАРАКТЕРИСТИКИ

ВВЕДЕНИЕ

ПОДГОТОВКА

ОСНОВНОЕ
УПРАВЛЕНИЕ

ПРОГРАММЫ
ЗВУКОВОГО ПОЛЯ

ДОПОЛНИТЕЛЬНЫЕ
ОПЕРАЦИИ

ДОПОЛНИТЕЛЬНАЯ
ИНФОРМАЦИЯ

Русский

ОПИСАНИЕ

Встроенный 7-канальный усилитель мощности

- ◆ Минимальное среднеквадратическое выходное напряжение (0,06% ОНИ, 20 Гц – 20 кГц, 8 Ω)
Фронтальный: 100 Ватт +100 Ватт
Центральный: 100 Ватт
Окружающее звучание: 100 Ватт +100 Ватт
Тыловое окружающее звучание: 100 Ватт +100 Ватт

Программы звукового поля

- ◆ Собственная технология YAMAHA для создания звуковых полей
- ◆ Декодер Dolby Digital/Dolby Digital EX
- ◆ Декодер DTS/DTS-ES Matrix 6.1, Discrete 6.1, DTS Neo:6, DTS 96/24
- ◆ Декодер Dolby Pro Logic/Dolby Pro Logic II/Dolby Pro Logic IIx
- ◆ Virtual CINEMA DSP
- ◆ SILENT CINEMA™

Усовершенствованный АМ/ЧМ тюнер

- ◆ Настройка со случайным доступом и предустановка до 40 радиостанций
- ◆ Автоматическая предустановка
- ◆ Функция замены предустановленных радиостанций (редактирование предустановки)

Система Радиоданных

(Только модели для Соединенного Королевства Великобритании и Северной Ирландии, и Европы)

- ◆ Функция настройки Системы Радиоданных

Функция управления iPod

- ◆ Терминал DOCK для подключения универсального дока YAMAHA для iPod (например, YDS-10, продающийся отдельно), поддерживающий iPod (Click and Wheel), iPod nano и iPod mini

Другие особенности

- ◆ Функция YPAO (YAMAHA Parametric Room Acoustic Optimizer) для автоматической настройки колонок
- ◆ 192-кГц/24-битовый цифрово-аналоговый преобразователь
- ◆ Меню OSD (дисплей-на-экране), позволяющие оптимизировать данный аппарат для индивидуальной аудиовизуальной системы
- ◆ 8 дополнительных входных гнезд для приема дискретных многоканальных сигналов
- ◆ Режим Pure Direct для чистого высокоточного стереозвучания от аналоговых источников и PCM источников
- ◆ Функция ввода/вывода S-видеосигнала
- ◆ Функция ввода/вывода компонентных видеосигналов (3 гнезда COMPONENT VIDEO IN и 1 гнездо MONITOR OUT)
- ◆ Функция изменения цифрового видеосигнала (композитное видео ↔ S-видео → компонентное видео) для вывода на экран
- ◆ Оптические и коаксиальные гнезда цифровых аудиосигналов
- ◆ Таймер сна
- ◆ Режимы ночного прослушивания кинофильмов и музыки
- ◆ Пульт ДУ с предустановленными кодами ДУ, подсветкой селекторных кнопок источника, и функцией управления iPod (подключенного к универсальному доку YAMAHA для iPod, который подключен к терминалу DOCK)
- ◆ Оборудование по выборочной установке Zone 2
- ◆ Функция переключения зоны на основную зону и выборочной установке Zone 2 с помощью ZONE CONTROL
- ◆ Режим Compressed Music Enhancer для улучшения качества звучания сжатых произведений (например, формата MP3) на высококачественном стереофоническом уровне

Примечания

- ◆ * означает совет для облегчения управления.
- ◆ Некоторые операции могут производиться с использованием кнопок на фронтальной панели или на пульте ДУ. В случае, если наименования кнопок фронтальной панели не совпадают с наименованиями кнопок пульта ДУ, наименование кнопки пульта ДУ указывается в скобках.
- ◆ Данное руководство отпечатано до производства. Дизайн и технические характеристики могут частично изменяться с целью улучшения качества и т.д. В случае, если имеются различия между руководством и аппаратом, приоритет отдается аппарату.



Изготовлено по лицензии фирмы Dolby Laboratories. "Dolby", "Pro Logic" и символ в виде двух букв D являются товарными знаками Dolby Laboratories.



Произведено по лицензии от Digital Theater Systems, Inc. "DTS", "DTS-ES", "NEO:6" и "DTS 96/24" являются торговыми марками Digital Theater Systems, Inc. Авторские права 1996, 2003 Digital Theater Systems, Inc. Все права защищены.

iPod®

"iPod" является торговой маркой Apple Computer, Inc., зарегистрированной в США и других странах.

SILENT™ CINEMA

"SILENT CINEMA" является торговой маркой YAMAHA CORPORATION.

ПОДГОТОВКА К ЭКСПЛУАТАЦИИ

Поставляемые аксессуары

Убедитесь в наличии всех следующих деталей.

Пульт ДУ

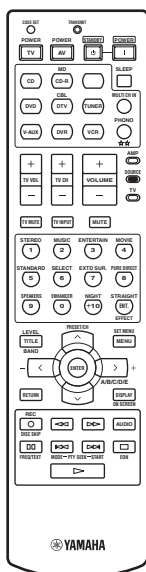

Батарейки (2)
(AA, R6, UM-3)

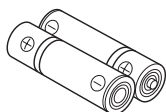

Рамочная AM-антенна
(кроме модели для
Соединенного Королевства
Великобритании и Северной
Ирландии)

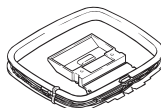

Микрофон
оптимизатора

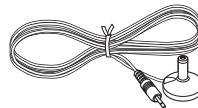

Внутренняя ЧМ-антенна
(Модели для США, Канады,
Китая, Азии и общая модель)

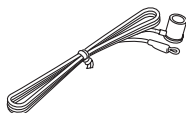

Внутренняя ЧМ-антенна
(Модели для Европы,
Австралии и Кореи)

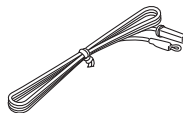

Установка батареек в пульт ДУ

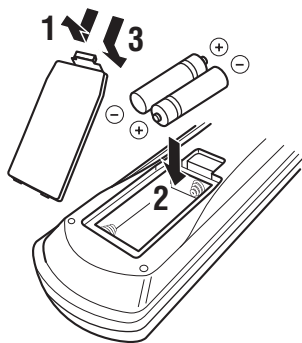

- 1** Извлеките крышку отделения для батареек.
- 2** Вставьте две поставляемые батарейки (AA, R6, UM-3) в соответствии с обозначениями полярности (+ / -) на внутренней стороне отделения для батареек.
- 3** Установите крышку отделения для батареек на место.

Примечания

- Замените все батарейки, если вы заметите следующее:
 - уменьшилась зона управления пультa ДУ
 - не мигает индикатор TRANSMIT или он тускло светит.
- Не используйте старую батарейку вместе с новой.
- Не используйте различные типы батареек (например, щелочные и марганцовые батарейки) одновременно. Внимательно изучите упаковку, так как такие различные типы батареек могут иметь одинаковую форму и цвет.
- При протекании батареек, немедленно извлеките их. Избегайте контакта с материалом протекания или не давайте одежде и т.д. соприкоснуться с материалом протекания. Перед установкой новых батареек, тщательно протрите отделение для батареек.
- И использованные батарейки следует выбрасывать не как обычные домашние отходы, а в соответствии с местными правилами.
- Память пультa ДУ может быть удалена, если пульт ДУ находится без батареек более 2 минут, или в нем находятся полностью использованные батарейки. Если память была удалена, вставьте новые батарейки, установите удаленные коды ДУ, и запрограммируйте любые нужные функции.

СИСТЕМЫ УПРАВЛЕНИЯ И ФУНКЦИИ

Фронтальная панель

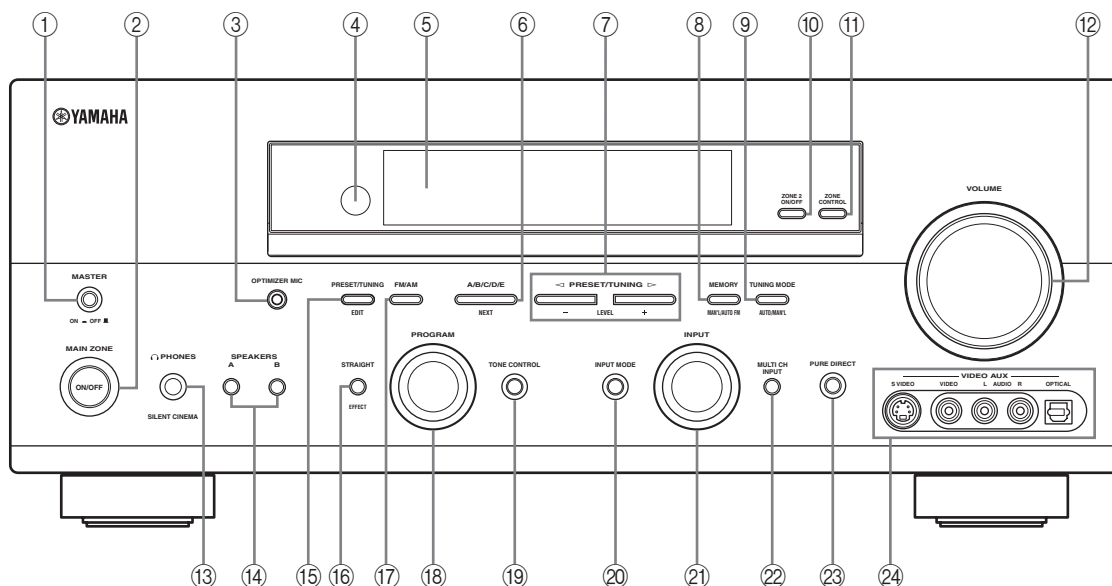

① MASTER ON/OFF

Включение или отключение данного аппарата (смотрите стр. 31).

② MAIN ZONE ON/OFF

Включение основной зоны или установка в режим ожидания (смотрите стр. 31).

Примечания

- В режиме ожидания, данный аппарат потребляет малое количество электроэнергии для приема инфракрасных сигналов от пульта ДУ.
- При включении данного аппарата, до воспроизведения звучания от данного аппарата, будет 4-5-секундная задержка.
- Данная кнопка работает только когда MASTER ON/OFF нажата внутрь на позицию ON.

③ Гнездо OPTIMIZER MIC

Используется для подключения и приема аудиосигналов от поставляемого микрофона оптимизатора во время процедуры “AUTO SETUP” (смотрите стр. 32).

④ Сенсор дистанционного управления

Прием сигналов от пульта ДУ (смотрите стр. 8).

⑤ Дисплей фронтальной панели

Отображение информации о рабочем состоянии данного аппарата (смотрите стр. 9).

⑥ A/B/C/D/E, NEXT

- Выбор одной из 5 групп предустановленных радиостанций (A – E), при выборе функции “TUNER” как источника приема (смотрите стр. 52).
- Выбор канала колонки для регулировки его выходного уровня, когда “TUNER” не выбран как источник приема (смотрите стр. 42).

⑦ PRESET/TUNING </>, LEVEL +/-

- Выбор одной из 8 групп предустановленных радиостанций (1 – 8), при выборе функции “TUNER” как источника приема. На дисплее фронтальной панели отображается двоеточие (:) (смотрите стр. 52).
- Выбор частоты настройки, при выборе функции “TUNER” как источника приема. На дисплее фронтальной панели двоеточие (:) отключено (смотрите стр. 52).
- Настройка уровня канала колонки, выбранной с помощью кнопки NEXT, когда функция “TUNER” не выбрана как источник приема (смотрите стр. 42).

⑧ MEMORY (MAN'L/AUTO FM)

Сохранение предустановленной радиостанции в памяти. Для начала автоматической настройки и предустановки, удерживайте данную кнопку нажатой более чем на 3 секунды (смотрите стр. 54).

⑨ TUNING MODE (AUTO/MAN'L)

Переключение режимов автоматической настройки (индикация AUTO включена) и ручной настройки (индикация AUTO выключена) (смотрите стр. 52).

⑩ ZONE 2 ON/OFF

Включение Zone 2 или установка в режим ожидания (смотрите стр. 99).

Примечание

Данная кнопка работает только когда MASTER ON/OFF нажата внутрь на позицию ON.

⑪ ZONE CONTROL

Переключение зоны на управление основной зоны и Zone 2 (смотрите стр. 99).



При выборе Zone 2, примерно 5 секунд на дисплее фронтальной панели мигает индикатор ZONE2. Выполните нужную операцию во время мигания индикатора.

⑫ VOLUME

Управление уровнями вывода всех аудиоканалов.



Не воздействует на уровень AUDIO OUT (REC).

⑬ Гнездо  PHONES (SILENT CINEMA)

Вывод аудиосигналов для индивидуального прослушивания через наушники (смотрите стр. 40).



Примечания

- При подключении наушников, выходные сигналы на терминалы колонок отсутствуют.
- Все аудиосигналы форматов Dolby Digital и DTS микшируются с выходом на левый и правый каналы наушников.

⑭ SPEAKERS A/B

Включение или выключение системы фронтальных колонок, подключенных к терминалам FRONT A и/или B на задней панели, при каждом нажатии соответствующей кнопки.

⑮ PRESET/TUNING, EDIT

- Переключение функции PRESET/TUNING  /  между режимами выбора номеров предустановленных радиостанций и выбора настраиваемой частоты.
- Редактирование назначений предустановленных радиостанций (смотрите стр. 57).

⑯ STRAIGHT (EFFECT)

Включение или выключение программ звуковых полей. При выборе режима “STRAIGHT”, поступающие 2-канальные или многоканальные сигналы напрямую выводятся соответствующими колонками без эффектов (смотрите стр. 45).

⑰ FM/AM

Переключение диапазонов приема ЧМ и АМ, при выборе “TUNER” как источника приема (смотрите стр. 52).

⑱ Селектор PROGRAM

Выбор программ звуковых полей или настройка баланса низких/высоких частот вместе с функцией TONE CONTROL (смотрите стр. 39).

⑲ TONE CONTROL

Настройка баланса низких/высоких частот каналов фронтальных левой и правой колонок, центральной колонки, левой и правой колонок присутствия и сабвуфера с помощью селектора PROGRAM (смотрите стр. 39).

⑳ INPUT MODE

Выбор приема только цифровых или аналоговых сигналов или установка данного аппарата на автоматическое определение типа поступающих сигналов и выбор соответствующих поступающих сигналов при цифровом и аналоговом подключении одного компонента (смотрите стр. 41).

㉑ Селектор INPUT

Выбор источника поступающего сигнала.

㉒ MULTI CH INPUT

Выбор компонента, подключенного к гнездам MULTI CH INPUT, как источника приема (смотрите стр. 44).

Примечание

Приоритет отдается источнику приема, подключенному к гнездам MULTI CH INPUT, чем источнику, выбранному через селектор INPUT на фронтальной панели (или с помощью селекторных кнопок источника на пульте ДУ).

㉓ PURE DIRECT

Включение или выключение режима Pure Direct (смотрите стр. 45).

㉔ Гнезда VIDEO AUX

Ввод аудио и видеосигналов от переносного внешнего источника как игровая приставка или видеокамера (смотрите стр. 27).



Для воспроизведения сигналов, поступающих на данные гнезда, выберите параметр “V-AUX” как источник поступающего сигнала.

Примечание

Приоритет отдается аудиосигналам, поступающим на терминал DOCK на задней панели, над сигналами, поступающими на гнезда VIDEO AUX.

Пульт ДУ

В данном разделе описаны функции всех кнопок пульта ДУ, используемых для управления данным аппаратом. Для управления других компонентов, смотрите “ОПИСАНИЕ ПУЛЬТА ДИСТАНЦИОННОГО УПРАВЛЕНИЯ” на стр. 92.

Примечание

Режим работы кнопок пульта ДУ в затененном участке ниже зависит от положения селекторного переключателя компонента. Для управления данным аппаратом, установите селекторный переключатель на AMP. Для управления функциями TUNER, установите селекторный переключатель на SOURCE и затем нажмите кнопку TUNER и выберите “TUNER” как источник приема.

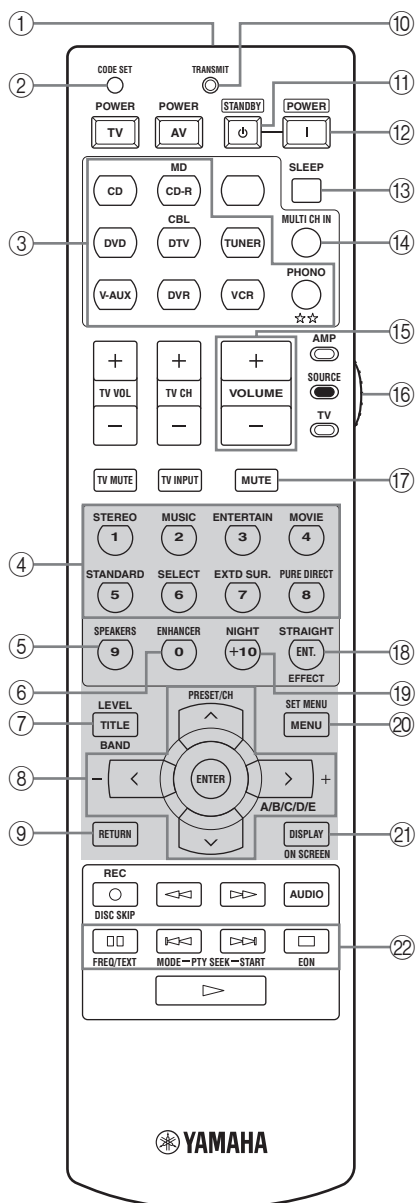

■ Управление данным аппаратом

Для управления данным аппаратом, установите селекторный переключатель на AMP.

① Инфракрасное окошко

Издает инфракрасные сигналы управления. Направьте данное окошко на компонент для управления (смотрите стр. 8).

② CODE SET

Предназначена для установки кодов ДУ (смотрите стр. 94).

③ Селекторные кнопки источника

Выберите источник приема для управления.

Примечание

Примерно на 5 секунд после нажатия любой кнопки на пульте ДУ высвечивается селекторная кнопка источника для выбранного источника приема, показывая, какой компонент работает в данный момент.

④ Селекторные кнопки программ звукового поля

Выбор программ звукового поля (смотрите стр. 63).

- Используйте функцию SELECT для воспроизведения 2-канальных источников в режиме окружающего звучания (смотрите стр. 49).
- Используйте функцию EXTD SUR. для переключения 5.1- или 6.1/7.1-канальных режимов воспроизведения многоканальных источников (смотрите стр. 48).
- Используйте функцию PURE DIRECT для включения или выключения режима Pure Direct (смотрите стр. 45).

⑤ SPEAKERS

Включение или выключение системы фронтальных колонок, подключенных к терминалам FRONT A и/или B на задней панели. Повторно нажимайте данную кнопку для переключения следующим образом:

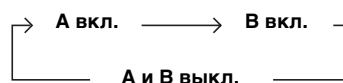

⑥ ENHANCER

Включение или выключение режима Compressed Music Enhancer (смотрите стр. 43).

⑦ LEVEL

Выбор канала колонки для настройки и установка выходного уровня (смотрите стр. 42).

⑧ Курсорные кнопки \wedge / \vee / \langle / \rangle , ENTER

Выбор и настройка параметров программы звукового поля или параметров “SET MENU”

⑨ RETURN

Возврат на предыдущий уровень меню при настройке параметров “SET MENU”

⑩ Индикатор TRANSMIT

Мигает во время передачи инфракрасных сигналов от пульта ДУ.

⑪ STANDBY

Установка данного аппарата в режим ожидания (смотрите стр. 31).

Примечание

Данная кнопка работает только когда MASTER ON/OFF на фронтальной панели нажата внутрь на позицию ON.

⑫ POWER

Включение данного аппарата (смотрите стр. 31).

Примечание

Данная кнопка работает только когда MASTER ON/OFF на фронтальной панели нажата внутрь на позицию ON.

⑬ SLEEP

Установка таймера сна (смотрите стр. 41).

⑭ MULTI CH IN

Выбор компонента, подключенного к гнездам MULTI CH INPUT, как источника приема, при использовании внешнего декодера и т.д. (смотрите стр. 44).

⑮ VOLUME +/-

Увеличение или уменьшение уровня громкости.

⑯ Селекторный переключатель компонента

Выбор режима работы кнопок пульта ДУ в затененном участке.

AMP

Управление данным аппаратом.

SOURCE

Управление компонентом, выбранным с помощью селекторной кнопки источника (смотрите стр. 93).

TV

Управление телевизором, установленным на DTV/CBL или PHONO (смотрите стр. 92).

Примечания

- Для кодов ДУ для других компонентов, смотрите стр. 94.
- При установке кодов ДУ для DTV/CBL и PHONO (смотрите стр. 94), приоритет отдается коду для DTV/CBL.

⑰ MUTE

Приглушение выводимого звучания. Нажмите еще раз для возобновления звучания на предыдущем уровне громкости (смотрите стр. 40).

⑱ STRAIGHT (EFFECT)

Включение или выключение программ звуковых полей. При выборе режима “STRAIGHT”; поступающие 2-канальные или многоканальные сигналы напрямую выводятся соответствующими колонками без эффектов (смотрите стр. 45).

⑲ NIGHT

Включение или выключение режимов ночного прослушивания (смотрите стр. 40).

⑳ SET MENU

Вход в “SET MENU” (смотрите стр. 78).

㉑ ON SCREEN

Выбор режима дисплея-на-экране (OSD) для видеомонитора (смотрите стр. 47).

㉒ Кнопки настройки для Системы Радиоданных (Radio Data System) (Только модели для Соединенного Королевства Великобритании и Северной Ирландии, и Европы)

FREQ/TEXT

Переключение дисплея Системы Радиоданных на режим PS, режим PTY, режим RT, режим ST (если радиостанция предоставляет соответствующие услуги) и на дисплей частоты (смотрите стр. 61).

PTY SEEK MODE

Установка данного аппарата в режим PTY SEEK (смотрите стр. 59).

PTY SEEK START

Начало поиска радиостанции после выбора нужного типа программы в режиме PTY SEEK (смотрите стр. 59).

EON

Выбор типа программы (NEWS, AFFAIRS, INFO, или SPORT) для автоматической настройки (смотрите стр. 60).

■ Управление функциями TUNER

Установите селекторный переключатель компонента на SOURCE и затем нажмите кнопку TUNER и выберите “TUNER” как источник приема.

④ Цифровые кнопки

С помощью кнопок 1 – 8 выберите предустановленные радиостанции.

⑦ BAND

Переключение диапазона приема ЧМ и АМ (смотрите стр. 52).

⑧ Курсорные кнопки $\wedge / \vee / \langle / \rangle$

Нажав кнопку \langle / \rangle , выберите группу предустановленных радиостанций (A – E) и затем с помощью \wedge / \vee выберите номер предустановленной радиостанции (1 – 8) (смотрите стр. 56).

■ Использование пульта ДУ

Пульт ДУ передает направленный инфракрасный луч.

Во время управления, обязательно направляйте пульт ДУ прямо на сенсор ДУ на данном аппарате.

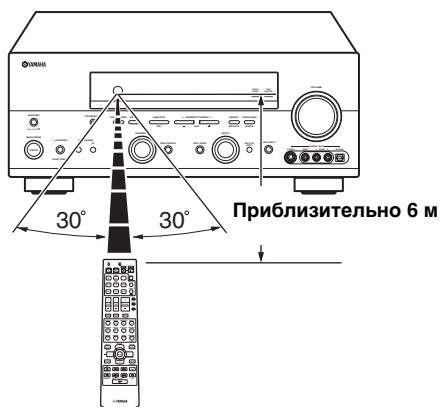

Примечания

- Избегайте проливания воды или других жидкостей на пульт ДУ.
- Не роняйте пульт ДУ.
- Не оставляйте или храните пульт ДУ в местах со следующими видами условий:
 - местах с повышенной влажностью, например, возле ванной
 - в местах с повышенной температурой, например, возле обогревателя или плиты
 - в местах с предельно низкой температурой
 - в запыленных местах

Дисплей фронтальной панели

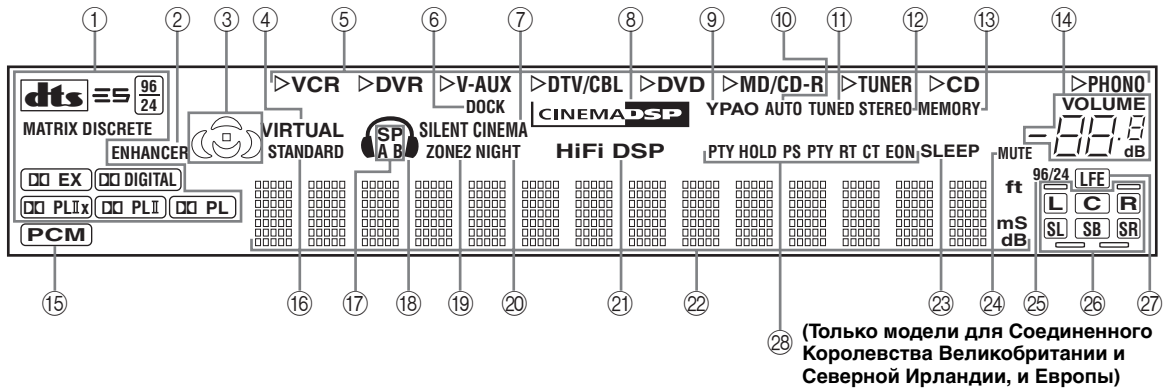

① Индикаторы декодеров

Во время работы любого из декодеров данного аппарата, загорается соответствующий индикатор.

② Индикатор ENHANCER

Высвечивается при включении режима Compressed Music Enhancer (смотрите стр. 43).

③ Индикаторы звукового поля

Загораются для указания действующих звуковых полей DSP.

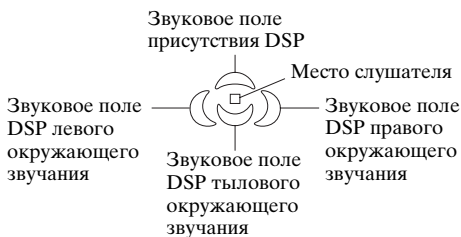

④ Индикатор VIRTUAL

Загорается во время работы функции Virtual CINEMA DSP (смотрите стр. 50).

⑤ Индикаторы источников поступающего сигнала

Для указания текущего выбранного источника приема, высвечивается соответствующий курсор.

⑥ Индикатор DOCK

Высвечивается при подключении iPod к универсальному доку YAMAHA для iPod (например, YDS-10, продающийся отдельно), подключенному к терминалу DOCK данного аппарата (смотрите стр. 24).

⑦ Индикатор SILENT CINEMA

Загорается, когда подключены наушники и выбрана программа звукового поля (смотрите стр. 40).

⑧ Индикатор CINEMA DSP

Загорается при выборе программы звукового поля CINEMA DSP (смотрите стр. 64).

⑨ Индикатор YPAO

Высвечивается при работе функции “AUTO SETUP” и если колонки, настроенные с помощью “AUTO SETUP”, используются без изменений (смотрите стр. 32).

⑩ Индикатор AUTO

Загорается при установке данного аппарата в режим автоматической настройки (смотрите стр. 52).

⑪ Индикатор TUNED

Загорается при настройке данного аппарата на радиостанцию (смотрите стр. 52).

⑫ Индикатор STEREO

Загорается во время приема данным аппаратом сильного сигнала стереофонической передачи ЧМ диапазона при высвеченном индикаторе AUTO (смотрите стр. 52).

⑬ Индикатор MEMORY

Высвечивается для обозначения возможности сохранения радиостанции (смотрите стр. 54).

⑭ Индикатор уровня VOLUME

Показывает уровень громкости, установленный в данный момент.

⑮ Индикатор PCM

Загорается во время воспроизведения данным аппаратом цифровых аудиосигналов PCM (Pulse Code Modulation – импульсно-кодированная модуляция).

16 Индикатор STANDARD

Загорается при выборе программы “SUR. STANDARD” или “SUR. ENHANCED” (смотрите стр. 49).

17 Индикаторы SP A B

Загораются в соответствии с выбранным набором фронтальных колонок.

18 Индикатор наушников

Загорается при подключении наушников (смотрите стр. 40).

19 Индикатор ZONE2

Загорается во время работы функции Zone 2 (смотрите стр. 99).

20 Индикатор NIGHT

Загорается при выборе режима ночного прослушивания (смотрите стр. 40).

21 Индикатор HiFi DSP

Загорается при выборе программы звукового поля HiFi DSP (смотрите стр. 64).

22 Многофункциональный информационный дисплей

Отображает наименование программы звукового поля, используемой в данный момент, и другую информацию во время настройки или изменения настроек.

23 Индикатор SLEEP

Загорается при включенном таймере сна (смотрите стр. 41).

24 Индикатор MUTE

Высвечивается во время работы функции MUTE (смотрите стр. 40).

25 Индикатор 96/24

Загорается во время приема данным аппаратом сигнала DTS 96/24.

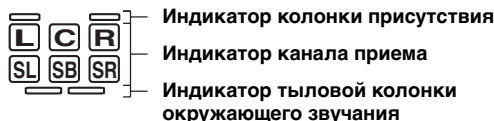
26 Канал приема и индикаторы колонок**Индикаторы принимаемых каналов**

Отображают компоненты канала цифрового сигнала, поступающего в данный момент.

Индикаторы колонок присутствия и тыловых колонок окружающего звучания

Высвечиваются в соответствии с количеством колонок присутствия и тыловых колонок окружающего звучания, установленных для “PRESENCE SP” (смотрите стр. 80) и “SUR. B L/R SP” (смотрите стр. 80) в “SOUND MENU”, если параметр “TEST” в “SOUND MENU” установлен на “ON” (смотрите стр. 83).



Можно выполнить автоматическую настройку колонок присутствия и тыловых колонок окружающего звучания, запустив “AUTO SETUP” (смотрите стр. 32), или настроить их вручную, отрегулировав параметры “PRESENCE SP” (смотрите стр. 80) и “SUR. B L/R SP” (смотрите стр. 80) в “SOUND MENU”.

27 Индикатор LFE

Загорается, если поступающий сигнал содержит сигнал LFE.

28 Индикаторы Системы Радиоданных (Radio Data System)

(Только модели для Соединенного Королевства Великобритании и Северной Ирландии, и Европы)

Высвечивается во время приема информации Системы Радиоданных.

EON

Высвечивается во время приема информационной услуги EON.

PTY HOLD

Высвечивается во время поиска радиостанций Системы Радиоданных в режиме PTY SEEK.

Задняя панель

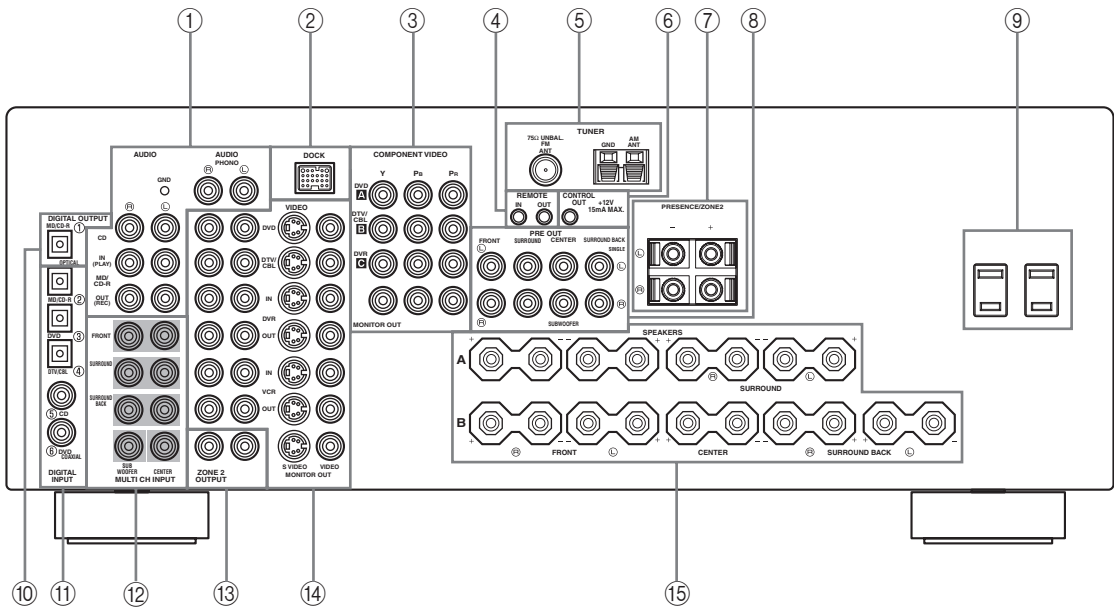
① **Аудиокомпонентные гнезда**

Для информации по подключению, смотрите стр. 23.

② **Терминал DOCK**

Выберите для подключения универсального дока YAMAHA для iPod (например, YDS-10, продающийся отдельно), к которому можно подключить iPod.

Для информации по подключению, смотрите стр. 24.

③ **Гнезда COMPONENT VIDEO**

Для информации по подключению, смотрите стр. 19 и 20.

④ **Гнезда REMOTE**

Более подробно, смотрите стр. 97.

⑤ **Терминалы антенн**

Для информации по подключению, смотрите стр. 28.

⑥ **Гнездо CONTROL OUT**

Терминал вывода управления для выборочной установки.

⑦ **Терминалы колонок PRESENCE/ZONE2**

Для информации по подключению, смотрите стр. 15.

⑧ **Гнезда PRE OUT**

Для информации по подключению, смотрите стр. 25.

⑨ **AC OUTLET(S)**

Используется для подачи электроэнергии на другие аудиовизуальные компоненты. Более подробно, смотрите стр. 29.

⑩ **Гнездо DIGITAL OUTPUT**

Для информации по подключению, смотрите стр. 23.

⑪ **Гнезда DIGITAL INPUT**

Для информации по подключению, смотрите стр. 20.

⑫ **Гнезда MULTI CH INPUT**

Для информации по подключению, смотрите стр. 26.

⑬ **Гнезда ZONE 2 OUTPUT**

Для информации по подключению, смотрите стр. 97.

Примечание

Данные гнезда выводят только аналоговые сигналы.

⑭ **Видеокомпонентные гнезда**

Для информации по подключению, смотрите стр. 19 и 20.

⑮ **Терминалы колонок**

Для информации по подключению, смотрите стр. 13.

■ **VOLTAGE SELECTOR**

(Только модель для Азии и общая модель)
Более подробно, смотрите стр. 29.

ПОДКЛЮЧЕНИЯ

Размещение колонок

На схеме ниже отображено стандартное расположение колонок ITU-R*. Данное расположение позволяет прослушивать сигналы CINEMA DSP и многоканальные аудиоисточники.

* ITU-R является радиокommunikационным сектором ITU (International Telecommunication Union).

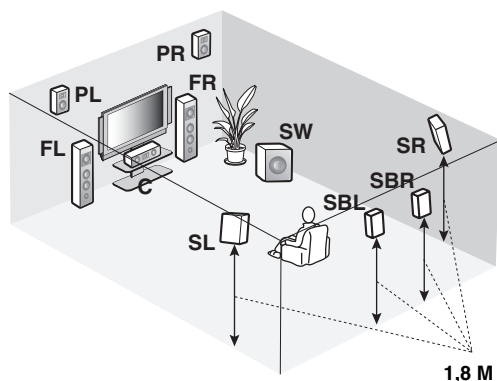
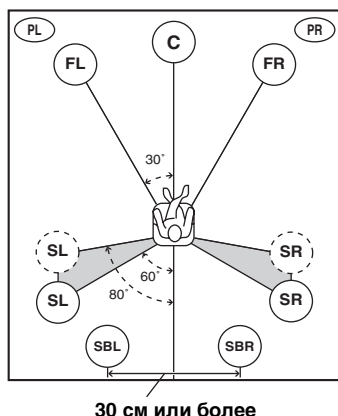

Фронтальные левая и правая колонки (FL и FR)

Фронтальные колонки предназначены для воспроизведения основного исходящего звучания и эффектов звучания. Разместите данные колонки на одинаковом расстоянии от идеального места слушателя. Расстояние каждой колонки с каждой стороны видеозащита должно быть одинаковым.

Центральная колонка (C)

Центральная колонка предназначена для воспроизведения звуковых сигналов центрального канала (диалог, вокальное произведение и т.д.). Если, по некоторым причинам, использование центральной колонки невозможно, вы можете обойтись без нее. Однако, наилучший результат достигается при использовании полной системы. Разместите центральную колонку в центре между фронтальными колонками и как можно ближе к экрану, например, прямо над или под экраном.

Левая и правая колонки окружающего звучания (SL и SR)

Колонки окружающего звучания используются для эффектов и окружающего звучания. Разместите данные колонки за местом слушателя, слегка направив лицевую сторону внутрь, на высоте примерно 1,8 м над уровнем пола.

Тыловые левая и правая колонки окружающего звучания (SBL и SBR)

Тыловые колонки окружающего звучания предназначены для поддержки колонок окружающего звучания и предоставляют более реалистичные переходы с передней стороны на тыловую. Разместите данные колонки прямо за местом слушателя и на одинаковой высоте с колонками окружающего звучания. Они должны размещаться на минимальном расстоянии 30 см. В идеале, они должны быть расположены на одинаковой ширине, как и фронтальные колонки.

Левая и правая колонки присутствия (PL и PR)

Колонки присутствия обеспечивают звучание от фронтальных колонок с помощью эффектов, созданных функцией CINEMA DSP (смотрите стр. 64). Данные эффекты включают звуки, которые производители фильмов планировали расположить немного сзади за сценой для создания театральной атмосферы. Разместите данные колонки в передней части комнаты примерно на 0,5 – 1 м снаружи от фронтальных колонок, слегка повернув внутрь, и примерно на 1,8 м над уровнем пола.

Сабвуфер (SW)

Использование сабвуфера со встроенным усилителем, например, YAMAHA Active Servo Processing Subwoofer System, позволяет не только усилить низкочастотные сигналы от любого или всех каналов, но также воспроизводить с высокой точностью в стереофоническом режиме канал LFE (низкочастотный эффект), содержащийся в источниках Dolby Digital и DTS. Расположение сабвуфера не так важно, так как низкочастотный звук не является высоконаправленным. Но все-же лучше будет расположить сабвуфер возле фронтальных колонок. Для уменьшения отражения низкочастотного звука на стенах, слегка поверните и направьте сабвуфер в центр комнаты.

Подключение колонок

Убедитесь в правильном подключении левого канала (L), правого канала (R), “+” (красный) и “-” (черный). Звучание от колонок будет отсутствовать при неправильном выполнении подключений, и звучание будет неестественным с отсутствием низкочастотного сигнала при несоблюдении полярности при подключении колонок.

ПРЕДУПРЕЖДЕНИЕ

- Перед подключением колонок, убедитесь, что данный аппарат отключен (смотрите стр. 31).
- Открытые провода колонок не должны соприкасаться друг с другом, или с любой металлической частью данного аппарата. Это может привести к поломке данного аппарата и/или колонок.
- Используйте колонки с магнитным экраном. Если данный тип колонок все-же издает помехи при использовании с экраном, разместите колонки на некотором расстоянии от экрана.
- При подключении колонок на 4 или 6 ом, обязательно установите “SP IMP.” на “6ΩMIN” до использования данного аппарата (смотрите стр. 30).

Примечания

- Кабель колонок на самом деле состоит из двух параллельных спаренных изолированных проводов. Провода отличаются цветом или формой, например, один может быть отмечен полосками, углублениями или складками. Подключите провод с полосками (углублениями и т.д.) к терминалам “+” (красный) данного аппарата и колонки. Подключите гладкий провод к терминалам “-” (черный).
- Низкочастотные сигналы от других колонок, установленных на “SML” (или “SMALL”) или на “NONE” в “SPEAKER SET” (смотрите стр. 79 и 80) направляются на колонки, выбранные в “LFE/BASS OUT” (смотрите стр. 81).
- Терминалы PRESENCE/ZONE2 могут использоваться для подключения колонок Zone 2 (смотрите стр. 98).

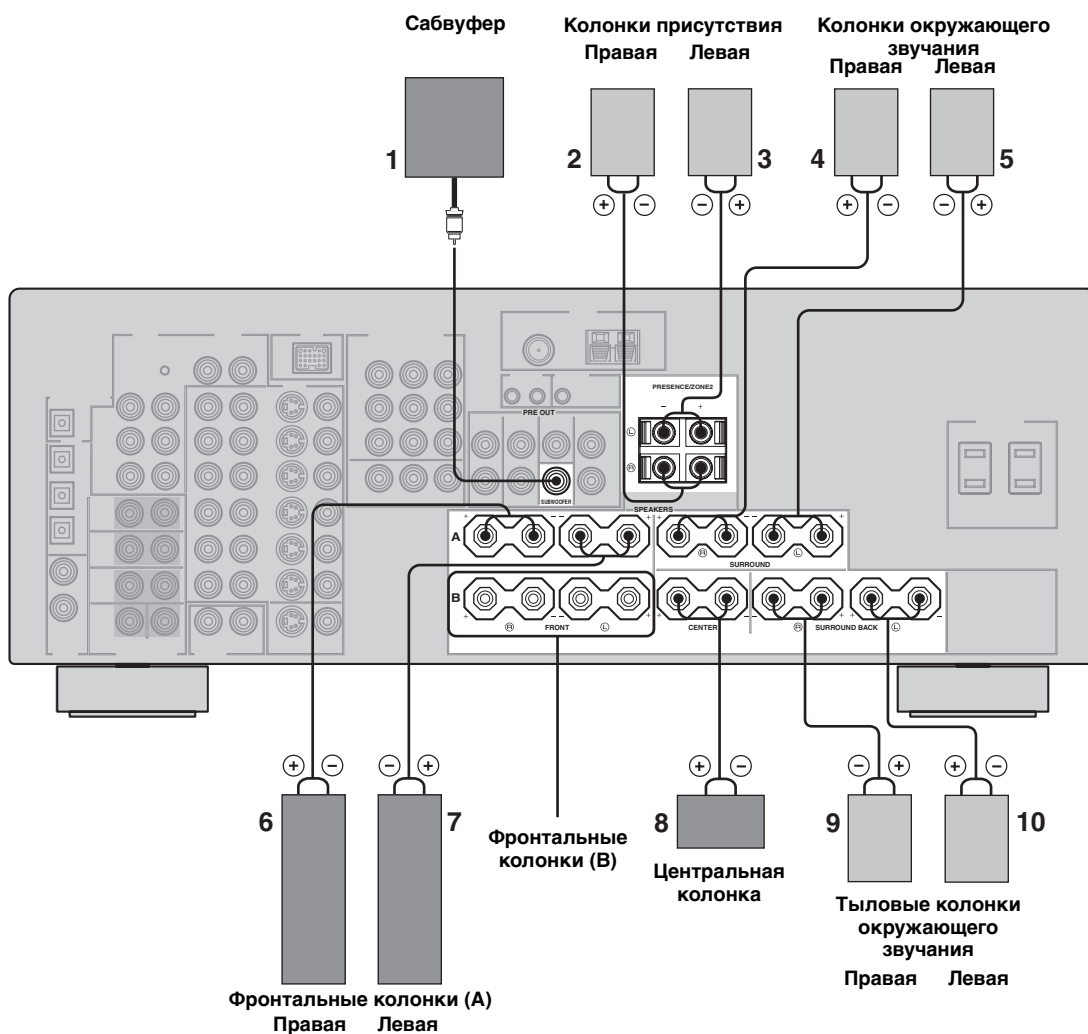

Терминалы FRONT

Подключите одну или две фронтальные акустические системы (6, 7) к данным терминалам. При использовании только одной фронтальной акустической системы, подключите ее к терминалу FRONT A или B.

Терминалы CENTER

Подключите центральную колонку (8) к данным терминалам.

Терминалы SURROUND

Подключите колонки окружающего звучания (4, 5) к данным терминалам.

Терминалы SURROUND BACK

Подключите тыловые колонки окружающего звучания (9, 10) к данным терминалам.

Терминалы PRESENCE/ZONE2

Подключите колонки присутствия (2, 3) к данным терминалам.

Гнездо SUBWOOFER

К данному гнезду подключите сабвуфер со встроенным усилителем (1) (например, YAMAHA Active Servo Processing Subwoofer System).

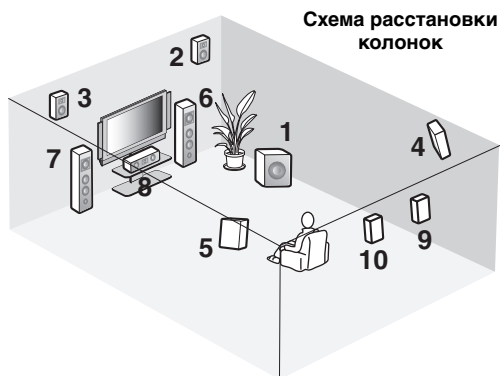

■ Подключение кабеля колонки

- 1 Удалите примерно 10 мм изоляционного слоя на конце каждого провода колонки и затем скрутите оголенные провода во избежание короткого замыкания.

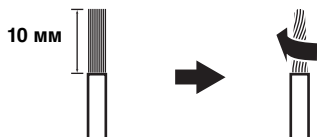

- 2 Освободите головку.

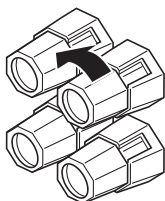

Красный: положительный (+)
Черный: отрицательный (-)

- 3 Вставьте открытый провод в промежуток с внутренней стороны каждого терминала.

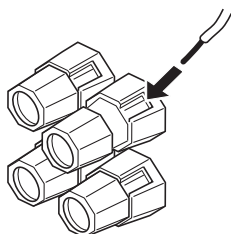

Красный: положительный (+)
Черный: отрицательный (-)

- 4 Закрутите головку для закрепления провода.

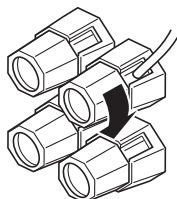

Красный: положительный (+)
Черный: отрицательный (-)

■ Подключение к терминалам колонок PRESENCE/ZONE2

Подключите колонки присутствия к данным терминалам.



Данные терминалы также могут использоваться для подключения колонок Zone 2 (смотрите стр. 97).

- 1 Откройте защелку.

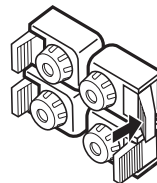

- 2 Вставьте открытый провод в промежуток с внутренней стороны каждого терминала.

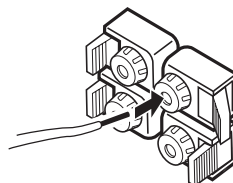

- 3 Закройте защелку для закрепления провода.

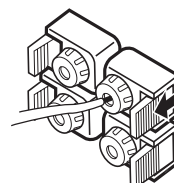

■ **Подключение бананового штекера
(за исключением моделей для
Соединенного Королевства
Великобритании и Северной
Ирландии, Европы и Азии)**

Банановый штекер – это однополюсный электрический соединитель, широко используемый для завершения кабелей колонок.

Банановый штекер

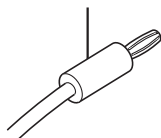

К терминалам колонок PRESENCE/ZONE2 также можно подключить банановый штекер. Откройте защелку и затем вставьте один банановый штекер в отверстие сбоку от каждого терминала. Не закрывайте защелку после подключения бананового штекера.

1 Закрутите головку.

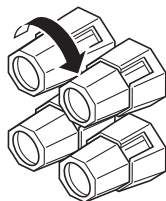

2 Вставьте соединитель бананового штекера в конец соответствующего терминала.

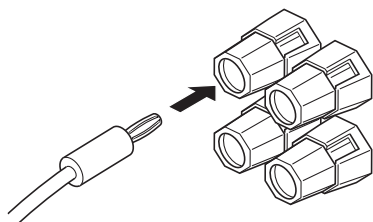

Информация о гнездах и штекерах кабелей

Примечание

Вы можете использовать цифровые гнезда для приема битовых потоков PCM, Dolby Digital и DTS. При подключении компонентов к гнездам COAXIAL и OPTICAL одновременно, приоритет отдается сигналам, поступающим в гнездо COAXIAL. Все цифровые входные гнезда совместимы с цифровыми сигналами с частотой стробирования 96 кГц.

Аудиогнезда и штекеры кабелей

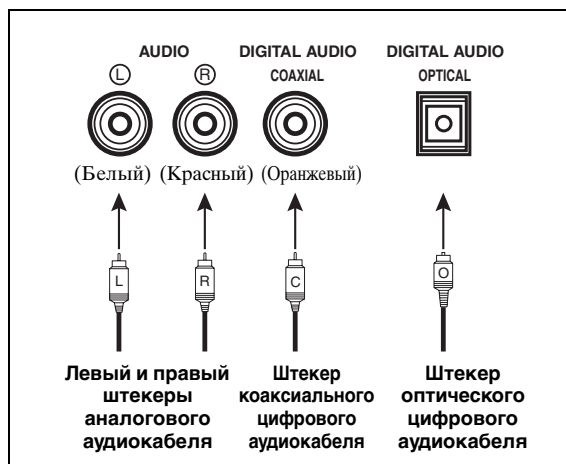

Видеогнезда и штекеры кабелей

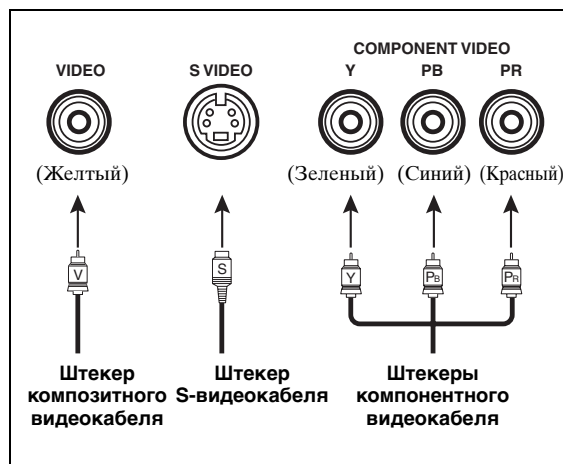

■ Аудиогнезда

Данный аппарат оборудован тремя типами аудиогнезд. Подключение зависит от наличия аудиогнезд на других компонентах.

Гнезда AUDIO

Для обычных аналоговых аудиосигналов, передающихся через левый и правый аналоговых аудиокабеля. Подключите красные штекеры к правым гнездам и белые штекеры к левым гнездам.

Гнезда DIGITAL AUDIO COAXIAL

Для цифровых аудиосигналов, передающихся через коаксиальные цифровые аудиокабели.

Гнезда DIGITAL AUDIO OPTICAL

Для цифровых аудиосигналов, передающихся через оптические цифровые аудиокабели.

Примечание

Перед подключение оптоволоконного кабеля, удалите колпачок от оптического гнезда. Не выбрасывайте колпачок. Если вы не используете оптическое гнездо, обязательно вставьте колпачок на место. Данный колпачок предохраняет гнездо от пыли.

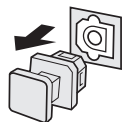

■ Видеогнезда

Данный аппарат оборудован тремя типами видеогнезд. Подключение зависит от наличия входных гнезд на видеоэкране. При установке “VIDEO CONV.” на “ON” (смотрите стр. 87), видеосигналы, поступающие на гнезда VIDEO и S VIDEO, поочередно преобразовываются и выводятся на гнезда VIDEO, S VIDEO и COMPONENT VIDEO.

Гнезда VIDEO

Для обычных композитных видеосигналов, передающихся через композитные видеокабели.

Гнезда S VIDEO

Для S-видеосигналов, разделенных на видеосигналы яркости (Y) и насыщенности (C), передающихся по отдельным проводам S-видеокабелей.

Гнезда COMPONENT VIDEO

Для компонентных видеосигналов, разделенных на видеосигналы яркости (Y) и насыщенности (Pb, Pr), передающихся по отдельным проводам компонентных видеокабелей.

Поток аудио и видео сигнала

■ Поток аудиосигнала для AUDIO OUT (REC)

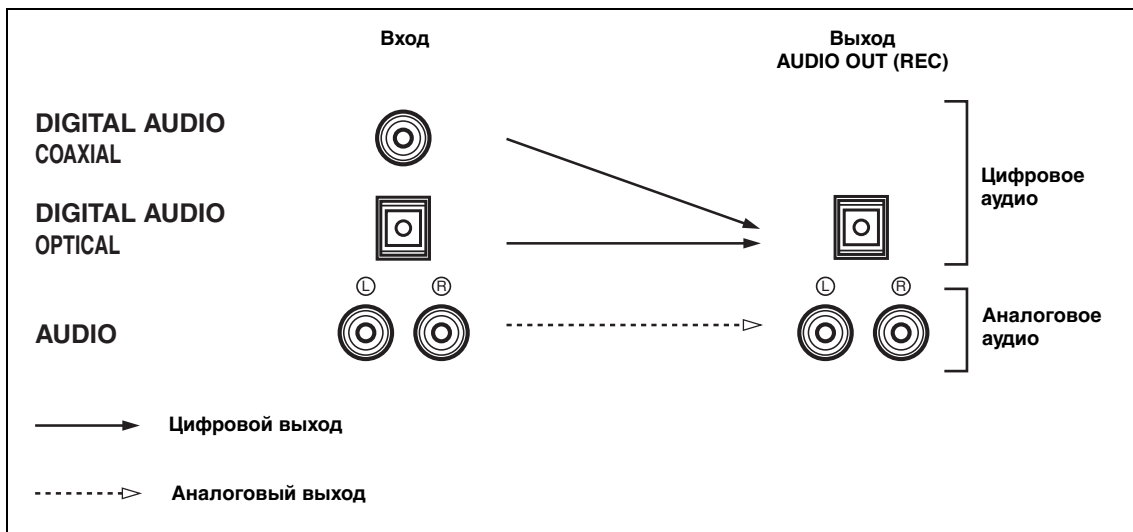

Примечание

Цифровые и аналоговые сигналы независимо обрабатываются данным аппаратом. Таким образом, аудиосигналы, поступающие в аналоговые гнезда, выводятся только на аналоговые гнезда AUDIO OUT (REC). Таким же образом, аудиосигналы, поступающие в гнезда DIGITAL INPUT (OPTICAL или COAXIAL), выводятся только на гнезда DIGITAL OUTPUT.

■ Поток видеосигнала для MONITOR OUT

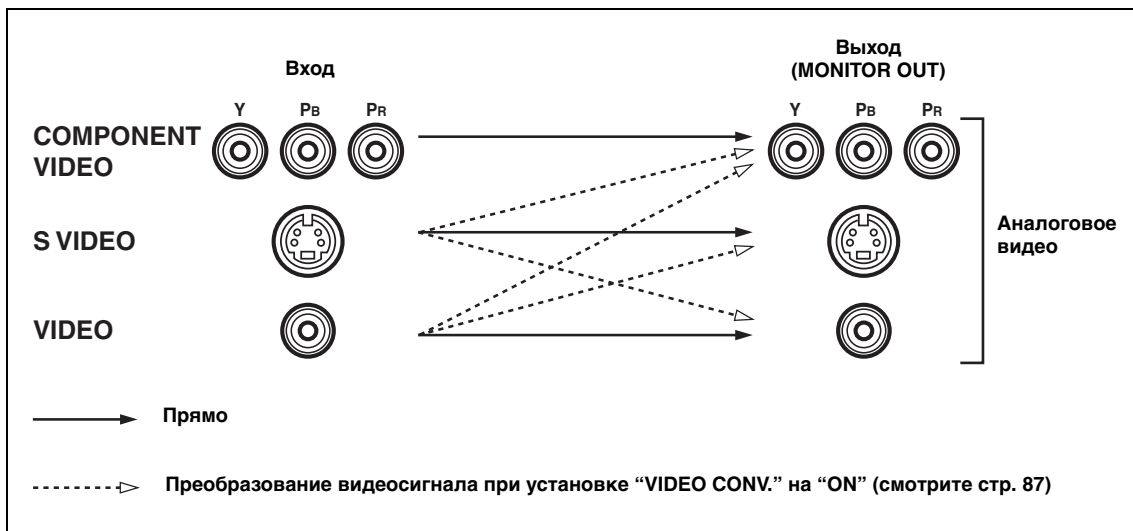

Примечание

При поступлении видеосигналов на гнезда COMPONENT VIDEO, S VIDEO и VIDEO, приоритетность поступающих видеосигналов следующая, и видеосигналы, поступающие на гнезда COMPONENT VIDEO, имеют высший приоритет:
COMPONENT VIDEO > S VIDEO > VIDEO

Подключение телевизора

Подключите телевизор к гнезду VIDEO MONITOR OUT, гнезду S VIDEO MONITOR OUT или гнездам COMPONENT VIDEO MONITOR OUT на данном аппарате.

ПРЕДУПРЕЖДЕНИЕ

Не подключайте данный аппарат или другие компоненты к источникам тока переменного напряжения, пока не завершены все подключения между компонентами.

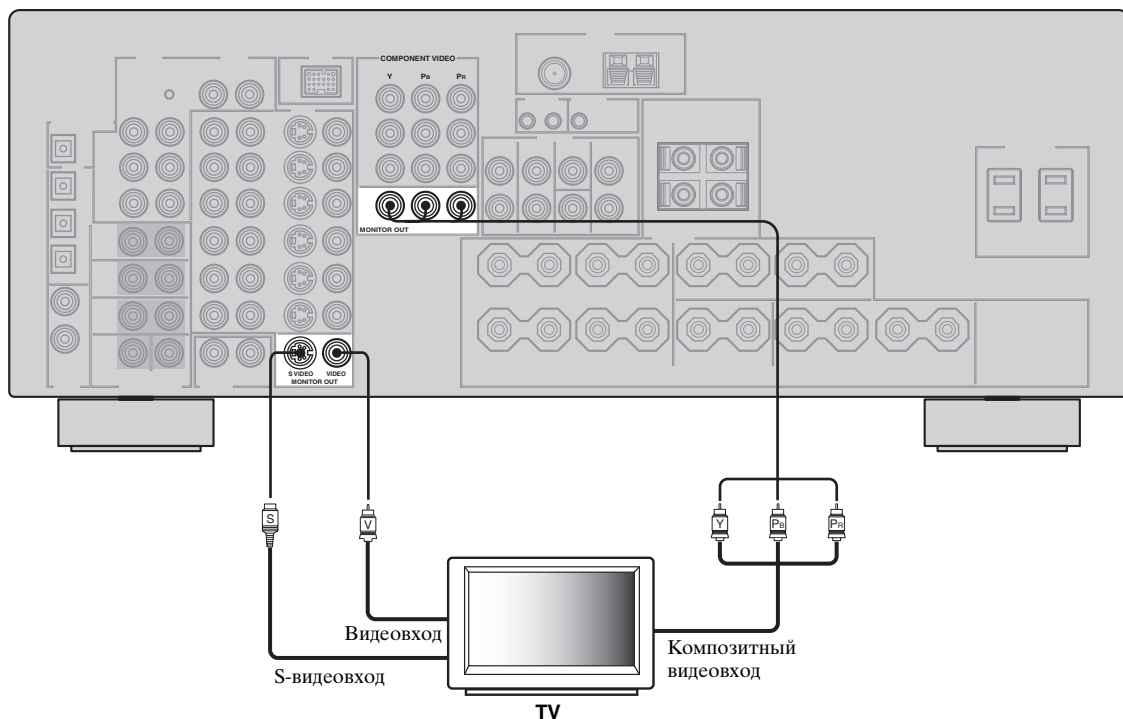

Подключение DVD-проигрывателя, DVD-магнитофона, видеомэгнитофона или кабельной коробки

Подключите DVD-проигрыватель, DVD-магнитофон, видеомэгнитофон или кабельную коробку через такое же видеосоединение, как и для телевизора (смотрите стр. 19). Примерами кабельной коробки являются ресивер кабельного телевидения или спутниковый ресивер.

ПРЕДУПРЕЖДЕНИЕ

Не подключайте данный аппарат или другие компоненты к источникам тока переменного напряжения, пока не завершены все подключения между компонентами.

Примечания

- При установке “VIDEO CONV.” на “OFF” (смотрите стр. 87), обязательно выполните такое же видеосоединение, как и для телевизора (смотрите стр. 19). Например, при подключении телевизора к гнезду VIDEO MONITOR OUT данного аппарата, подключите другие компоненты к гнездам VIDEO.
- При установке “VIDEO CONV.” на “ON” (смотрите стр. 87), преобразованные видеосигналы выводятся только на гнезда MONITOR OUT. Во время записи необходимо выполнить одинаковые типы видеоподключений между каждым компонентом.
- Для выполнения цифрового подключения к компоненту, кроме компонента по умолчанию для каждого гнезда DIGITAL INPUT или DIGITAL OUTPUT, выберите соответствующую установку для “OPTICAL OUT”; “OPTICAL IN”; или “COAXIAL IN” в “I/O ASSIGNMENT” (смотрите стр. 85).
- При подключении DVD-проигрывателя к гнездам DIGITAL INPUT (OPTICAL) и DIGITAL INPUT (COAXIAL) одновременно, приоритет отдается сигналам, поступающим в гнездо DIGITAL INPUT (COAXIAL).

■ Подключение DVD-проигрывателя

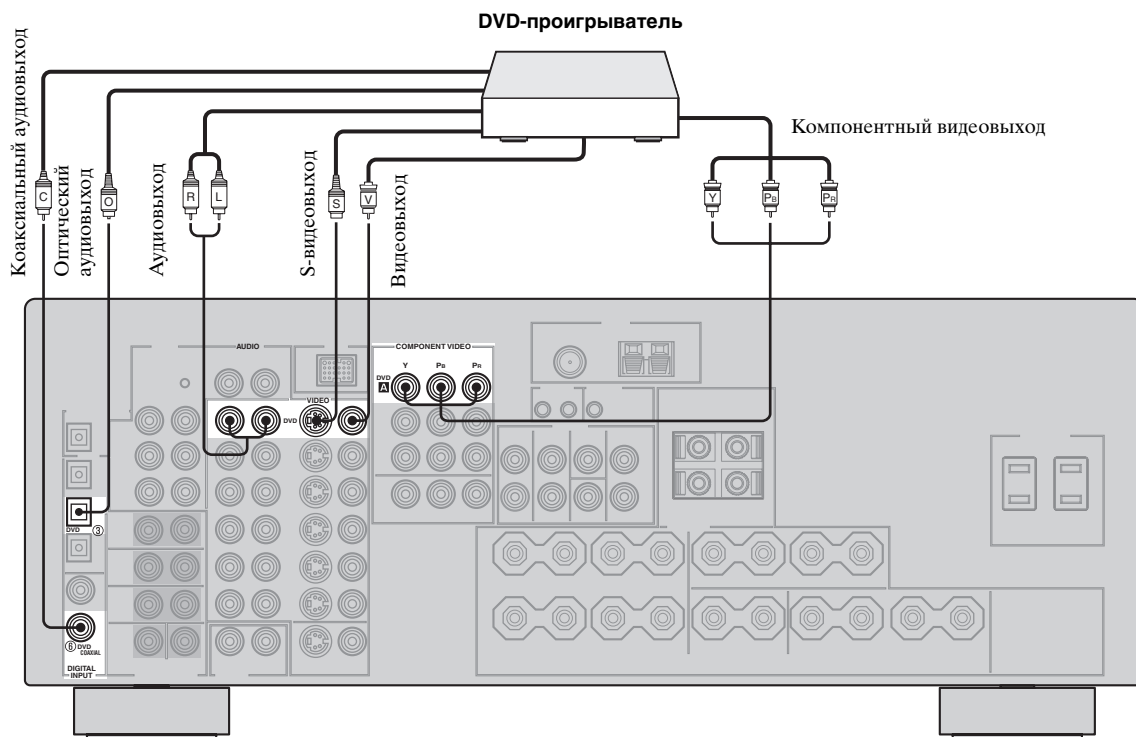

■ Подключение DVD-магнитофона

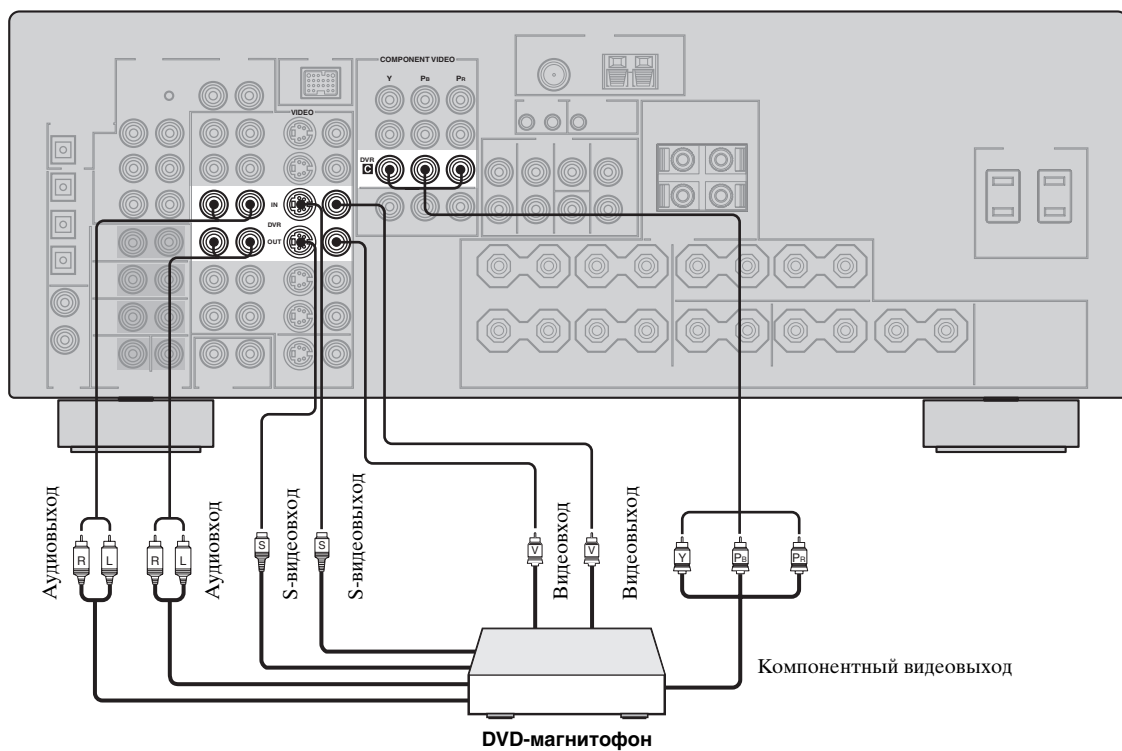

ПОДГОТОВКА

■ Подключение видеомagniфона

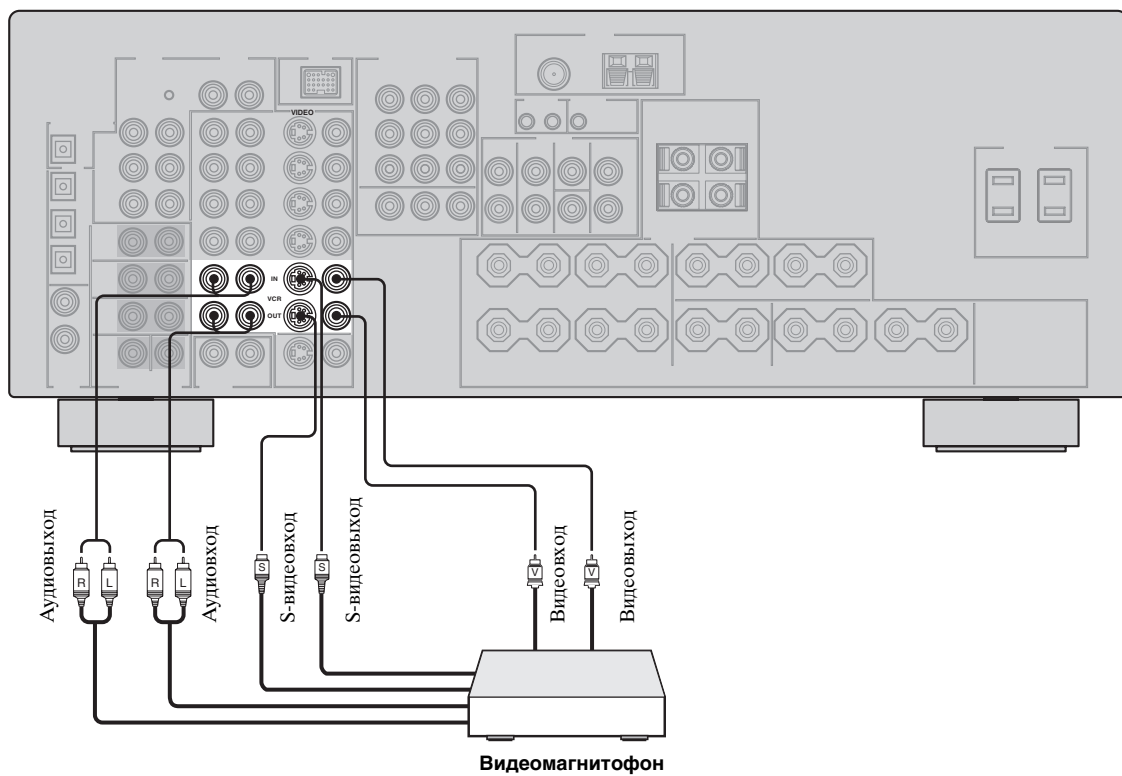

Русский

■ Подключение кабельной коробки

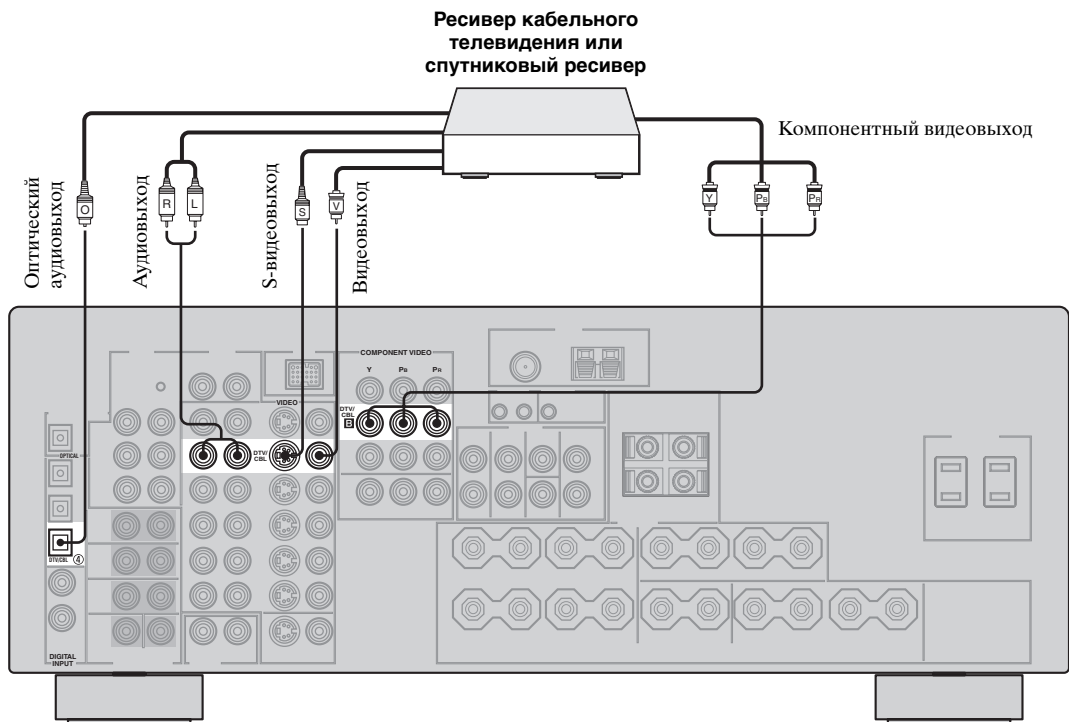

Подключение CD-проигрывателя, MD-проигрывателя, кассетной деки или проигрывателя дисков

Подключите CD-проигрыватель, MD-проигрыватель или кассетную деку через аналоговое и/или цифровое соединения.

ПРЕДУПРЕЖДЕНИЕ

Не подключайте данный аппарат или другие компоненты к источникам тока переменного напряжения, пока не завершены все подключения между компонентами.

Примечания

- Для выполнения цифрового подключения к компоненту, кроме компонента по умолчанию для каждого гнезда DIGITAL INPUT или DIGITAL OUTPUT, выберите соответствующую установку для “OPTICAL OUT”; “OPTICAL IN”; или “COAXIAL IN” в “I/O ASSIGNMENT” (смотрите стр. 85).
- Подключите проигрыватель дисков к терминалу GND данного аппарата для снижения шума в сигнале. Однако, шум может быть низким для некоторых проигрывателей дисков даже без подключения к терминалу GND.
- Гнезда PHONO поддерживают только проигрыватели дисков с MM или высокопроизводительной MC головкой. Для подключения проигрывателя дисков с MC головкой с низкой производительностью к гнездам PHONO, используйте линейный трансформатор мощности или усилитель MC головок.

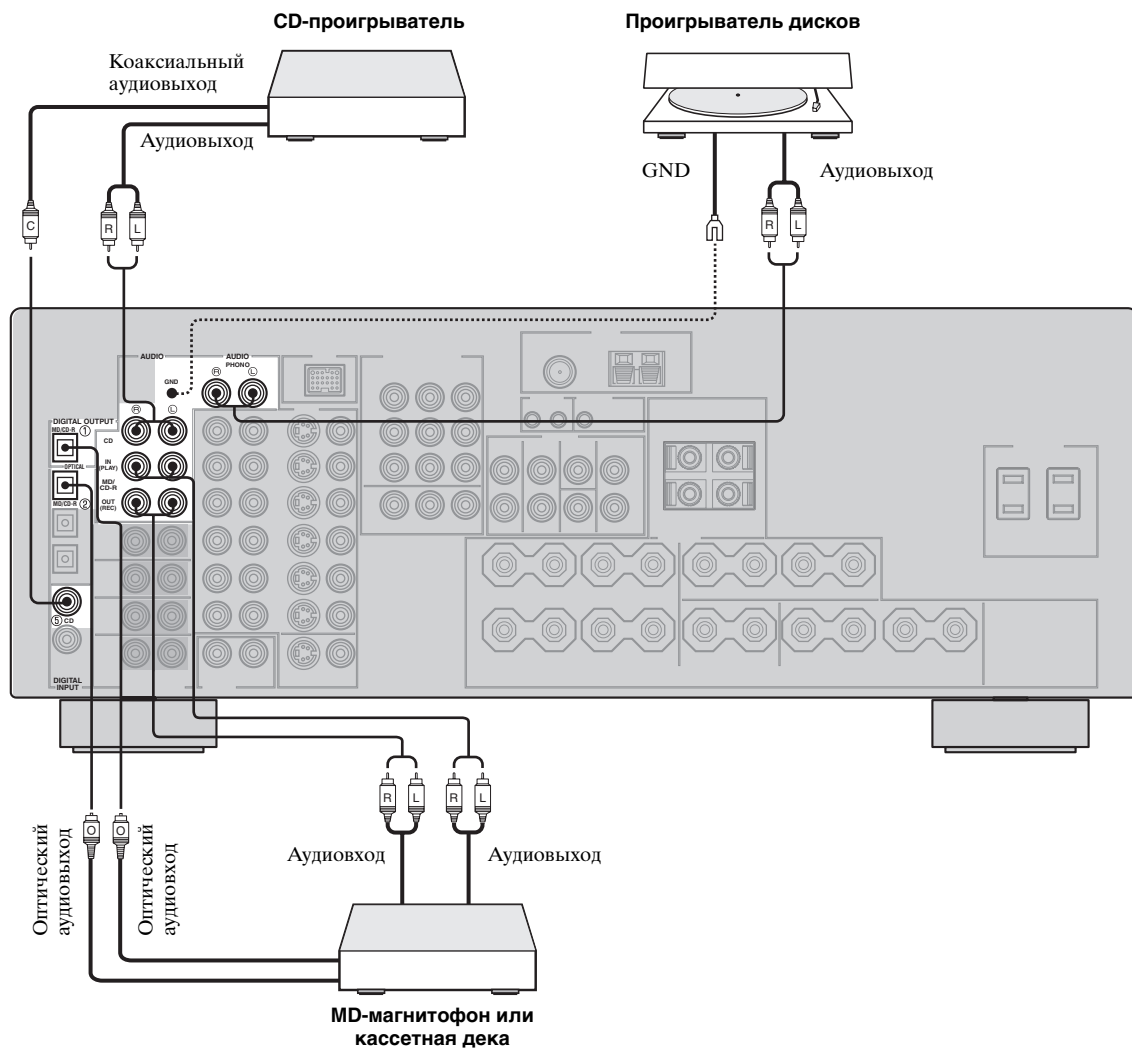

Подключение универсального дока YAMAHA для iPod

Данный аппарат оборудован терминалом DOCK на задней панели, что позволяет подключить универсальный док YAMAHA для iPod (например, YDS-10, продающийся отдельно), на который можно установить iPod и управлять воспроизведением iPod через поставляемый пульт ДУ. Подключите универсальный док YAMAHA для iPod (например, YDS-10, продающийся отдельно) к терминалу DOCK на задней панели данного аппарата через предназначенный кабель. По завершению подключения, установите iPod на универсальный док YAMAHA для iPod.

ПРЕДУПРЕЖДЕНИЕ

Не подключайте данный аппарат или другие компоненты к источникам тока переменного напряжения, пока не завершены все подключения между компонентами.

Примечания

- Поддерживаются только iPod (Click and Wheel), iPod nano, и iPod mini.
- Требуется универсальный док YAMAHA для iPod (например, YDS-10, продающийся отдельно) и специальный кабель, подходящий к терминалу DOCK данного аппарата.
- Как только iPod установлен на универсальный док YAMAHA для iPod (например, YDS-10, продающийся отдельно), подключенный к терминалу DOCK данного аппарата, данный аппарат начинает обмен сигналами с iPod.
- По завершению подключения между iPod и данным аппаратом, на дисплее фронтальной панели отображается “iPod connected” и на дисплее фронтальной панели включается индикатор DOCK. При прерывании подключения между iPod и данным аппаратом, на дисплее фронтальной панели отображается сообщение. Полный список сообщений по подключению, смотрите раздел iPod в “ВОЗМОЖНЫЕ НЕИСПРАВНОСТИ И СПОСОБЫ ИХ УСТРАНЕНИЯ” на стр. 108.
- От iPod на терминал DOCK поступают только аналоговые аудио и видеосигналы, и аналоговые аудиосигналы могут выводиться на аналоговые гнезда AUDIO OUT (REC) для записи.
- Все время, пока данный аппарат включен, батарейка iPod автоматически подзаряжается при установке iPod на универсальный док YAMAHA для iPod (например, YDS-10, продающийся отдельно), подключенный к терминалу DOCK данного аппарата.
- В зависимости от типа iPod, может потребоваться установка одного из адаптеров iPod, поставляемых вместе с универсальным доком YAMAHA для iPod (например, YDS-10, продающийся отдельно) в отверстие дока до установки iPod.

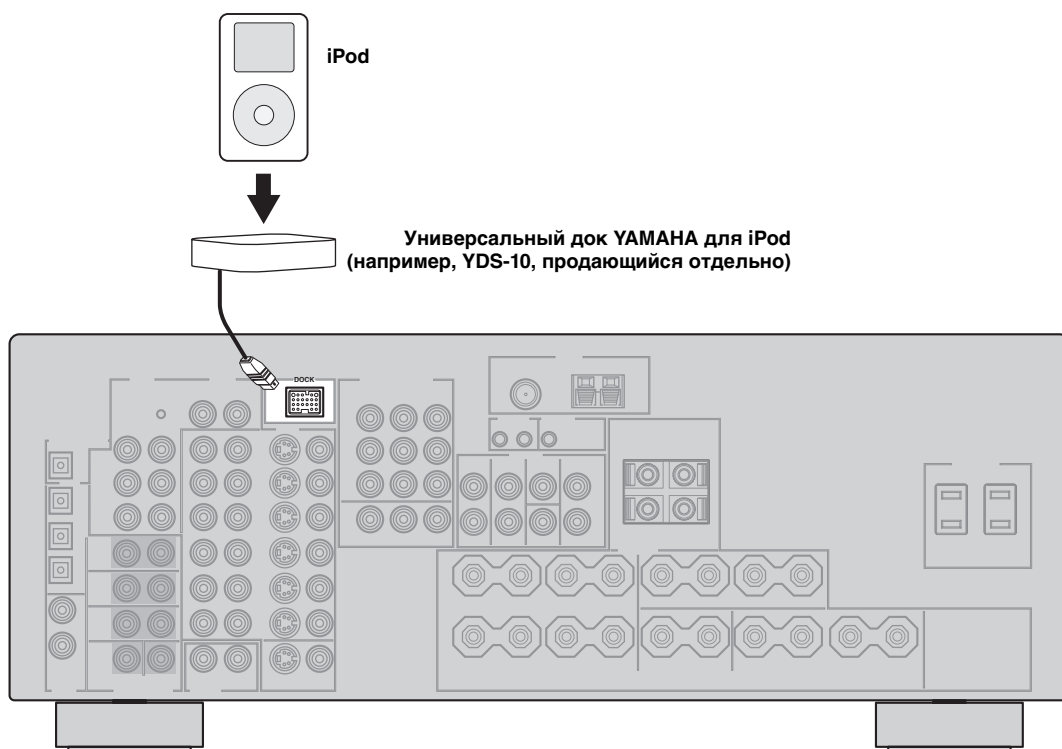

Подключение внешнего усилителя

Данный аппарат обладает более чем достаточной мощностью для любого домашнего использования. Однако, если нужно добавить более мощности к воспроизведению колонок или если вы хотите использовать другой усилитель, подключите внешний усилитель к гнездам PRE OUT.

ПРЕДУПРЕЖДЕНИЕ

Не подключайте данный аппарат или другие компоненты к источникам тока переменного напряжения, пока не завершены все подключения между компонентами.

Примечания

- При выполнении подключений к гнездам PRE OUT, не делайте подключений к терминалам SPEAKERS.
- Установите уровень громкости внешних усилителей, подключенных к гнездам PRE OUT, на максимальный уровень.
- Сигналы, выводящиеся на гнезда FRONT PRE OUT и CENTER PRE OUT, подвергаются влиянию настроек TONE CONTROL (смотрите стр. 39).
- При отключении SPEAKERS A (смотрите стр. 38) и установке “SP B” на “ZONE B” (смотрите стр. 89), сигналы выводятся только на гнезда FRONT PRE OUT.
- Каждое гнездо PRE OUT выводит сигналы одинакового с соответствующими терминалами SPEAKERS канала.
- С помощью органов управления на сабвуфере, отрегулируйте уровень громкости сабвуфера. Уровень громкости также можно отрегулировать от поставляемого пульта ДУ (смотрите стр. 42).
- Некоторые сигналы не могут выводиться на гнездо SUBWOOFER PRE OUT, в зависимости от настроек “SPEAKER SET” (смотрите стр. 79) и “LFE/BASS OUT” (смотрите стр. 81).
- Для использования внешних усилителей в Zone 2, выберите “EXT” в “ZONE2 AMP” (смотрите стр. 89). Подробнее, смотрите “Использование внешнего усилителя” на стр. 98.

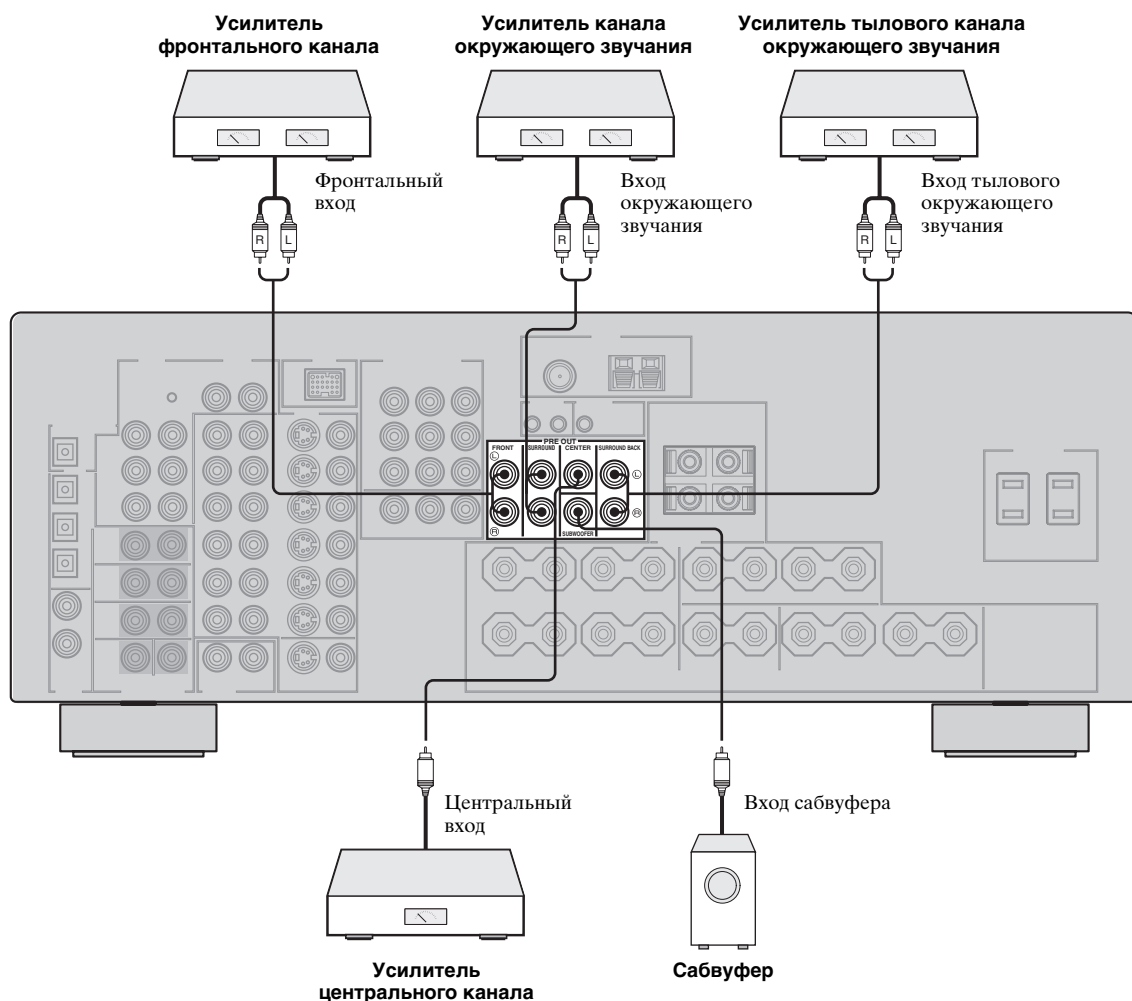

Подключение многоформатного проигрывателя или внешнего декодера

Данный аппарат оборудован 8-ю дополнительными входными гнездами (FRONT L/R, CENTER, SURROUND L/R, SURROUND BACK L/R и SUBWOOFER) для дискретного многоканального приема от многоформатного проигрывателя, внешнего декодера или звукового процессора. Подключите выходные гнезда многоформатного проигрывателя или внешнего декодера к гнездам MULTI CH INPUT. Убедитесь, что левое и правое выходные гнезда подключены к левому и правому входным гнездам для фронтального канала и канала окружающего звучания.

ПРЕДУПРЕЖДЕНИЕ

Не подключайте данный аппарат или другие компоненты к источникам тока переменного напряжения, пока не завершены все подключения между компонентами.

Примечания

- При выборе компонента, подключенного к гнездам MULTI CH INPUT как источника поступающего сигнала (смотрите стр. 44), данный аппарат автоматически выключает цифровой процессор звукового поля, и выбор программ звукового поля становится невозможным.
- Данный аппарат не перенаправляет сигналы, поступающие в гнезда MULTI CH INPUT, для компенсации звучания от отсутствующих колонок. Перед использованием данной функции, рекомендуется подключить как минимум 5.1-канальную акустическую систему.
- При использовании наушников, сигналы воспроизводятся только от фронтальных левого и правого каналов.

Для 6-канального входа

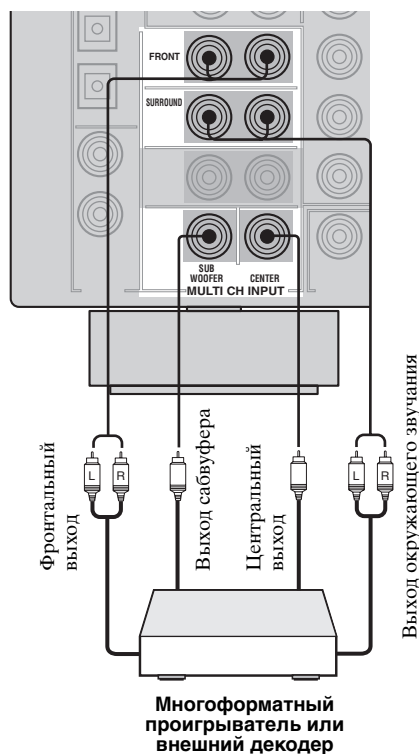

Для 8-канального входа

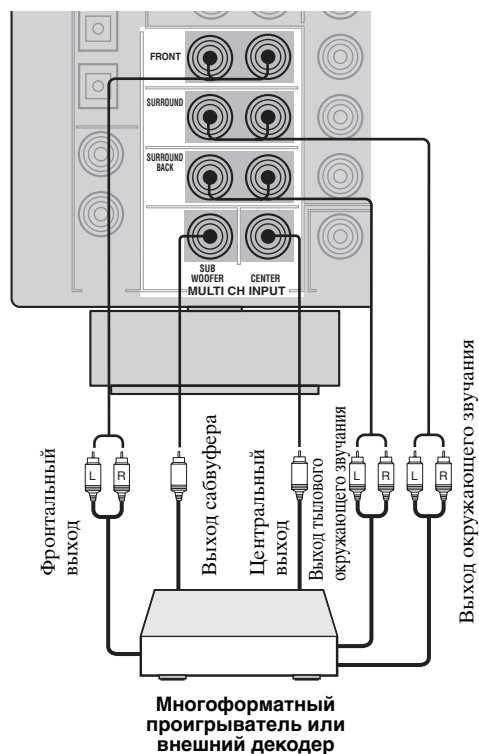

Подключение игровой приставки, видеокамеры или переносного аудиоплеера

Для подключения игровой приставки или видеокамеры к данному аппарату, используйте гнезда VIDEO AUX на фронтальной панели.

ПРЕДУПРЕЖДЕНИЕ

Перед выполнением подключений, обязательно выключите звук данного аппарата и других компонентов.

Примечание

Приоритет отдается аудиосигналам, поступающим на терминал DOCK на задней панели, над сигналами, поступающими на гнезда VIDEO AUX.

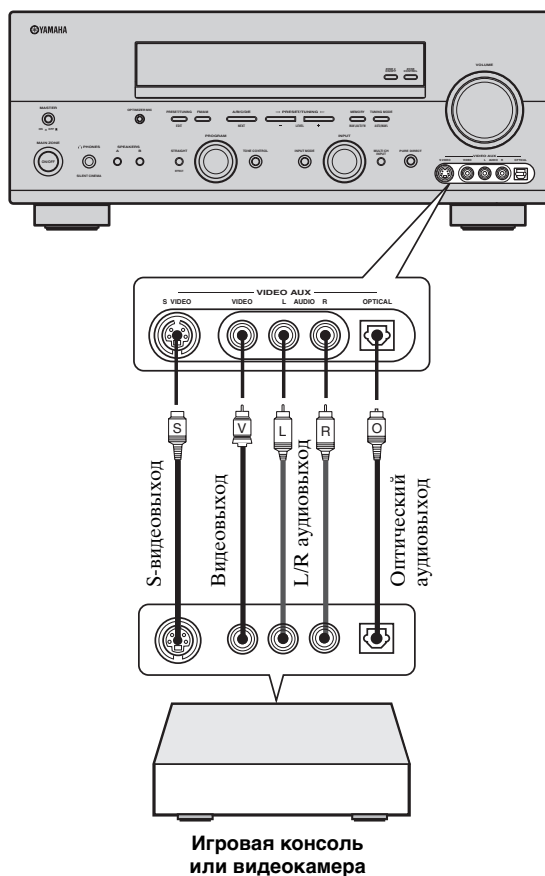

Подключение ЧМ- и АМ-антенн

Внутренние ЧМ- и АМ-антенны поставляются вместе с данным аппаратом. Вообще, данные антенны должны обеспечивать достаточно сильный прием сигнала. Подключите каждую антенну надлежащим образом к соответствующим терминалам.

Примечания

- Обязательно установите шаг частоты тюнера (только модель для Азии и общая модель) в соответствии с шагом частоты вашего региона (смотрите стр. 91).
- Рамочная АМ-антенна должна быть установлена на расстоянии от данного аппарата.
- Рамочная АМ-антенна должна всегда оставаться подключенной, даже при подключении внешней АМ-антенны к данному аппарату.
- Внешняя антенна, установленная надлежащим образом, принимает радиоволны чище, чем внутренняя антенна. При плохом качестве приема, установите внешнюю антенну. Для получения более подробной информации о внешних антеннах, обратитесь к ближайшему авторизованному дилеру YAMAHA или в сервис центр.

Внутренняя ЧМ-антенна (поставляется за исключением модели для Соединенного Королевства Великобритании и Северной Ирландии)



Заземление (терминал GND)

Для обеспечения максимальной безопасности и уменьшения помех, подключите терминал антенны GND к хорошему заземлению. Хорошим заземлением может послужить металлический штырь, введенный в сырую землю.

■ Подключение рамочной АМ-антенны

1 Установите рамочную АМ-антенну.

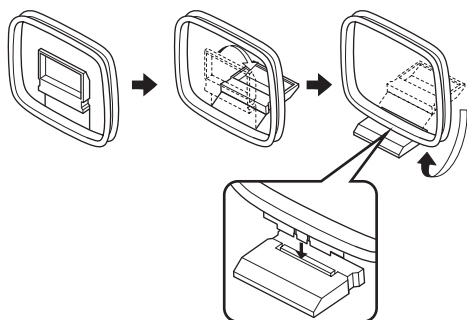

2 Нажмите и удерживайте язычок терминала AM ANT.



3 Вставьте один конец провода рамочной АМ-антенны в терминал AM ANT.

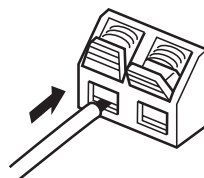

4 Опустите язычок терминала AM ANT для установки на место.

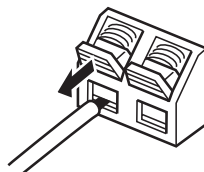

5 Повторяя шаги 2-4, подключите другой провод к терминалу GND.



По завершению подключения рамочной АМ-антенны к данному аппарату, настройте направление рамочной АМ-антенны для оптимального приема при настройке АМ-радиостанций (смотрите стр. 52)

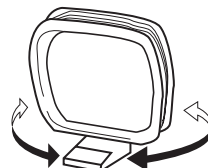

Подключение силового кабеля

По завершению всех подключений, подключите силовой кабель к розетке переменного тока.

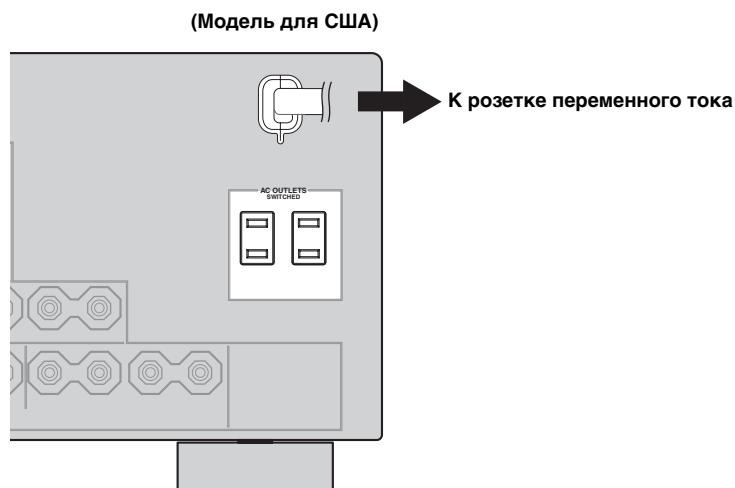

■ VOLTAGE SELECTOR (Только модель для Азии и общая модель)

ПРЕДУПРЕЖДЕНИЕ

Селектор VOLTAGE SELECTOR на задней панели данного аппарата должен быть установлен на местное напряжение ДО подключения силового кабеля к розетке переменного тока. Неправильная установка VOLTAGE SELECTOR может повредить данный аппарат и создать риск возможного пожара.

Поворачивая VOLTAGE SELECTOR по часовой или против часовой стрелки с помощью отвертки, установите его на соответствующую позицию.

Напряжения:

Модель для Азии

..... 220/230–240 В переменного тока, 50/60 Гц

Общая модель

..... 110/120/220/230–240 В переменного тока, 50/60 Гц

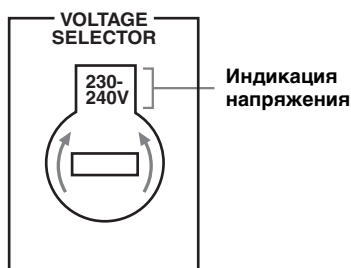

■ AC OUTLET(S) (SWITCHED)

Модель для Соединенного Королевства Великобритании и Северной Ирландии, и Австралии..... 1 выход
Модель для Кореи..... Отсутствует
Другие модели 2 выхода

Данный(ые) выход(ы) используются для подачи питания на любые подключенные компоненты. Подключите силовые кабели других компонентов к данному(ым) выходу(ам). Питание на данный(е) выход(ы) подается при включении основной зоны или Zone 2. Однако, питание на данный(е) выход(ы) прерывается при отключении основной зоны и Zone 2 или когда MASTER ON/OFF на фронтальной панели нажата и установлена наружу на позицию OFF. Для информации по максимальному напряжению или общему энергопотреблению компонентов, подключаемых к данному(ым) выходу(ам), смотрите “ТЕХНИЧЕСКИЕ ХАРАКТЕРИСТИКИ” на стр. 114.

Резервная копия памяти

Схема резервной копии памяти предотвращает сохранение данных от удаления, даже если данный аппарат находится в режиме ожидания. Однако, если силовой кабель отключен от розетки переменного тока, или если подача электроэнергии прервана более чем на одну неделю, сохраненные данные могут быть удалены.

Установка импеданса колонки

ПРЕДУПРЕЖДЕНИЕ

При подключении колонок на 4 или 6 ом, установите “SP IMP.” на “6ΩMIN” до использования данного аппарата.

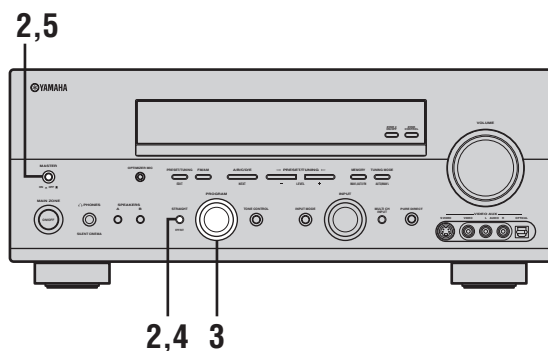

1 Убедитесь, что данный аппарат отключен.

Смотрите стр. 31 о включении или отключении данного аппарата.

2 Нажмите и удерживайте STRAIGHT (EFFECT) на фронтальной панели и затем нажмите MASTER ON/OFF внутрь на позицию ON для включения данного аппарата.

Данный аппарат включается, и на дисплее фронтальной панели появляется меню дополнительных настроек.



3 Поворачивая селектор PROGRAM на фронтальной панели, выберите “SP IMP.”

На дисплее фронтальной панели отображается следующий экран.

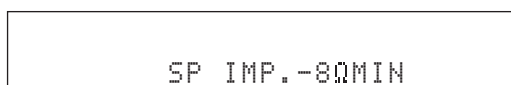
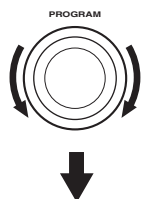

4 Повторно нажимая кнопку STRAIGHT (EFFECT) на фронтальной панели, выберите “6ΩMIN”:

На дисплее фронтальной панели отображается следующий экран.

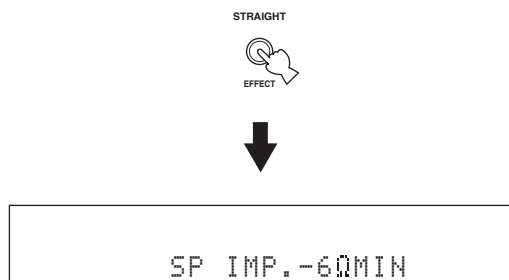

5 Для сохранения новой настройки и отключения данного аппарата, нажмите MASTER ON/OFF на фронтальной панели и установите его наружу на позицию OFF.



Примечание

Выполненная настройка будет работать при следующем включении данного аппарата.

Включение и выключение питания

Когда все подключения завершены, включите питание данного аппарата.

MASTER ON/OFF

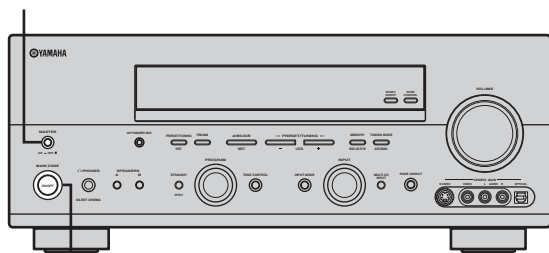

MAIN ZONE ON/OFF

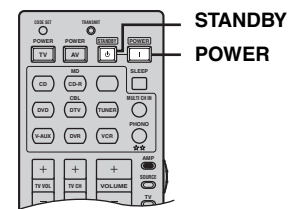

STANDBY
POWER

■ Включение данного аппарата

Для включения данного аппарата, нажмите **MASTER ON/OFF** на фронтальной панели **внутри** на позицию **ON**.



Фронтальная панель

- Нажмите **MAIN ZONE ON/OFF** на фронтальной панели (или кнопку **STANDBY** на пульте ДУ) для установки основной зоны в режим ожидания.



Фронтальная панель

или



Пульт ДУ

- Нажмите **MAIN ZONE ON/OFF** на фронтальной панели (или кнопку **POWER** на пульте ДУ) для включения основной зоны.



Фронтальная панель

или



Пульт ДУ

Примечание

MAIN ZONE ON/OFF на фронтальной панели, а также кнопки **POWER** и **STANDBY** на пульте ДУ работают только после нажатия **MASTER ON/OFF** **внутри** на позицию **ON**.

АВТОМАТИЧЕСКАЯ НАСТРОЙКА (AUTO SETUP)

Данный аппарат содержит технологию YPAO (YAMAHA Parametric Room Acoustic Optimizer), позволяющую избежать хлопотливый процесс настройки колонок с прослушиванием, и помогающую выполнить высокоточные настройки звучания. Поставляемый микрофон оптимизатора собирает и анализирует звучание от колонок в вашей непосредственной среде прослушивания.

YPAO проверяет следующие параметры и выполняет соответствующие настройки с целью достижения наилучшего звучания системы.

Подключение колонок WIRING

Проверяет подключенные колонки и полярность каждой колонки.

Расстояние колонок DISTANCE

Измеряет расстояние каждой колонки от места слушателя и настраивает время каждой колонки.

Размер колонок SIZE

Проверяет частотную характеристику каждой колонки и устанавливает соответствующий уровень низкочастотного перехода для каждого канала.

Параметрический эквалайзер EQ

Настраивает частоту и уровень параметрического эквалайзера каждого канала для снижения разницы между каналами и создания единого звукового поля. Это особенно важно при использовании различных колонок по размерам колонок от различных производителей для некоторых каналов или для комнаты с особыми звуковыми характеристиками. В дополнение, частотная характеристика каждого канала настраивается в соответствии со звучанием, выводимым от фронтальных колонок.

Уровень громкости LEVEL

Проверяет и настраивает уровень громкости каждой колонки.

Примечания

- Помните, что громкие тестовые тональные звуки во время процедуры “AUTO SETUP” являются обычным явлением.
- При остановке процедуры “AUTO SETUP” и при появлении сообщения об ошибке или предупреждения на видеозэкране, смотрите раздел “AUTO SETUP” в “ВОЗМОЖНЫЕ НЕИСПРАВНОСТИ И СПОСОБЫ ИХ УСТРАНЕНИЯ” на стр. 109 и выполните соответствующие шаги по исправлению.
- После завершения процедуры “AUTO SETUP”; обязательно отключите микрофон оптимизатора.
- Микрофон оптимизатора чувствителен к теплу. Храните его вдали от прямого попадания солнечных лучей и не располагайте его на данном аппарате.

Подключение микрофона оптимизатора

Подключите поставляемый микрофон оптимизатора к гнезду OPTIMIZER MIC на фронтальной панели и установите его в подходящем месте в комнате для прослушивания.



Для фиксирования микрофона на одинаковой высоте, на какой находятся ваши уши в сидячем положении во время прослушивания, рекомендуется использовать треножник (др.).

- 1 Подключите поставляемый микрофон оптимизатора к гнезду OPTIMIZER MIC на фронтальной панели.

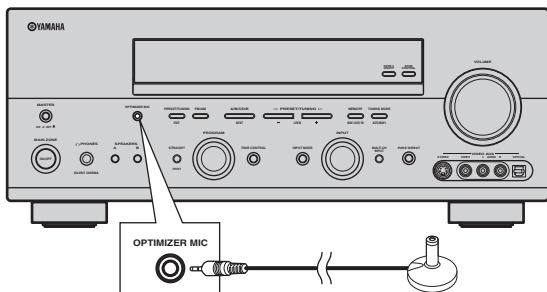

- 2 Установите микрофон оптимизатора на обычном месте прослушивания на ровной поверхности и направьте всенаправленную головку микрофона вверх.



Использование AUTO SETUP

При подключении поставляемого микрофона оптимизатора к гнезду OPTIMIZER MIC на фронтальной панели и после его установки в подходящем месте в комнате для прослушивания, запустите "AUTO SETUP" на дисплее-на-экране или дисплее фронтальной панели.

Примечание

Для достижения наилучшего результата, во время процедуры "AUTO SETUP"; комната должна быть максимально тихой. При слишком большом внешнем шуме, результаты могут быть неудовлетворительными.



- Процедура "AUTO SETUP" может запускаться с помощью меню системы на дисплее-на-экране или дисплее фронтальной панели. В данном руководстве для описания процедуры "AUTO SETUP" использованы иллюстрации для дисплея-на-экране.
- При возникновении ошибки во время процедуры "AUTO SETUP" или при появлении сообщения об ошибке или предупреждения на дисплее-на-экране или дисплее фронтальной панели, смотрите раздел "AUTO SETUP" в "ВОЗМОЖНЫЕ НЕИСПРАВНОСТИ И СПОСОБЫ ИХ УСТРАНЕНИЯ" на стр. 109 и 110, где приведен полный список сообщений об ошибках и предупреждений и соответствующие шаги по исправлению.
- Исходная настройка для каждого параметра выделена жирным.
- Если можно настроить уровень громкости и частоту перехода сабвуфера, установите уровень громкости на половину (или немного ниже) и установите частоту перехода на максимум.

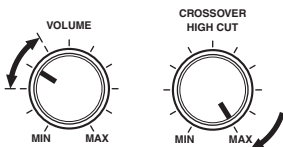

Сабвуфер

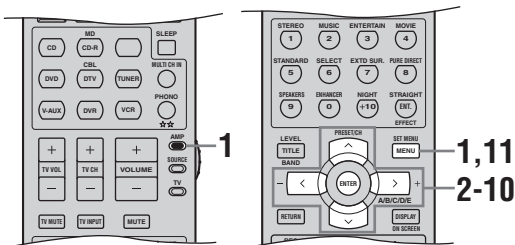

- 1 Установите селекторный переключатель компонента на AMP и затем нажмите кнопку SET MENU для входа в "SET MENU":

На дисплее-на-экране отобразится главный экран "SET MENU":

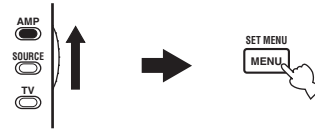

- 2 Нажимая кнопку ^ / v, выберите режим "AUTO SETUP":

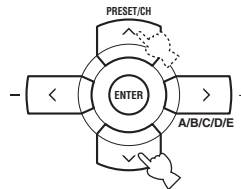

- 3 Нажав кнопку ENTER, войдите в "AUTO SETUP":

На дисплее-на-экране отобразится экран "AUTO:MENU":

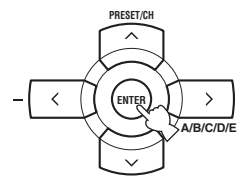

4 Нажимая кнопку \wedge / \vee , выберите параметр “SETUP” и затем нажимайте кнопку \langle / \rangle для выбора желаемой установки.

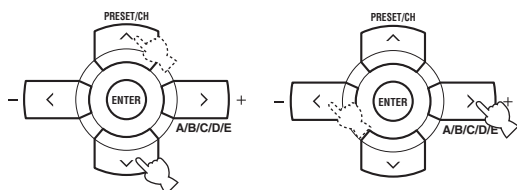

Выбор: **AUTO**, RELOAD, UNDO, DEFAULT

- Выберите “AUTO” для автоматического выполнения всей процедуры “AUTO SETUP”;
- Выберите “RELOAD” для перезапуска последних настроек “AUTO SETUP” и отмены предыдущих настроек.
- Выберите “UNDO” для отмены последних настроек “AUTO SETUP” и установки предыдущих настроек.
- Выберите “DEFAULT” для сброса параметров “AUTO SETUP” в исходные заводские установки.

Примечание

“RELOAD” или “UNDO” доступно только тогда, когда ранее была выполнена процедура “AUTO SETUP” и результаты подтверждены.

5 Нажимая кнопку \vee , выберите параметр “START” и затем нажмите кнопку ENTER для начала процедуры установки.

Каждая колонка издает громкий тестовый тональный сигнал, и на дисплее-на-экране отображено “WAITING” во время процедуры “AUTO:CHECK”. Как только все параметры настроены, на дисплее-на-экране отображается “RESULT:EXIT”.

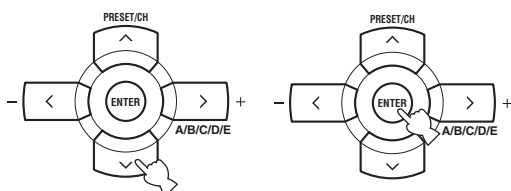

Дисплей переключается следующим образом.

```
1 AUTO:MENU
  SETUP.....AUTO
  → START
  Automatic
  Processing
  of all items
  [▲]/[▼]:Up/Down
  [←]/[→]:Select
```



```
1 AUTO:CHECK
  → INITIALIZING
  WIRING
  SIZE/DISTANCE
  EQUALIZING
  LEVEL
  CHECK CH=CENTER
  |||||.....
  [▲]: Exit
```



```
RESULT:EXIT
  → WARNING (3)
  RESULT
  SP : 5/4/0.1
  DIST: 4.50/5.30m
  LVL : -9.0/+6.5dB
  >SET CANCEL
  [▲]/[▼]:Up/Down
  [ENTER]:Enter
```

Результаты в “RESULT” обозначают следующее:

Количество колонок SP

Отображение количества колонок, подключенных к данному аппарату в следующем порядке:
Фронтальные/Тыловые/Сабвуфер

Расстояние колонок DIST

Отображает расстояние колонок от места слушателя в следующем порядке:
Расстояние от ближайшей колонки/
Расстояние от наидальнейшей колонки

Уровень колонок LVL

Отображает уровень воспроизведения колонок в следующем порядке:
Колонка с наинизшим уровнем воспроизведения/Колонка с наивысшим уровнем воспроизведения

Примечания

- Если во время процедуры тестирования отображается “E-10:INTERNAL ERROR”, перезапустите с шага 4.
- При выборе “RELOAD”, “UNDO” или “DEFAULT” на шаге 4, тестовый тональный сигнал не воспроизводится.
- При возникновении ошибки во время процедуры “AUTO:CHECK”, процедура настройки отменяется и отображается сообщение об ошибке. Подробнее, смотрите “При появлении сообщения об ошибке” на стр. 37.
- Число справа от “WARNING” обозначает количество сообщений об ошибках. Подробнее, смотрите “При отображении предупреждения” на стр. 37.
- В зависимости от среды прослушивания, “SWFR PHASE:REV” может отображаться во время процедуры “AUTO:CHECK” и “SUBWOOFER PHASE” в “SOUND MENU” (смотрите стр. 81) автоматически устанавливается на “REVERSE”

6 Нажимая \downarrow , выберите “RESULT” и затем нажмите кнопку ENTER для отображения подробных результатов настройки.

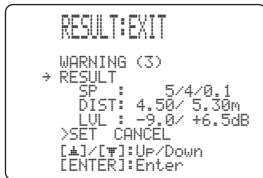
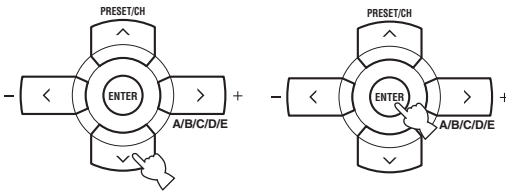

7 Для переключения экранов результатов настройки, повторно нажимайте кнопку \langle / \rangle .

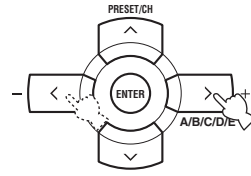

Результаты по соединению колонок и подключению

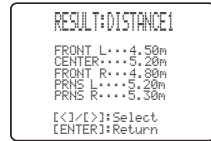

Результаты по расстоянию колонок от места слушателя

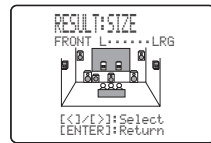

Результаты по частотной характеристике каждой колонки

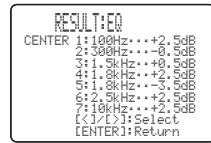

Результаты по параметрическому эквалайзеру каждой колонки

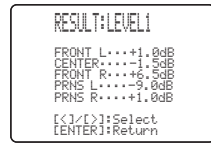

Результаты по выходному уровню колонок



При неудовлетворительных результатах или если нужно настроить каждый параметр вручную, запустите “MANUAL SETUP” (смотрите стр. 76).

Примечания

- При замене колонок, изменении расположения колонок, или изменении среды прослушивания, для выверки системы, снова запустите “AUTO SETUP”;
- Расстояние, отображенное в результатах для “DISTANCE”; может быть длинее, чем настоящее расстояние, в зависимости от характеристик сабвуфера.
- В результатах для “EQ”; для более точных настроек, можно настроить различные значения для одинакового диапазона.

8 Нажмите ENTER для возврата на высший уровень “RESULT.EXIT”:

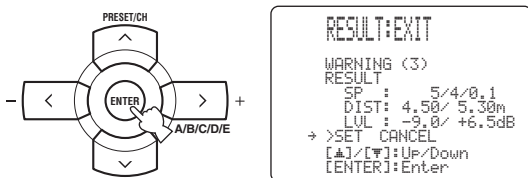

9 Убедитесь, что указатель направлен на “SET” и “CANCEL” и затем, нажимая </>, выберите “SET” или “CANCEL”:

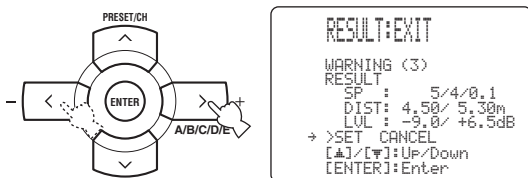

Выбор: **SET, CANCEL**

- Выберите “SET” для подтверждения результатов “AUTO SETUP”;
- Выберите “CANCEL” для отмены результатов “AUTO SETUP”;

10 Нажмите кнопку ENTER для подтверждения выбора.

На дисплее-на-экране отобразится главный экран “SET MENU”:

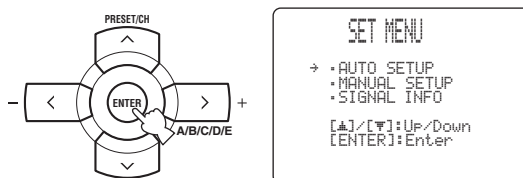

11 Для выхода из SET MENU, нажмите кнопку “SET MENU”:



■ При появлении сообщения об ошибке

Нажимая кнопку $\wedge / \vee / \langle / \rangle$, выберите параметр “RETRY” или “EXIT” и затем нажмите кнопку ENTER.

На следующем экране показан пример отображения “E-9:USER CANCEL” на дисплее-на-экране.

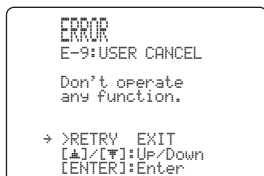

Выбор: **RETRY, EXIT**

- Выберите “RETRY” для повтора процедуры “AUTO SETUP”;
- Выберите “EXIT” для выхода из процедуры “AUTO SETUP”;

■ При отображении предупреждения

Предупреждения сообщают о возможных проблемах, обнаруженных во время процедуры “AUTO SETUP”:

Примечание

Предупреждения отличаются от ошибок тем, что предупреждения не отменяют процедуру “AUTO SETUP”:

1 Убедитесь, что указатель направлен на “WARNING” и затем нажмите ENTER для отображения подробной информации о предупреждении.

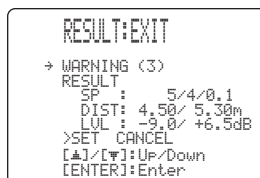

Число справа от “WARNING” обозначает количество сообщений об ошибках.

2 Для переключения предупреждений, повторно нажимайте кнопку \langle / \rangle .

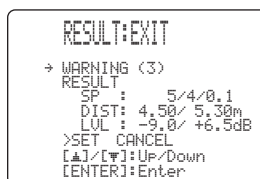

- Подробнее о каждом предупреждении, смотрите раздел “AUTO SETUP” в “ВОЗМОЖНЫЕ НЕИСПРАВНОСТИ И СПОСОБЫ ИХ УСТРАНЕНИЯ” на стр. 109.
- Если соответствующее предупреждение не относится к колонке, вместо него отображается “_”.

3 Нажмите ENTER для возврата на высший уровень “RESULT:EXIT”:

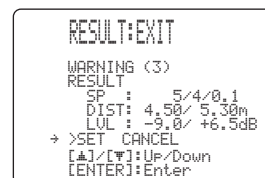
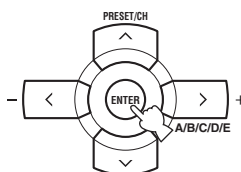

ВОСПРОИЗВЕДЕНИЕ

ПРЕДУПРЕЖДЕНИЕ

При воспроизведении CD-дисков, закодированных по системе DTS, нужно соблюдать предельную предосторожность. При воспроизведении CD-диска, закодированного по DTS, на CD-проигрывателе, не поддерживающем DTS, будет слышаться только нежелательный шум, который может повредить колонки. Убедитесь, поддерживает ли CD-проигрыватель CD-диски, закодированные по DTS. Также, проверьте уровень выходного звучания CD-проигрывателя до начала воспроизведения CD-диска, закодированного по DTS.

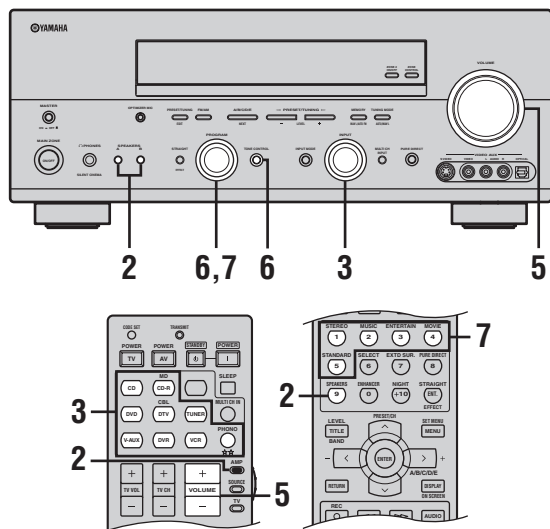

3 Поворачивая селектор INPUT на фронтальной панели (или нажав одну из селекторных кнопок источника на пульте ДУ), выберите нужный источник приема.

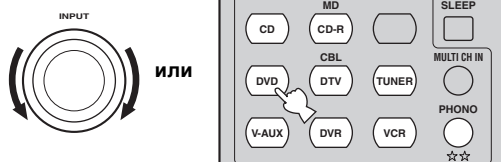

Фронтальная панель

Пульт ДУ

На дисплее фронтальной панели и на дисплее-на-экране на несколько секунд отображается наименование текущего выбранного источника приема.

Доступные источники приема

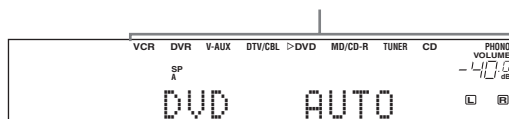

Текущий выбранный источник приема

Текущий выбранный режим приема

1 Включите видеозэкран, подключенный к данному аппарату.

2 Нажмите SPEAKERS A или B на фронтальной панели (или установите селекторный переключатель компонента на AMP и затем повторно нажмите кнопку SPEAKERS на пульте ДУ).

При каждом нажатии кнопки SPEAKERS A или B, включаются или отключаются соответствующие колонки.



Фронтальная панель

или



Пульт ДУ

Примечание

Если вы хотите выбрать источник, подключенный через цифровые соединения, установите "INPUT MODE" на "AUTO" или "DTS" (смотрите стр. 41).

4 Начните воспроизведение на выбранном компоненте-источнике или выберите радиостанцию.

Смотрите инструкцию по эксплуатации, приложенную к компоненту-источнику. Смотрите стр. 52 для инструкций по настройке.

- 5 Поворачивая VOLUME на фронтальной панели (или нажимая кнопку VOLUME +/- на пульте ДУ), настройте желаемый уровень громкости.

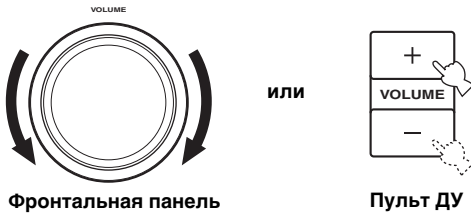

Фронтальная панель

Пульт ДУ

- 6 Повторно нажимая TONE CONTROL на фронтальной панели, выберите "TREBLE" или "BASS" и затем поворачивайте селектор PROGRAM для настройки соответствующего уровня частотной характеристики.

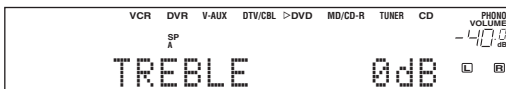
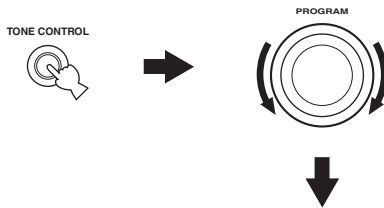

- Выберите параметр "TREBLE" для настройки высокочастотной характеристики.
- Выберите параметр "BASS" для настройки характеристики низких частот.

Примечания

- Настройки колонок и наушников сохраняются независимо.
- Если параметр "TONE BYPASS" установлен на "AUTO" (смотрите стр. 84) и параметр "BASS" и "TREBLE" установлены на 0 дБ, воспроизводимое звучание автоматически обходит схему контроля тональности данного аппарата.
- При увеличении или уменьшении высокочастотного или низкочастотного звучания до предельного уровня, тональное качество колонок окружающего звучания может отличаться от тонального качества фронтальных левой и правой колонок.
- Функция TONE CONTROL недействительна при выборе режима Pure Direct (смотрите стр. 45) или при выборе компонента, подключенного к гнездам MULTI CH INPUT, как источника приема (смотрите стр. 44).
- Для прослушивания многоканальных источников в режиме окружающего звучания, смотрите стр. 48.

- 7 Поворачивая селектор PROGRAM на фронтальной панели (или повторно нажимая одну из селекторных кнопок программ звукового поля на пульте ДУ), выберите нужную программу звукового поля.

Наименование выбранной программы звукового поля появится на дисплее фронтальной панели и дисплее-на-экране. Смотрите стр. 64 о программах звукового поля.



Фронтальная панель

или

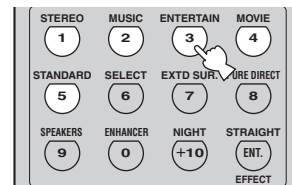

Пульт ДУ



Текущая выбранная программа звукового поля

Примечания

- При выборе программы звукового поля, основывайтесь на собственном вкусе прослушивания, а не только на самих наименованиях программ.
- При выборе источника поступающего сигнала, данный аппарат автоматически выбирает программу звукового поля, использованную в последний раз для соответствующего источника приема.
- При выборе компонента, подключенного к гнездам MULTI CH INPUT, как источника приема (смотрите стр. 44), невозможно выбрать программу звукового поля.
- Сигналы с частотой стробирования, превышающей 48 кГц (кроме сигналов DTS 96/24), преобразовываются в сигналы с частотой стробирования 48 кГц, затем применяются программы звукового поля.
- Для отображения информации о текущем выбранном источнике приема на дисплее-на-экране, смотрите стр. 46.

ИСПОЛЬЗОВАНИЕ АУДИОФУНКЦИЙ

Использование SILENT CINEMA

Функция SILENT CINEMA позволяет прослушивать через обычные наушники музыку многоканального формата или звуковое сопровождение кинофильмов, включая источники Dolby Digital и DTS. Функция SILENT CINEMA включается автоматически при подключении наушников к гнезду PHONES во время прослушивания программ звукового поля CINEMA DSP или HiFi DSP (смотрите стр. 64). При включении функции, на дисплее фронтальной панели загорается индикатор SILENT CINEMA.

Примечания

- Функция SILENT CINEMA не включается при выборе компонента, подключенного к гнездам MULTI CH INPUT, как источника приема (смотрите стр. 44).
- Функция SILENT CINEMA недоступна при выборе режима Pure Direct (смотрите стр. 45) или "2ch Stereo" (смотрите стр. 45), или когда данный аппарат находится в режиме "STRAIGHT" (смотрите стр. 45).

Приглушение выводимого звучания

Для приглушения выводимого звучания, нажмите кнопку MUTE на пульте ДУ. Для возобновления вывода звучания, снова нажмите кнопку MUTE.



- Для возобновления вывода звучания, можно повернуть VOLUME на фронтальной панели или нажать кнопку VOLUME +/-.
- Уровень приглушения можно настроить с помощью параметра "MUTING TYPE" в "SOUND MENU" (смотрите стр. 84).
- При приглушении звучания, на дисплее фронтальной панели мигает индикатор MUTE, и он отключается при возобновлении вывода звучания.

Примечание

При переключении источника приема или программы звукового поля во время приглушения звучания, данный аппарат возобновляет вывод звучания.

Выбор режима ночного прослушивания

Режимы ночного прослушивания разработаны с целью улучшения прослушиваемости на низких уровнях громкости или в ночное время. В зависимости от воспроизводимого типа материала, выберите режим "NIGHT:CINEMA" или "NIGHT:MUSIC".

- 1 Установите селекторный переключатель компонента на AMP и затем, повторно нажимая кнопку NIGHT на пульте ДУ, выберите "NIGHT:CINEMA" или "NIGHT:MUSIC".

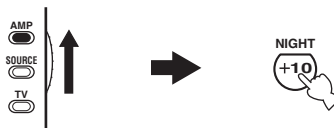

Выбор: NIGHT:CINEMA, NIGHT:MUSIC, OFF

- При просмотре кинофильмов, выберите режим "NIGHT:CINEMA" для уменьшения динамического диапазона звукового сопровождения кинофильма и улучшения слышимости диалога на низких уровнях громкости.
- При прослушивании музыкальных источников, выберите режим "NIGHT:MUSIC" для сохранения легкости прослушивания всех звуков.
- Выберите "OFF", если вы не хотите использовать данную функцию.



При выборе режима ночного прослушивания, на дисплее фронтальной панели загорается индикатор NIGHT.

- 2 Для настройки уровня эффекта, нажимайте кнопку </> на пульте ДУ, пока на дисплее фронтальной панели отображена индикация "NIGHT:CINEMA" или "NIGHT:MUSIC".

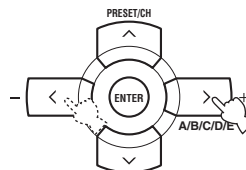

Пульт ДУ



Effect.Lvl: MID

Выбор: MIN, MID, MAX

- Выберите "MIN" для минимального сжатия.
- Выберите "MID" для стандартного сжатия.
- Выберите "MAX" для максимального сжатия.



Настройки “NIGHT:CINEMA” и “NIGHT:MUSIC” сохраняются независимо.

Примечания

- Режимы ночного прослушивания недоступны в следующих случаях:
 - когда выбран режим Pure Direct (смотрите стр. 45).
 - выбран компонент, подключенный к гнездам MULTI CH INPUT, как источник приема (смотрите стр. 44).
 - если к гнезду PHONES подключены наушники.
- Режимы ночного прослушивания могут различаться по действию, в зависимости от источника поступающего сигнала и используемых настроек окружающего звучания.

Выбор режима приема

Данный аппарат оборудован разнообразными входными гнездами. Для выбора желаемого типа поступающего сигнала, выполните следующую процедуру.



- В большинстве случаев, рекомендуется установить “INPUT MODE” на “AUTO”.
- Режим приема по умолчанию данного аппарата можно отрегулировать с помощью параметра “INPUT MODE” в “INPUT MENU” (смотрите стр. 86).

Примечания

- Для воспроизведения CD-дисков, закодированных по DTS, с помощью аудиоподключения, установите “INPUT MODE” на “DTS”.
- В зависимости от проигрывателя, DTS декодирование может выполняться неправильно, даже при выполнении цифрового подключения между данным аппаратом и проигрывателем.

- 1 Поворачивая селектор INPUT на фронтальной панели, выберите нужный источник приема.

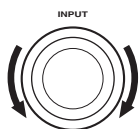

- 2 Повторно нажимая INPUT MODE на фронтальной панели, выберите нужный режим приема.

INPUT MODE



Доступные источники приема

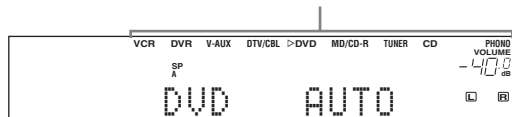

Текущий выбранный источник приема

Текущий выбранный режим приема

AUTO	Автоматический выбор поступающего сигнала в следующем порядке: (1) Цифровые сигналы (2) Аналоговые сигналы
DTS	Выбор только цифровых сигналов, закодированных по системе DTS. Звучание отсутствует при отсутствии поступающих сигналов DTS.
ANALOG	Выбор только аналоговых сигналов. Звучание отсутствует при отсутствии поступающих аналоговых сигналов.

Примечание

При установке “INPUT MODE” на “AUTO”, данный аппарат автоматически переключается на соответствующий декодер при обнаружении сигнала Dolby Digital или DTS.

Применение таймера сна

Данная функция позволяет автоматически устанавливать данный аппарат в режим ожидания после определенного промежутка времени. Таймер сна полезен, когда вы ложитесь спать, в то время как данный аппарат воспроизводит или производит запись с источника. Таймер сна также автоматически отключает любые внешние компоненты, подключенные к AC OUTLET(S) (смотрите стр. 29).

- 1 Для выбора желаемого источника приема, нажмите одну из селекторных кнопок источника на пульте ДУ.

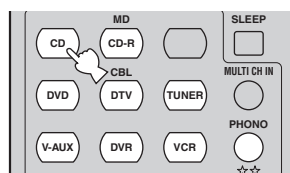

- 2 Начните воспроизведение на выбранном компоненте-источнике или выберите радиостанцию.

Смотрите инструкцию по эксплуатации, приложенную к компоненту-источнику. Смотрите стр. 52 для инструкций по настройке.

3 Повторно нажимая кнопку SLEEP на пульте ДУ, установите количество времени.

С каждым нажатием кнопки SLEEP, индикации на дисплее фронтальной панели переключаются следующим образом.

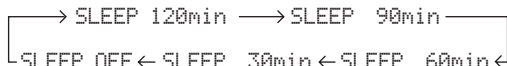

Во время переключения временных промежутков таймера сна, мигает индикация SLEEP. После установки таймера сна, на дисплее фронтальной панели загорается индикация SLEEP, и дисплей возвращается на выбранную программу звукового поля.



Мигает



Загорается

4 Для отмены таймера сна, повторно нажимайте кнопку SLEEP на пульте ДУ до отображения "SLEEP OFF" на дисплее фронтальной панели.



Отключается индикатор SLEEP, и на дисплее фронтальной панели через несколько секунд отключается "SLEEP OFF".



Вы можете также отменить таймер сна, нажав кнопку STANDBY на пульте ДУ (или кнопку MAIN ZONE ON/OFF на фронтальной панели), и установив основную зону в режим ожидания.

Настройка уровня колонок

Вы можете отрегулировать уровни громкости каждой колонки во время прослушивания звучания. Данная функция также доступна при воспроизведении источников, поступающих на гнезда MULTI CH INPUT.

Примечание

Данная операция отменит настройки уровней, произведенные в "AUTO SETUP" (смотрите стр. 32) и "SPEAKER LEVEL" (смотрите стр. 82).



Для данной операции, вы также можете использовать кнопки управления на фронтальной панели. Повторно нажимая NEXT на фронтальной панели, выберите канал колонки, чей уровень нужно отрегулировать, и затем нажимайте LEVEL +/- на фронтальной панели для настройки выходного уровня.

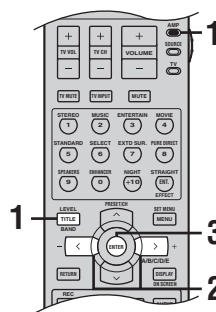

1 Установите селекторный переключатель компонента на AMP и затем, повторно нажимая кнопку LEVEL на пульте ДУ, выберите фронтальную колонку для использования.

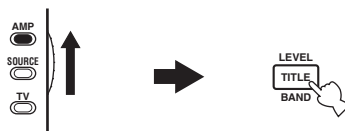

- Выберите “FRONT L” для регулировки выходного уровня фронтальной левой колонки.
- Выберите “CENTER” для регулировки уровня звучания центральной колонки.
- Выберите “FRONT R” для регулировки выходного уровня фронтальной правой колонки.
- Выберите “SUR. R” для регулировки выходного уровня правой колонки окружающего звучания.
- Выберите “SUR. B. R” для регулировки выходного уровня тыловой правой колонки окружающего звучания.
- Выберите “SUR. B. L” для регулировки выходного уровня тыловой левой колонки окружающего звучания.
- Выберите “SUR. L” для регулировки выходного уровня левой колонки окружающего звучания.
- Выберите “SWFR” для регулировки выходного уровня сабвуфера.
- Выберите “PRES. R” для регулировки выходного уровня правой колонки присутствия.
- Выберите “PRES. L” для регулировки выходного уровня левой колонки присутствия.



- При нажатии кнопки LEVEL на пульте ДУ, вы можете также выбрать колонку, нажимая кнопку \wedge / \vee .
- Вместо “SUR. B. R” и “SUR. B. L”, отображается “SUR. B”; если “SUR. B L/R SP” установлен на “SMLx1” или “LRGx1” (смотрите стр. 80).

2 Нажмите кнопку \langle / \rangle на пульте ДУ для регулировки уровня звучания колонки.

- Для увеличения значения, нажимайте кнопку \succ .
- Для уменьшения значения, нажимайте кнопку \prec .

Диапазон настройки: -10 dB - +10 dB

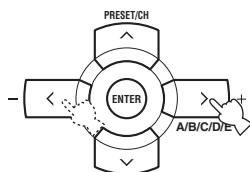

3 По завершению настройки, нажмите кнопку ENTER на пульте ДУ.

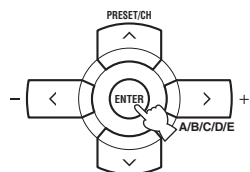

Выбор режима Compressed Music Enhancer

Искажения сжатия (например формат MP3) создаются схемой сжатия с потерями, когда звучание повторно создается с целью уменьшения битовой характеристики и удаления звуков, недоступных обычному человеческому слуху. Функция Compressed Music Enhancer данного аппарата улучшает прослушивание путем регенерации отсутствующих гармоник в искажении сжатия. В результате, компенсируется уравнивание сложности из-за потери высокочастотной точности, а также недостаток басов из-за потери низкочастотного баса, обеспечивая улучшенное звучание всей акустической системы.

Примечания

- Режим Compressed Music Enhancer совместим с сигналами PCM (32 кГц, 44,1 кГц и 48 кГц) и аналоговыми 2-канальными источниками.
- Режим Compressed Music Enhancer не работает с любыми программами звуковых полей.
- При включении режима Compressed Music Enhancer, во время воспроизведения неподдерживаемого источника, на дисплее фронтальной панели и на дисплее-на-экране отображается “Not Available”.
- Если источник приема переключен на неподдерживаемый источник, при включенном режиме Compressed Music Enhancer, режим Compressed Music Enhancer автоматически отключается и неподдерживаемый источник воспроизводится в 2-канальном или 7-канальном стереорежиме.



На дисплее фронтальной панели высвечивается индикатор ENHANCER при выборе одного из режимов Compressed Music Enhancer.

1 Установите селекторный переключатель компонента на AMP и затем, повторно нажимая кнопку ENHANCER на пульте ДУ, выберите нужный режим Compressed Music Enhancer.

На дисплее-на-экране отображается следующий экран и на дисплее фронтальной панели высвечивается индикатор ENHANCER.

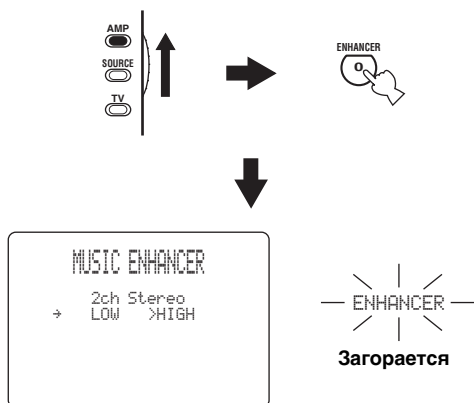

Выбор: **2ch Stereo**, 7ch Stereo, Off

- Выберите “2ch Stereo” для воспроизведения искажений сжатия в 2-канальном стереофоническом режиме.
- Выберите “7ch Stereo” для воспроизведения искажений сжатия в 7.1-канальном стереофоническом режиме.
- Выберите “Off” для отключения режима Compressed Music Enhancer.

Примечание

При выборе “Off”, данный аппарат возвращается на предыдущую программу звукового поля.

2 Нажмите кнопку </> на пульте ДУ для выбора нужного уровня эффекта.

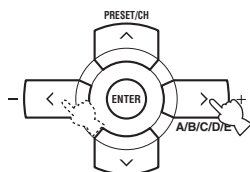

Выбор: **HIGH**, LOW

- Выберите “HIGH” для эффекта высокого уровня.
- Выберите “LOW” для эффекта низкого уровня.

Примечание

Установите уровень эффекта на “HIGH” или “LOW” в соответствии с характеристиками звучания. Высокочастотные сигналы некоторых источников могут слишком сильно выражаться. В таком случае, установите уровень эффекта “LOW”.

Выбор компонента MULTI CH INPUT

Данная функция используется для выбора компонента, подключенного к гнездам MULTI CH INPUT (смотрите стр. 26), как источника приема.

Нажимайте MULTI CH INPUT на фронтальной панели (или кнопку MULTI CH IN на пульте ДУ) до тех пор, пока на дисплее фронтальной панели не отобразится индикация “MULTI CH INPUT”:



Примечание

При отображении индикации “MULTI CH INPUT” на дисплее фронтальной панели, другие источники не могут воспроизводиться. Для выбора другого источника приема с помощью селектора INPUT на фронтальной панели (или одной из селекторных кнопок источника), нажимая MULTI CH INPUT (или кнопку MULTI CH IN на пульте ДУ), отключите индикацию “MULTI CH INPUT” на дисплее фронтальной панели.

Прослушивание многоканальных источников в 2-канальном стереофоническом режиме

Многоканальные источники можно микшировать в 2 канала и прослушивать 2-канальное стереофоническое звучание.

Установите селекторный переключатель компонента на AMP и затем, повторно нажимая кнопку STEREO на пульте ДУ, выберите “2ch Stereo”:

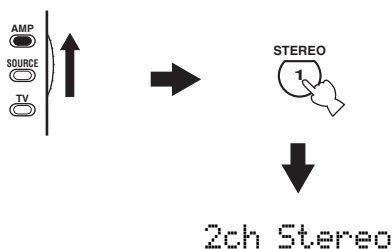

- Вы можете использовать сабвуфер с данной программой, если параметр “LFE/BASS OUT” установлен на “SWFR” или “BOTH” (смотрите стр. 81).
- Также можно выбрать режим “2ch Stereo”, поворачивая селектор PROGRAM на фронтальной панели.

Прослушивание необработанных источников

Когда данный аппарат находится в режиме “STRAIGHT”, 2-канальные стереоисточники выводятся только от фронтальных левой и правой колонок. Многоканальные источники напрямую декодируются в соответствующие каналы без никакой дополнительной обработки эффектов.

- 1 Установите селекторный переключатель компонента на AMP и затем, нажимая кнопку STRAIGHT на пульте ДУ, выберите “STRAIGHT”:

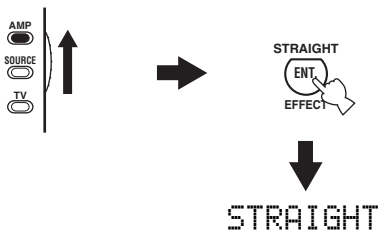

- 2 Для отключения режима “STRAIGHT”, снова нажимайте кнопку STRAIGHT на пульте ДУ до отключения индикации “STRAIGHT” на дисплее фронтальной панели. Снова включается режим звукового эффекта.



Также можно выбрать режим “STRAIGHT”, нажимая STRAIGHT (EFFECT) на фронтальной панели.

Прослушивание чистого высокоточного стереофонического звучания

Режим Pure Direct отключает видеосхемы и дисплей фронтальной панели и позволяет источникам обходить декодеры и процессоры DSP данного аппарата и таким образом позволяет насладиться чистым высокоточным звучанием от 2-канальных PCM и аналоговых источников.

Нажмите PURE DIRECT на фронтальной панели (или установите селекторный переключатель компонента на AMP и затем нажмите кнопку PURE DIRECT на пульте ДУ) для включения или отключения режима Pure Direct.

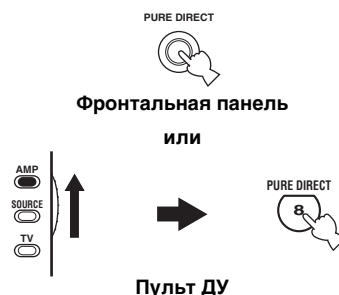

Примечания

- Во избежание внезапного шума, не воспроизводите CD-диски, закодированные в формате DTS, когда данный аппарат находится в режиме Pure Direct.
- При приеме многоканальных сигналов (Dolby Digital и DTS), данный аппарат автоматически переключается на соответствующий аналоговый источник поступающего сигнала. При выборе “DTS” как источника приема (смотрите стр. 41), звучание отсутствует.
- Звучание от сабвуфера будет отсутствовать.
- Дисплей фронтальной панели автоматически тускнеет.
- Если аппарат находится в режиме Pure Direct, следующие операции недоступны:
 - переключение программы звукового поля
 - отображение дисплея-на-экране
 - настройка параметров “SET MENU” (за исключением настроек уровней колонок)
 - управление видеофункциями (видеопреобразование, др.)
- При отключении данного аппарата, режим Pure Direct автоматически отменяется.



- Когда данный аппарат находится в режиме PURE DIRECT, на фронтальной панели вокруг кнопки Pure Direct включается индикатор.
- При выполнении операции, на мгновение включается дисплей фронтальной панели.

ИСПОЛЬЗОВАНИЕ ВИДЕОФУНКЦИЙ

Отображение информации источника поступающего сигнала

Можно отобразить формат, частоту стробирования, канал, битовую скорость и информацию флага в текущем поступающем сигнале.

1 Установите селекторный переключатель компонента на AMP и затем нажмите кнопку SET MENU на пульте ДУ.

На дисплее-на-экране отобразится главный экран "SET MENU":

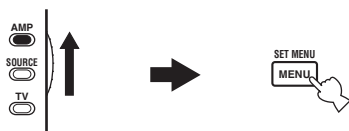

2 Повторно нажимая кнопку ↓, выберите параметр "SIGNAL INFO" и затем нажмите кнопку ENTER.

На дисплее-на-экране отображается следующая информация о поступающем сигнале.

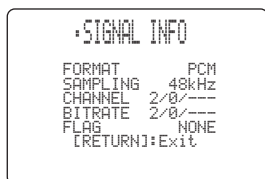
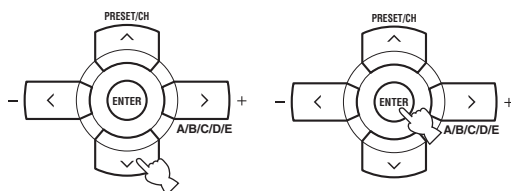

Формат сигнала FORMAT

Экран формата сигнала. Если данный аппарат не может определить цифровой сигнал, он автоматически переключается на аналоговый источник.

Состояние экрана: Analog, Digital, DolbyD, DTS, PCM, ---

Примечание

Если данный аппарат не может определить никакие сигналы, отображается "---".

Частота стробирования SAMPLING

Количество выборок в секунду, выбираемых из продолжительного сигнала, для создания дискретного сигнала.

Состояние экрана: 32kHz, 44.1kHz, 48kHz, 64kHz, 88.2kHz, 96kHz, ---

Примечание

Если данный аппарат не может определить частоту стробирования, отображается "---".

Канал CHANNEL

Количество каналов источника в поступающем сигнале (фронтальный/окружающего звучания/LFE). Например, многоканальная фонограмма с 3 фронтальными каналами, 2 каналами окружающего звучания и LFE, отображается как "3/2/0.1".

Примечание

При отсутствии каналов источника, отображается "---".

Скорость передачи в битах BITRATE

Количество бит, проходящих определенную точку в секунду.

Примечание

Если данный аппарат не может определить битовую скорость, отображается "---".

Флаг FLAG

Информация флага, закодированная в сигналах DTS, Dolby Digital, или PCM, которая подает сигнал автоматического переключения декодеров на данном аппарате.

3 Снова нажмите кнопку SET MENU на пульте ДУ для выхода из "SET MENU".



Выбор режима дисплея на экране OSD

Вы можете отобразить на видеоэкране информацию о работе данного аппарата. Если вы отобразите на экране "SET MENU" и установите параметра программы звукового поля, вы сможете легче просматривать доступные опции и параметры по сравнению с просмотром данной информации на дисплее фронтальной панели.

- 1 Включите видеоэкран, подключенный к данному аппарату.**
- 2 Для переключения режимов дисплея-на-экране, сначала установите селекторный переключатель компонента на AMP и затем повторно нажимайте кнопку DISPLAY на пульте ДУ.**
Режим дисплея-на-экране переключается в следующем порядке.

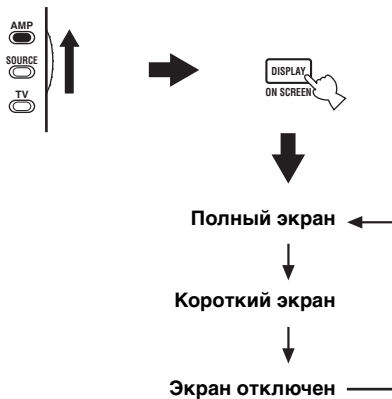

Полный экран

Полностью отображает установки параметра программы звукового поля, а также содержание дисплея фронтальной панели.

Короткий экран

Вкратце отображает содержание дисплея фронтальной панели в нижней части экрана каждый раз, когда вы управляете данным аппаратом.

Экран отключен

Отсутствие отображаемой информации, за исключением экрана "SET MENU".

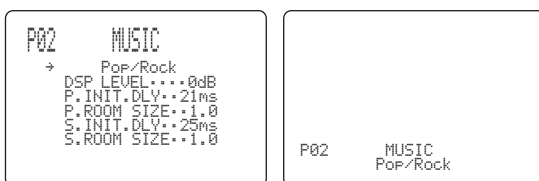

Полный экран

Короткий экран



При отсутствии поступающих видеосигналов, можно отображать серый фон на дисплее-на-экране, установив "GRAY BACK" в "OPTION MENU" на "AUTO" (смотрите стр. 88).

Примечания

- Сигнал дисплея-на-экране не выводится на гнезда DVR/VCR OUT и не будет записан.
- Для отображения дисплея-на-экране, нужно установить "VIDEO CONV." в "OPTION MENU" на "ON" (смотрите стр. 87).
- Для отображения дисплея-на-экране от компонентных видеосигналов от гнезд COMPONENT VIDEO MONITOR OUT, установите режим дисплея-на-экране на режим полного экрана.
- Когда "GRAY BACK" в "OPTION MENU" установлен на "OFF" (смотрите стр. 88), в зависимости от состояния картинки, дисплей-на-экране может неправильно отображаться.

Воспроизведение видеоисточников в виде фона

Вы можете скомбинировать видеокартинку от видеоисточника и звучание от аудиоисточника. Например, вы можете прослушивать классическую музыку, и в то же время просматривать прекрасный пейзаж от видеоисточника на видеоэкране.

Нажимая селекторные кнопки источника на пульте ДУ, выберите видеоисточник, и затем аудиоисточник.

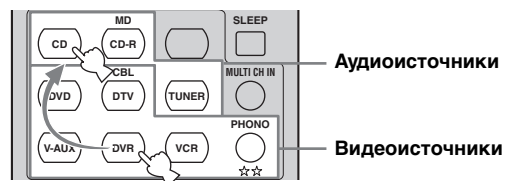

Аудиоисточники

Видеоисточники

Примечание

Если вы хотите прослушивать аудиоисточник, поступающий на гнезда MULTI CH INPUT, вместе с видеоисточником, сначала выберите видеоисточник и затем нажмите MULTI CH INPUT на фронтальной панели (или кнопку MULTI CH IN на пульте ДУ) и выберите компонент, подключенный к гнездам MULTI CH INPUT, как источник приема (смотрите стр. 44).

ПРОСЛУШИВАНИЕ ОКРУЖАЮЩЕГО ЗВУЧАНИЯ

Прослушивание многоканальных источников в режиме окружающего звучания

При подключении тыловых колонок окружающего звучания, данная функция позволяет 6.1/7.1-канальное воспроизведение многоканальных источников, с использованием декодеров Dolby Pro Logic IIx, Dolby Digital EX или DTS-ES.

- 1 Установите селекторный переключатель компонента на AMP и затем повторно нажимайте кнопку EXT D SUR. на пульте ДУ для переключения 5.1 и 6.1/7.1- канального воспроизведения.

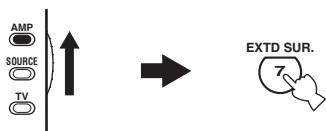

- 2 Для выбора декодера, повторно нажимайте </>, пока горит индикатор “PLIIxMusic” (т.д.).

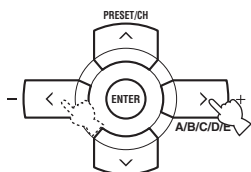

Автоматическое декодирование AUTO

При поступлении сигнала флага, который может распознаваться данным аппаратом, данный аппарат выбирает наиболее соответствующий декодер для воспроизведения сигнала в 6.1/7.1-канальном режиме.

Если аппарат не может распознать флаг, или поступающий сигнал не содержит флага, автоматическое 6.1/7.1-канальное воспроизведение невозможно.

Декодеры

Вы можете выбрать следующие декодеры, в зависимости от формата воспроизводимого источника.

Декодер	Функции
PLIIxMovie	7.1-канальное воспроизведение сигналов Dolby Digital или DTS с использованием декодера кинофильмов Pro Logic IIx.
PLIIxMusic	6.1/7.1-канальное воспроизведение сигналов Dolby Digital или DTS с использованием декодера музыки Pro Logic IIx.
EX/ES	6.1/7.1-канальное воспроизведение сигналов Dolby Digital или DTS с использованием декодера Dolby Digital EX или DTS-ES.
EX	6.1/7.1-канальное воспроизведение сигналов Dolby Digital или DTS с использованием декодера Dolby Digital EX.

Отключен OFF

Декодеры не используются для 6.1/7.1-канального воспроизведения.

Примечания

- “PLIIxMovie” доступна только при установке “SUR. В L/R SP” (смотрите стр. 80) на “SMLx2” или “LRGx2”.
- Некоторые диски, поддерживающие 6.1/7.1-канальное воспроизведение, не содержат сигнал флага, который может автоматически обнаруживаться данным аппаратом. При 6.1/7.1-канальном воспроизведении таких видов дисков, выберите декодер вручную из “PLIIx Music”, “EX/ES” или “EX”.
- 6.1/7.1-канальное воспроизведение невозможно даже при нажатии кнопки EXT D SUR. в следующих случаях:
 - при установке параметра “SUR. L/R SP” (смотрите стр. 80) или “SUR. В L/R SP” (смотрите стр. 80) на “NONE”;
 - при воспроизведении источника, подключенного к гнезду MULTI CH INPUT.
 - при воспроизведении источника, не содержащего сигналы левого и правого каналов окружающего звучания.
 - при воспроизведении источника Dolby Digital KARAOKE.
 - при выборе режима “2ch Stereo” (смотрите стр. 45) или Pure Direct (смотрите стр. 45).
- При отключении питания данного аппарата, данная настройка устанавливается на “AUTO”.
- Декодер Pro Logic IIx недоступен, если параметр “SUR. В L/R SP” установлен на “NONE” (смотрите стр. 80).

Прослушивание окружающего звучания от 2-канальных источников

Сигналы, поступающие от 2-канальных источников, могут также воспроизводиться в многоканальном режиме.

- 1 Установите селекторный переключатель компонента на AMP и затем повторно нажимайте кнопку STANDARD на пульте ДУ для переключения программ “SUR. STANDARD” и “SUR. ENHANCED” или нажмите MOVIE и выберите программу “MOVIE THEATER”:

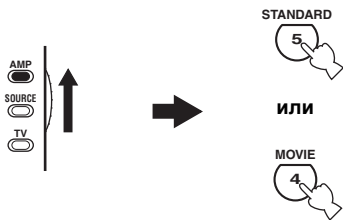

- 2 Повторно нажимая кнопку SELECT на пульте ДУ, выберите нужный декодер.



В зависимости от типа воспроизводимого источника, и основываясь на личном вкусе, вы можете выбирать следующие режимы.



Пока тип декодера отображен на дисплее фронтальной панели, вы также можете выбрать декодер, нажав кнопку </> на пульте ДУ.

SUR. STANDARD	Функции
PRO LOGIC	Обработка Dolby Pro Logic для любых источников
PLII Movie	Обработка Dolby Pro Logic II для киноисточников
PLII Music	Обработка Dolby Pro Logic II для музыкальных источников
PLII Game	Обработка Dolby Pro Logic II для игровых источников
PLIIX Movie	Обработка Dolby Pro Logic IIx для киноисточников
PLIIX Music	Обработка Dolby Pro Logic IIx для музыкальных источников
PLIIX Game	Обработка Dolby Pro Logic IIx для игровых источников
Neo:6 Cinema	Обработка DTS для киноисточников
Neo:6 Music	Обработка DTS для музыкальных источников
SUR. ENHANCED или MOVIE THEATER	Функции
PRO LOGIC	Обработка Dolby Pro Logic для любых источников
PLII Movie	Обработка Dolby Pro Logic II для киноисточников
PLIIX Movie	Обработка Dolby Pro Logic IIx для киноисточников
Neo:6 Cinema	Обработка DTS для киноисточников

Примечание

Декодер Pro Logic IIx недоступен, если параметр “SUR. B L/R SP” установлен на “NONE” (смотрите стр. 80).

Использование *Virtual CINEMA DSP*

Режим *Virtual CINEMA DSP* позволяет прослушивать программы *CINEMA DSP* без колонок окружающего звучания. В данном режиме, создаются виртуальные колонки для воспроизведения естественного звукового поля. При установке параметра “SUR. L/R SP” на “NONE” (смотрите стр. 80), режим *Virtual CINEMA DSP* автоматически запускается каждый раз, когда выбрана программа звукового поля *CINEMA DSP* (смотрите стр. 64).

Примечание

Режим *Virtual CINEMA DSP* недоступен, даже если параметр “SUR. L/R SP” установлен на “NONE” (смотрите стр. 80), в следующих случаях:

- выбран компонент, подключенный к гнездам MULTI CH INPUT, как источник приема (смотрите стр. 44).
- если к гнезду PHONES подключены наушники.
- выбран режима Pure Direct (смотрите стр. 45) или “2ch Stereo” (смотрите стр. 45), или когда данный аппарат находится в режиме “STRAIGHT” (смотрите стр. 45).

ЗАПИСЬ

Настройки записи и другие операции выполняются на компонентах записи. Смотрите инструкции по эксплуатации, приложенные к таким компонентам.

ПРЕДУПРЕЖДЕНИЕ

Сигнал DTS является цифровым битовым потоком. Попытка цифровой записи битового потока DTS приведет к записи шума. Поэтому, если вы хотите использовать данный аппарат для записи с источников, закодированных по системе DTS, следует принять во внимание и произвести следующие настройки. Для воспроизведения DVD-дисков, закодированных по DTS, и CD-дисков (при использовании цифрового аудиоподключения) на проигрывателе, поддерживающем формат DTS, изучите инструкцию по эксплуатации к нему и настройте проигрыватель на режим вывода аналогового сигнала.

Примечания

- Когда данный аппарат находится в режиме ожидания, запись между компонентами, подключенными к данному аппарату, невозможна.
- Настройки TONE CONTROL (смотрите стр. 39), VOLUME, уровень колонок (смотрите стр. 82) и программы звукового поля (смотрите стр. 64) не отображаются на записываемом материале.
- Запись с источника, подключенного к гнездам MULTI CH INPUT данного аппарата, невозможна.
- S-видеосигналы и композитные видеосигналы независимо проходят через видеосхемы данного аппарата. Поэтому, при записи или копировании видеосигналов, поступающих от видеосистемы, который передает только S-видеосигнал или композитный видеосигнал, можно записать только S-видеосигнал или композитный видеосигнал на видеомаягнитофон.
- Цифровые сигналы, поступающие в гнезда DIGITAL INPUT, не выводятся от аналоговых гнезд AUDIO OUT (REC) для записи. Таким же образом, аналоговые сигналы, поступающие в гнезда AUDIO IN, не выводятся на гнездо DIGITAL OUTPUT. Поэтому, если компонент-источник подключен для передачи только цифровых или аналоговых сигналов, вы можете записать только цифровые или аналоговые сигналы.
- Поступающий сигнал от определенного источника не выводится на одинаковый канал OUT (REC).
- При записи с CD-дисков, радио и т.д., изучите законодательство об авторских правах, действующее в вашей стране. Запись с источников, защищенных авторскими правами, может привести к нарушению законодательства об авторских правах.
- Аналоговые аудиосигналы, поступающие на терминал DOCK, могут выводиться на аналоговые гнезда AUDIO OUT (REC) для записи.



До того, как приступить к записи, выполните тестовую запись.

При воспроизведении видеоисточника с записанными или закодированными сигналами для защиты от копирования, сама картинка может исказиться вследствие таких сигналов.

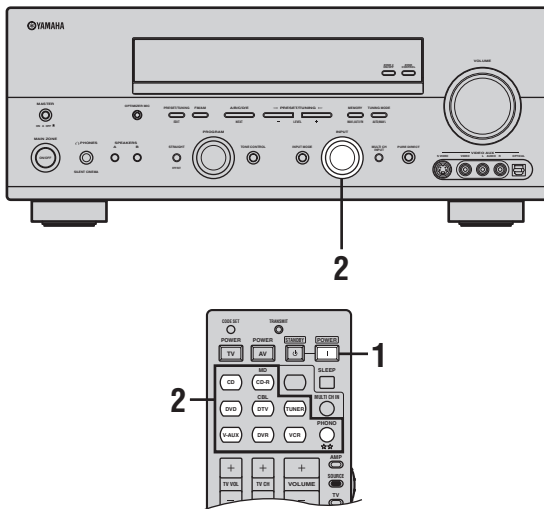

1 Включите все подключенные компоненты.

2 Поворачивая селектор INPUT на фронтальной панели (или нажав одну из селекторных кнопок источника на пульте ДУ), выберите нужный компонент-источник, с которого нужно выполнить запись.

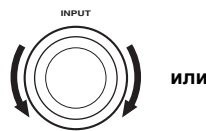

Фронтальная панель

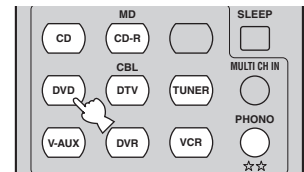

Пульт ДУ

3 Начните воспроизведение на выбранном компоненте-источнике или выберите радиостанцию.

4 Начните запись на записывающем компоненте.

НАСТРОЙКА РАДИОПРОГРАММ ДИАПАЗОНА ЧМ/АМ

Существуют 2 метода настройки: автоматическая и ручная. Автоматическая настройка эффективна в тех случаях, когда поступающие от радиостанций сигналы достаточно сильны и отсутствуют помехи. При слабом сигнале желаемой радиостанции, произведите ручную настройку. Также можно использовать функцию автоматической и ручной настройки и предустановки и сохранить до 40 радиостанций (A1 – E8: 8 номеров предустановленных радиостанций в каждой из 5 групп предустановленных радиостанций). Более того, можно вызвать любые предустановленные радиостанции и заменить местами две предустановленные радиостанции.

Примечание

Выберите направление подключенных ЧМ и АМ-антенн для оптимального приема.

Автоматическая настройка

Автоматическая настройка эффективна в тех случаях, когда поступающие от радиостанций сигналы достаточно сильны и отсутствуют помехи.

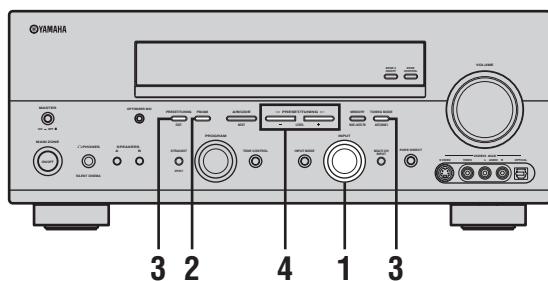

- 1 Поворачивая селектор INPUT, выберите функцию “TUNER” как источник приема.

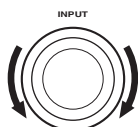

Фронтальная панель

- 2 Нажимая кнопку FM/AM, выберите диапазон приема.

Индикация “FM” или “AM” появится на дисплее фронтальной панели.



- 3 Нажимайте кнопку TUNING MODE (AUTO/MAN'L) до появления индикатора AUTO на дисплее фронтальной панели.

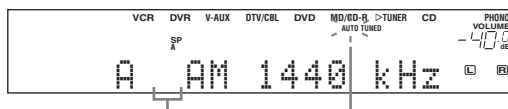

Нет двоеточия (:) Загорается

Настройка невозможна при появлении двоеточия (:) на дисплее фронтальной панели. Нажав кнопку PRESET/TUNING (EDIT), отключите двоеточие (:).

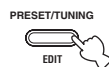

- 4 Нажмите кнопку PRESET/TUNING </> один раз для начала автоматической настройки.

При настройке данного аппарата на радиостанцию, загорается индикатор TUNED и частота принимаемой радиостанции отображается на дисплее фронтальной панели.

- Нажмите кнопку > для настройки на высокую частоту.
- Нажмите кнопку < для настройки на низкую частоту.

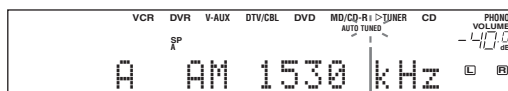

Загорается

Ручная настройка

При слабом поступающем сигнале желаемой радиостанции, произведите ручную настройку.

Примечание

При ручной настройке на ЧМ-радиостанцию, тюнер автоматически переключается на монофонический режим приема для улучшения качества поступающего сигнала.

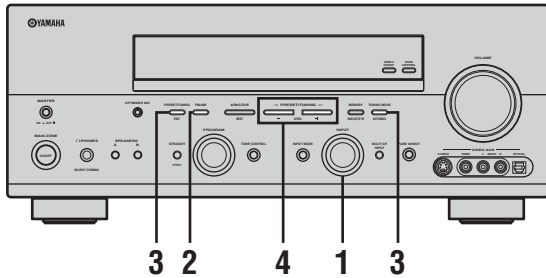

- 1 Поворачивая селектор INPUT, выберите функцию "TUNER" как источник приема.

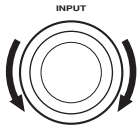

Фронтальная панель

- 2 Нажимая кнопку FM/AM, выберите диапазон приема.
Индикация "FM" или "AM" появится на дисплее фронтальной панели.



- 3 Нажимайте кнопку TUNING MODE (AUTO/MAN'L) до отключения индикатора AUTO на дисплее фронтальной панели.

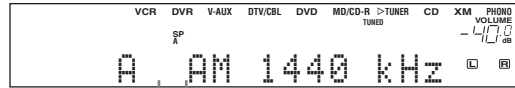

Нет двоеточия (:)

Настройка невозможна при появлении двоеточия (:) на дисплее фронтальной панели. Нажав кнопку PRESET/TUNING (EDIT), отключите двоеточие (:).

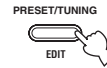

- 4 Нажмите кнопку PRESET/TUNING </> для ручной настройки на желаемую радиостанцию.

Для продолжения поиска, удерживайте кнопку нажатой.



Автоматическая предустановка

С помощью функции автоматической предустановки можно сохранить до 40 ЧМ радиостанций с сильными сигналами (A1 – E8: 8 номеров предустановленных радиостанций в каждой из 5 групп предустановленных радиостанций) в порядке. Затем вы сможете легко вызвать любую предустановленную радиостанцию, выбрав номер предустановленной радиостанции.

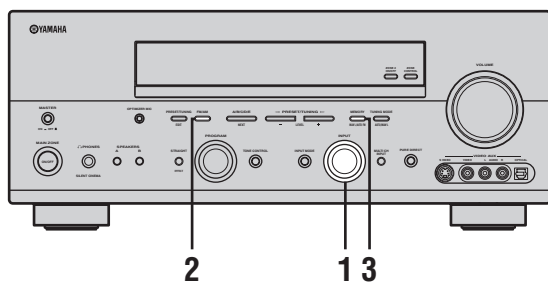

1 Поворачивая селектор INPUT, выберите функцию “TUNER” как источник приема.

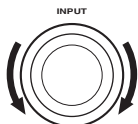

Фронтальная панель

2 Нажимая кнопку FM/AM, выберите “FM” как диапазон приема.

Индикация “FM” появится на дисплее фронтальной панели.



FM

3 Нажмите и удерживайте нажатой кнопку MEMORY (MAN'L/AUTO FM) на более чем 3 секунды.

Мигают номер предустановленной радиостанции, а также индикаторы MEMORY и AUTO. Автоматическая предустановка начинается примерно через 5 секунд от текущей частоты, и идет в направлении высоких частот.

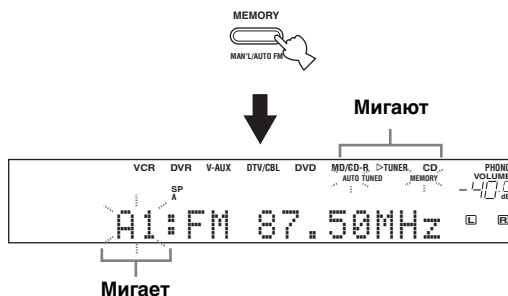

По завершению автоматической предустановки, на дисплее фронтальной панели высвечивается частота последней предустановленной радиостанции.



Можно указать номер предустановки, от которого данный аппарат будет сохранять ЧМ радиостанции и/или начнет настройку в направлении низких частот. Подробнее, смотрите “Опции автоматической предустановки” на стр. 55.

Примечания

- Любая информация о радиостанции, сохраненной под существующим номером предустановки, стирается при сохранении новой радиостанции на тот-же номер.
- Если количество принятых радиостанций не достигает 40 (E8), это означает, что автоматическая предустановка была автоматически завершена после поиска всех доступных радиостанций.
- Функция автоматической предустановки позволяет сохранить только ЧМ-радиостанции с достаточно сильным сигналом. При слабом сигнале желаемой радиостанции, произведите ручную настройку, и сохраните ее, следуя описанию в разделе “Ручная предустановка” на стр. 55.

■ Опции автоматической предустановки

Можно указать номер предустановки, от которого данный аппарат будет сохранять ЧМ радиостанции и/или начнет настройку в направлении низких частот.

Примечание

Сначала, выполните шаги 1 – 3 в разделе “Автоматическая предустановка” на стр. 54.

- Нажав кнопку **A/B/C/D/E** и потом **PRESET/TUNING** \triangleleft / \triangleright , выберите номер предустановленной радиостанции, под которым нужно сохранить первую радиостанцию.

Автоматическая предустановка прерывается, как только количество всех сохраненных радиостанций достигает E8.



- Нажимайте кнопку **PRESET/TUNING** до отключения на дисплее фронтальной панели двоеточия (:) и затем нажмите кнопку **PRESET/TUNING** \triangleleft для начала настройки на низкие частоты.



Ручная предустановка

Можно сохранить до 40 радиостанций (A1 – E8: 8 номеров предустановленных радиостанций в каждой из 5 групп предустановленных радиостанций) вручную.

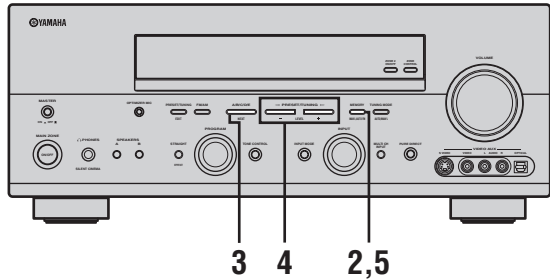

- 1 Настройтесь на радиостанцию путем автоматической или ручной настройки.

Смотрите стр. 52 и 53 по инструкциям по настройке.

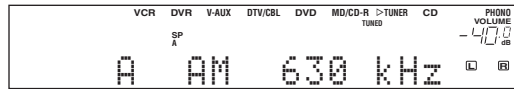

При настройке данного аппарата на радиостанцию, частота принимаемой радиостанции высвечивается на дисплее фронтальной панели.

- 2 Нажмите кнопку **MEMORY (MAN'L/AUTO FM)**.

Примерно 5 секунд на дисплее фронтальной панели мигает индикатор **MEMORY**.



- 3 Пока мигает индикатор **MEMORY**, повторно нажимая кнопку **A/B/C/D/E**, выберите группу предустановленной радиостанции (A – E).

Отображается выбранная буква группы предустановленной радиостанции. Убедитесь, что двоеточие (:) отображено на дисплее фронтальной панели.



4 Пока мигает индикатор MEMORY, нажимая кнопку PRESET/TUNING </>, выберите номер предустановленной радиостанции (1 – 8).

- Для выбора большего номера предустановки, нажимайте кнопку >.
- Для выбора меньшего номера предустановки, нажимайте кнопку <.

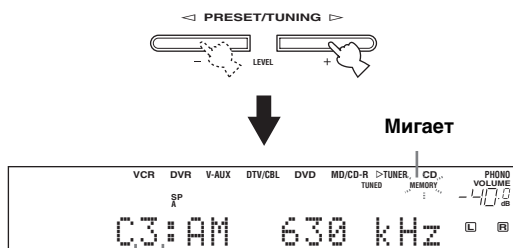

Номер предустановленной радиостанции

5 Нажмите кнопку MEMORY (MAN'L/AUTO FM) во время мигания индикации MEMORY.

Диапазон и частота радиостанции, а также выбранные группа и номер предустановленной радиостанции отображаются на дисплее фронтальной панели. Индикатор MEMORY исчезает с дисплея фронтальной панели.

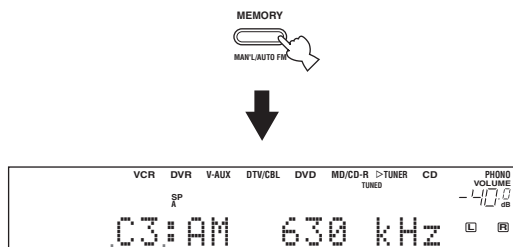

Отображенная радиостанция была сохранена как C3.

6 Повторяя шаги 1 – 5, сохраните другие радиостанции.

Примечания

- Любая информация о радиостанции, сохраненной под существующим номером предустановки, стирается при сохранении новой радиостанции на тот-же номер.
- Режим приема (стереофонический или монофонический) сохраняется наряду с частотой радиостанции.

Выбор предустановленных радиостанций

Вы можете легко настроиться на любую желаемую радиостанцию, выбрав группу и номер предустановленной радиостанции, под которым она была сохранена.

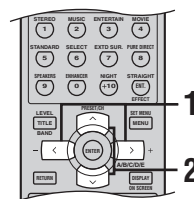
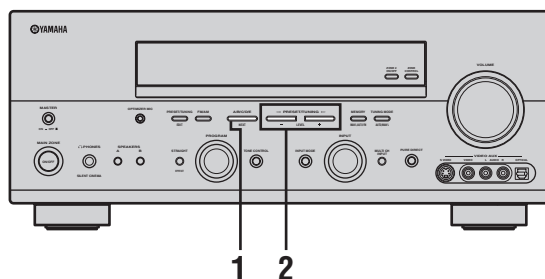

При выполнении данной операции от пульта ДУ установите селекторный переключатель компонента на SOURCE и затем нажмите кнопку TUNER и выберите "TUNER" как источник приема.

1 Нажимая A/B/C/D/E на фронтальной панели (или кнопку A/B/C/D/E </> на пульте ДУ), выберите нужную группу предустановленной радиостанции (A – E).

Буква группы предустановленной радиостанции отображается на дисплее фронтальной панели, и изменяется при каждом нажатии кнопки.

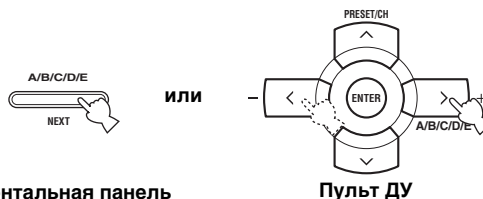

Фронтальная панель

Пульт ДУ

- 2** Нажимая PRESET/TUNING </> на фронтальной панели (или кнопку PRESET/CH ^/∨ на пульте ДУ), выберите нужный номер предустановленной радиостанции (1 – 8).

Диапазон и частота радиостанции, а также группа и номер предустановленной радиостанции отображаются на дисплее фронтальной панели.

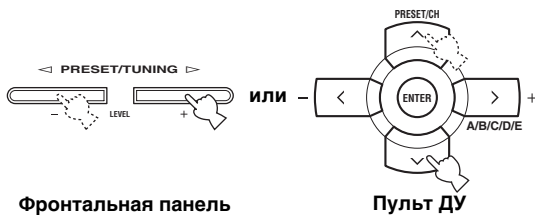

Фронтальная панель

Пульт ДУ

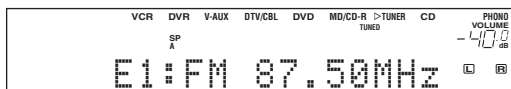

Замена предустановленных радиостанций

Вы можете заменить местами две предустановленные радиостанции. На примере ниже описана процедура замены предустановленной радиостанции “E1” на “A5”:

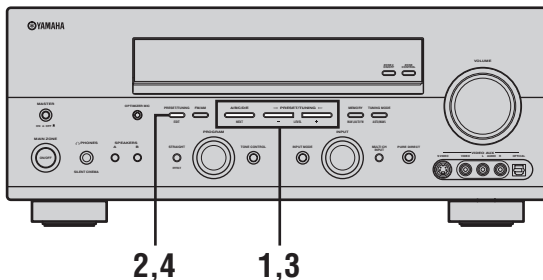

- 1** Выберите предустановленную радиостанцию “E1”, используя кнопки A/B/C/D/E и PRESET/TUNING </>.
- Смотрите “Выбор предустановленных радиостанций” на стр. 56.

- 2** Нажмите и удерживайте нажатой кнопку EDIT на более чем 3 секунды.
- На дисплее фронтальной панели мигают “E1” и индикатор MEMORY.



ОСНОВНОЕ УПРАВЛЕНИЕ

Русский

3 Выберите предустановленную радиостанцию “А5”, используя кнопки А/В/С/Д/Е и PRESET/TUNING < / >.

На дисплее фронтальной панели мигают “А5” и индикатор MEMORY.

Смотрите “Выбор предустановленных радиостанций” на стр. 56.

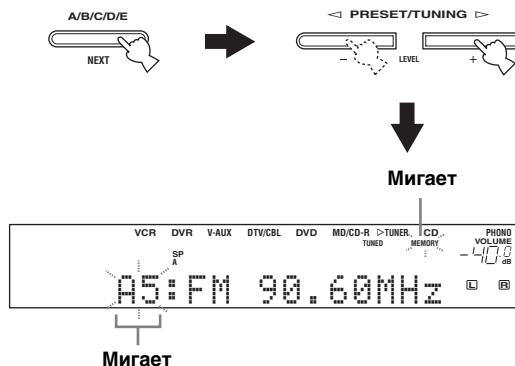

4 Нажмите кнопку EDIT снова.

На дисплее фронтальной панели отображается “EDIT E1–A5” и две предустановленные радиостанции заменяются местами.

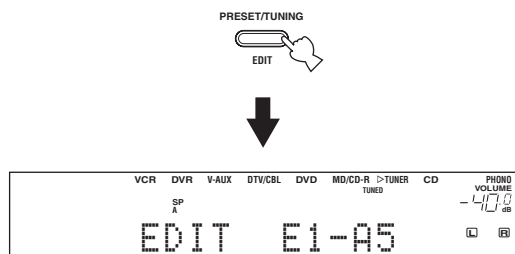

НАСТРОЙКА СИСТЕМЫ РАДИОДАННЫХ (ТОЛЬКО МОДЕЛИ ДЛЯ СОЕДИНЕННОГО КОРОЛЕВСТВА ВЕЛИКОБРИТАНИИ И СЕВЕРНОЙ ИРЛАНДИИ, И ЕВРОПЫ)

Система Радиоданных (только модели для Соединенного Королевства Великобритании и Северной Ирландии, и Европы) – это система передачи информации, используемая ЧМ-радиостанциями многих стран. Функция Системы Радиоданных осуществляется сетевыми радиостанциями. При приеме радиостанций Системы Радиоданных, данный аппарат может принимать различную информацию Системы Радиоданных, как PS (наименование программы), PTY (тип программы), RT (радиотекст), ST (текущее время) и EON (другие радиостанции с расширенными возможностями).

Выбор программы Системы Радиоданных

Данная функция используется для выбора одной из 15 типов программ Системы Радиоданных и поиска всех доступных предустановленных радиостанций выбранного типа программы.

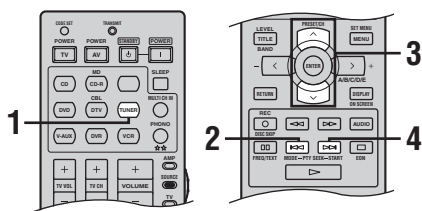

1 Нажмите кнопку TUNER на пульте ДУ и выберите “TUNER” как источник приема.



2 Нажав кнопку PTY SEEK MODE на пульте ДУ, установите данный аппарат на режим PTY SEEK.

Наименование типа программы или “NEWS” мигает на дисплее фронтальной панели.

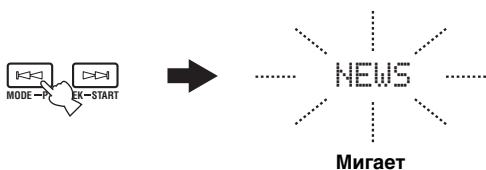

Для отмены режима PTY SEEK, снова нажмите кнопку PTY SEEK MODE на пульте ДУ.

3 Нажимая кнопку PRESET/CH ^ / ∨ на пульте ДУ, выберите желаемый тип программы. Наименование выбранного типа программы появится на дисплее фронтальной панели.

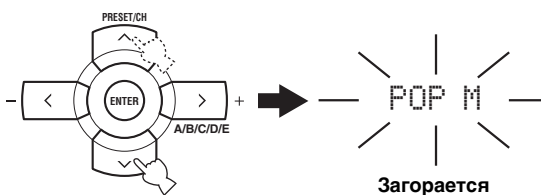

Тип программы	Описание
NEWS	Новости
AFFAIRS	Текущие актуальные вопросы
INFO	Общая информация
SPORT	Спорт
EDUCATE	Образование
DRAMA	Драма
CULTURE	Культура
SCIENCE	Наука
VARIED	Развлечение
POP M	Популярная музыка
ROCK M	Рок музыка
M.O.R. M	Музыка в пути (для легкого прослушивания)
LIGHT M	Легкая классическая музыка
CLASSICS	Классическая музыка для знатоков
OTHER M	Другие виды музыки

4 Для начала поиска всех радиостанций Системы Радиоданных, нажмите кнопку PTY SEEK START на пульте ДУ.

Во время поиска радиостанций данным аппаратом, на дисплее фронтальной панели мигает название выбранного типа программы и загорается индикатор PTY HOLD.

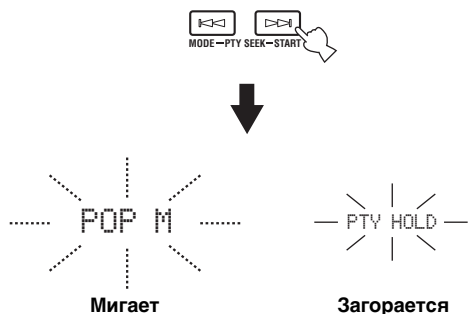

Для остановки поиска всех радиостанций, снова нажмите кнопку PTY SEEK START на пульте ДУ.

Примечания

- При нахождении радиостанции, передающей нужный тип программы, данный аппарат прерывает поиск радиостанций.
- Если найдена не та радиостанция, снова нажмите кнопку PTY SEEK START для возобновления поиска другой радиостанции, передающей такой же тип программы.

Использовании сети радиостанций Системы Радиоданных

Данная функция используется для приема информационной услуги EON (другие радиостанции с улучшенными возможностями) сети радиостанций Системы Радиоданных. При выборе одной из 4 типов программ Системы Радиоданных (NEWS, AFFAIRS, INFO, или SPORT), данный аппарат автоматически начинает поиск всех доступных предустановленных радиостанций, планирующих трансляцию информационной услуги EON выбранного типа программы на определенный промежуток времени. При начале запланированной информационной услуги EON, данный аппарат автоматически переключается на местную радиостанцию, транслирующую информационную услугу EON, и затем по завершению информационной услуги EON, переключается на национальную радиостанцию.

Примечания

- Данная функция может использоваться только при наличии информационной услуги EON.
- Индикатор EON высвечивается на дисплее фронтальной панели только при приеме информационной услуги EON от радиостанции Системы Радиоданных.

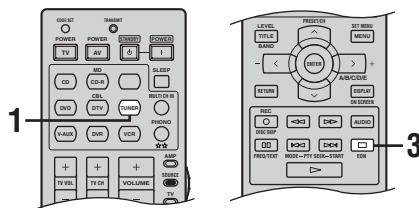

1 Нажмите кнопку TUNER на пульте ДУ и выберите "TUNER" как источник приема.



2 Убедитесь, что индикатор EON высвечен на дисплее фронтальной панели.

Если индикатор EON отключен на дисплее фронтальной панели, выберите другую радиостанцию Системы Радиоданных, при приеме которой загорается индикатор EON.

3 Повторно нажимая кнопку EON на пульте ДУ, выберите один из типов программ Системы Радиоданных (NEWS, AFFAIRS, INFO или SPORT).

Наименование выбранного типа программы появится на дисплее фронтальной панели.

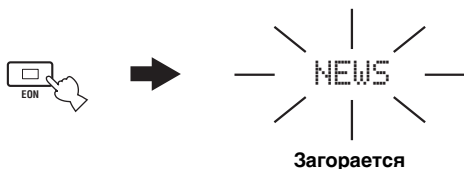

Для отмены функции EON, повторно нажимайте кнопку EON на пульте ДУ до отключения названия типа программы и включения индикации “EON OFF” на дисплее фронтальной панели.

Отображение информации Системы Радиоданных

Данная функция используется для отображения 4 типов информации Системы Радиоданных: PS (наименование программы), PTY (тип программы), RT (радиотекст) и ST (текущее время). На дисплее фронтальной панели загораются соответствующие индикаторы.

Примечания

- Один из режимов Системы Радиоданных можно выбрать только при включении соответствующего индикатора Системы Радиоданных на дисплее фронтальной панели. До завершения приема всех информации Системы Радиоданных от радиостанции, данному аппарату может потребоваться некоторое время.
- Можно выбрать только доступные режимы Системы Радиоданных, предоставляемые радиостанцией.
- При слабом поступающем сигнале, данный аппарат может не использовать информацию Системы Радиоданных. В особенности, режим “RT” содержит большое количество информации и может быть недоступен, даже при наличии других режимов Системы Радиоданных.
- При плохих условиях приема, нажимайте TUNING MODE (AUTO/MAN'L) на фронтальной панели до отключения индикатора AUTO на дисплее фронтальной панели.
- Если сила сигнала ослаблена по причине внешних помех во время приема данным аппаратом информации Системы Радиоданных, прием может внезапно прерваться и на дисплее фронтальной панели отобразится “...WAIT”.
- При выборе режима “RT”, данный аппарат может отображать программную информацию из максимум 64 буквенно-цифровых знаков, включая символ умяют. Недоступные знаки отображаются как “_” (подчеркивание).
- Если прием прервался при выборе режима “ST”, на дисплее фронтальной панели отображается “ST WAIT”.

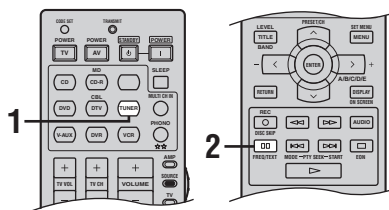

1 Нажмите кнопку TUNER на пульте ДУ и выберите “TUNER” как источник приема.



2 Повторно нажимая кнопку **FREQ/TEXT** на пульте ДУ, выберите нужный режим отображения Системы Радиоданных.

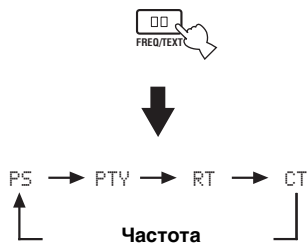

- Выберите “PS” для отображения наименования текущей принимаемой программы Системы Радиоданных.
- Выберите “РТУ” для отображения типа текущей принимаемой программы Системы Радиоданных.
- Выберите “RT” для отображения информации о текущей принимаемой программе Системы Радиоданных.
- Выберите “СТ” для отображения текущего времени.

ПРОГРАММЫ ЗВУКОВОГО ПОЛЯ

Многочисленные отражения от стен комнаты создают богатое звучание всех тонов звучания инструмента. Кроме воспроизведения живого звучания, эти отражения позволяют почувствовать место расположения артиста, и размер и форму комнаты для прослушивания.

■ Элементы звукового поля

В дополнение к поступающему прямому звучанию от инструмента артиста, существуют также два отличительных типа звуковых отражений, комбинация которых приводит к созданию звукового поля.

Ранние отражения

Быстро улавливаемый отраженный звук (через 50 мс – 100 мс после прямого звучания), отраженный только от одной поверхности (например, от потолка или стены). Ранние отражения на самом деле делают прямое звучание чище.

Реверберации

Они воспроизводятся путем отражения от более чем одной поверхности (например, стен, и потолка) и они так многочисленны, что их соединение приводит к формированию продолжительного звучания в виде зари. Они не являются направленными, и снижают чистоту прямого звучания.

Прямое звучание, ранние отражения и последующие реверберации помогают определить размер и форму комнаты, и данная информация воспроизводится цифровым процессором звукового поля для создания звуковых полей.

Если вы создадите соответствующие ранние отражения и последующие реверберации в комнате для прослушивания, вы сможете создать свою собственную среду прослушивания. Акустика комнаты может превратиться в акустику концертного зала, танцплощадки, или любой размер виртуальной комнаты. Возможность создания таких звуковых полей по желанию – как раз то, для чего YAMAHA создала цифровой процессор звукового поля.

Выбор программ звукового поля

Примечания

- При выборе программы звукового поля, основывайтесь на собственном вкусе прослушивания, а не только на самих наименованиях программ.
- При выборе источника поступающего сигнала, данный аппарат автоматически выбирает программу звукового поля, использованную в последний раз для соответствующего источника приема.
- При выборе компонента, подключенного к гнездам MULTI CH INPUT, как источника приема (смотрите стр. 44), невозможно выбрать программу звукового поля.
- Сигналы с частотой стробирования, превышающей 48 кГц (кроме сигналов DTS 96/24), преобразовываются в сигналы с частотой стробирования 48 кГц, затем применяются программы звукового поля.

■ Операции фронтальной панели

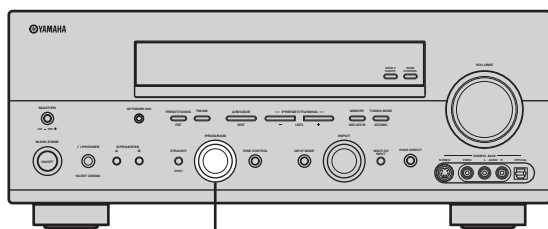

Селектор PROGRAM

Поверните селектор PROGRAM на фронтальной панели.

Наименование выбранной программы звукового поля появится на дисплее фронтальной панели и дисплее-на-экране.

■ Операции пульта ДУ

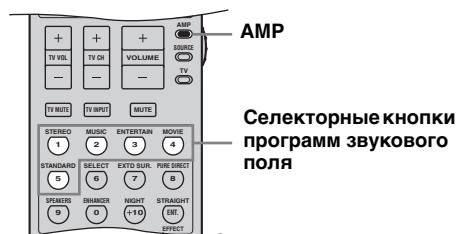

AMP

Селекторные кнопки программ звукового поля

Установите селекторный переключатель компонента на AMP и затем повторно нажимайте одну из селекторных кнопок программы звукового поля на пульте ДУ.

Наименование выбранной программы звукового поля появится на дисплее фронтальной панели и дисплее-на-экране.

Описание программ звукового поля

Данный аппарат оборудован различными точными цифровыми декодерами, позволяя прослушивать многоканальное воспроизведение от почти любого стереофонического или многоканального источника. Данный аппарат также оборудован чипом YAMAHA для цифровой обработки звукового поля (DSP), содержащий различные программы звукового поля, которые могут быть использованы для улучшения звучания.



Режимы YAMAHA CINEMA DSP совместимы со всеми источниками форматов Dolby Digital, DTS и Dolby Surround. Для установки аппарата на режим автоматического переключения на соответствующий цифровой декодер в зависимости от поступающего сигнала, установите “INPUT MODE” на “AUTO” (смотрите стр. 41).

Примечания

- Основываясь на данных, собранных в существующих концертных залах, музыкальных пространствах, кинотеатрах и т.д., программы звукового поля DSP данного аппарата позволяют воспроизводить среду существующих акустических пространств. Таким образом, вы можете почувствовать разницу в силе отражений, исходящих спереди, сзади, слева и справа.
- При выборе программы звукового поля, основывайтесь на собственном вкусе прослушивания, а не только на самих наименованиях программ.

■ Для видеоисточников и кинофильмов

Вы можете выбрать следующие звуковые поля при воспроизведении кинофильмов или видеоисточников. Звуковые поля, отмеченные как “MULTI”; могут быть использованы для многоканальных источников как DVD-диски, цифровое телевидение и т.д. Звуковые поля, отмеченные как “2-CH”, могут быть использованы для 2-канальных стереофонических источников как ТВ программы, видеокассеты и т.д.



Поворачивая селектор PROGRAM на фронтальной панели (или установив селекторный переключатель компонента на AMP и затем нажав одну из селекторных кнопок программ звукового поля на пульте ДУ), выберите нужную программу звукового поля (смотрите стр. 63).

Кнопка пульта ДУ	Программа звукового поля	Описание	Источники
1	STEREO 2ch Stereo	Микширование многоканальных сигналов на 2 канала или воспроизведение 2-канальных источников без изменений.	
2	MUSIC Pop/Rock	Обработка CINEMA DSP. Создание восторженной атмосферы, где можно почувствовать себя на настоящем джаз или рок концерте.	
3	ENTERTAINMENT TV Sports	Обработка CINEMA DSP. Воспроизведение звуковых характеристик большого концертного зала с помощью звукового поля окружающего звучания для улучшения просмотра ТВ программ как новости, различные шоу, музыкальные или спортивные программы.	MULTI 2-CH
	ENTERTAINMENT Mono Movie	Обработка CINEMA DSP. Воспроизведение монофонических видеоисточников (как старые кинофильмы) на оптимальном уровне реверберации для создания глубины звучания с помощью звукового поля присутствия.	
	ENTERTAINMENT Game	Обработка CINEMA DSP. Придает глубину и чувство пространственности звуковым сигналам видеоигр.	

Кнопка пульта ДУ	Программа звукового поля	Описание	Источники
4	MOVIE THEATER Spectacle	Обработка CINEMA DSP. Данная программа подробно воспроизводит предельно широкое звуковое поле 70-мм кинотеатра, делая видео и звуковое поле предельно реальным. Идеальна для любых типов видеисточников, закодированных по системе Dolby Surround, Dolby Digital или DTS, особенно для крупномасштабных кинофильмов.	MULTI 2-CH
	MOVIE THEATER Sci-Fi	Обработка CINEMA DSP. Данная программа воспроизводит диалоги и звуковые эффекты самых последних форм звуковых сигналов кинофильмов из жанра фантастики, таким образом создавая широкое и увеличивающееся кинематическое пространство в тишине. Вы можете насладиться виртуально-пространственным звуковым полем фантастических кинофильмов, использующими наиболее усовершенствованные технологии, и закодированными по системе Dolby Surround, Dolby Digital и DTS.	
	MOVIE THEATER Adventure	Обработка CINEMA DSP. Данная программа воспроизводит звуковое оформление новейших 70-мм и многоканальных звуковых дорожек фильмов, похожих на звуковое поле новейших кинотеатров, и реверберации самого звукового поля сдерживаются как можно сильнее.	
	MOVIE THEATER General	Обработка CINEMA DSP. Данная программа предназначена для воспроизведения звуковых сигналов 70-мм кинофильмов и кинофильмов с многоканальным звуковым сопровождением, и характеризуется мягким и расширенным звуковым полем.	
5	SUR. STANDARD	Стандартная обработка для выбранного декодера.	
	SUR. ENHANCED	Усовершенствованная обработка для выбранного декодера.	

■ Для музыкальных источников

Вы можете выбрать следующие звуковые поля при воспроизведении музыкальных источников как CD-диски, ЧМ/AM-радиопередачи, кассеты и т.д.



Поворачивая селектор PROGRAM на фронтальной панели (или установив селекторный переключатель компонента на AMP и затем нажав одну из селекторных кнопок программ звукового поля на пульте ДУ), выберите нужную программу звукового поля (смотрите стр. 63).

Кнопка пульта ДУ	Программа звукового поля	Описание	Источники
1	STEREO 2ch Stereo	Воспроизведение 2-канальных источников.	2-CH
	STEREO 7ch Stereo	Воспроизведение 2-канальных источников со всех колонок 7.1 каналов, обеспечивая большее звуковое поле, идеальное для вечеринок с фоновой музыкой и т.д.	
2	MUSIC Hall in Vienna	Обработка HiFi DSP. Программа воспроизводит классический концертный зал типа “обувной коробки” примерно на 1700 мест. Колонны и резьба орнаментов воспроизводят предельно сложные отражения, выдавая очень полное богатое звучание.	MULTI 2-CH
	MUSIC The Btm Line	Обработка HiFi DSP. Данная программа воспроизводит фронтальную сцену в “The Bottom Line”, знаменитом Нью-Йоркском джаз клубе на 300 мест.	
	MUSIC The Roxv Thtr	Обработка HiFi DSP. Данная программа воспроизводит среду динамической рок музыки в “The Roxv Theatre”, одном из наиболее горячих клубов в Лос-Анжелесе. Виртуальное место слушателя в зале находится в центре слева.	
3	ENTERTAINMENT Disco	Обработка HiFi DSP. Данная программа воспроизводит акустическую среду живого диско в центре большого города для создания высококонцентрированного и энергетического звучания.	
5	SUR. STANDARD	Стандартная обработка для выбранного декодера.	
	SUR. ENHANCED	Усовершенствованная обработка для выбранного декодера.	

Изменение настроек параметров звукового поля

Вы можете прослушивать хорошее качество звучания, используя исходные параметры. Хотя вы и не должны изменять исходные заводские настройки, вы можете изменить некоторые параметры для более лучшего соответствия источнику или комнате для прослушивания.

Примечания

- Функция “PARAM. INI” в “OPTION MENU” предназначена для инициализации параметров каждой программы звукового поля внутри группы программы звукового поля (смотрите стр. 88).
- При установке параметра звукового поля на значение, отличное от исходной заводской установки, возле названия параметра звукового поля на дисплее-на-экране отображается звездочка (*).
- Изменение значений параметров звукового поля при функции “MEMORY GUARD” в “OPTION MENU” установленной на “ON”, невозможно (смотрите стр. 88). Если вы хотите изменить значения параметров звукового поля, установите “MEMORY GUARD” на “OFF”.



- Подробнее о функциях и диапазоне управления каждого параметра звукового поля, смотрите стр. 67.
- При необходимости, повторяйте шаги 3 и 4 для переключения настроек параметров других программ звукового поля.
- Доступные параметры звукового поля для некоторых программ звукового поля могут отображаться на более чем одной странице на дисплее-на-экране. В таком случае, нажимайте кнопку \wedge / \vee для прокручивания страниц.
- При нажатии и удерживании \langle / \rangle для переключения значения параметра звукового поля, на дисплее фронтальной панели на мгновение отображаются исходные установки.

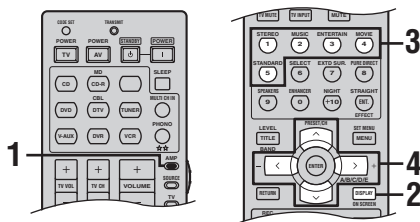

1 Установите селекторный переключатель компонента на AMP.



2 Включите видеомонитор и затем нажмите кнопку DISPLAY на пульте ДУ.

На дисплее-на-экране отобразится следующий экран.



Категория программы звукового поля

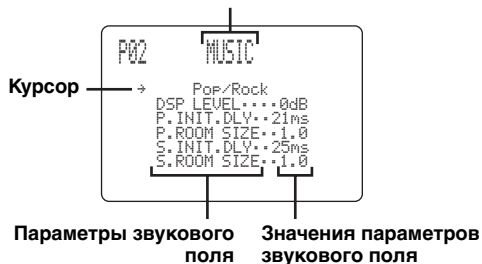

3 Повторно нажимая одну из селекторных кнопок программы звукового поля, выберите нужную программу звукового поля для настройки.

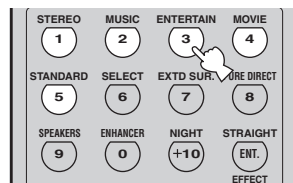

4 Нажимая \wedge / \vee , выберите нужный параметр звукового поля и затем нажимайте \langle / \rangle для переключения значения параметра выбранного звукового поля.

- Для увеличения значения, нажимайте кнопку \triangleright .
- Для уменьшения значения, нажимайте кнопку \triangleleft .

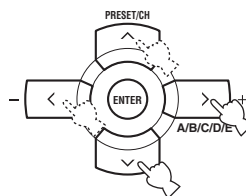

Параметр звукового поля	Описание
ROOM SIZE P. ROOM SIZE S. ROOM SIZE SB ROOM SIZE	Размер комнаты. Размер комнаты для колонок присутствия, колонок окружающего звучания, и тыловой колонки окружающего звучания. Настраивает мнимый размер звукового поля окружающего звучания. Чем больше значение, тем больше звуковое поле окружающего звучания. Так как звук многократно отражается внутри комнаты, чем больше зал, тем длиннее временной промежуток между первым отражением и последующими отражениями. Контролируя время между отражениями звучания, вы можете изменить мнимый размер виртуального пространства. Изменение данного параметра от одного до двух приводит к двойному увеличению мнимой длины комнаты.
Диапазон настройки: 0,1 – 2,0	

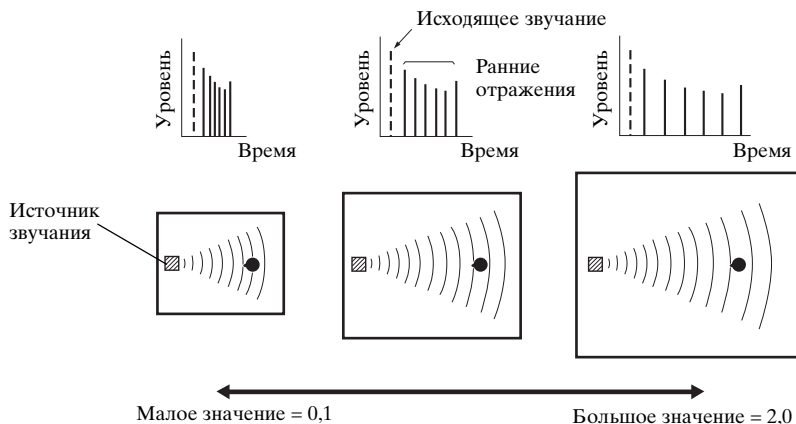

LIVENESS S. LIVENESS SB LIVENESS	Живучесть. Живучесть окружающего звучания и тылового окружающего звучания. Позволяет отрегулировать отражаемость виртуальных стен зала путем изменения скорости ослабления ранних отражений. Ранние отражения источника звучания более быстро ослабевают в комнате, где поверхности стен поглощают звучание, чем в комнате со поверхностями стен с повышенной отражаемостью. Комната с поверхностям, поглощающими звучание, называется “мертвая”, в то время как комната с поверхностями с повышенной отражаемостью называется “живая”. Данный параметр позволяет отрегулировать скорость ослабления ранних отражений, и таким образом “живучести” комнаты.
Диапазон настройки: 0 – 10	

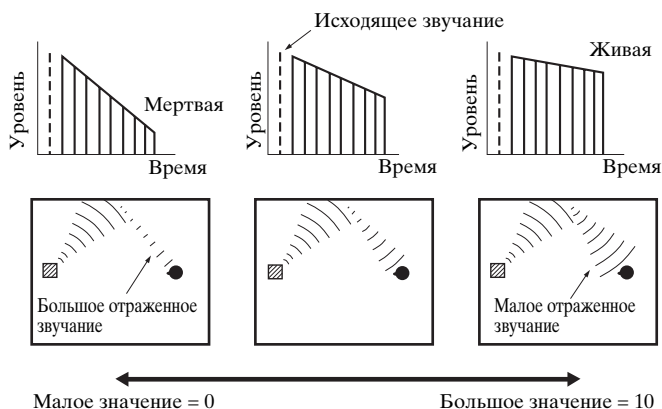

Параметр звукового поля	Описание
REV. TIME	<p>Время реверберации. Позволяет отрегулировать временной промежуток для ослабления плотного последующего звучания реверберации на 60 дБ на частоте 1 кГц. Это изменяет мнимый размер акустической среды в предельно широком диапазоне. Установка более длительного времени реверберации для “мертвых” источников и среды прослушивания комнаты, и установка более короткого времени реверберации для “живых” источников и среды прослушивания комнаты.</p> <p>Диапазон настройки: 1,0 – 5,0 сек</p>

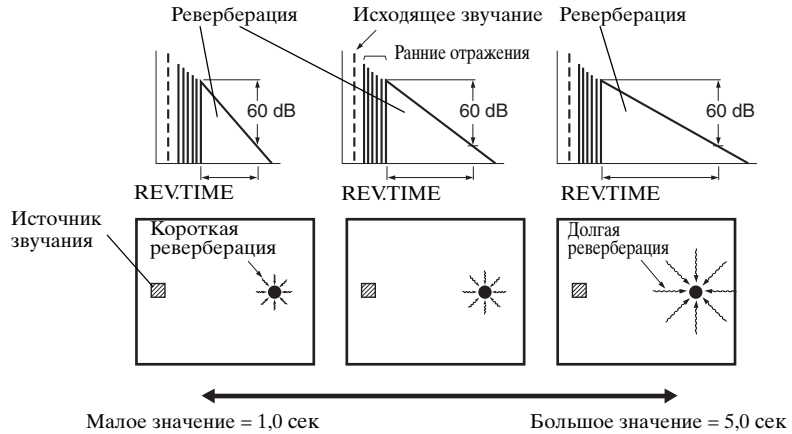

REV. DELAY	<p>Задержка реверберации. Позволяет отрегулировать временную разницу между началом прямого звучания и началом звучания реверберации. Чем больше значение, тем позднее начинается звучание реверберации. Позднее звучание реверберации позволяет вам почувствовать эффект присутствия в большей акустической среде.</p> <p>Диапазон настройки: 0 – 250 мсек</p>
------------	--

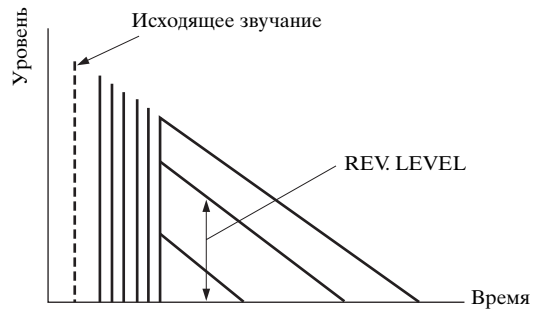

Параметр звукового поля	Описание
REV. LEVEL	<p>Уровень реверберации. Позволяет отрегулировать уровень громкости звучания реверберации. Чем больше значение, тем сильнее реверберация.</p> <p>Диапазон настройки: 0 – 100%</p>
<p>The diagram shows a graph of sound level in dB on the y-axis and time on the x-axis. A vertical dashed line marks the start of the sound. A solid line shows the initial decay of the direct sound, labeled 'Исходящее звучание'. After a period labeled 'REV.DELAY', the sound level drops to a lower level and then decays further, labeled 'Реверберация'. A horizontal line indicates the level of the reverberation tail. A vertical double-headed arrow shows a 60 dB drop from the start of the reverberation tail to the end of the decay. The total time from the start of the reverberation tail to the end of the decay is labeled 'REV.TIME'.</p>	
DIALG. LIFT	<p>Повышение диалога. Настраивает высоту звучания фронтального и центрального каналов путем назначения некоторых элементов фронтального и центрального каналов колонкам присутствия. Чем больше параметр, тем выше позиция звучания фронтального и центрального каналов.</p> <p>Выбор: 0, 1, 2, 3, 4, 5</p>
2ch Stereo DIRECT	<p>2-канальное прямое стерео. Обходит декодеры и процессоры DSP данного аппарата для чистого высокоточного стереофонического звучания при воспроизведении 2-канальных аналоговых источников.</p> <p>Выбор: AUTO, OFF</p>
<p> Настройка "AUTO" действительна только при установке "BASS" и "TREBLE" на 0 дБ (смотрите стр. 39).</p> <ul style="list-style-type: none"> • При приеме многоканальных сигналов (Dolby Digital и DTS), они микшируются на 2 канала и выводятся из фронтальных левой и правой колонок. • Низкочастотные сигналы от фронтальных левой и правой колонок перенаправляются на сабвуфер в следующих случаях: <ul style="list-style-type: none"> – Параметр "LFE/BASS OUT" установлен на "BOTH" (смотрите стр. 81). – Параметр "FRONT SP" установлен на "SMALL" (смотрите стр. 79) и "LFE/BASS OUT" установлен на "SWFR" (смотрите стр. 81). 	
7ch Stereo CT LEVEL SL LEVEL SR LEVEL SB LEVEL PL LEVEL PR LEVEL	<p>Центральный, левый окружающего звучания, правый окружающего звучания, тыловой окружающего звучания, левый присутствия и правый присутствия уровни 7-канального стереофонического звучания. Настройка уровня громкости каждого канала в 7-канальном стереофоническом режиме.</p> <p>Диапазон настройки: 0 – 100%</p>

Параметр звукового поля	Описание
PRO LOGIC IIx Music PRO LOGIC II Music PANORAMA	<p>Панорама Pro Logic IIx Music и Pro Logic II Music. Передача стереосигналов на колонки окружающего звучания и фронтальные колонки для воспроизведения эффекта панорамы.</p> <p>Выбор: OFF, ON</p>
PRO LOGIC IIx Music PRO LOGIC II Music DIMENSION	<p>Объем Pro Logic IIx Music и Pro Logic II Music. Стягивание звукового поля вперед или назад.</p> <p>Диапазон настройки: -3 (назад) – +3 (вперед)</p> <p>Исходная установка: STD (стандартный)</p>
PRO LOGIC IIx Music PRO LOGIC II Music CENTER WIDTH	<p>Ширина центра Pro Logic IIx Music и Pro Logic II Music. Перемещение вывода центрального канала полностью на центральную колонку или в направлении фронтальных левой и правой колонок. Большая величина стягивает вывод центрального канала в направлении фронтальных левой и правой колонок.</p> <p>Диапазон настройки: 0 (звучание центрального канала издается только из центральной колонки) – 7 (звучание центрального канала издается только из фронтальной левой и правой колонок)</p> <p>Исходная установка: 3</p>
DTS Neo:6 Music C. IMAGE	<p>Отображение центра DTS Neo:6 Music. Настройка вывода фронтальных левого и правого каналов по отношению к центральному каналу для более или менее сильного выражения центрального канала.</p> <p>Диапазон настройки: 0,0 – 1,0</p> <p>Исходная установка: 0,3</p>

 Параметры “PRO LOGIC IIx Music”, “PRO LOGIC II Music”, и “DTS Neo:6 Music” могут быть настроены только при выборе “SUR. STANDARD”. Установите селекторный переключатель компонента на AMP и затем, повторно нажимая кнопку STANDARD на пульте ДУ, выберите “SUR. STANDARD” (смотрите стр. 49).

Схемы расположения колонок программы звукового поля

Звучание от каждой колонки зависит от типа поступающих аудиосигналов. Для понимания расположения колонок для каждой программы звукового поля, смотрите диаграммы в таблице ниже.

Примечание

Помните, что звучание от колонок может отсутствовать или быть недостаточным, в зависимости от типа воспроизводимого источника приема. Более того, может быть, некоторые каналы могут использоваться только частично, для приспособления к особым аспектам кинофильмов, например, к особым звуковым эффектам и т.д.



Можно выбрать декодер для воспроизведения звучания от тыловых колонок окружающего звучания, за исключением “2ch Stereo”, “7ch Stereo”, и “STRAIGHT” (смотрите стр. 48).

Аббревиации и символы, используемые в каждой диаграмме, обозначают следующее:

- | | | |
|----------------------------|--|---|
| Фронтальная левая колонка | Левая колонка окружающего звучания | Правая тыловая колонка окружающего звучания |
| Центральная колонка | Правая колонка окружающего звучания | Левая колонка присутствия |
| Фронтальная правая колонка | Тыловая левая колонка окружающего звучания | Правая колонка присутствия |



Колонка, от которой исходит звучание



Колонка, от которой звучание отсутствует

*1 При отключении индикаторов EX / PL ES на дисплее фронтальной панели

*2 При включении индикаторов EX / PL ES и установке “PRIORITY” на “PRch” (смотрите стр. 81)

*3 При включении индикаторов EX / PL ES и установке “PRIORITY” на “SBch” (смотрите стр. 81)

Программа звукового поля	2-канальное звучание (монофоническое)	2-канальное звучание (стереофоническое)	5.1/6.1/7.1-канальное звучание *1	5.1/6.1/7.1-канальное звучание *2	5.1/6.1/7.1-канальное звучание *3
STEREO 2ch Stereo					
STEREO 7ch Stereo					
MUSIC Hall in Vienna The Bttm Line The Roxxy Thtr ENTERTAINMENT Disco					

Программа звукового поля	2-канальное звучание (монофоническое)	2-канальное звучание (стереофоническое)	5.1/6.1/7.1-канальное звучание *1	5.1/6.1/7.1-канальное звучание *2	5.1/6.1/7.1-канальное звучание *3
MUSIC Pop/Rock ENTERTAINMENT TV Sports Mono Movie Game					
MOVIE THEATER Spectacle Sci-Fi Adventure General					
SUR. STANDARD DOLBY DIGITAL PRO LOGIC DTS					
	Pro Logic	Pro Logic			
SUR. STANDARD PLII Movie PLII Music PLII Game PLIIX Movie PLIIX Music PLIIX Game					
	Movie/Game	Pro Logic II			
	Music	Pro Logic IIx			
SUR. STANDARD Neo:6 Cinema Neo:6 Music					
	Cinema	Cinema/Music			
	Music				

Программа звукового поля	2-канальное звучание (монофоническое)	2-канальное звучание (стереофоническое)	5.1/6.1/7.1-канальное звучание *1	5.1/6.1/7.1-канальное звучание *2	5.1/6.1/7.1-канальное звучание *3
SUR. ENHANCED DOLBY DIGITAL PRO LOGIC DTS					
	Pro Logic	Pro Logic			
SUR. ENHANCED PLII Movie PLIIx Movie					
			Если параметр "PRIORITY" установлен на "PRch"		
			Если параметр "PRIORITY" установлен на "SBch"		
SUR. ENHANCED Neo:6 Cinema					
			Если параметр "PRIORITY" установлен на "PRch"		
			Если параметр "PRIORITY" установлен на "SBch"		
STRAIGHT					
	Монофоническое воспроизведение				

Программа звукового поля	2-канальное звучание (монофоническое)	2-канальное звучание (стереофоническое)	5.1/6.1/7.1-канальное звучание *1	5.1/6.1/7.1-канальное звучание *2	5.1/6.1/7.1-канальное звучание *3
--------------------------	---------------------------------------	---	-----------------------------------	-----------------------------------	-----------------------------------

Pure Direct

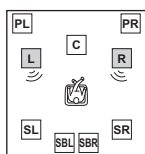
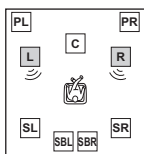

Монофоническое воспроизведение

МЕНЮ НАСТРОЙКИ (SET MENU)

Для регулировки различных установок системы и настройки режима работы данного аппарата, вы можете настроить следующие параметры в меню настройки (“SET MENU”). Измените начальные настройки (указано жирным для каждого параметра) для их соответствия вашей среде прослушивания.

■ Автоматическая настройка AUTO SETUP

Данная функция используется для автоматической настройки параметров колонок и системы вручную (смотрите стр. 32).

■ Ручная настройка MANUAL SETUP

Данная функция используется для настройки параметров колонок и системы вручную.

Звуковое меню 1 SOUND MENU

Используйте данное меню для ручной настройки любых параметров колонок, изменения качества и тональности звучания системы, или установки задержек для соответствия видеосигналу при использовании с ЖК экраном или проектором.

Параметр	Описание	Стр.
A)SPEAKER SET	Выбор размера каждой колонки, колонок для воспроизведения низкочастотного сигнала, и частоты перехода.	79
B)SPEAKER LEVEL	Регулировка уровня звучания каждой колонки.	82
C)SP DISTANCE	Регулировка времени задержки звучания каждой колонки.	82
D)EQUALIZER	Настройка тонального качества центральной колонки.	83
E)LFE LEVEL	Настройка уровня звучания канала LFE для сигналов Dolby Digital или DTS.	84
F)DYNAMIC RANGE	Настройка динамического диапазона сигналов Dolby Digital или DTS.	84
G)AUDIO SET	Настройка уровня приглушения, задержки звучания и параметров пропуска тональности.	84

Меню входа 2 INPUT MENU

Данное меню используется для ручной настройки входных/выходных гнезд, выбора режима входа и переименования источника.

Параметр	Описание	Стр.
A)I/O ASSIGNMENT	Настройка входных/выходных гнезд данного аппарата в соответствии с используемым компонентом.	85
B)INPUT MODE	Выбор начального режима приема источника.	86
C)INPUT RENAME	Изменение наименования источников приема.	86
D)VOLUME TRIM	Регулировка уровня громкости каждого гнезда.	87

Меню опций 3 OPTION MENU

Данное меню используется для ручной настройки дополнительных параметров системы.

Параметр	Описание	Стр.
A)DISPLAY SET	Настройка яркости дисплея и изменение видеосигналов.	87
B)MEMORY GUARD	Блокировка параметров программы звукового поля и других настроек "SET MENU".	88
C)PARAM. INI	Инициализация параметров группы программ звукового поля.	88
D)MULTI ZONE SET	Указывает расположение колонок, подключенных к терминалам SPEAKERS B, или выбор метода усиления колонок ZONE 2.	89

■ **Информация сигнала SIGNAL INFO**

Данная функция используется для просмотра информации о аудиосигнале (смотрите стр. 46).

Использование SET MENU

Для открытия и настройки каждого параметра, пользуйтесь пультом ДУ.

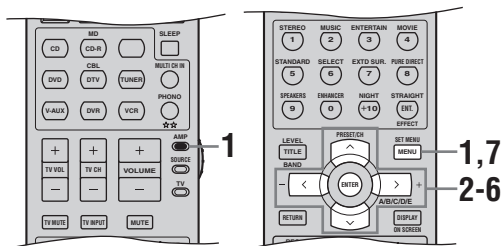

- Вы можете изменить параметры “SET MENU” во время воспроизведения звучания данным аппаратом.
- При нажатии одной из селекторных кнопок программы звукового поля во время операции “SET MENU”; операция “SET MENU” отменяется.
- Повторяя следующую процедуру, выберите и настройте каждый параметр.
- Для возврата на предыдущий уровень меню, нажмите кнопку RETURN.

Примечание

Невозможно настроить некоторые параметры “SET MENU”; когда для режима ночного прослушивания выбран режим “NIGHT:CINEMA” или “NIGHT:MUSIC” (смотрите стр. 40).

1 Установите селекторный переключатель компонента на AMP и затем нажмите кнопку SET MENU для входа в “SET MENU”

На дисплее-на-экране отобразится главный экран “SET MENU”

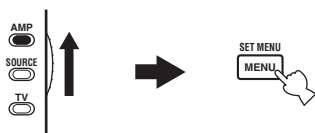

2 Нажимая кнопку ^ / v, выберите режим “MANUAL SETUP”

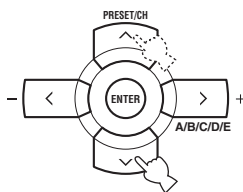

3 Нажав кнопку ENTER, войдите в “MANUAL SETUP”

На дисплее-на-экране отобразится экран “MANUAL SETUP”

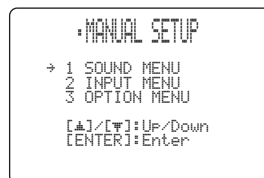
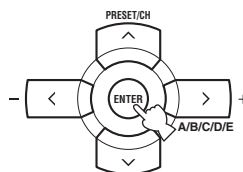

4 Повторно нажимая ^ / v и затем нажав кнопку ENTER, выберите и войдите в нужное меню.

На следующих экранах показан пример выбора “SOUND MENU”

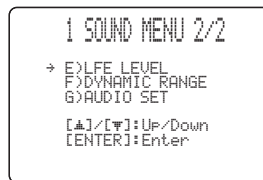
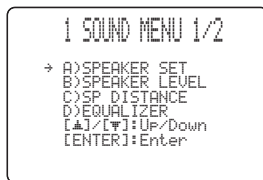
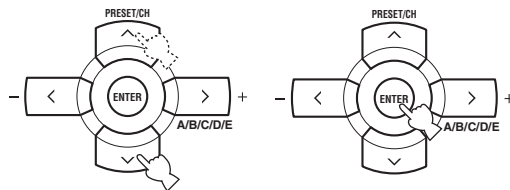

5 Повторно нажимая \wedge / \vee и затем нажав кнопку ENTER, выберите и войдите в нужное подменю.

На следующем экране показан пример выбор “SPEAKER LEVEL”:

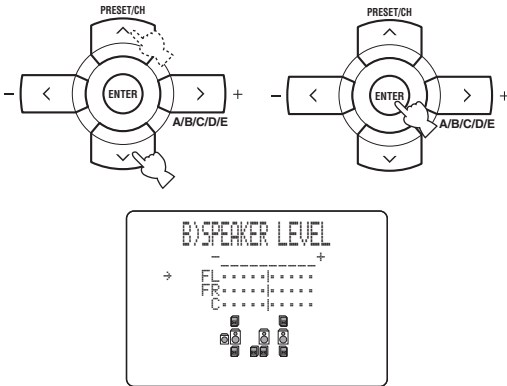

6 Нажимая \wedge / \vee , выберите нужный параметр, и затем нажимайте \langle / \rangle для переключения настроек параметра.

- Для увеличения значения, нажимайте кнопку \rangle .
- Для уменьшения значения, нажимайте кнопку \langle .

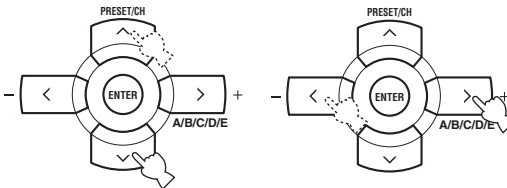

7 Для выхода из SET MENU, нажмите кнопку “SET MENU”:



Резервная копия памяти

Схема резервной копии памяти предотвращает сохраненные данные от удаления, даже если данный аппарат находится в режиме ожидания. Однако, если силовой кабель отключен от розетки переменного тока, или если подача электроэнергии прервана более чем на одну неделю, сохраненные данные могут быть удалены.

1 SOUND MENU

Данное меню используется для ручной настройки любых настроек колонок или установки времени задержки из-за задержки видеосигнала при использовании с ЖК экраном или проектором.

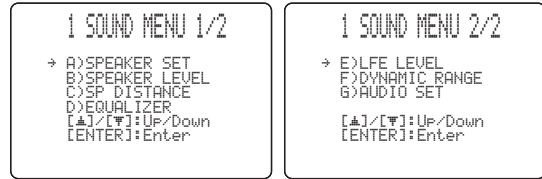

■ Параметры колонок A) SPEAKER SET

Данная функция используется для ручной настройки любых настроек колонок.



Если вы недовольны воспроизведением низкочастотных сигналов от колонок, вы можете выполнить настройки в зависимости от собственных предпочтений.

Фронтальные колонки FRONT SP

Выбор: SMALL, LARGE

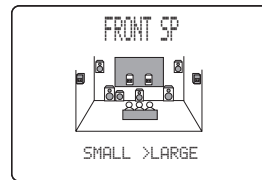

- Для малых фронтальных колонок, которые не могут эффективно выводить низкочастотные сигналы, выберите “SMALL” (малый). Аппарат направляет низкочастотные сигналы фронтальных левого и правого каналов на колонки, выбранные в меню “LFE/BASS OUT” (смотрите стр. 81).
- Для больших фронтальных колонок, которые эффективно выводят низкочастотные сигналы, выберите “LARGE” (большой). Все сигналы фронтальных левого и правого каналов направляются на фронтальные левую и правую колонки.

Примечание

Если “LFE/BASS OUT” установлен на “FRNT” (смотрите стр. 81), сигналы LFE в источниках Dolby Digital или DTS, низкочастотные сигналы фронтальных левого и правого каналов, и низкочастотные сигналы других колонок, установленных на “SML” (или “SMALL”) или на “NONE” – все сигналы направляются на фронтальные левую и правую колонки вне зависимости от настройки “FRONT SP”.

Центральная колонка CENTER SP

Выбор: NONE, SML, LRG

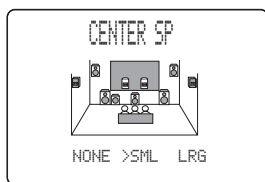

- Если не подключена центральная колонка, выберите “NONE” (отсутствует). Низкочастотные сигналы центрального канала направляются на колонки, выбранные с помощью “LFE/BASS OUT”; и остальные сигналы центрального канала направляются на фронтальные левую и правую колонки.
- Для малой центральной колонки, которая не может эффективно выводить низкочастотные сигналы, выберите “SML” (малый). Аппарат направляет низкочастотные сигналы центрального канала на колонки, выбранные в меню “LFE/BASS OUT”.
- Для большой центральной колонки, которая эффективно выводит низкочастотные сигналы, выберите “LRG” (большой). Все сигналы центрального канала направляются на центральную колонку.

Левая/правая колонки окружающего звучания SUR. L/R SP

Выбор: NONE, SML, LRG

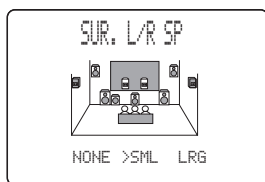

- Если не подключены колонки окружающего звучания, выберите “NONE” (отсутствуют). Данный аппарат устанавливается в режим Virtual CINEMA DSP (смотрите стр. 50) и “SUR. B L/R SP” автоматически устанавливается на “NONE”. Аппарат направляет низкочастотные сигналы левого и правого каналов окружающего звучания на колонки, выбранные в меню “LFE/BASS OUT”.
- Для малых левой и правой колонок окружающего звучания, которые не могут эффективно выводить низкочастотные сигналы, выберите “SML” (малый). Аппарат направляет низкочастотные сигналы левого и правого каналов окружающего звучания на колонки, выбранные в меню “LFE/BASS OUT”.
- Для больших левой и правой колонок окружающего звучания, которые эффективно выводят низкочастотные сигналы, выберите “LRG” (большой). Все сигналы канала окружающего звучания направляются на левую и правую колонки окружающего звучания.

Тыловые колонки окружающего звучания SUR. B L/R SP

Выбор: NONE, SMLx1, SMLx2, LRGx1, LRGx2

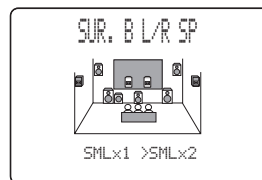

- Если не подключены тыловые колонки окружающего звучания, выберите “NONE” (отсутствуют). Низкочастотные сигналы тылового канала окружающего звучания направляются на колонки, выбранные с помощью “LFE/BASS OUT”; и остальные сигналы тылового канала окружающего звучания направляются на левую и правую колонки окружающего звучания.
- Для малой тыловой колонки окружающего звучания, которая не может эффективно выводить низкочастотные сигналы, выберите “SMLx1” (малый x 1). Низкочастотные сигналы тылового левого и правого каналов окружающего звучания направляются на колонки, выбранные с помощью “LFE/BASS OUT”; и остальные сигналы направляются на левую тыловую колонку окружающего звучания.
- Для двух малых тыловых колонок окружающего звучания, которые не могут эффективно выводить низкочастотные сигналы, выберите “SMLx2” (малый x 2). Аппарат направляет низкочастотные сигналы тылового левого и правого каналов окружающего звучания на колонки, выбранные в меню “LFE/BASS OUT”.
- Для большой тыловой колонки окружающего звучания, которая эффективно выводит низкочастотные сигналы, выберите “LRGx1” (большой x 1). Все сигналы тыловых левого и правого каналов окружающего звучания направляются на тыловую левую колонку окружающего звучания.
- Для двух больших тыловых колонок окружающего звучания, которые эффективно выводят низкочастотные сигналы, выберите “LRGx2” (большой x 2). Все сигналы тыловых левого и правого каналов окружающего звучания направляются на тыловые левую и правую колонки окружающего звучания.

Колонки присутствия PRESENCE SP

Данная функция предназначена для использования колонок присутствия, подключенных к данному аппарату.

Выбор: NONE, YES

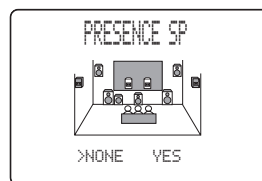

- Если не подключены колонки присутствия, выберите “NONE” (отсутствуют).
- При подключении колонок присутствия и для их использования, выберите “YES” (да).

Низкие частоты LFE/BASS OUT

Данная функция используется для выбора колонок для воспроизведения LFE (низкочастотный эффект) и низкочастотных сигналов.
Выбор: SWFR, FRNT, **BOTH**

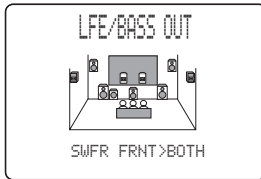

- При подключении сабвуфера, выберите “SWFR” (сабвуфер). Сигналы LFE, а также низкочастотные сигналы других колонок, установленных на “SML” (или “SMALL”) или на “NONE”, направляются на сабвуфер.
- Если сабвуфер не подключен, выберите “FRNT” (фронт). Сигналы LFE, низкочастотные сигналы фронтальных левого и правого каналов, и низкочастотные сигналы других колонок, установленных на “SML” (или “SMALL”) или на “NONE” – все они направляются на фронтальные левую и правую колонки вне зависимости от настройки “FRONT SP” (смотрите стр. 79).
- При подключении сабвуфера, выберите “BOTH” (оба). Сабвуфер издает низкочастотные сигналы от любого источника. Сигналы LFE, а также низкочастотные сигналы других колонок, установленных на “SML” (или “SMALL”) или на “NONE”, направляются на сабвуфер. Аппарат направляет низкочастотные сигналы фронтального левого и правого каналов на фронтальные левую и правую колонки и сабвуфер, вне зависимости от настройки “FRONT SP” (смотрите стр. 79).

Переход CROSS OVER

Данная функция используется для выбора частоты перехода всех колонок, установленных на “SML” (или “SMALL”) или на “NONE” в “SPEAKER SET” (смотрите стр. 79 и 80). Все частоты ниже выбранной частоты будут направляться на сабвуфер или колонки, установленные на “LRG” (или “LARGE”) в “SPEAKER SET” (смотрите стр. 79 и 80).

Выбор: 40Hz, 60Hz, **80Hz**, 90Hz, 100Hz, 110Hz, 120Hz, 160Hz, 200Hz

**Фаза сабвуфера SUBWOOFER PHASE**

При недостаточности или нечетком воспроизведении басов, воспользуйтесь данной функцией для переключения фазы сабвуфера.
Выбор: **NORMAL**, REVERSE

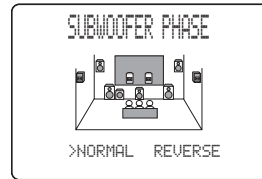

- Выберите “NORMAL”; если вы не желаете установить противоположную фазу сабвуфера.
- Выберите “REVERSE” для установки противоположной фазы сабвуфера.

Приоритет канала присутствия/канала окружающего звучания PRIORITY

Данная функция используется для установки приоритета на колонки присутствия или на тыловые колонки окружающего звучания при воспроизведении источников, содержащих сигналы тылового канала окружающего звучания, использующих программы звукового поля CINEMA DSP.

Выбор: PRch, **SBch**

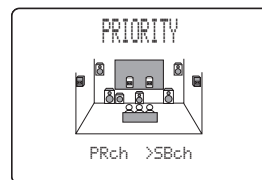

- Выберите “PRch” для использования колонок присутствия при приеме сигналов тылового канала окружающего звучания. Сигналы канала тылового окружающего звучания будут выводиться от колонок окружающего звучания.
- Выберите “SBch” для использования тыловых колонок окружающего звучания при обнаружении сигналов тылового канала окружающего звучания в программе CINEMA DSP. Сигналы канала присутствия выводятся от фронтальных колонок.

■ Уровень колонок B) SPEAKER LEVEL

Данная функция позволяет вручную настроить баланс уровней колонок между фронтальной левой колонкой или левой колонкой окружающего звучания и колонкой, выбранной в “SPEAKER SET” (смотрите стр. 79).

Диапазон настройки: -10,0 – +10,0 dB

Шаг регулирования: 0,5 dB

Исходная установка: 0 dB

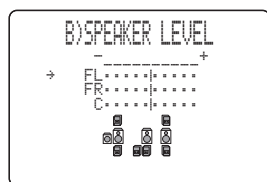

- Выберите “FL” для регулировки баланса фронтальной левой колонки.
- Выберите “FR” для регулировки баланса фронтальной правой колонки.
- Выберите “C” для регулировки баланса центральной колонки.
- Выберите “SL” для регулировки баланса левой колонки окружающего звучания.
- Выберите “SR” для регулировки баланса правой колонки окружающего звучания.
- Выберите “SBL” для регулировки баланса тыловой левой колонки окружающего звучания.
- Выберите “SBR” для регулировки баланса тыловой правой колонки окружающего звучания.
- Выберите “SWFR” для регулировки баланса сабвуфера.
- Выберите “PL” для регулировки баланса левой колонки присутствия.
- Выберите “PR” для регулировки баланса правой колонки присутствия.

Примечания

- Невозможно настроить “C”, “SL”, “SR”, “SBL”, “SBR”, “SWFR”, “PL” и “PR”, если “CENTER SP” (смотрите стр. 80), “SUR. L/R SP” (смотрите стр. 80), “SUR. B L/R SP” (смотрите стр. 80), “LFE/BASS OUT” (смотрите стр. 81) и “PRESENCE SP” (смотрите стр. 80) соответственно установлены на “NONE”.
- Вместо “SBL” и “SBR” отображается “SB”, если “SUR. B L/R SP” установлен на “SMLx1” или “LRGx1” (смотрите стр. 80).

■ Расстояние колонок C) SP DISTANCE

Данная функция предназначена для настройки расстояния каждой колонки и для регулировки задержки звучания соответствующего канала вручную. Идеально, каждая колонка должна быть расположена на одинаковом расстоянии от основного места слушателя. Однако, в большинстве случаев этого невозможно добиться из-за домашних условий. Таким образом, необходимо применить некоторую задержку звучания от каждой колонки для того, чтобы звуковые сигналы всех каналов одновременно достигали места слушателя.

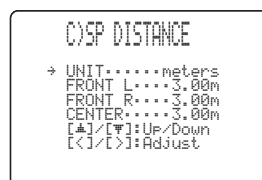

Значение UNIT

Выбор: **meters** (m), feet (ft)

Исходная установка:

[Модели для США и Канады]: футы (ft)

[Другие модели]: метры (m)

- Выберите “meters” для настройки расстояния колонок в метрах.
- Выберите “feet” для настройки расстояния колонок в футах.

Расстояние колонок

Диапазон настройки: 0,30 – 24,00 m (1,0 – 80,0 ft)

Шаг регулирования: 0,10 m (0,5 ft)

- Выберите “FRONT L” для регулировки расстояния фронтальной левой колонки. Исходная установка: 3,00 m (10,0 ft)
- Выберите “FRONT R” для регулировки расстояния фронтальной правой колонки. Исходная установка: 3,00 m (10,0 ft)
- Выберите “CENTER” для регулировки расстояния центральной колонки. Исходная установка: 3,00 m (10,0 ft)
- Выберите “SUR. L” для регулировки расстояния левой колонки окружающего звучания. Исходная установка: 3,00 m (10,0 ft)
- Выберите “SUR. R” для регулировки расстояния правой колонки окружающего звучания. Исходная установка: 3,00 m (10,0 ft)
- Выберите “SB L” для регулировки расстояния тыловой левой колонки окружающего звучания. Исходная установка: 2,10 m (7,0 ft)
- Выберите “SB R” для регулировки расстояния тыловой правой колонки окружающего звучания. Исходная установка: 2,10 m (7,0 ft)
- Выберите “SWFR” для регулировки расстояния сабвуфера. Исходная установка: 3,00 m (10,0 ft)
- Выберите “PRNS L” для регулировки расстояния левой колонки присутствия. Исходная установка: 3,00 m (10,0 ft)
- Выберите “PRNS R” для регулировки расстояния правой колонки присутствия. Исходная установка: 3,00 m (10,0 ft)

Примечания

- Невозможно настроить “CENTER”, “SUR. L”, “SUR. R”, “SB L”, “SB R”, “SWFR”, “PRNS L” и “PRNS R”, если “CENTER SP” (смотрите стр. 80), “SUR. L/R SP” (смотрите стр. 80), “SUR. B L/R SP” (смотрите стр. 80), “LFE/BASS OUT” (смотрите стр. 81) и “PRESENCE SP” (смотрите стр. 80) соответственно установлены на “NONE”;
- Вместо “SB L” и “SB R”, отображается “SUR. B”, если “SUR. B L/R SP” установлен на “SMLx1” или “LRGx1” (смотрите стр. 80).

■ Центральный графический эквалайзер D)EQUALIZER

Данная функция используется для выбора параметрического эквалайзера или графического эквалайзера.

Выбрать эквалайзер EQ TYPE SELECT

Данная функция используется для выбора типа эквалайзера.

Выбор: AUTO PEQ, **CENTER GEQ**, EQ OFF



- Выберите “AUTO PEQ” для использования параметрического эквалайзера, настроенного с помощью “AUTO SETUP” (смотрите стр. 32).
- Выберите “CENTER GEQ” для настройки встроенного диапазонного 5-частотного графического эквалайзера для центральной колонки для выравнивания тонального качества центральной колонки с тональным качеством фронтальных левой и правой колонок.
- Для отключения функции эквалайзера, выберите “EQ OFF”.

Примечания

- Автоматически выбирается “AUTO PEQ” при запуске “AUTO SETUP” (смотрите стр. 32).
- При нажатии ^ / v и если выбрана функция “CENTER GEQ”, дисплей-на-экране переключается на следующий экран.

Центральный графический эквалайзер CENTER GEQ

При выборе “CENTER GEQ” в “EQ TYPE SELECT”, данная функция используется для регулировки встроенного 5-частотного диапазонного (100Гц, 300Гц, 1кГц, 3кГц и 10кГц) графического эквалайзера для приведения в соответствие тонального качества центральной колонки с тональным качеством фронтальных левой и правой колонок. Вы можете производить настройку во время прослушивания выбранного компонента-источника или тестового тонального сигнала.

Диапазон настройки: -6,0 – +6,0 dB

Шаг регулирования: 0,5 dB

Исходная установка: 0,0 dB

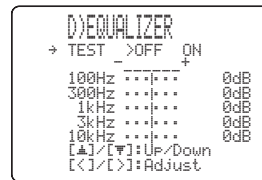

Нажмите ^ / v для выбора частоты диапазона и < / > для настройки выбранной частоты диапазона.

Тестовый тональный сигнал TEST

Данная функция используется для настройки “CENTER GEQ” во время прослушивания тестового тонального сигнала.

Выбор: **OFF**, ON

- Выберите “OFF” для прекращения тестового тонального сигнала и воспроизведения выбранного компонента-источника.
- Выберите “ON” для воспроизведения тестового тонального сигнала от фронтальной левой и центральной колонок, и настройте тональное качество центральной колонки.

■ Уровень низкочастотного эффекта

E) LFE LEVEL

Используйте данную функцию для настройки уровня воспроизведения канала LFE (низкочастотный эффект) в соответствии с мощностью сабвуфера или наушников. Канал LFE содержит особые низкочастотные эффекты, которые добавляются только к определенным сценам. Данная настройка действительна только во время декодирования данным аппаратом сигналов в формате Dolby Digital или DTS. Диапазон настройки: -20 – 0 dB
Шаг регулирования: 1 dB



Колонка SPEAKER

Настройка уровня колонок LFE.

Наушники HEADPHONE

Настройка уровня LFE наушников.

Примечание

В зависимости от настроек “LFE/BASS OUT” (смотрите стр. 81), некоторые сигналы могут не выводиться на гнездо SUBWOOFER OUTPUT.

■ Динамический диапазон F) DYNAMIC RANGE

Данная функция используется для выбора уровня сжатия динамического диапазона для последующего применения к колонкам или наушникам. Данная настройка действительна только во время декодирования данным аппаратом сигналов в формате Dolby Digital или DTS.

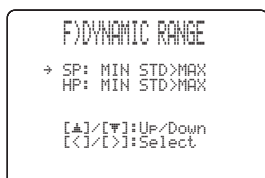

Колонка SP

Настройка сжатия колонок.

Наушники HP

Настройка сжатия наушников.

Выбор: MIN, STD, MAX

- Выберите “MIN” (минимальный), если вы постоянно прослушиваете на низких уровнях громкости.
- Выберите “STD” (стандартный) для общего пользования.
- Выберите “MAX” (максимальный) для сохранения большого количества динамического диапазона.

■ Настройки звучания G) AUDIO SET

Данная функция используется для настройки всех аудиопараметров данного аппарата.



Тип приглушения MUTING TYPE

Данная функция используется для настройки уровня приглушения звучания (смотрите стр. 40). Выбор: FULL, -20dB

- Выберите “FULL” для полного приглушения всего воспроизводимого звучания.
- Выберите “-20dB” для понижения текущей громкости на 20 dB.

Задержка звучания AUDIO DELAY

Данная функция используется для задержки звучания для его синхронизации с видеокартинкой. Данная функция может быть необходима при использовании определенных ЖК экранов или проекторов.

Диапазон настройки: 0 – 160 мс

Шаг регулирования: 1 мс

Пропуск обработки тональности

TONE BYPASS

Данная функция используется для выбора пропуска звукового сигнала без обработки схемой контроля тональности, при установке функций “TREBLE” и “BASS” на 0 dB (смотрите стр. 39). Выбор: AUTO, OFF

- Если вы хотите воспроизводить наиболее чистые сигналы без их обработки схемой контроля тональности, выберите параметр “AUTO”.
- Если вы не хотите воспроизводить сигналы без обработки схемой контроля тональности, выберите параметр “OFF”.

2 INPUT MENU

Данное меню используется для ручной настройки входных/выходных гнезд, выбора режима входа и переименования источника.

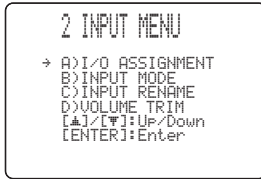

■ Назначение входных/выходных сигналов

A) I/O ASSIGNMENT

Данная функция используется для назначения входных/выходных гнезд в соответствии с используемым компонентом, если начальные настройки данного аппарата не соответствуют с вашими требованиями. Изменив следующие параметры, вы можете отрегулировать назначение соответствующих гнезд и эффективно подключить больше компонентов. Как только назначение входных/выходных гнезд изменено, можно выбрать соответствующие компоненты, используя селектор INPUT на фронтальной панели (или селекторные кнопки источника на пульте ДУ).

Для гнезд COMPONENT VIDEO A, B и C

COMPNT-V INPUT [A]

COMPNT-V INPUT [B]

COMPNT-V INPUT [C]

Выбор: [A] **DVD**, DTV/CBL, V-AUX, VCR, DVR

[B] **DVD**, **DTV/CBL**, V-AUX, VCR, DVR

[C] **DVD**, DTV/CBL, V-AUX, VCR, **DVR**

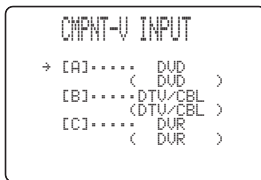

Для гнезда OPTICAL OUTPUT 1 OPTICAL OUT (1)

Выбор: PHONO, CD, **MD/CD-R**, DVD, DTV/CBL, V-AUX, VCR, DVR

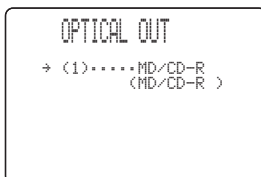

Для гнезд OPTICAL INPUT 2, 3 и 4

OPTICAL IN (2)

OPTICAL IN (3)

OPTICAL IN (4)

Выбор: (2) PHONO, CD, **MD/CD-R**, DVD, DTV/CBL, VCR, DVR

(3) PHONO, CD, MD/CD-R, **DVD**, DTV/CBL, VCR, DVR

(4) PHONO, CD, MD/CD-R, DVD, **DTV/CBL**, VCR, DVR

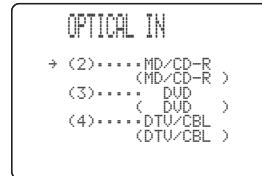

Для гнезд COAXIAL INPUT 5 и 6

COAXIAL IN (5)

COAXIAL IN (6)

Выбор: (5) PHONO, **CD**, MD/CD-R, DVD, DTV/CBL, V-AUX, VCR, DVR

(6) PHONO, CD, MD/CD-R, **DVD**, DTV/CBL, V-AUX, VCR, DVR

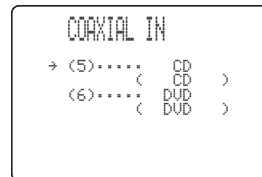

Примечания

- Вы не можете выбрать определенный параметр больше одного раза для одинакового типа гнезда.
- При подключении компонента к гнездам DIGITAL INPUT (COAXIAL) и DIGITAL INPUT (OPTICAL) одновременно, приоритет отдается сигналам, поступающим в гнездо DIGITAL INPUT (COAXIAL).

■ Режим приема B) INPUT MODE

Данная функция используется для установки данного аппарата на сброс “INPUT MODE” обратно на “AUTO” (смотрите стр. 41) вне зависимости от предыдущей установки или для вызова последнего режима приема (“AUTO”, “DTS” или “ANALOG”), используемого для того источника при каждом включении данного аппарата. Выбор: **AUTO, LAST**



- Выберите “AUTO” для сброса “INPUT MODE” обратно на “AUTO” (смотрите стр. 41) вне зависимости от предыдущей настройки, при любом включении данного аппарата. Данный аппарат автоматически выбирает поступающие сигналы в следующем порядке:
 (1) Цифровые сигналы
 (2) Аналоговые сигналы
- Выберите “LAST” для установки данного аппарата на автоматический вызов последнего режима приема (“AUTO”, “DTS” или “ANALOG”), используемого для такого источника при каждом включении данного аппарата.

■ Переименование источника

C) INPUT RENAME

Данная функция используется для изменения названия источника приема, отображаемого на дисплее-на-экране и дисплее фронтальной панели.



- 1 **Нажмите одну из селекторных кнопок источника на пульте ДУ и выберите нужный источник приема для замены названия.**

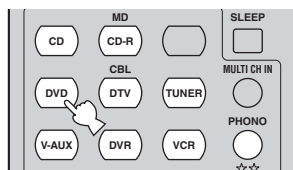

- 2 **Установите селекторный переключатель компонента на AMP и затем нажмите кнопку </> на пульте ДУ для ввода “_” (подчеркивания) под знаком, который нужно отредактировать.**

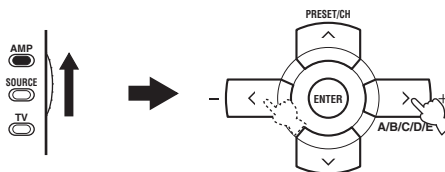

- 3 **Нажимая кнопку ^ / v, выберите желаемый знак для использования и затем нажмите </> для перехода на следующее пространство.**

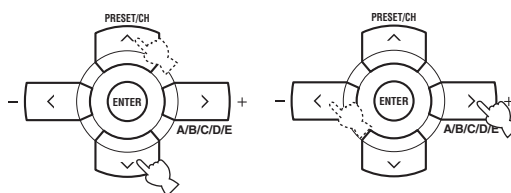

Примечания

- Для каждого источника вы можете использовать до 8 знаков.
- Для переключения знака в последовательности, нажимайте кнопку v, для переключения в обратной последовательности – кнопку ^:
 A – Z, пробел, 0 – 9, пробел, a – z, пробел, символы (#, *, -, +, др.)

- 4 **Для переименования каждого источника приема, повторите шаги 1 – 3.**

- 5 **Нажмите кнопку SET MENU на пульте ДУ для выхода из “INPUT RENAME”**



■ Настройка громкости D>>VOLUME TRIM

Данная функция используется для настройки уровня сигнала, поступающего на каждое гнездо. Она полезна тогда, когда нужно сбалансировать уровень приема каждого источника во избежание внезапных скачков в уровне громкости при переключении источников.

Выбор: PHONO, CD, MD/CD-R, TUNER, DVD,

DTV/CBL, V-AUX, VCR, DVR

Диапазон настройки: -6,0 – +6,0 dB

Шаг регулирования: 0,5 dB

Исходная установка: 0,0 dB



3 OPTION MENU

Данное меню используется для настройки дополнительных параметров системы.



■ Настройки дисплея A>DISPLAY SET



Яркость DIMMER

Данная функция используется для настройки яркости дисплея фронтальной панели.

Диапазон настройки: -4 – 0

Шаг регулирования: 1

- Для установки тусклого света дисплея фронтальной панели, нажмите кнопку <.
- Для яркости дисплея фронтальной панели, нажмите кнопку >.

Изменение видеосигнала VIDEO CONV.

Данная функция используется для настройки режима преобразования видеосигналов, поступающих на гнезда VIDEO и S VIDEO.

Выбор: ON, OFF

- Выберите “ON” для поочередного преобразования композитных и S-видеосигналов и дальнейшего преобразования композитных и S-видеосигналов на компонентные видеосигналы.
- Выберите “OFF” для отмены преобразования сигналов.

Примечания

- Измененные видеосигналы выводятся только от гнезд MONITOR OUT. Во время записи видеосигнала, необходимо выполнить одинаковые типы видеоподключений между каждым компонентом.
- Во время преобразования композитных видеосигналов и S-видео сигналов от видеомагнитофона в компонентные видеосигналы, качество изображения может ухудшиться в зависимости от видеомагнитофона.
- Для отображения дисплея-на-экране, нужно установить “VIDEO CONV.” на “ON”.
- Необычные сигналы, поступающие на композитное видео или S-видео гнезда, не могут преобразовываться или могут воспроизводиться неестественно. В таких случаях, установите “VIDEO CONV.” на “OFF”.

Сдвиг дисплея на экране OSD SHIFT

Данная функция используется для регулировки отображения дисплея-на-экране по вертикали.

Диапазон настройки: -5 (вверх) – +5 (вниз)

Шаг регулирования: 1

Исходная установка: 0

- Нажмите < для повышения дисплея на дисплея-на-экране.
- Нажмите > для снижения позиции дисплея-на-экране.

Серый фон GRAY BACK

Данная функция используется для отображения серого фона на дисплее-на-экране, при отсутствии поступающего видеосигнала.

Выбор: **AUTO**, **OFF**

- Выберите “AUTO” для отображения серого фона на дисплее-на-экране, при отсутствии поступающего видеосигнала.
- Выберите “OFF” для отключения любого фона на дисплее-на-экране.

Примечания

- В зависимости от поступающих видеосигналов или настройки системы видеозахвата (NTSC или PAL), дисплей-на-экране может отображаться неестественно. В таких случаях, установите “GRAY BACK” на “OFF”.
- Даже если “GRAY BACK” установлен на “OFF”, в зависимости от состояния картинки, дисплей-на-экране может неправильно отображаться.

■ Защита памяти B)MEMORY GUARD

Данная функция предназначена для предотвращения случайных изменений значений параметров программы DSP и других настроек системы.

Выбор: **OFF**, **ON**

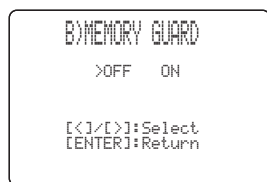

- Выберите “OFF” для отключения функции “MEMORY GUARD”.
- Выберите “ON” для защиты:
 - параметров программы DSP
 - всех параметров “SET MENU”
 - всех уровней колонок

Примечание

Если функция “MEMORY GUARD” установлена на “ON”, выбор и настройка любых других настроек “SET MENU” невозможны.

■ Инициализация параметра C)PARAM. INI

Данная функция предназначена для инициализации параметров каждой программы звукового поля внутри группы программы звукового поля. При инициализации группы программы звукового поля, все значения параметров внутри такой группы сбрасываются в исходные заводские настройки.

Нажимая соответствующие селекторные кнопки программы звукового поля на пульте ДУ, выберите программу звукового поля для инициализации.

При изменении исходных настроек программы от заводских настроек, слева от наименований программ звукового поля отображается звездочка (*).

Выбор: **STEREO**, **MUSIC**, **ENTERTAINMENT**, **MOVIE THEATER**, **STANDARD**

**Примечания**

- Вы не можете автоматически возвратиться на предыдущие настройки параметров, если вы уже произвели инициализацию группы программы звукового поля.
- Вы не можете инициализировать по-отдельности индивидуальные программы звукового поля.
- Вы не можете инициализировать любые группы программ звукового поля, если “MEMORY GUARD” установлен на “ON” (смотрите стр. 88).

■ Установка зоны D>MULTI ZONE SET

Данная функция используется для определения расположения колонок, подключенных к терминалам SPEAKERS B данного аппарата.

Настройка акустической системы B SP B

Используется для выбора места расположения фронтальных колонок, подключенных к терминалам SPEAKERS B.

Выбор: **FRONT, ZONE B**

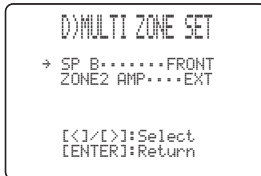

- Выберите “FRONT” для включения или выключения SPEAKERS A и B, если колонки, подключенные к терминалам SPEAKERS B, установлены в основной зоне.
- Выберите “ZONE B”, если колонки, подключенные к терминалам SPEAKERS B, установлены в другой зоне. Если SPEAKERS A отключен и включен SPEAKERS B, все колонки включая сабвуфер основной зоны приглушаются, и аппарат выводит звучание только на терминалы SPEAKERS B.

Примечания

- Если к гнезду PHONES данного аппарата подключены наушники, и параметр “SP B” установлен на “ZONE B”, звучание исходит от наушников и терминалов SPEAKERS B одновременно.
- Если выбрана программа DSP, и параметр “SP B” установлен на “ZONE B”, данный аппарат автоматически переходит в режим Virtual CINEMA DSP (смотрите стр. 50).

Zone 2 усилитель ZONE2 AMP

Данная функция используется для выбора внешнего или внутреннего усилителя для усиления колонок Zone 2.

Выбор: **INT, EXT**



- Для использования внутреннего усилителя данного аппарата, выберите “INT” (внутренний усилитель), при подключении колонок Zone 2 напрямую к терминалам колонок PRESENCE/ZONE2 данного аппарата.
- Выберите “EXT” (внешний усилитель), если колонки Zone 2 не используются, или при подключении колонок Zone 2 к внешнему усилителю в Zone 2, подключенному к гнездам ZONE 2 OUTPUT данного аппарата.

ДОПОЛНИТЕЛЬНЫЕ НАСТРОЙКИ

Данный аппарат оборудован дополнительными меню, отображаемыми на дисплее фронтальной панели. Меню дополнительных настроек содержит дополнительные операции регулировки и настройки работы данного аппарата. Измените начальные настройки (указано жирным для каждого параметра) для их соответствия вашей среде прослушивания.

Примечания

- Произведенные настройки срабатывают в следующий раз при нажатии MASTER ON/OFF внутрь на позицию ON для включения данного аппарата (смотрите стр. 31).
- Во время использования меню дополнительных настроек, доступны только MASTER ON/OFF, STRAIGHT (EFFECT) и селектор PROGRAM.
- Во время использования меню дополнительных настроек, все другие операции недоступны.
- Меню дополнительных настроек доступно только на дисплее фронтальной панели.

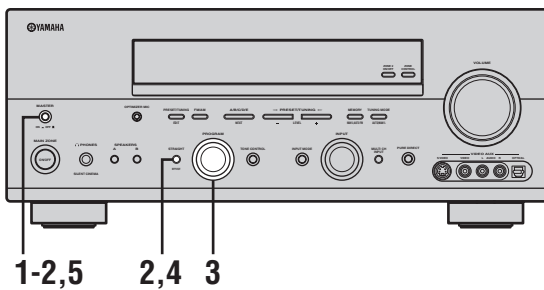

- 1** Для выключения данного аппарата, нажмите MASTER ON/OFF на фронтальной панели наружу на позицию OFF.



- 2** Нажмите и удерживайте STRAIGHT (EFFECT) на фронтальной панели и затем нажмите MASTER ON/OFF внутрь на позицию ON для включения данного аппарата.

Данный аппарат включается, и на дисплее фронтальной панели появляется меню дополнительных настроек.



- 3** Поворачивая селектор PROGRAM на фронтальной панели, выберите нужный параметр для настройки.

Наименование выбранного параметра появится на дисплее фронтальной панели. Смотрите стр. 91 для полного списка доступных параметров.

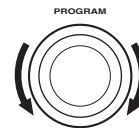

Текущий выбранный параметр

Настройки текущего выбранного параметра

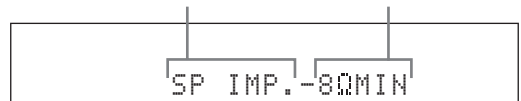

- 4** Повторно нажимайте STRAIGHT (EFFECT) на фронтальной панели для переключения настройки выбранного параметра.



- 5** Для сохранения новой настройки и отключения данного аппарата, нажмите MASTER ON/OFF на фронтальной панели и установите его наружу на позицию OFF.



Выполненные настройки будут работать при следующем включении данного аппарата.

■ Импеданс колонок SP IMP.

Данная функция используется для установки импеданса колонок на данном аппарате для его соответствия с колонками.

Выбор: **8ΩMIN**, **6ΩMIN**

- Выберите “8ΩMIN” для установки импеданса колонок на 8 Ω .
- Выберите “6ΩMIN” для установки импеданса колонок на 6 Ω .

SP IMP.	Колонка	Уровень импеданса
8ΩMIN	Фронтальный	При использовании одной системы (А или В), импеданс каждой колонки должен быть 8 Ω или выше. При использовании двух систем (А и В), импеданс каждой колонки должен быть 16 Ω или выше.*
	Центральный	
	Окружающее звучание	Импеданс каждой колонки должен быть 8 Ω или выше.
	Тыловое окружающее звучание	
6ΩMIN	Фронтальный	При использовании одной системы (А или В), импеданс каждой колонки должен быть 4 Ω или выше. При использовании двух систем (А и В), импеданс каждой колонки должен быть 8 Ω или выше.
	Центральный	
	Окружающее звучание	Импеданс каждой колонки должен быть 6 Ω или выше.
	Тыловое окружающее звучание	

* На модели для Канады невозможно одновременно использовать две акустические системы (А и В), когда “SP IMP.” установлен на “8ΩMIN”.

■ Исходные установки PRESET

Данная функция используется для сброса всех параметров данного аппарата на исходные заводские установки (смотрите стр. 103).

Выбор: **CANCEL**, **RESET**

- Выберите “CANCEL” для отмены сброса любых параметров данного аппарата.
- Выберите “RESET” для сброса параметров данного аппарата.

Примечания

- Данная настройка полностью сбрасывает все параметры данного аппарата, включая параметры “SET MENU”. Однако, невозможно сбросить параметры меню дополнительных настроек.
- Исходные заводские настройки запускаются при следующем включении данного аппарата.

■ Пульт ДУ AMP ID REMOTE AMP

Данная функция используется для установки идентификационного кода AMP ID данного аппарата для обнаружения пультом ДУ (смотрите стр. 95).

Выбор: **ID1**, **ID2**

- Выберите “ID1”, если идентификационный код библиотеки AMP установлен на “00001”.
- Выберите “ID2”, если идентификационный код библиотеки AMP установлен на “00002”.

Примечание

Требуется установить соответствующий код ДУ библиотеки AMP для пульта ДУ (смотрите стр. 95).

■ Пульт ДУ TUNER ID REMOTE TUN

Данная функция используется для установки идентификационного кода TUNER ID данного аппарата для обнаружения пультом ДУ (смотрите стр. 95).

Выбор: **ID1**, **ID2**

- Выберите “ID1”, если идентификационный код библиотеки TUNER ID установлен на “81916”.
- Выберите “ID2”, если идентификационный код библиотеки TUNER ID установлен на “81917”.

Примечание

Требуется установить соответствующий код ДУ библиотеки TUNER для пульта ДУ (смотрите стр. 95).

■ Шаг частоты тюнера TU (Только модель для Азии и общая модель)

Данная функция используется для установки частотного шага тюнера в соответствии с частотным шагом в вашем регионе.

Выбор: **AM10/FM100**, **AM9/FM50**

- Выберите “AM10/FM100” для Северной, Центральной, и Южной Америки.
- Выберите “AM9/FM50” для других регионов.

ОПИСАНИЕ ПУЛЬТА ДИСТАНЦИОННОГО УПРАВЛЕНИЯ

Кроме управления данным аппаратом, пульт ДУ также может управлять другими аудиовизуальными компонентами производства YAMAHA и других производителей. Для управления телевизором или других компонентов, требуется установить соответствующий код ДУ для каждого источника (смотрите стр. 94).

Управление данным аппаратом, телевизором, или другими компонентами

■ Управление данным аппаратом

Для управления данным аппаратом, установите селекторный переключатель на AMP.

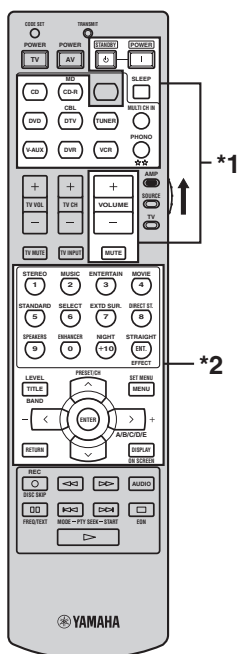

■ Управление телевизором

Для управления телевизором, установите селекторный переключатель компонентов на TV. Для управления телевизором, требуется установить соответствующий код ДУ для DTV/CBL или PHONO (смотрите стр. 94). При установке кодов ДУ для DTV/CBL и PHONO, приоритет отдается коду для DTV/CBL.

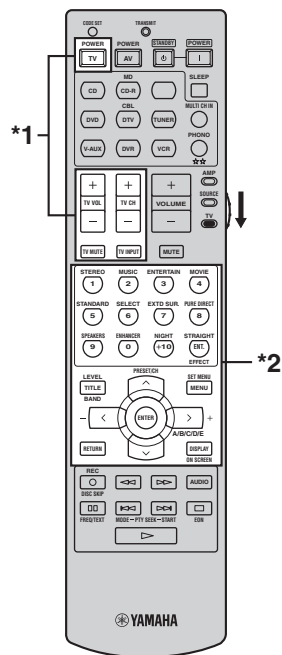

Примечания

- *1 Данные кнопки управляют данным аппаратом всегда, вне зависимости от установки селекторного переключателя компонентов.
- *2 Данные кнопки управляют данным аппаратом только при установке селекторного переключателя компонентов на AMP.

Примечания

- *1 Данные кнопки управляют телевизором всегда, вне зависимости от установки селекторного переключателя компонентов.

Пульт ДУ	Цифровое ТВ/Кабельное ТВ
TV POWER	Включение или выключение питания.
TV VOL +/-	Увеличение или уменьшение уровня громкости.
TV CH +/-	Переключение номера канала.
TV MUTE	Приглушение выводимого звучания.
TV INPUT	Переключение источника приема.

- *2 Данные кнопки управляют телевизором только при установке селекторного переключателя компонентов на TV. Подробнее, смотрите колонку “Цифровое ТВ/Кабельное ТВ” на стр. 93.

■ Управление другими компонентами

Установите селекторный переключатель компонента на SOURCE для управления другими компонентами, выбранными с помощью селекторных кнопок источника или пустой кнопкой справа от кнопки MD/CD-R. Требуется установить соответствующий код ДУ для каждого источника приема (смотрите стр. 94). В следующей таблице указаны функции кнопок управления другими компонентами, установленными для каждой селекторной кнопки источника или пустой кнопки справа от кнопки MD/CD-R. Помните, что некоторые кнопки могут неправильно управлять выбранным компонентом.

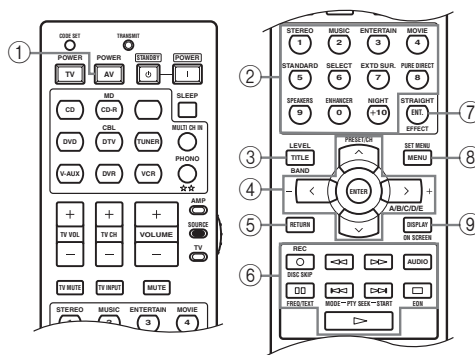

Пульт ДУ	DVD-проигрыватель/магнитофон	Видеомагнитофон	Цифровое ТВ/Кабельное ТВ	LD-проигрыватель	CD-проигрыватель	MD/CD-магнитофон	Тюнер	iPod®
① AV POWER	Питание *1	Питание *1	Питание *2	Питание *1	Питание *1	Питание *1		
② 1-9, 0, +10	Цифровые кнопки	Цифровые кнопки	Цифровые кнопки	Цифровые кнопки	Цифровые кнопки	Цифровые кнопки	Предустановленные радиостанции (1-8)	
③ TITLE	Название						Диапазон	
④ PRESET/CH ^	Вверх	Переключение верхнего канала на видеомагнитофоне	Вверх				Верхний уровень предустановки (1-8)	Вверх
PRESET/CH v	Вниз	Переключение нижнего канала на видеомагнитофоне	Вниз				Нижний уровень предустановки (1-8)	Вниз
A/B/C/D/E <	Левая		Левая				Предустановк а ниже (A-E)	
A/B/C/D/E >	Правая		Правая				Предустановк а выше (A-E)	
ENTER	Вход		Вход				Последующее меню	
⑤ RETURN	Возврат		Возврат					
⑥ REC/DISC SKIP	Пропуск диска (проигрыватель) Запись (магнитофон) *3	Запись *3	Запись *2*3		Пропуск диска	Запись *3		
▷	Воспроизведение	Воспроизведение	Воспроизведение *2	Воспроизведение	Воспроизведение	Воспроизведение		Воспроизведение
◀◀	Обратный поиск	Обратный поиск	Обратный поиск*2	Обратный поиск	Обратный поиск	Обратный поиск		Обратный поиск *4
▶▶	Поиск вперед	Поиск вперед	Поиск вперед *2	Поиск вперед	Поиск вперед	Поиск вперед		Поиск вперед *4
AUDIO	Аудио	Аудио	Аудио *2	Звучание				
⏸	Пауза	Пауза	Пауза *2	Пауза	Пауза	Пауза		Пауза
◀◀	Пропуск назад	Пропуск назад	Пропуск назад *2	Пропуск назад	Пропуск назад	Пропуск назад		Пропуск назад
▶▶	Пропуск вперед	Пропуск вперед	Пропуск вперед *2	Пропуск вперед	Пропуск вперед	Пропуск вперед		Пропуск вперед
□	Стоп	Стоп	Стоп *2	Стоп	Стоп	Стоп		Стоп
⑦ ENT.	Название/Индексное наименование	Вход	Вход	Раздел/Время	Индексное наименование	Индексное наименование		
⑧ MENU	Меню		Меню				Предыдущее меню	
⑨ DISPLAY	Дисплей	Дисплей	Дисплей	Дисплей	Дисплей	Дисплей		Дисплей

Примечания

- *1 Данная кнопка действительна только тогда, когда на пульте ДУ самого компонента имеется кнопка POWER.
- *2 Данные кнопки управляют видеомагнитофоном или DVD-магнитофоном только при установке соответствующего кода ДУ для DVR (смотрите стр. 94).
- *3 При использовании данной кнопки для записи источника, во избежание ошибки, нажмите ее дважды.
- *4 Нажмите и удерживайте нажатой для поиска назад или вперед.

ДОПОЛНИТЕЛЬНЫЕ ОПЕРАЦИИ

Русский

Установка кода ДУ

Установив соответствующий код ДУ для каждого источника, можно управлять телевизором и другими компонентами. Полный список доступных кодов ДУ указан в разделе “СПИСОК КОДОВ ДИСТАНЦИОННОГО УПРАВЛЕНИЯ” в конце данного руководства.

В следующей таблице показан компонент по умолчанию в колонке “Библиотека (категория компонента)” и код ДУ для каждого источника.

Установки по умолчанию кода ДУ

Источник поступающего сигнала	Библиотека (категория компонента)	Производитель	Код по умолчанию
CD	CD	YAMAHA	61907
MD/CD-R	MD	YAMAHA	70888
DVD	DVD	YAMAHA	40539
DTV/CBL	-	-	-
TUNER	TUNER	YAMAHA	81916
V-AUX	-	-	-
DVR	DVR	YAMAHA	51544
VCR	-	-	-
PHONO	-	-	-
Пустая кнопка	TAPE	YAMAHA	70524

Примечание

Управление компонентом YAMAHA может быть невозможно, даже при изначальной установке кода ДУ YAMAHA как указано выше. В таком случае, постарайтесь установить другие коды ДУ YAMAHA.



Пустая кнопка находится справа от кнопки MD/CD-R.

- 1 Нажмите одну из селекторных кнопок источника для выбора компонента для установки.

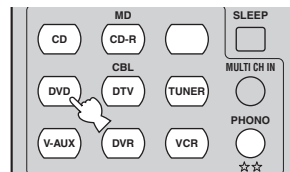

- 2 Нажмите CODE SET, используя ручку или подобный предмет.

На пульте ДУ дважды высвечивается индикатор TRANSMIT.



- 3 Нажимая цифровые кнопки (0 – 9), введите пятизначный код ДУ для компонента, который вы хотите использовать.

На пульте ДУ дважды высвечивается индикатор TRANSMIT, и код ДУ для выбранного компонента устанавливается.

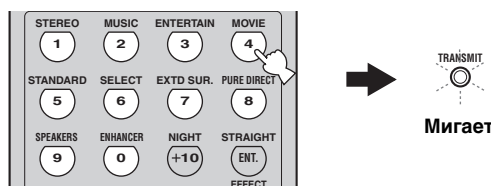

Смотрите “СПИСОК КОДОВ ДИСТАНЦИОННОГО УПРАВЛЕНИЯ” в конце данной инструкции.

Примечания

- Если производитель компонента обладает более чем одним кодом, попробуйте все из них, пока вы не найдете нужный.
- Если вы не нажмете какую-нибудь кнопку в течение 30 секунд на шаге 3, процесс установки отменяется. В таком случае, повторите процедуру установки.
- При вводе номера кода “9980”, код ДУ, ранее установленный для выбранного компонента, удаляется.

Установка кодов библиотек

С помощью поставляемого пульта ДУ можно управлять несколькими ресиверами и усилителями YAMAHA в одной комнате одновременно. Выберите соответствующий код библиотеки для выбора и управления нужного компонента с помощью поставляемого пульта ДУ.

■ Установка идентификационных кодов библиотек AMP ДУ

Выберите один из следующих кодов для установки идентификационного кода библиотеки ДУ AMP для компонента для использования.

1 Нажмите CODE SET, используя ручку или подобный предмет.

На пульте ДУ дважды высвечивается индикатор TRANSMIT.



2 С помощью цифровых кнопок введите номер кода "00001" или "00002".

На пульте ДУ дважды высвечивается индикатор TRANSMIT, и идентификационный код библиотеки ДУ AMP переключается.

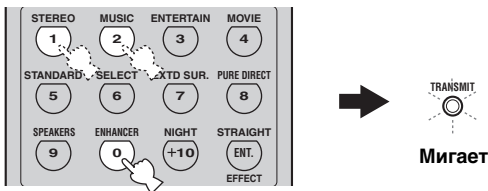

Идентификационный код библиотеки AMP *1	Функция	Идентификационный код AMP пульта ДУ *2
00001 (исходная установка)	Управление данным аппаратом с использованием кода по умолчанию.	ID1 (исходная установка)
00002	Управление данным аппаратом с использованием альтернативного кода.	ID2

*1Установка дистанционного управления

*2Установка данного аппарата (смотрите стр. 91)

Примечания

- В дополнительных настройках требуется установить соответствующий идентификационный код ДУ AMP данного аппарата (смотрите стр. 91).
- При использовании нескольких ресиверов/усилителей YAMAHA, используя установку кода по умолчанию, можно одновременно управлять другими компонентами. В таком случае, для отдельного управления данным аппаратом, установите один из альтернативных кодов.

■ Установка идентификационных кодов библиотек TUNER ДУ

Выберите один из следующих кодов для установки идентификационного кода библиотеки ДУ TUNER для компонента для использования.

1 Нажимая TUNER, выберите функцию "TUNER" как источник поступающего сигнала.



2 Нажмите CODE SET, используя ручку или подобный предмет.

На пульте ДУ дважды высвечивается индикатор TRANSMIT.



3 С помощью цифровых кнопок введите номер кода "81916" или "81917".

На пульте ДУ дважды высвечивается индикатор TRANSMIT, и идентификационный код библиотеки ДУ TUNER переключается.

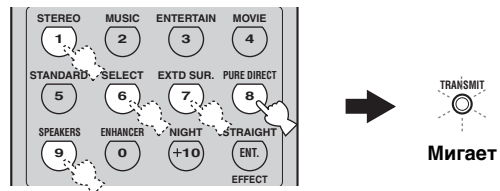

Идентификационный код библиотеки TUNER *1	Функция	Идентификационный код TUNER пульта ДУ *2
81916 (исходная установка)	Управление данным аппаратом с использованием кода по умолчанию.	ID1 (исходная установка)
81917	Управление данным аппаратом с использованием альтернативного кода.	ID2

*1Установка дистанционного управления

*2Установка данного аппарата (смотрите стр. 91)

Примечания

- В дополнительных настройках требуется установить соответствующий идентификационный код ДУ TUNER данного аппарата (смотрите стр. 91).
- При использовании нескольких ресиверов/усилителей YAMAHA, используя установку кода по умолчанию, можно одновременно управлять другими компонентами. В таком случае, для отдельного управления данным аппаратом, установите один из альтернативных кодов.

Удаление всех кодов ДУ

Данная функция используется для удаления всех ранее установленных кодов ДУ и сброса на исходные заводские установки.

1 Нажмите CODE SET, используя ручку или подобный предмет.

На пульте ДУ дважды высвечивается индикатор TRANSMIT.



2 С помощью цифровых кнопок введите номер кода "9981".

На пульте ДУ дважды высвечивается индикатор TRANSMIT, и все ранее установленные коды ДУ удаляются и сбрасываются на исходные заводские установки.

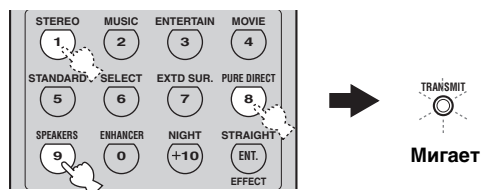

Если вы не нажмете какую-нибудь кнопку в течение 30 секунд после шага 2, процесс очистки отменяется. В таком случае, повторите процедуру очистки.

ИСПОЛЬЗОВАНИЕ МНОГОЗОННОЙ КОНФИГУРАЦИИ

На данном аппарате можно сконфигурировать многозонную аудиосистему. Функция Zone 2 позволяет установить данный аппарат на воспроизведение разных источников в основной зоне и второй зоне (Zone 2). Используя прилагающийся пульт ДУ, можно управлять данным аппаратом из второй зоны.

Во вторую зону можно передавать только аналоговые сигналы. Любой источник, который вы хотите прослушивать во второй зоне, должен быть подключен к аналоговым гнездам AUDIO IN данного аппарата.

Подключение Zone 2

Для использования многозонных функций данного аппарата, требуется следующее дополнительное оборудование:

- Инфракрасный приемник сигнала во второй зоне.
- Инфракрасный передатчик в основной зоне. Данные передатчик передает инфракрасные сигналы от пульта ДУ через приемник инфракрасного сигнала во второй зоне на CD-проигрыватель или DVD-проигрыватель и т.д. в основной зоне.
- Усилитель и колонки во второй зоне.



- Так как существует много методов подключения и использования данного аппарата в многозонной системе, рекомендуется обратиться к ближайшему авторизованному дилеру YAMAHA или сервисный центр относительно подключений Zone 2, наиболее лучшим образом отвечающих требованиям.
- Некоторые модели YAMAHA можно напрямую подключить к гнездам REMOTE данного аппарата. Если у вас имеются данные компоненты, передатчик инфракрасного сигнала может не пригодиться. Как показано ниже, можно подключить до 6 компонентов YAMAHA.

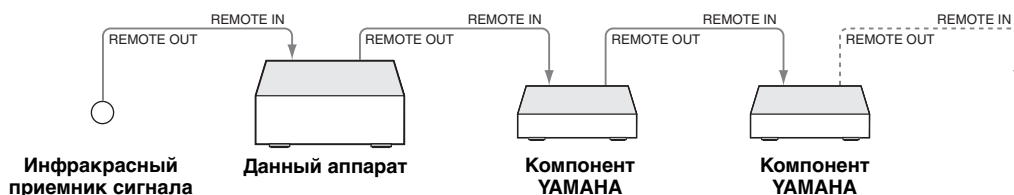

■ Использование внешнего усилителя

Для использования внешних усилителей в Zone 2, выберите “EXT” в “ZONE2 AMP” (смотрите стр. 89).

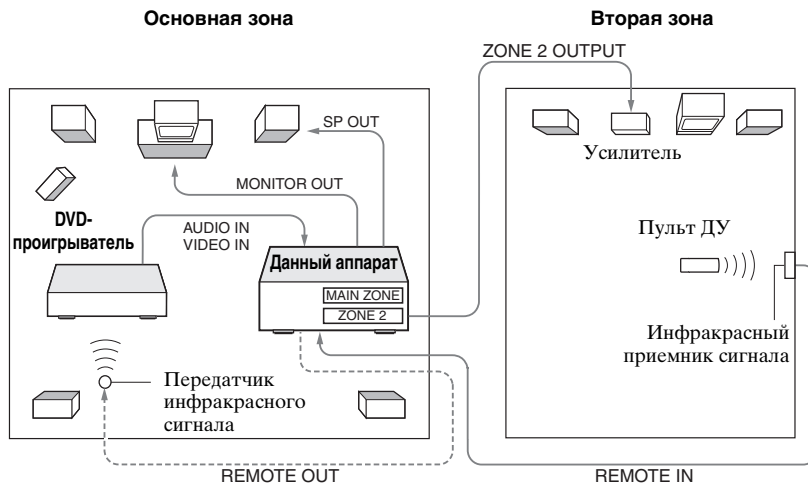

Примечания

- Если основная зона не используется, нажмите MAIN ZONE ON/OFF на фронтальной панели и отключите основную зону. Отрегулируйте уровень громкости, используя органы управления на усилителе во второй зоне.
- Во избежание неожиданного шума, НЕ ИСПОЛЬЗУЙТЕ функцию Zone 2 с CD-дисками, закодированными по системе DTS.

■ Использование внутреннего усилителя данного аппарата

Для использования внутренних усилителей данного аппарата, выберите “INT” в “ZONE2 AMP” (смотрите стр. 89).

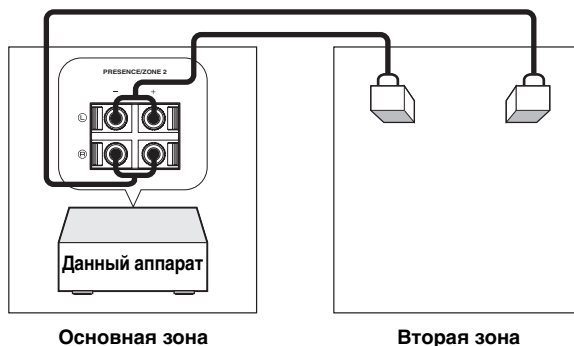

ВАЖНОЕ СООБЩЕНИЕ ПО БЕЗОПАСНОСТИ

Терминалы колонок PRESENCE/ZONE2 данного Ресивера не должны подключаться к Селекторному Устройству Пассивных Громкоговорителей или более одному репродуктору на канал. Подключение к Селекторному Устройству Пассивных Громкоговорителей или нескольким колонкам на канал может создать слишком большую нагрузку на низкий импеданс и привести к повреждению колонок. Для правильного использования, смотрите инструкцию по эксплуатации. Условия в информации по минимальному импедансу колонок для всех каналов должны всегда поддерживаться. Данная информация указана на задней панели Ресивера.

Управление Zone 2

С помощью кнопок управления на фронтальной панели или пульте ДУ, можно выбрать и управлять Zone 2. Доступные операции указаны ниже:

- Выберите источник приема Zone 2
- Настройка на ЧМ или АМ диапазон при выборе “TUNER” как источника приема Zone 2 (смотрите стр. 52)
- Прослушивание музыки, сохраненной на iPod, установленном на универсальном доке YAMAHA для iPod (например, YDS-10, продающийся отдельно), подключенном к терминалу DOCK данного аппарата, при выборе “V-AUX” как источника приема (смотрите стр. 101)
- Настройка уровня громкости колонок Zone 2, подключенных напрямую к терминалам колонок PRESENCE/ZONE2 данного аппарата, когда “ZONE2 AMP” в “OPTION MENU” установлен на “INT” (смотрите стр. 89)

Примечание

Во время мигания индикатора ZONE2 на дисплее фронтальной панели, нужно завершить каждую операцию. В ином случае, режим Zone 2 автоматически отменяется и данный аппарат устанавливается на обычный рабочий режим. В таком случае, повторите процедуру выбора Zone 2.

■ Управление Zone 2 от фронтальной панели

1 Нажмите кнопку ZONE 2 ON/OFF для включения Zone 2.



Кнопка ZONE 2 ON/OFF работает только когда MASTER ON/OFF на фронтальной панели нажата внутрь на позицию ON. Как только MASTER ON/OFF на фронтальной панели нажата внутрь на позицию ON, также можно нажать кнопки POWER или STANDBY на пульте ДУ для включения основной зоны и Zone 2 или их установки в режим ожидания.

2 Нажимая ZONE CONTROL, выберите режим Zone 2.

Примерно 5 секунд на дисплее фронтальной панели мигает индикатор ZONE2.



3 Поворачивая селектор INPUT, выберите нужный источник приема, пока на дисплее фронтальной панели мигает индикатор ZONE2.

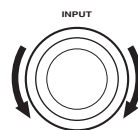

- Выберите “TUNER” как источник приема для использования функций TUNER в Zone 2. Подробнее об операциях TUNER, смотрите “НАСТРОЙКА РАДИОПРОГРАММ ДИАПАЗОНА ЧМ/АМ” на стр. 52.
- Выберите “V-AUX” как источник приема для использования функций iPod в Zone 2. Подробнее об операциях iPod, смотрите “ИСПОЛЬЗОВАНИЕ iPod®” на стр. 101.



Для настройки уровня громкости Zone 2, установите “ZONE2 AMP” в “OPTION MENU” на “INT” (смотрите стр. 89) и затем поворачивайте VOLUME.

4 Нажмите кнопку ZONE 2 ON/OFF для установки Zone 2 в режим ожидания.



■ Установка пульта ДУ в режим Zone 2

Примечание

Пульт ДУ изначально установлен на основной режим для управления основной зоны. Для управления Zone 2 от пульта ДУ, нужно сначала установить пульт ДУ в режим Zone 2.

1 Нажмите CODE SET, используя ручку или подобный предмет.

На пульте ДУ дважды высвечивается индикатор TRANSMIT.



2 С помощью цифровых кнопок введите номер кода "9992".

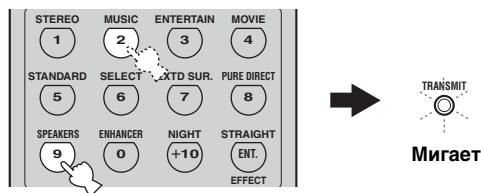

■ Управление Zone 2 от пульта ДУ

Примечания

- Пульт ДУ изначально установлен на основной режим для управления основной зоны, и индикатор TRANSMIT на пульте ДУ отключен, когда пульт ДУ находится в основном режиме.
- Если пульт ДУ установлен в режим Zone 2, кнопки POWER, STANDBY, VOLUME +/-, MUTE, и селекторные кнопки источника устанавливаются на управление Zone 2. Однако, остальные кнопки пульта ДУ остаются в основном режиме.
- Пульт ДУ автоматически выходит из режима Zone 2 в следующих случаях:
 - если не произведена ни одна операция в течение 10 секунд после установки пульта ДУ в режим Zone 2.
 - при нажатии кнопки пульта ДУ, за исключением кнопок POWER, STANDBY, VOLUME +/-, MUTE, и селекторных кнопок источника.

1 Нажмите и удерживайте нажатой POWER или STANDBY и затем нажмите PHONO для установки пульта ДУ на режим Zone 2.

- Нажмите POWER при включении основной зоны.
- Нажмите STANDBY при отключении основной зоны.

Пока пульт ДУ установлен в режим Zone 2, на пульте ДУ светит индикатор TRANSMIT.

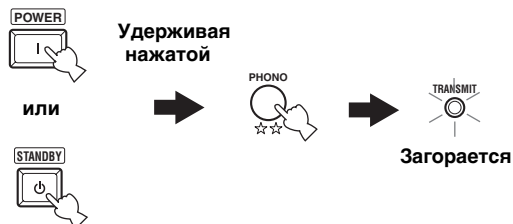

2 Нажмите кнопку POWER для включения Zone 2.



3 Нажмите одну из селекторных кнопок источника и выберите нужный источник приема для Zone 2.

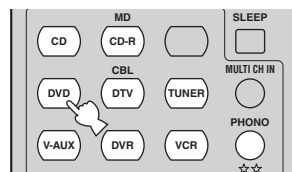

Для настройки уровня громкости Zone 2, установите "ZONE2 AMP" в "OPTION MENU" на "INT" (смотрите стр. 89) и затем поворачивайте VOLUME.

4 Нажмите кнопку STANDBY для установки Zone 2 в режим ожидания.



ИСПОЛЬЗОВАНИЕ iPod®

Установив iPod на универсальном доке YAMAHA для iPod (например, YDS-10, продающийся отдельно), подключенный к терминалу DOCK данного аппарата (смотрите стр. 24), можно воспроизводить iPod с помощью поставляемого пульта ДУ. Также, можно использовать режим Compressed Music Enhancer данного аппарата для улучшения качества звучания искажений сжатия (например, формат MP3), сохраненных на iPod (смотрите стр. 43).

Примечания

- Поддерживаются только iPod (Click and Wheel), iPod nano, и iPod mini.
- Совместимость с iPod может зависеть от версии программного обеспечения на iPod.
- Органы управления iPod недоступны при управлении iPod от дисплея-на-экране данного аппарата.
- Некоторых знаки могут не отображаться на дисплее фронтальной панели или дисплее-на-экране данного аппарата.
- Название воспроизводимой песни отображается на дисплее фронтальной панели с использованием до 14 буквенно-цифровых знаков.



- Полный список функций пульта ДУ, используемых для управления iPod, указан в колонке “iPod” в “Управление другими компонентами” на стр. 93.
- Полный список сообщений о работе, отображающихся на дисплее фронтальной панели и дисплее-на-экране, указан в разделе “iPod” в “ВОЗМОЖНЫЕ НЕИСПРАВНОСТИ И СПОСОБЫ ИХ УСТРАНЕНИЯ” на стр. 108.

Установка кода ДУ

Сначала требуется установить код ДУ кнопки V-AUX на пульте ДУ на управление iPod, при выборе “V-AUX” как источника приема.

- 1 Нажав кнопку V-AUX на пульте ДУ и выберите “V-AUX” как источник приема.**



- 2 Нажмите CODE SET на пульте ДУ с помощью ручки или подобного предмета.**

На пульте ДУ дважды высвечивается индикатор TRANSMIT.



Мигает

- 3 С помощью цифровых кнопок введите номер кода “81981”.**

На пульте ДУ дважды высвечивается индикатор TRANSMIT, и код ДУ для V-AUX устанавливается.

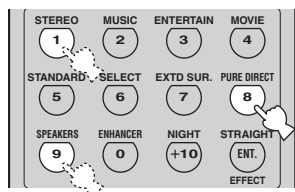

Мигает

Управление iPod

Как только установлен код ДУ для кнопки V-AUX на пульте ДУ, можно управлять iPod, при выборе “V-AUX” как источника приема. Операции управления iPod могут производиться с помощью или без дисплея-на-экране данного аппарата.

■ Управление iPod без использования дисплея-на-экране

При выборе “V-AUX” как источника приема, можно производить основные операции на iPod (смотрите стр. 93), используя поставляемый пульт ДУ, без помощи дисплея-на-экране данного аппарата.

Примечание

Операции также могут выполняться от органов управления на iPod.



Полный список кнопок пульта ДУ, используемых для управления iPod, указан в колонке “iPod” в “Управление другими компонентами” на стр. 93.

■ Управление iPod с использованием дисплея-на-экране

При выборе “V-AUX” как источника приема, можно производить дополнительные операции на iPod, используя поставляемый пульт ДУ и с помощью дисплея-на-экране данного аппарата. С помощью дисплея-на-экране также можно искать песни сохраненные на iPod. Более того, можно менять или переключать настройки iPod для соответствия вашим предпочтениям.

Примечания

- Операции не могут выполняться от органов управления на iPod.
- На дисплейном окошке iPod отображается логотип YAMAHA.
- Параметры “Setup” могут изменяться или регулироваться только по дисплею-на-экране.
- Нажмите кнопку ENTER на пульте ДУ для переключения настроек параметров “Setup”.
- Прокрутка фотографий или видеоклипов, сохраненных на iPod, на дисплее-на-экране невозможна. Вместо этого, следует использовать органы управления на iPod для выбора нужных фотографий или видеоклипов. Подробнее, смотрите “Управление iPod без использования дисплея-на-экране” на стр. 101.



- Для перехода на предыдущий уровень меню, нажмите кнопку MENU на пульте ДУ.
- Полный список кнопок пульта ДУ, используемых для управления iPod, указан в колонке “iPod” в “Управлении другими компонентами” на стр. 93.
- Знак, который не может распознаваться данным аппаратом, заменяется подчеркиванием “_”.

1 Нажмите кнопку DISPLAY на пульте ДУ.

На дисплее-на-экране отобразится следующий экран.

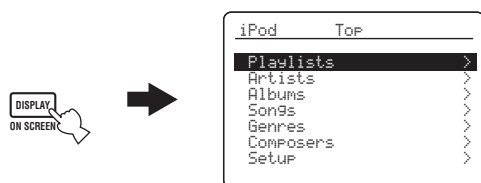

2 Нажимая кнопку ^ / v на пульте ДУ, выберите нужное меню, и затем нажмите кнопку ENTER для входа в выбранное меню.

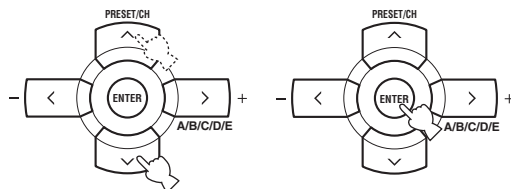

Выбор: Playlists (списки воспроизведения), Artists (артисты), Albums (альбомы), Songs (песни), Genres (жанры), Composers (композиторы), Setup (настройка)

- Playlists > Songs
- Artists > Albums > Songs
- Albums > Songs
- Songs
- Genres > Artists > Albums > Songs
- Composers > Albums > Songs
- Setup > Shuffle, Repeat, Onscreen, FL Scroll

Смешать Shuffle

Данная функция используется для установки данного аппарата на воспроизведение песен или альбомов в случайном порядке.

Выбор: **Off**, Songs, Albums

- Для отключения данной функции, выберите “Off”.
- Выберите “Songs” для установки данного аппарата на воспроизведение песен в случайном порядке.
- Выберите “Albums” для установки данного аппарата на воспроизведение альбомов в случайном порядке.

Примечание

При установке “Shuffle” на режим, за исключением “Off”, во время смешанного воспроизведения песен или альбомов в верхнем правом углу отображается выделенная буква “S”.

Повтор Repeat

Данная функция используется для установки данного аппарата на повторное воспроизведение одной песни или ряда последовательности песен.

Выбор: **Off**, One, All

- Для отключения данной функции, выберите “Off”.
- Выберите “One” для установки данного аппарата на повтор одной песни.
- Выберите “All” для установки данного аппарата на повтор последовательности песен.

Примечание

При установке “Repeat” на режим, за исключением “Off”, во время повторного воспроизведения одной песни или последовательности песен, в верхнем правом углу отображается выделенная буква “R”.

Время дисплея-на-экране Onscreen

Данная функция используется для установки продолжительности времени отображения дисплея-на-экране после выполнения определенной операции на iPod.

Выбор: **Always**, 5s, 10s

- Выберите “Always” для постоянного отображения дисплея-на-экране во время управления iPod.
- Выберите “5s” для отключения дисплея-на-экране через 5 секунд после выполнения определенной операции на iPod.
- Выберите “10s” для отключения дисплея-на-экране через 10 секунд после выполнения определенной операции на iPod.

Прокрутка дисплея фронтальной панели FL Scroll

Данная функция используется для установки режима постоянного отображения рабочего состояния iPod на дисплее фронтальной панели или одновременного отображения с использованием до 14 буквенно-цифровых знаков.

Выбор: **Cont**, Once

- Выберите “Cont” для отображения рабочего состояния iPod на дисплее фронтальной панели в продолжительном виде.
- Выберите “Once” для отображения рабочего состояния iPod на дисплее фронтальной панели за один раз с использованием до 14 буквенно-цифровых знаков.

СБРОС СИСТЕМЫ

Данная функция используется для сброса всех параметров данного аппарата на исходные заводские установки.

Примечания

- Данная процедура полностью сбрасывает все параметры данного аппарата, включая параметры “SET MENU”. Однако, невозможно сбросить параметры меню дополнительных настроек.
- Исходные заводские настройки запускаются при следующем включении данного аппарата.



Для отмены процедуры инициализации в любой момент, нажмите MASTER ON/OFF на фронтальной панели и установите ее наружу на позицию OFF.

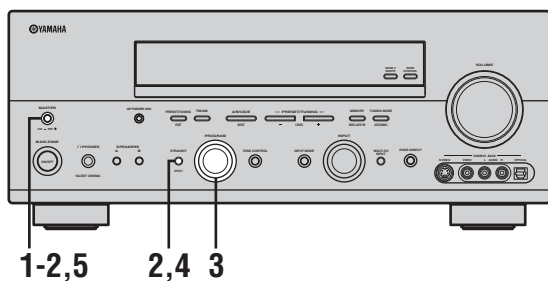

- 1** Для выключения данного аппарата, нажмите MASTER ON/OFF на фронтальной панели наружу на позицию OFF.



- 2** Нажмите и удерживайте STRAIGHT (EFFECT) на фронтальной панели и затем нажмите MASTER ON/OFF внутрь на позицию ON для включения данного аппарата.

Данный аппарат включается, и на дисплее фронтальной панели появляется меню дополнительных настроек.



- 3** Поворачивая селектор PROGRAM на фронтальной панели, выберите “PRESET”:

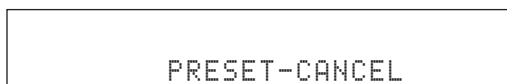

- 4** Повторно нажимая кнопку STRAIGHT (EFFECT) на фронтальной панели, выберите “RESET”:



Для отмены процедуры инициализации без изменений, выберите “CANCEL”.

- 5** Для подтверждения выбора и выключения данного аппарата, нажмите MASTER ON/OFF на фронтальной панели наружу на позицию OFF.



ВОЗМОЖНЫЕ НЕИСПРАВНОСТИ И СПОСОБЫ ИХ УСТРАНЕНИЯ

Если у вас возникли любые из следующих трудностей во время эксплуатации данного аппарата, воспользуйтесь таблицей ниже для устранения ошибки. В случае, если неисправность не указана в таблице или вы не смогли исправить ошибку, следуя инструкциям таблицы, отключите данный аппарат, отсоедините силовой кабель, и обратитесь к ближайшему официальному дилеру или сервис центр YAMAHA.

■ Общая часть

Неисправность	Причина	Способ устранения	Смотрите стр.
Данный аппарат не включается или устанавливается в режим ожидания после включения питания.	Не был подключен силовой кабель или вилка не полностью вставлена в розетку.	Подключите силовой кабель соответствующим образом.	—
	Неправильная настройка импеданса колонок.	Настройте импеданс колонок для его соответствия с колонками.	30
	Была активизирована схема защиты.	Убедитесь, что все проводные соединения колонок выполнены соответствующим образом как на данном аппарате, так и на самих колонках, а также в том, что провода для соединений не соприкасаются ни с чем, кроме точки для соответствующего соединения.	13
	Данный аппарат подвергся сильному электрическому напряжению от внешних источников (например, молния или сильное статическое электричество).	Установите данный аппарат в режим ожидания, отключите силовой кабель, подключите его к розетке через 30 секунд, и пользуйтесь как обычно.	—
Отсутствует звук	Кабеля входа/выхода были подключены неправильно.	Подключите кабели соответствующим образом. Если неисправность не была устранена, это означает, что используемые кабели могут быть с дефектом.	19-27
	Параметр "INPUT MODE" установлен на "DTS" или "ANALOG".	Установите "INPUT MODE" на "AUTO".	41
	Не был выбран соответствующий источник.	Выберите соответствующий источник приема, используя селектор INPUT на фронтальной панели (или с помощью селекторных кнопок источника на пульте ДУ) и MULTI CH INPUT на фронтальной панели (или кнопки MULTI CH IN на пульте ДУ).	38, 44
	Колонки подключены ненадежно.	Надежно подключите колонки.	13
	Фронтальные колонки для использования были выбраны неправильно.	Выберите систему фронтальных колонок, используя SPEAKERS A и/или B на фронтальной панели, или кнопку SPEAKERS на пульте ДУ.	38
	Низкий уровень громкости.	Увеличьте уровень громкости.	—
	Звучание приглушено.	Для возобновления воспроизведения звучания и последующей настройки звучания, нажимайте кнопку MUTE или VOLUME +/- на пульте ДУ.	40
	"INPUT MODE" устанавливается на "ANALOG" при воспроизведении источника, закодированного по системе DTS.	Установите "INPUT MODE" на "AUTO" или "DTS".	41
Поступают сигналы от компонента-источника, которые данный аппарат не может воспроизвести, например от CD-ROM-диска.	Воспроизведите источник, сигналы которого можно воспроизвести на данном аппарате.	—	
Отсутствует картинка	Выходные и входные провода источника картинки подключены к различным типам видеогнезд.	Установите "VIDEO CONV." на "ON".	87

Неисправность	Причина	Способ устранения	Смотрите стр.
Внезапное отключение звучания.	Была активизирована схема защиты из-за короткого замыкания, т.д.	Убедитесь, что настройка импеданса установлена соответствующим образом.	30, 91
		Убедитесь, что провода колонок не соприкасаются друг с другом, и затем снова включите аппарат.	—
	Таймер сна привел аппарат к отключению.	Включите данный аппарат, и заново начните воспроизведение источника.	—
	Звучание приглушено.	Для возобновления выводимого звучания, нажмите кнопку MUTE или VOLUME +/- на пульте ДУ	40
Слышится звучание от колонки только на одной стороне.	Кабели подключены неправильно.	Подключите кабели соответствующим образом. Если неисправность не была устранена, это означает, что используемые кабели могут быть с дефектом.	13
	Неправильная настройка “SPEAKER LEVEL”.	Отрегулируйте настройки “SPEAKER LEVEL”.	82
Основное звучание воспроизводится только от центральной колонки.	При воспроизведении монофонического источника с использованием программы CINEMA DSP, сигнал источника направляется на центральный канал, а фронтальные колонки и колонки окружающего звучания воспроизводят только эффекты звучания.		
Отсутствие звучания от центральной колонки.	Параметр “CENTER SP” в “SET MENU” установлен на “NONE”.	Установите “CENTER SP” на “SML” или “LRG”.	80
	Была выбрана одна из программ HiFi DSP (за исключение “7ch Stereo”).	Попробуйте другую программу звукового поля.	63
Отсутствие звучания от колонок окружающего звучания.	Параметр “SUR. L/R SP” в “SET MENU” установлен на “NONE”.	Установите “SUR. L/R SP” на “SML” или “LRG”.	80
	Данный аппарат находится в режиме “STRAIGHT” и воспроизводится монофонический источник.	Нажимайте STRAIGHT (EFFECT) на фронтальной панели до отключения “STRAIGHT” на дисплее фронтальной панели.	45
Отсутствие звучания от тыловых колонок окружающего звучания.	“SUR. L/R SP” в “SET MENU” установлен на “NONE” и “SUR. B L/R SP” автоматически установлен на “NONE”.	Установите “SUR. L/R SP” и “SUR. B L/R SP” на настройку, кроме “NONE”.	80
	Параметр “SUR. B L/R SP” в “SET MENU” установлен на “NONE”.	Установите “SUR. B L/R SP” на настройку, кроме “NONE”.	80
Отсутствие звучания от сабвуфера.	Параметр “LFE/BASS OUT” в “SET MENU” установлен на “FRNT” при воспроизведении сигнала Dolby Digital или DTS.	Установите “LFE/BASS OUT” на “SWFR” или “BOTH”.	81
	Параметр “LFE/BASS OUT” в “SET MENU” установлен на “SWFR” или “FRNT” при воспроизведении 2-канального источника.	Установите “LFE/BASS OUT” на “BOTH”.	81
	Источник не содержит низкочастотные сигналы.		

Неисправность	Причина	Способ устранения	Смотрите стр.
Невозможно воспроизвести источники Dolby Digital или DTS. (Индикатор Dolby Digital или DTS не загорается на дисплее фронтальной панели.)	Подключенный компонент не установлен в режим вывода цифровых сигналов Dolby Digital или DTS.	Произведите соответствующие настройки, следуя инструкции по эксплуатации компонента.	—
	Параметр “INPUT MODE” установлен на “ANALOG”	Установите “INPUT MODE” на “AUTO” или “DTS”.	41
Слышен гудящий шум.	Кабели подключены неправильно.	Подключите аудиокабели соответствующим образом. Если неисправность не была устранена, это означает, что используемые кабели могут быть с дефектом.	—
Низкий уровень громкости при воспроизведении записи.	Запись воспроизводится на проигрывателе дисков с MC головкой.	Подключите проигрыватель дисков к данному аппарату через усилитель MC головки.	23
Невозможно увеличить уровень громкости, или звучание искажено.	Выключен компонент, подключенный к гнездам AUDIO OUT (REC) данного аппарата.	Включите питание компонента.	—
Невозможно записать звуковые эффекты.	Невозможно записать звуковые эффекты на записывающем компоненте.		
Невозможно записать источник на цифровой компонент записи, подключенный к гнезду DIGITAL OUTPUT.	Компонент-источник не подключен к гнездам DIGITAL INPUT данного аппарата.	Подключите компонент-источник к гнездам DIGITAL INPUT.	20, 23
	Некоторые компоненты не могут записывать от источников в формате Dolby Digital или DTS.		
Невозможно записать источник на аналоговый компонент записи, подключенный к гнездам AUDIO OUT (REC).	Компонент-источник не подключен к аналоговым гнездам AUDIO IN данного аппарата.	Подключите компонент-источник к аналоговым гнездам AUDIO IN.	23
Невозможно изменить параметры звукового поля и некоторые другие настройки данного аппарата.	Параметр “MEMORY GUARD” в “SET MENU” установлен на “ON”.	Установите “MEMORY GUARD” на “OFF”.	88
Данный аппарат не работает соответствующим образом.	Завис внутренний микрокомпьютер из-за сильного электрического напряжения от внешних источников (например, молния и излишнее статическое электричество) или из-за низкого напряжения электропитания.	Отсоедините силовой кабель от сети переменного тока и затем снова подсоедините его через примерно 30 секунд.	—
Индикация “CHECK SP WIRES” появится на дисплее фронтальной панели.	Короткое замыкание в кабелях колонок.	Убедитесь, что кабели всех колонок подключены правильно.	13
Слышатся шумовые помехи от цифрового или радиочастотного оборудования.	Данный аппарат очень близко расположен к цифровому или высокочастотному оборудованию.	Передвиньте данный аппарат подальше от такого оборудования.	—
Искажена картинка.	Видеоисточник содержит записанные или закодированные сигналы для защиты от копирования.		
Данный аппарат внезапно устанавливается на режим ожидания.	Температура внутри корпуса поднялась очень высоко и была задействована схема защиты от перегрева.	Подождите около часа, пока данный аппарат не остынет, и затем снова включите его.	—

■ Тюнер

	Неисправность	Причина	Способ устранения	Смотрите стр.
FM	Слышится шум во время стереофонического приема ЧМ-радиостанции.	Это может быть вызвано характеристиками самих стереофонических ЧМ-трансляций, когда передающая антенна находится очень далеко или при слабом сигнале, поступающем на антенну.	Проверьте подключения антенны.	28
			Старайтесь пользоваться высококачественной направленной ЧМ-антенной.	—
			Попробуйте настроиться вручную.	53
	Искажение звучания, невозможно добиться лучшего приема даже с использованием хорошей ЧМ-антенны.	Многолучевая интерференция.	Отрегулируйте расположение антенны для избежания многолучевой интерференции.	—
FM	Невозможно настроиться на желаемую радиостанцию в режиме автоматической настройки.	Очень слабый сигнал передающей радиостанции.	Используйте высококачественную направленную ЧМ-антенну.	—
			Попробуйте настроиться вручную.	53
	Невозможно настроиться на ранее предустановленные радиостанции.	Аппарат был отключен в течение продолжительного промежутка времени.	Установите предустановленные радиостанции.	54, 55
AM	Невозможно настроиться на желаемую радиостанцию в режиме автоматической настройки.	Слабый сигнал, или ослаблены соединения антенны.	Закрепите соединения рамочной АМ-антенны и измените направление для лучшего приема.	—
			Попробуйте настроиться вручную.	53
	Слышится шум с потрескиванием или шипением.	Шум был вызван молнией, флуоресцентной лампой, мотором, термостатом или другим электрическим оборудованием.	Используйте внешнюю антенну и провод заземления. Это хоть как-то помогает, но все-же очень трудно избавиться от всех шумовых помех.	—
	Слышится шум с гудением и воем.	Поблизости используется телевизор.	Передвиньте данный аппарат подальше от телевизора.	—

■ Пульт ДУ

Неисправность	Причина	Способ устранения	Смотрите стр.
Пульт ДУ не работает надлежащим образом.	Слишком далеко или неправильный угол.	Пульт ДУ работает при максимальном диапазоне расстояния до 6 м и угле внесевого отклонения от фронтальной панели, не превышающем 30 градусов.	8
	Прямое попадание солнечных лучей или освещения (от инвертной флуоресцентной лампы, т.д.) на сенсор ДУ данного аппарата.	Измените месторасположение данного аппарата.	—
	Слабое напряжение в батарейках.	Поменяйте все батарейки.	3
	Неправильно установлен код ДУ.	Установите код ДУ соответствующим образом, используя “СПИСОК КОДОВ ДИСТАНЦИОННОГО УПРАВЛЕНИЯ” в конце данного руководства.	94
			Попробуйте установить другой код того-же производителя, используя “СПИСОК КОДОВ ДИСТАНЦИОННОГО УПРАВЛЕНИЯ” в конце данного руководства.
Код библиотеки пульта ДУ и идентификационный код ДУ данного аппарата не совпадают.	Выберите идентификационный код ДУ данного аппарата в соответствии с кодом библиотеки пульта ДУ.	91, 95	
Даже если код ДУ установлен правильно, некоторые модели могут не отвечать на сигналы пульта ДУ.			

■ iPod

Примечание

В случае ошибки передачи с отсутствием сообщения о рабочем состоянии на фронтальной панели или дисплее-на-экране, проверьте соединение с iPod (смотрите стр. 24).

Сообщение о состоянии	Причина	Способ устранения	Смотрите стр.
Loading...	Данный аппарат устанавливает связь с iPod.		
	Данный аппарат считывает списки песен с iPod.		
Connect error	Возникла проблема во время передачи сигнала от iPod на данный аппарат.	Отключите данный аппарат и заново подсоедините универсальный док YAMANA для iPod к терминалу DOCK данного аппарата.	24
		Попробуйте перезапустить iPod.	—
Unknown type	Используемый iPod не поддерживается данным аппаратом.	Поддерживаются только iPod (Click and Wheel), iPod nano, и iPod mini.	—
iPod connected	iPod правильно установлен на универсальном доке YAMANA для iPod (например, YDS-10, продающийся отдельно), подключенный к терминалу DOCK данного аппарата, и соединение между iPod и данным аппаратом завершено.		
Disconnected	iPod был извлечен из универсального дока YAMANA для iPod (например, YDS-10, продающийся отдельно), подключенного к терминалу DOCK данного аппарата.	Обратно установите iPod на универсальный док YAMANA для iPod (например, YDS-10, продающийся отдельно), подключенный к терминалу DOCK данного аппарата.	24
Unable to play	Данный аппарат не может воспроизвести песни, записанные на iPod.	Убедитесь, что песни на iPod могут проигрываться.	—
		Сохраните некоторые другие воспроизводимые музыкальные файлы на iPod.	—

■ AUTO SETUP

До AUTO SETUP

Сообщение об ошибке	Причина	Способ устранения	Смотрите стр.
Connect MIC!	Не подключен микрофон оптимизатора.	Подключите поставляемый микрофон оптимизатора к гнезду OPTIMIZER MIC на фронтальной панели.	32
Unplug HP!	Подключены наушники.	Отсоедините наушники.	—

Во время AUTO SETUP

Сообщение об ошибке	Причина	Способ устранения	Смотрите стр.
E-1:NO FRONT SP	Не обнаружены сигналы фронтального Л/П каналов.	Выберите фронтальные колонки с помощью SPEAKERS A или B.	38
		Проверьте соединения фронтальных Л/П колонок.	13
E-2:NO SURR.SP	Не обнаружен сигнал канала окружающего звучания.	Проверьте соединения колонки окружающего звучания.	13
E-3:NO PRNS SP	Не обнаружен сигнал канала присутствия.	Проверьте соединения колонки присутствия.	13
E-4:SBR->SBL	Обнаружен сигнал только тылового правого канала окружающего звучания.	При использовании только одной тыловой колонки окружающего звучания, подключите тыловую колонку окружающего звучания к терминалу LEFT SURROUND BACK SPEAKERS.	13
E-5:NOISY	Слишком сильный шум фона.	Попробуйте запустить “AUTO SETUP” в тишине.	—
		Выключите шумное электрооборудование как кондиционеры воздуха или отодвиньте их подальше от микрофона оптимизатора.	—
E-6:CHECK SUR.	Подключены тыловые колонки окружающего звучания, хотя Л/П колонки окружающего звучания не подключены.	При использовании тыловых колонок окружающего звучания, подключите колонки окружающего звучания.	13
E-7:NO MIC	Во время процедуры “AUTO SETUP” был отсоединен микрофон оптимизатора.	Подключите поставляемый микрофон оптимизатора к гнезду OPTIMIZER MIC на фронтальной панели.	32
E-8:NO SIGNAL	Микрофон оптимизатора не обнаружил тестовый тональный сигнал.	Проверьте настройку микрофона.	32
		Проверьте подключение и размещение колонок.	13
E-9:USER CANCEL	Процедура “AUTO SETUP” была отменена по желанию пользователя.	Запустите “AUTO SETUP” снова.	32
E-10: INTERNAL ERROR	Произошла внутренняя ошибка.	Запустите “AUTO SETUP” снова.	32

После AUTO SETUP

Предупреждение	Причина	Способ устранения	Смотрите стр.
W-1: OUT OF PHASE	Неправильная полярность колонок. В зависимости от колонок, может отображаться данное предупреждение, даже если колонки подключены надлежащим образом.	Проверьте полярность в подключении колонок (+ или -).	13
W-2: OVER 24m (80ft)	Расстояние между колонкой и местом слушателя превышает 24 м.	Пододвиньте колонку поближе к месту слушателя.	—
W-3: LEVEL ERROR	Слишком большая разница в уровнях громкости колонок. (Не была выполнена коррекция уровня.)	Переустановите колонки таким образом, чтобы все колонки были установлены в местах с одинаковыми условиями.	—
		Проверьте подключения колонок.	13
		Используйте колонки одинакового качества.	—
		Настройте уровень громкости сабвуфера.	33

Примечания

- При отображении экранов “ERROR” или “WARNING”, проверьте причину проблемы, затем снова запустите “AUTO SETUP”.
- При появлении предупреждения “W-1”, это означает что корректировки выполнены, но они могут быть неоптимальными.
- При отображении предупреждения “W-2” или “W-3”, это означает, что корректировки не были выполнены.
- При повторном появлении ошибки “E-10”, пожалуйста, свяжитесь с квалифицированным сервис центром YAMAHA.

Аудиоинформация

■ Dolby Digital

Цифровая система окружающего звучания Dolby Digital позволяет насладиться полностью независимым многоканальным звучанием. Система Dolby Digital позволяет воспроизводить 5 полнодиапазонных аудиоканалов с 3 фронтальными каналами (фронтальный левый/правый и центральный), и 2 стереофоническими каналами окружающего звучания. Включая дополнительный канал, специально предназначенный для низкочастотных эффектов и известный как LFE (низкочастотный эффект), данная система в итоге обладает 5.1 каналами (канал LFE считается как 0.1). Использование 2-канального стереофонического режима для колонок окружающего звучания позволяет более аккуратно воспроизводить движущиеся звуковые эффекты и среду окружающего звучания по сравнению с системой Dolby Surround. Широкий динамический диапазон от максимального до минимального уровней громкости, воспроизводимый 5 полнодиапазонными каналами, и точное направление звучания, сгенерированное с использованием цифровой обработки звучания, позволяют слушателю впервые испытать беспрецедентное чувство реализма и волнения. Данный аппарат позволяет вам свободно выбрать любую среду звучания, от монофонической до 5.1-канальной конфигурации, в зависимости от ваших потребностей.

■ Dolby Digital EX

Система Dolby Digital EX предназначена для создания 6 полнодиапазонных каналов от 5.1-канальных источников. Это достигается путем использования матричного декодера, выводящего 3 канала окружающего звучания от 2 каналов источника. Для достижения наилучшего результата, система Dolby Digital EX должна использоваться для звукового сопровождения кинофильмов, записанных по системе Dolby Digital Surround EX. Используя данный дополнительный канал, вы можете насладиться более динамичным и реалистичным движущимся звучанием, особенно во время сцен с эффектами “пролета” или “облета”.

■ Dolby Pro Logic II

Система Dolby Pro Logic II является улучшенной технологией, которая используется для декодирования обширного круга существующих источников в формате Dolby Surround. Данная новая технология позволяет дискретное 5-канальное воспроизведение с 2 фронтальными левым и правым каналами, 1 центральным каналом, и 2 левым и правым каналами окружающего звучания вместо только 1 канала окружающего звучания для обычной технологии Pro Logic. Имеются три доступных режима: “Режим Music” для музыкальных источников, “Режим Movie” для кинофильмов и “Режим Game” для игровых источников.

■ Dolby Pro Logic IIx

Система Dolby Pro Logic IIx является новой технологией, позволяющей производить дискретное многоканальное воспроизведение от 2-канальных или многоканальных источников. Имеются три доступных режима: “Режим Music” для музыкальных источников, “Режим Movie” для кинофильмов (только для 2-канальных источников) и “Режим Game” для игровых источников.

■ Dolby Surround

Система Dolby Surround, используя 4-канальную аналоговую систему записи, воспроизводит реалистичные и динамические звуковые эффекты: 2 фронтальных левых и правых канала (стереофонический), центральный канал для воспроизведения диалогов (монофонический), и канал окружающего звучания для особых звуковых эффектов (монофонический). Канал окружающего звучания воспроизводит звучание в узком частотном диапазоне. Система Dolby Surround широко используется почти во всех видеокассетах и лазерных дисках, а также во многих трансляциях телевидения и кабельного телевидения. Встроенный декодер Dolby Pro Logic данного аппарата использует систему обработки цифрового сигнала, таким образом автоматически стабилизируя уровень громкости каждого канала для усиления передвигающихся звуковых эффектов и направленности.

■ DTS 96/24

Система DTS 96/24 предоставляет невообразимое качество звучания для многоканальных звуков на DVD видеодисках, и полностью совместима со всеми выпущенными декодерами DTS. “96” обозначает частоту стробирования 96 кГц по сравнению с обычной частотой стробирования 48 кГц, “24” обозначает слово длиной 24-битов. Система DTS 96/24 обеспечивает чистейшее качество звучания для оригинального источника в формате 96/24, и 96/24 5.1-канальное звучание высококачественного динамического видеосигнала для музыкальных программ и звукового сопровождения фильмов на DVD видеодисках.

■ DTS (Digital Theater Systems – Системы Цифровых Кинотеатров) Digital Surround

DTS была разработана для замены аналоговых звуковых сигналов кинофильмов 6.1-канальным цифровым звуковым сигналом, и в данное время становится все более популярной для использования в кинотеатрах во всем мире. Система домашнего кинотеатра, разработанная Digital Theater Systems Inc., позволяет вам насладиться глубиной звучания и пространственным звучанием цифровой системы окружающего звучания DTS в вашем доме. Данная система эффективно воспроизводит свободное от помех 6.1-канальное звучание (говоря техническим языком, всего 5.1 каналов, включая фронтальные левый и правый, центральный, левый и правый каналы окружающего звучания, и канал LFE 0.1 (сабвуфер)). Данный аппарат оснащен декодером DTS-ES для 6.1-канального воспроизведения путем добавления канала тылового окружающего звучания к существующему 5.1-канальному формату.

■ ITU-R

ITU-R является сектором радиосвязи ITU (International Telecommunication Union). ITU-R рекомендует стандартное расположение колонок, используемое во многих важных комнатах для прослушивания, особенно для записи музыки.

■ 0.1 канал LFE

Данный канал воспроизводит низкочастотные сигналы. Данный канал обладает частотным диапазоном от 20 Гц до 120 Гц. Данный канал считается как 0.1, так как он позволяет только усилить низкочастотный диапазон, по сравнению с полнодиапазонным воспроизведением других 5/6 каналов в 5.1/6.1-канальных системах Dolby Digital или DTS.

■ Neo:6

Система Neo:6 предназначена для декодирования обычных 2-канальных источников для 6-канального воспроизведения определенным декодером. Данная система позволяет выполнять многоканальное воспроизведение с более высоким разделением, точно так же, как при воспроизведении цифрового дискретного сигнала. Имеются два доступных режима: “Режим Music” для музыкальных источников и “Режим Cinema” для кинофильмов.

■ PCM (Линейный PCM)

Линейный PCM – это формат сигнала, позволяющий преобразовывать аналоговые аудиосигналы в цифровой формат, и записывать и передавать их без дополнительного сжатия. Данный метод используется для аудиозаписи на CD-дисках и DVD-дисках. Система PCM использует технологию производства отбора размера аналогового сигнала на очень короткую единицу времени. Известный как “Модуляция Импульсного Кода”, аналоговый сигнал кодируется в виде импульсов и затем модулируется для записи.

■ Частота стробирования и количество квантованных битов

При преобразовании аналогового аудиосигнала в цифровой формат, частотой стробирования называют количество раз стробирования сигнала в секунду, в то время как количество квантованных битов определяется как уровень частоты при преобразовании уровней звука в цифровое значение. Диапазон амплитудно-импульсной модуляции для воспроизведения зависит от частоты амплитудно-импульсной модуляции, в то время как динамический диапазон, представляющий собой разницу уровней звучания, определяется количеством квантованных битов. В принципе, чем выше частота амплитудно-импульсной модуляции, тем шире диапазон частот для воспроизведения, и чем больше количество квантованных битов, тем чище воспроизведение уровней звучания.

Видеоинформация

■ Компонентный видеосигнал

Система компонентного видеосигнала разделяет видеосигнал на сигнал Y для яркости и сигналы R_v и P_v для насыщенности. Система воспроизводит цвет более правдоподобно, так как эти сигналы независимы. Компонентный сигнал также называется “сигналом различия цвета”, так как сигнал яркости отделен от сигнала цвета. Для вывода компонентного сигнала требуется экран с компонентными входными гнездами.

■ Композитный видеосигнал

Система композитного видеосигнала разделяет видеосигнал на три основных элемента видеокартинки: цвет, яркость и синхронизация данных. Композитное видеогнездо на видеоконтакте передает эти три элемента вместе.

■ S-видеосигнал

Система S-видеосигнала позволяет разделить видеосигнал, обычно передаваемый через штыревой кабель, и передавать его как сигнал яркости Y и сигнал насыщенности C через S-видеокабель. Использование гнезда S VIDEO помогает избежать потери видеосигнала во время передачи, и записывать и воспроизводить даже более красивые образы.

Информация программы звукового поля

■ CINEMA DSP

Так как системы Dolby Surround и DTS были изначально разработаны для использования в кинотеатрах, они производят наилучший эффект в кинотеатрах, спроектированных для акустических эффектов и оборудованных большим количеством колонок. Из-за различия в домашних условиях, зависящих от размера комнаты, материала стен, количества колонок и т.д., также неизбежно и изменение в качестве слышимого звучания. Основываясь на собранной информации, система YAMAHA CINEMA DSP использует оригинальную технологию звукового поля, разработанную YAMAHA, для комбинирования систем Dolby Pro Logic, Dolby Digital и DTS, и таким образом предоставляет возможность почувствовать аудиовизуальные эффекты, присутствующие при просмотре в кинотеатрах, в вашей комнате для прослушивания.

■ SILENT CINEMA

YAMAHA разработала алгоритм звуковых эффектов DSP для естественного, реалистичного воспроизведения для наушников. Параметры для наушников установлены в каждом звуковом поле, позволяя аккуратно воспроизводить все программы звуковых полей для прослушивания с использованием наушников.

■ Virtual CINEMA DSP

YAMAHA разработала алгоритм Virtual CINEMA DSP, использующий виртуальные колонки окружающего звучания, и позволяющий прослушивать эффекты окружающего звучания звукового поля DSP даже без использования колонок окружающего звучания. Вы можете даже воспроизводить виртуальные эффекты Virtual CINEMA DSP даже с использованием минимальной 2-колоночной системы, которая не включает центральную колонку.

ТЕХНИЧЕСКИЕ ХАРАКТЕРИСТИКИ

АУДИОРАЗДЕЛ

- Минимальное электрическое напряжение RMS для фронтального, центрального канала, каналов окружающего звучания, тылового канала окружающего звучания 20 Гц – 20 кГц, 0,06% ОНИ (общее нелинейное искажение), 8 Ω 100 Ватт
- Максимальное напряжение (EIAJ) [Модели для Азии, Китая, Кореи и общая модель] 1 кГц, 10% ОНИ (общее нелинейное искажение), 8 Ω 140 Ватт
- Динамическое напряжение (IHF) 8/6/4/2 Ω 135/170/200/245 Ватт
- Максимальное выходное напряжение [Модели для Европы и Азии] 1 кГц, 0,7% ОНИ (общее нелинейное искажение), 4 Ω 150 Ватт
- Выходное напряжение IEC [Модели для Европы и Азии] 1 кГц, 0,06% ОНИ (общее нелинейное искажение), 8 Ω 110 Ватт
- Коэффициент ослабления (IHF) 20 Гц – 20 кГц, 8 Ω 120 или более
- Частотная характеристика Терминал CD на фронтальные левый/правый 10 Гц – 100 кГц, –3 дБ
- Общее нелинейное искажение PHONO на REC OUT (20 Гц – 20 кГц, 1 В) 0,02% или менее CD, др. на фронтальные Л/П (20 Гц – 20 кГц, 50 Ватт, 8 Ω) 0,06% или менее
- Соотношение сигнал/шум (Сеть IHF-A) Phono (5 мВ) на REC OUT [Модели для Европы, Австралии, Азии и Кореи] 81 дБ или более [Другие модели] 86 дБ или более CD (250 мВ) на фронтальные левый/правый, Эффекты выключены 100 дБ или более
- Остаточный шум (Сеть IHF-A) Фронтальные левый/правый 150 μV или менее
- Разделение каналов (1 кГц/10 кГц) PHONO (замкнутый) на фронтальные Л/П 60 дБ/55 дБ или более CD (5,1 кΩ замкнутый) на фронтальный левый/правый 60 дБ/45 дБ или более
- Контроль тональности (фронтальный левый/правый) BASS Добавочное напряжение/Прерывание ±6 дБ/50 Гц Частота перехода BASS 200 мВ/47 кΩ TREBLE Добавочное напряжение/Прерывание ±6 дБ/20кГц Частота перехода TREBLE 3,5 кГц
- Выходная мощность наушников 150 мВ/100 Ω
- Чувствительность приема/Импеданс приема PHONO 3,5 мВ/47 кΩ CD, т.д. 200 мВ/47 кΩ MULTI CH INPUT 200 мВ/47 кΩ
- Уровень выхода/Импеданс выхода REC OUT 200 мВ/1,2 кΩ PRE OUT 2 В/1,2 кΩ SUBWOOFER 4 В/1,7 кΩ ZONE 2 OUTPUT 200 мВ/1,2 кΩ

ВИДЕОРАЗДЕЛ

- Тип видеосигнала PAL/NTSC
- Соотношение сигнал/шум 50 дБ или более
- Частотная характеристика (MONITOR OUT) Компонентный 5 Гц – 60 МГц, –3 дБ

РАЗДЕЛ ЧМ (кроме модели для Соединенного Королевства Великобритании и Северной Ирландии)

- Диапазон настройки [Модели для США и Канады] 87,5 – 107,9 МГц [Модель для Азии и общая модель] 87,5/87,50 – 108,0/108,00 МГц [Другие модели] 87,50 – 108,00 МГц
- Используемая чувствительность (IHF) 1,0 μV (11,2 дБf)
- Соотношение сигнал/шум (IHF) Моно/Сtereo 76 дБ/70 дБ
- Нелинейное искажение (1 кГц) Моно/Сtereo 0,2%/0,3%
- Стерефоническое разделение (1 кГц) 42 дБ
- Частотная характеристика 20 Гц – 15 кГц, +0,5, –2 дБ

РАЗДЕЛ АМ (кроме модели для Соединенного Королевства Великобритании и Северной Ирландии)

- Диапазон настройки [Модели для США и Канады] 530 – 1710 кГц [Модель для Азии и общая модель] 530/531 – 1710/1611 кГц [Другие модели] 531 – 1611 кГц
- Используемая чувствительность 300 μV/м

ОБЩИЙ РАЗДЕЛ

- Напряжение [Модели для США и Канады] 120 В переменного тока, 60 Гц [Модель для Австралии] 240 В переменного тока, 50 Гц [Модель для Китая] 220 В переменного тока, 50 Гц [Модель для Кореи] 220 В переменного тока, 60 Гц [Модель для Европы] 230 В переменного тока, 50 Гц [Общая модель] 110/120/220/230–240 В переменного тока, 50/60 Гц [Модель для Азии] 220/230–240 В переменного тока, 50/60 Гц
- Электропотребление [Модели для США и Канады] 400 Ватт/500 ВА [Другие модели] 440 Ватт
- Потребление электроэнергии в режиме ожидания 0,1 Ватт или ниже
- Выходы переменного тока [Модель для Австралии] 1 (Всего 100 Ватт максимум) [Модели для США, Канады и Китая] 2 (Всего 100 Ватт максимум) [Модели для Европы, Азии и общая модель] 2 (Всего 50 Ватт максимум)
- Габариты (Ш x В x Г) 435 x 171 x 421 мм
- Вес 12,3 кг

**LIST OF REMOTE CONTROL CODES
LISTE DES CODES DE COMMANDE
LISTE DER FERNBEDIENUNGSCODES
LISTA ÖVER FJÄRRSTYRNINGSKODER
LIJST MET AFSTANDBEDIENINGSCODES
СПИСОК КОДОВ ДИСТАНЦИОННОГО УПРАВЛЕНИЯ**

CABLE TV RECEIVER

ABC 10003
ADB 11230, 11269
AICHI DENSHI 11512
AMSTRAD 11222
AUNA 11230, 11269
AUSTAR 10276
BIRMINGHAM
CABLE COMMUNICATIONS
10276
BRITISH TELECOM
10003
CABLE & WIRELESS
11068
DX ANTENNA
11500, 11502
FASTWEB 11630
FRANCE TELECOM
10817, 11734
FREEBOX 11482
FUJITSU 11497
GENERAL INSTRUMENT
10003, 10276
GOLDEN CHANNEL
11110
HOMECHOICE 11590
JERROLD 10003, 10276
MACAB 10817
MADRITEL 11230
MASPRO 11510
MOTOROLA 10276, 11106,
11483
MR ZAP 11112
MR. ZAP 11112
NEC 11496
NOKIA 11569
NOOS 10817, 11624
NTL 10003, 11060,
11068
ONO 11068
OPTUS 10276
PACE 11060, 11068,
11577
PANASONIC 10375, 11488
PHILIPS 10817
PIONEER 11021, 11500
PVP STEREO
VISUAL MATRIX
10003
SAGEM 10817, 11112,
11624
SAMSUNG 11060, 11666
SATBOX 10375
SCIENTIFIC ATLANTA
11510
SONY 11460
STARCOM 10003
SUMITOMO 11500, 11503,
11504
SUPERCABLE
10276
TELE DANMARK
11016

TELEWEST 11068
THOMSON 11110, 11734
TORX 10003
TOSHIBA 11509
TRI-VISION 11257
UNITED CABLE
10003
UPC 11582
US ELECTRONICS
10276

**CABLE/PVR
COMBINATION**

FRANCE TELECOM 11734
FREEBOX 11482
MOTOROLA 11106
NOKIA 11569
NOOS 11624
SUPERCABLE 10276
THOMSON 11734
UPC 11582

**DBS/PVR
COMBINATION**

@SAT 11300
ATSAT 11300
BRITISH SKY BROADCASTING
11175
CANALSATELLITE
11339
COMAG 11412
DIGIFUSION 11645
DIRECTV 10099, 10639
DREAM MULTIMEDIA
11237
ECHOSTAR 10610
FORCE 11194
FOXTEL 11356
GBSAT 11214
HUMAX 11176, 11427,
11670, 11675
KATHREIN 11221, 11561
MAXIMUM 11334
NOKIA 11310, 11311
OPENTEL 11412
PACE 11423, 11623
PANASONIC 11320
PHILIPS 10099
REBOX 11214
SAGEM 11253, 11307,
11692
SHARP 11489
SIEMENS 11657
SKY 11175, 11848,
11850
SKYPLUS 11412
SONY 10639
STRONG 11300
THOMSON 11534, 11900
TOPFIELD 11206, 11545
TPS 11253, 11307
ZEHNDER 11075, 11412

SATELLITE RECEIVER

@SAT 11300
@SKY 11334
ABSAT 10713
ADB 10642, 11259,
11367, 11473,
11491
AIWA 11514, 11515
AKAI 10200
ALBA 10713, 11284
ALLSAT 10200, 11017,
11043
ALLSONIC 10369
ALLTECH 10713
ALLVISION 11232, 11334,
11412
AMITRONICA 10713
AMPERE 10132
AMSTRAD 10132, 10713,
10847, 10885,
11113, 11175
ANGLO 10713
ANKARO 10369, 10713,
11279
ANTSAT 11017, 11083
ARCON 11043, 11075,
11279
ARNION 11300
ASAT 10200
ASCI 10114, 11334,
11461
ASLF 10713
ASSCOM 10853
ASTON 11129
ASTRA 10713
ASTRO 10133, 10173,
10369, 10658,
11099, 11100,
11113
ATSAT 11300
ATSKY 11334
AUDIOLINE 11429
AURORA 10879
AUSTAR 10642, 10879,
11259
AXIS 10369, 11111
B@YTRONIC 11412
BENTLEY WALKER
11017
BEST 10369
BIG SAT 11457
BLACK DIAMOND
11284
BLAUPUNKT 10173
BLUE SKY 10713
BOCA 10132, 10713,
11232, 11366,
11474
BOSTON 11251
BRAINWAVE 10658
BRITISH SKY BROADCASTING
10847, 11175
BROCO 10713

BSKYB 10847, 11175
BT 11296
BUBU SAT 10713
BUSH 11284, 11471,
11672
CANAL DIGITAL
10853, 11622
CANAL+ 10853
CANALSATELLITE
10853, 11339,
11853
CENTREX 11457
CGV 11413
CHESS 10114, 10713,
11334
CITYCOM 10299, 10818,
11075, 11176,
11232
COLOMBIA 10132
COLUMBIA 10132
COMAG 10132, 11232,
11366, 11412,
11413, 11579
CONDOR 10369
CONRAD 10132, 10369
COSHIP 11457
CYRUS 10200
D-BOX 10873
DAEWOO 10713, 11111,
11296, 11743
DELTASAT 11075
DGTEC 11242
DIGENIUS 10299, 11161
DIGIALITY 11685
DIGIFUSION 11645
DIGIQUEST 11457, 11473
DIGISAT 11232
DIGISKY 11457
DIGITALL WORLD
11227
DIJAM 11296
DIRECTV 10099, 10639
DISTRATEL 10885, 11283,
11704
DMT 11075
DNT 10200
DREAM MULTIMEDIA
11237
DUNE 10369
DX ANTENNA 11530
ECHOSTAR 10167, 10610,
10713, 10853,
11200, 11323,
11409, 11467,
11473, 11477
EINHELL 10132, 10713
ELAP 10587, 10713,
11129, 11567
ELSAT 10713
ELTA 10200, 10369
EMME ESSE 10369
EMTECH 11214
ENGEL 10713, 11017,
11251

EURIEULT	10885	JAEGER	11334	MICRO	10713	PMB	10713
EUROLINE	11251	JVC	11507, 11531, 11532	MICRO ELEKTRONIC	10299, 10369	PREISNER	10132, 10262, 11113, 11366
EUROPHON	10132, 10299	K-SAT	10713	MICROMAXX	11075	PREMIER	10292
EUROSKY	10114, 10132, 10262, 10299, 10369	KAMM	10713	MICROSTAR	10713	PREMIERE	10292, 10873, 11429
EUROSTAR	10818, 10898	KAON	11300	MICROTEC	10713	PRIMACOM	11111
EUTELSAT	10713	KATELCO	11111	MORGAN'S	10132, 10200, 10713, 11232, 11412	QUADRAL	10369
FENNER	10369, 10713	KATHREIN	10114, 10173, 10200, 10249, 10442, 10480, 10504, 10553, 10622, 10658, 10713, 10818, 10898, 11221, 11416, 11561, 11567	MULTICHOICE	10642, 10879	QUELLE	10299
FERGUSON	10711, 11291	KENNEX	10125	MYRYAD	10200	RADIOLA	10200
FINLUX	10573	KENWOOD	10853	MYSAT	10713	RADIX	11113
FLAIR MATE	10713	KEY WEST	10132	NEC	11270, 11519	RCA	11291
FMD	11457	KITON	10114	NEOTION	11334	REBOX	11214
FORCE	11194	KOSCOM	11043	NETGEM	11322	RED STAR	10369
FORTEC STAR	11017, 11083	KOSMOS	10442	NETSAT	10099	REGAL	11251
FOXTEL	10879, 11356	KREILING	10114, 10249, 10658, 11461	NEUF TELECOM	11322	RFT	10200, 10541
FRACARRO	10125	KREISELMEYER	10173	NEUF TV	11322	ROADSTAR	10713, 10853
FTEMAXIMAL	10369, 10713, 11556	L&S ELECTRONIC	10132, 10369, 11043, 11334	NEUHAUS	10713	ROVER	10369, 10713
FUBA	10173, 10262, 10299, 10369, 10573, 11161, 11214	LASAT	10132, 10173, 10299, 10369	NEULING	10132, 11232	S-ZWO	11207
FUGIONKYO	10125	LEMON	11461	NEUSAT	10587, 10713, 11279	SAB	11251
GALAXIS	10369, 10853, 11111, 11557	LENCO	10369, 10713	NEVELING	11161	SABA	10885
GARDINER	10818	LENOXX	11611	NEXTWAVE	11017	SAGEM	10820, 11114, 11253, 11307, 11690, 11691, 11692, 11694
GARNET	11075	LG	11075, 11226	NIKKO	10200, 10713	SAMSUNG	10853, 11017, 11206, 11243, 11293, 11458, 11570
GBSAT	11214	LIFESAT	10132, 10299, 10369, 10713, 11043	NOKIA	10573, 10751, 10853, 10873, 11023, 11223, 11310, 11311, 11723	SANYO	11219
GECCO	11157, 11273, 11412	LIFETEC	10587	ORBITEC	10114, 10541, 11099, 11100	SAT CONTROL	11300
GENERAL SATELLITE	11176	LODOS	11284	ORBIS	11232, 11334, 11412	SAT TEAM	10713
GF	11043	LOGIX	11017, 11075	ORBITECH	10114, 10541, 11099, 11100	SATEC	10713
GF STAR	11043	LORENZEN	10132, 10299, 10867, 11161, 11579	P/SAT	11232	SATELCO	10369, 11232
GLOBO	11251, 11626	LUPUS	10369	PACE	10200, 10329, 10720, 10847, 10853, 10867, 11175, 11323, 11423, 11623, 11850	SATPLUS	11100
GOD DIGITAL	10200	LUXOR	10573	PACIFIC	11284	SATSTATION	11083
GOLD BOX	10292, 10853	LUXORIT	11681	PACKARD BELL	11111	SCHAUB LORENZ	11214
GOLDEN INTERSTAR	11283	M VISION	11557	PALCOM	10299, 10587, 11161, 11409	SCHNEIDER	11206, 11251
GOLDVISION	11017	MANATA	10132, 10713	PANASAT	10879	SCHWAIGER	10132, 10504, 10587, 10885, 11075, 11083, 11111, 11334, 11412, 11457, 11474
GOODMANS	11246, 11284	MANHATTAN	11017, 11083	PANASONIC	10847, 11104, 11304, 11320, 11404, 11508, 11526, 11527, 11528	SCS	10299
GRUNDIG	10173, 10847, 10853, 10879, 11291	MARANTZ	10200	PANDA	10173	SEDEA ELECTRONIQUE	10125, 10132, 11206, 11283
HAENSEL & GRETEL	10132	MASPRO	10173, 10713, 11520, 11530	PANSAT	11011	SEG	10114, 10369, 11075, 11251, 11626
HANDAN	11622	MATSUI	10173, 11284	PATRIOT	10132	SEPTIMO	10885
HANSEATIC	11099, 11100	MAXIMUM	11075, 11334, 11685	PHILIPS	10099, 10133, 10173, 10200, 10292, 10818, 10853, 10898, 11114, 11118, 11672	SERINO	10610
HAUPPAUGE	11672	MDS	11225	PHONOTREND	11017, 11200	SERVISAT	10713, 11251
HB	11214	MEDIACOM	11206	PILOTIME	11339	SHARP	10541, 11489, 11513, 11517
HDT	11011	MEDIASAT	10292, 10853	PINO	11334	SIEMENS	10173, 11657
HE@D	11279	MEDION	10132, 10299, 10369, 10713, 11043, 11075, 11232, 11334, 11412, 11626	PIONEER	10292, 10329, 10352, 10853, 11308	SILVA	10299
HIRSCHMANN	10125, 10173, 10299, 10369, 10573, 11111, 11232, 11412	MEGA	10200	PLASMA TIC	10442	SKANTIN	10713
HITACHI	11250, 11284, 11518, 11523, 11525	MELECTRONIC	10818			SKARDIN	10587
HUMAX	11176, 11225, 11427, 11648, 11670, 11675, 11743	METRONIC	10132, 10713, 10818, 10885, 11279, 11283, 11334, 11691, 11704			SKR	10713
HUTH	10132, 11017, 11075	METZ	10173			SKT	11449
HYUNDAI	11011, 11075					SKY	10099, 10847, 11175, 11848, 11849, 11850
ICAN	11367					SKY ITALIA	11848, 11849
ID DIGITAL	11176					SKY XL	11251, 11412
ILLUSION SAT	11557					SKY+	11175
IMPERIAL	11429					SKYMASTER	10587, 10713, 11075, 11200, 11409, 11611
INGELEN	10114					SKYMAX	10200
INTERNATIONAL	10132					SKYPLUS	11232, 11334, 11412
INTERSTAR	11017, 11214						

SKYSAT	10114, 10713	TOPFIELD	11206, 11207, 11208, 11545, 11722	MIND	11272	ANSONIC	20009, 20292, 20370, 20668
SKYVISION	11334			NIVEUS MEDIA			
SL	10132, 10299				11272	APEX DIGITAL	20890, 21217
SM ELECTRONIC		TOSHIBA	11501, 11516, 11530	NORTHGATE	11272	ARDEM	20037, 20714
	10587, 10713, 11200, 11409			PACKARD BELL		ARISTONA	20037, 20556
SMART	10132, 10299, 10713, 11113, 11157, 11232, 11273, 11413	TPS	10820, 11253, 11307		11272	ART	21037
		TRIAD	10372	PINNACLE SYSTEMS		ASORA	20009
SONY	10282, 10292, 10639, 10847, 10853, 11524, 11558	TRIAx	10114, 10132, 10200, 10713, 10853, 11099, 11113, 11157, 11227, 11251, 11291, 11296	PIONEER	11447	ASUKA	20218, 20264
SR	10132			RICAVISION	11010	AUDIOSONIC	20009, 20037, 20109, 20218, 20264, 20370, 20374, 20486, 20714, 20715
STARLITE	10200	TT-MICRO	11429	SHARP	11010	AUDIOTON	20264, 20486
STREAM	11848	TURNSAT	10713	SONY	11272, 11733	AUDIOWORLD	20698
STRONG	10125, 10132, 10369, 10713, 10820, 10853, 10879, 11146, 11157, 11258, 11300, 11409, 11430, 11626	TWINNER	10713	STACK 9	11272	AWA	20009, 20108, 20606
		UEC	10879	SYSTEMAX	11272	AXXENT	20009
SUNNY	11300	UNIDEN	11521	TOSHIBA	11272	BAIRD	20208
SUNNY SOUND		UNISAT	10132, 10200	TOUCH	11272	BANG & OLUFSEN	20565
	10369	UNITED	11251	VIEWSONIC	11272	BASIC LINE	20009, 20037, 20218, 20374, 20455, 20556, 20668, 21037, 21163
SUNSAT	10713	UNIVERSUM	10114, 10173, 10299, 11099, 11251	VOODOO	11272	BAUER	20805
SUNSTAR	10132, 10369, 10642	VAN HUNEN	11161	ZT GROUP	11272	BAUR	20037, 20361, 20512
SYSTEC	11334	VARIOSAT	10173			BEAUMARK	20178
TARBS	11225	VEGA	10369	TV		BEKO	20037, 20370, 20418, 20486, 20606, 20714, 20715, 20808, 21037
TBOSTON	11457	VENTANA	10200	A.R. SYSTEMS	20374, 20455	BELSON	20698
TEAC	11225, 11227, 11251, 11322	VESTEL	10114, 11251, 10125, 11279, 11283	ACER	21339	BEON	20037, 20418
TECHNISAT	10114, 10200, 10262, 10541, 11099, 11100, 11322	VISIONIC	10114, 10713, 11129, 11457	ACURA	20009	BERTHEN	20668
		VISIOSAT	10114, 10713, 11129, 11457	ADL	21217	BESTAR	20037, 20370, 20374
TECHNOMATE		VTECH	10818	ADMIRAL	20093, 20163, 20264	BLACK DIAMOND	20614, 20821, 21037, 21909
	11283, 11610	WISI	10173, 10299, 10372, 10406, 10638	ADVENT	20817	BLAUPUNKT	20170, 20195, 20200, 20327, 20455
TECHNOSONIC	11672	WISPLUS	11258	AGB	20516	BLUE SKY	20037, 20218, 20455, 20487, 20556, 20668, 20714, 20715, 20808, 21037, 21191
TECHNOTREND	11429	WORLDSAT	10114, 11214, 11251, 11323	AIKO	20009, 20264	BLUESKY	21388
TECHNOWELT	10132	XRYPTON	10369	AIM	20805	BOOTS	20009
TECHSAN	11017	XSAT	10713, 10847, 11214, 11323	AIWA	21180	BOXLIGHT	20736
TECHWOOD	10114, 11284			AKAI	20009, 20035, 20037, 20163, 20178, 20208, 20218, 20264, 20361, 20371, 20433, 20473, 20480, 20516, 20548, 20556, 20602, 20606, 20631, 20696, 20714, 20715, 20729, 20745, 20753, 21207	BPL	20037, 20896
TEKCOMM	11017	ZEHNDR	10114, 10369, 10504, 10818, 11075, 11232, 11251, 11334, 11412, 11413	AKIBA	20037, 20218, 20455	BRANDT	20109, 20335, 20560, 20625, 20714
TELE SYSTEM ELECTRONIC	11611			AKITO	20037	BRINKMANN	20037, 20418, 20486, 20668
TELECIEL	11043	HDTV DECORDER		AKURA	20009, 20037, 20218, 20264, 20412, 20668, 20714, 21037, 21982	BTC	20218
TELEKA	10262	PIONEER	11010	ALBA	20009, 20037, 20163, 20218, 20355, 20371, 20418, 20443, 20487, 20668, 20714, 21037	BUSH	20009, 20037, 20208, 20218, 20264, 20355, 20361, 20371, 20374, 20487, 20556, 20614, 20617, 20660, 20668, 20698, 20714, 20778, 21037, 21243
TELESTAR	10114, 11099, 11100, 11251, 11334	SHARP	11010	ALL-TEL	20865	BYDESIGN	21309, 21311
TELESYSTEM	11251, 11409			ALLSTAR	20037		
TELETECH	10114	OTHER VIDEO ACCESSORIES		AMPLIVISION	20370		
TELEVES	10132, 11214, 11300	ABS	11272	AMSTRAD	20009, 20037, 20218, 20264, 20371, 20412, 20433, 20516, 21037		
TELEWIRE	11232	ALIENWARE	11272	ANAM	20009, 20250		
TEVEBOX	11681	CYBERPOWER	11272	ANAM NATIONAL2	0250		
TEVION	10713, 11409, 11622	GATEWAY	11272	ANDERSSON	21149, 21163		
THOMSON	10292, 10711, 10713, 10820, 10847, 10853, 11046, 11175, 11291, 11498, 11534, 11900	HAUPPAUGE	11408	ANGLO	20009, 20264		
		HEWLETT PACKARD	11272	ANITECH	20009, 20037		
TINY	11672	HOWARD COMPUTERS	11272				
TIOKO	10132	HP	11272				
TOKAI	10200	HUSH	11272				
TONNA	10587, 10713, 11611	IBUYPOWER	11272				
		LINKSYS	11272				
		MEDIA CENTER PC	11272				
		MICROSOFT	11272				

CANTON	20218	DICK SMITH ELECTRONICS	FIRSTLINE	20009, 20037, 20208, 20361, 20374, 20411, 20556, 20668, 20714, 20808, 21037, 21191, 21307, 21363, 21388	GRANADA	20037, 20108, 20163, 20208, 20226, 20473, 20516, 20548, 20560	
CARAD	20610, 20668, 21037	DIGATRON	20037		GRANDIN	20009, 20037, 20163, 20374, 20455, 20610, 20668, 20714, 20865, 20880, 21037, 21191, 21374, 21388	
CARENA	20037, 20455	DIGILINE	20105, 20668				
CARVER	20054, 20170	DIGITAL LIFE	20780, 20872, 20891				
CASCADE	20009, 20037	DIGITOR	20037, 20698	FISHER	20208, 20370, 20555		
CASIO	20037	DIGIX	20880	FLINT	20037, 20218, 20264, 20455, 20610		
CATHAY	20037	DIXI	20009, 20037	FORCE	21149	GRUNDIG	20037, 20195, 20443, 20487, 20556, 20587, 20740, 21223
CCE	20037	DL	20891	FORMENTI	20037	H&B	20808
CELEBRITY	20000	DMTECH	21338	FORTRESS	20093	HAIER	20698, 20891
CELESTIAL	20820, 20821	DOMEOS	20668	FRABA	20037, 20370	HALLMARK	20178
CENTREX	20780	DOMLAND	20394	FRAC	20009, 20037, 20370, 20610	HANIMEX	20218
CENTRUM	21037	DREAM VISION	21704	FRIAC	20009, 20037, 20370, 20610	HANSEATIC	20009, 20037, 20361, 20377, 20394, 20556, 20634, 20714, 20808
CENTURION	20037	DSE	20698	FRONTECH	20009, 20163, 20264	HANTAREX	20009, 20037, 20516, 20829, 20865, 21338
CGE	20074, 20370, 20418	DUAL	20037, 20352, 20394	FUJIMARO	20865	HANTOR	20037
CHANGHONG	20821	DVX	20891	FUJITSU	20009, 20683, 20853	HARMAN/KARDON	20054
CIMLINE	20009, 20218	DYNATRON	20037	FUJITSU GENERAL	20009, 20683	HARSPER	20865
CITIZEN	20060	E-ELITE	20218			HARWA	20773, 21196, 21269
CITY	20009	ECCO	20773	GE	20093, 20178, 20560, 20625, 20735	HARWOOD	20009, 20037, 20412, 20487
CLARIVOX	20037	EDISON-MINERVA	20487	GEC	20037, 20163, 20361, 20516	HAVERMY	20093
CLATRONIC	20009, 20037, 20218, 20264, 20370, 20371, 20606, 20714	EIKI	20735	GELOSO	20009, 20374	HCM	20009, 20037, 20218, 20264, 20412, 20418
CLAYTON	21037	ELBE	20292, 20411, 20435, 20516, 20610	GENERAL TECHNIC	20009	HELIOS	20865
CONDOR	20009, 20037, 20264, 20370, 20411, 20418	ELBE-SHARP	20516	GENESIS	20009	HEMA	20009
CONIA	20754	ELECTROBAND	20000	GENEXXA	20009, 20163, 20218	HIKONA	20218
CONRAC	20808	ELECTROGRAPH	21755	GERICOM	20808, 20865, 20880, 21206, 21217, 21298	HINARI	20009, 20037, 20218, 20264, 20355
CONTEC	20009, 20037	ELEKTA	20264	GOLDFUNK	20668	HISAWA	20218, 20455, 20610, 20714
CONTINENTAL EDISON	20109, 20487	ELIN	20009, 20037, 20361, 20548	GOLDSTAR	20001, 20037, 20109, 20163, 20178, 20361, 20377, 20606, 20714, 20715	HISENSE	20508, 20556, 20780, 21363
COSMEL	20037	ELITE	20218	GOODING	20487	HITACHI	20037, 20105, 20108, 20109, 20145, 20163, 20178, 20225, 20473, 20480, 20481, 20492, 20516, 20548, 20578, 20634, 20744, 20797, 21037, 21149, 21194, 21576
CROSLEY	20054, 20074	ELTA	20009, 20264	GOODMANS	20009, 20035, 20037, 20218, 20264, 20335, 20360, 20371, 20374, 20480, 20487, 20516, 20556, 20560, 20634, 20668, 20714, 20808, 20880, 21037, 21163, 21909		
CROWN	20009, 20037, 20053, 20208, 20370, 20412, 20418, 20486, 20487, 20606, 20712, 20714, 20715, 21037	EMERSON	20037, 20178, 20361, 20370, 20371, 20486, 20714, 21909				
CS ELECTRONICS	20218	ENVISION	21365				
CURTIS MATHES	20054, 20060, 20093, 20145	ERRER	20037				
CYBERTRON	20218	ESC	20037				
CYTRONIX	21298	ETRON	20001, 20009				
D-VISION	20556	EUROFEEL	20264				
DAEWOO	20009, 20037, 20218, 20374, 20556, 20634, 20865, 20880, 21307, 21909	EUROMAN	20037, 20264				
DAINICHI	20218	EUROPHON	20516				
DANSAI	20009, 20035, 20037, 20208	EVOLUTION	21756				
DANSETTE	20412	EXQUISIT	20037				
DANTAX	20714, 20715	FENNER	20009, 20374				
DAVIS	20736	FERGUSON	20037, 20053, 20109, 20195, 20335, 20443, 20548, 20560, 20625, 21037				
DAYTEK	21207	FIDELITY	20037, 20163, 20264, 20361, 20371, 20412, 20512				
DAYTON	20009, 21207	FINLANDIA	20163, 20208, 20346, 20548				
DAYTRON	20374	FINLUX	20037, 20105, 20346, 20411, 20473, 20480, 20492, 20516, 20631, 20714, 20715, 20808				
DE GRAAF	20208, 20548						
DECCA	20037, 20516						
DENKO	20264						
DENON	20145, 20511						
DENVER	20037, 20587, 21189						
DESMET	20009, 20037						
DIAMANT	20037						
DIAMOND	20825						

HYPSON	20037, 20264, 20455, 20668, 20714, 20715, 21037	KENNEDY	20435	MARANTZ	20037, 20054, 20412, 20556, 20704	NATIONAL	20226
		KENNEX	21037			NEC	20009, 20053, 20156, 20170, 20374, 20455, 20587, 20704, 21704
HYUNDAI	20860, 20865, 20876, 21152, 21244, 21294	KIOTA	20001	MARK	20037, 20714, 20715	NECKERMANN	20037, 20200, 20327, 20370, 20411, 20418, 20556
IBERIA	20037	KITON	20037, 20668	MASUDA	20009, 20218	NEI	20037, 20371
ICE	20218, 20264, 20371	KNEISSEL	20037, 20292, 20374, 20411, 20435, 20556, 20610	MATSUI	20009, 20035, 20037, 20195, 20208, 20335, 20355, 20371, 20433, 20443, 20455, 20487, 20516, 20556, 20714, 21037	NEOVIA	20865, 20876, 21206, 21318, 21338, 21371, 21373, 21376, 21390
ICES	20218	KONKA	20037, 20218, 20371, 20418, 20587, 20641, 20714, 20754	MATSUSHITA	20250, 20650	NETSAT	20037
IYAMA	20877, 21217			MAXENT	21755	NETTV	21755
IMPERIAL	20037, 20074, 20370, 20418	KONTAKT	20487	MEDIATOR	20037	NEUFUNK	20037, 20218, 20556, 20610, 20714
INDIANA	20037	KORPEL	20037	MEDION	20037, 20512, 20556, 20668, 20698, 20714, 20808, 20880, 21037, 21248	NIKKAI	20009, 20035, 20037, 20218, 20264
INFINITY	20054	KOYODA	20009			NIKKO	20178
INFOCUS	20736, 20752, 21164, 21206	KREISEN	20876	MEGAS	20610	NOKIA	20163, 20208, 20346, 20361, 20374, 20473, 20480, 20548, 20606, 20610, 20631
INGELEN	20163, 20487, 20610, 20714	KYOSHU	20412, 20418	MEGATRON	20145, 20178		
INGERSOLL	20009	KYOTO	20163	MEI	21037		
INNO HIT	20009, 20516, 21163	L&S ELECTRONIC	20714, 20808	MELELECTRONIC	20009, 20037, 20105, 20163, 20195, 20346, 20374, 20411, 20480, 20492, 20512, 20634, 20714		
INNOWERT	20865, 21298	LASAT	20486			NORCENT	21365
INTERBUY	20037, 20264	LEADER	20009	MEMOREX	20009, 20060, 20178, 20250, 21037	NORDMENDE	20037, 20109, 20195, 20560, 20714
INTERFUNK	20037, 20163, 20200, 20327, 20361, 20512	LECSON	20037	MERCURY	20009	NORMEREL	20037
INTERNAL	20037, 21909	LEMAIR	20411	METRONIC	20625	NOVATRONIC	20037, 20105, 20374
INTERVISION	20009, 20037, 20218, 20264, 20377, 20394, 20455, 20486, 20487	LENCO	20037, 20374	METZ	20037, 20367, 20388, 20447, 20587, 20668, 20746, 21163	OCEANIC	20163, 20208, 20361, 20473, 20548
IRRADIO	20218, 20371	LEYCO	20037, 20264	MGA	20178	OKANO	20009, 20037, 20370
ISUKAI	20037, 20218, 20455	LG	20037, 20178, 20442, 20556, 20698, 20714, 20715, 20829, 21146, 21148, 21191	MICROMAXX	20037, 20668, 20808, 21037	OMEGA	20264
ITS	20264, 20371	LIESENK & TTER	20037	MICROSTAR	20808	OMNI	20891
ITT	20163, 20208, 20346, 20361, 20473, 20480, 20548, 20610	LIESENKOTTER	20037, 20327	MIKOMI	21149	ONIMAX	20714
ITT NOKIA	20163, 20208, 20346, 20361, 20473, 20480, 20548, 20606, 20610	LIFETEC	20037, 20218, 20374, 20668, 20714, 21037	MINATO	20037	ONWA	20218, 20371, 20433
ITV	20037, 20264, 20374	LOCAL INDIA TV	20264, 20371, 20602	MINERVA	20108, 20487, 20516	OPTIMUS	20250, 20650
IX	20877	LODOS	21037			OPTONICA	20093
JBL	20054	LOEWE	20037, 20136, 20292, 20512, 20516, 20633, 20790	MITSUBISHI	20037, 20093, 20108, 20178, 20250, 20512, 20556, 21037	ORION	20037, 20355, 20412, 20443, 20516, 20556, 20714, 20880
JCB	20000	LOGIK	20001, 20773, 20880, 21217	MIVAR	20292, 20516, 20609	ORLINE	20037, 20218
JDV	21982	LOGIX	20668	MONACO	20009	ORMOND	20668, 21037
JENSEN	20817	LUKER	21982	MORGAN'S	20037	ORSOWE	20516
JMB	20443, 20556, 20634	LUMA	21037	MOTOROLA	20093	OSAKI	20037, 20218, 20264, 20355, 20374, 20412, 20556
JOCEL	20712	LUX MAY	20009, 20037	MTC	20060, 20370, 20512	OSO	20218
JUBILEE	20556	LUXOR	20163, 20208, 20361, 20473, 20480, 20548, 20631, 21037, 21163	MTLOGIC	20714	OSUME	20037, 20218
JVC	20053, 20093, 20218, 20371, 20418, 20606, 20650, 20653, 20683, 20731	LXI	20054, 20156, 20178	MULTITEC	20037, 20486, 20668, 21037	OTTO VERSAND	20037, 20093, 20109, 20226, 20361, 20512, 20556
KAISUI	20009, 20037, 20218, 20455	M ELECTRONIC	20009, 20037, 20105, 20109, 20163, 20346, 20374, 20480	MULTITECH	20009, 20037, 20264, 20486	PACIFIC	20443, 20556, 20714, 21037
KAPSCH	20163, 20361	MADISON	20037	MURPHY	20163	PALLADIUM	20037, 20370, 20411, 20418, 20714
KARCHER	20264, 20606, 20610, 20714, 20778	MAGNADYNE	20516	MUSIKLAND	20218		
KATHREIN	20556	MAGNAFON	20516	MYRYAD	20556		
KAWA	20371	MAGNAVOX	20054, 20780	NAD	20156, 20178, 20361		
KB ARISTOCRAT	20163	MAGNUM	20037, 20714, 20715	NAIKO	20037, 20606, 21982		
KENDO	20037, 20411, 20610	MANESTH	20035, 20037, 20264	NAT	20226		
		MANHATTAN	20037, 20668, 20778, 21037				

PALSONIC	20001, 20037, 20264, 20418, 20698, 20773	RADIOLA	20037, 20556	SCHNEIDER	20037, 20163, 20218, 20352, 20361, 20371, 20394, 20556, 20668, 20714, 21037	SOUND & VISION	20374
PANAMA	20037, 20264	RADIOMARELLI	20037, 20516			SOUNDESIGN	20178
PANASHIBA	20001	RADIOSHACK	20037, 20178			SOUNDWAVE	20037, 20418, 20715
PANASONIC	20037, 20163, 20226, 20250, 20361, 20367, 20516, 20548, 20650, 20853, 21210, 21310	RADIOTONE	20009, 20037, 20264, 20412, 20668, 21037	SCOTCH	20178	SPECTRA	20009
PANAVISION	20037, 20411	RCA	20093, 20625, 20679	SCOTLAND	20163	SSANGYONG	20009
PATHE CINEMA		REALISTIC	20178	SCOTT	20178	STANDARD	20009, 20037, 20218, 20374, 21037
	20163	REDIFFUSION	20346, 20361, 20548	SEARS	20054, 20156, 20178	STARLITE	20009, 20037, 20264
PAUSA	20009	REFLEX	20037, 20668, 21037	SEAWAY	20634	STENWAY	20218
PENNEY	20060, 20156, 20178	RELISYS	20865, 20876, 20877, 20878, 21206, 21207, 21268, 21298	SEELVER	21037	STERN	20163, 20411
PERDIO	20037, 20163	REOC	20714	SEG	20009, 20037, 20218, 20264, 20487, 20634, 20668, 21037, 21163	STEVISSON	21982
PHILCO	20037, 20054, 20074, 20145, 20370, 20418	REVOX	20037	SEI	20516	STRATO	20009, 20037, 20264
PHILIPS	20009, 20037, 20054, 20200, 20361, 20374, 20556, 20772, 21756	REX	20163, 20264, 20411	SEI-SINUDYNE		STRONG	21149, 21163
PHOENIX	20037, 20486	RFT	20037, 20264	SELECO	20037, 20516, 20163, 20264, 20346, 20371, 20411, 20435	SUNKAI	20355, 20455, 20487, 20610, 20865
PHONOLA	20037	RINEX	20773	SEMP	20156	SUNSTAR	20009, 20037, 20264, 20371
PIONEER	20037, 20109, 20163, 20361, 20486, 20512, 20679, 20760	ROADSTAR	20009, 20037, 20218, 20264, 20418, 20668, 20714, 21037, 21189	SENCORA	20009	SUNWOOD	20037
PIONIER	20486	ROVER	20877	SENTRA	20035	SUPERLA	20516
PLANTRON	20009	ROWA	20698, 20712	SERINO	20093, 20455, 20610	SUPERSCAN	20093
PLAYSONIC	20037, 20714, 20715	ROYAL LUX	20335, 20412	SHARP	20053, 20093, 20200, 20491, 20516, 21163, 21193	SUPERSONIC	21189
POLAROID	20865	SABA	20109, 20163, 20250, 20335, 20361, 20498, 20516, 20548, 20560, 20625, 20714	SHENG CHIA	20093	SUPERTECH	20009, 20037, 20218
PORTLAND	20374	SAGEM	20455, 20610, 20830, 21313	SHINTOSHI	20037	SUPRA	20009
POWERPOINT	20037, 20487, 20698	SAISHO	20009, 20264, 20516	SHIVAKI	20037, 20443	SUPREME	20000
PRANDONI-PRINCE	20361, 20516	SAIVOD	20037, 20668, 20712, 21037, 21163, 21982	SIAREM	20516	SUSUMU	20218, 20335
PRIMA	20264, 20412	SAKAI	20163	SIEMENS	20037, 20195, 20200, 20327	SVK	20587, 20865, 20872
PRINSTON	21037	SALORA	20163, 20208, 20361, 20480, 20516, 20548, 20631	SIERA	20556	SYLVANIA	20054
PRINZ	20361	SALSA	20335	SIESTA	20370	SYSLINE	20037
PROFEX	20009, 20163, 20361	SAMBERS	20516	SILVA	20037, 20361	T+A	20447
PROFI	20009	SAMPO	21755	SILVA SCHNEIDER	20037	TANDBERG	20367
PROFITRONIC	20037	SAMSUNG	20009, 20037, 20060, 20163, 20178, 20208, 20264, 20370, 20482, 20556, 20587, 20618, 20644	SILVER	20361, 20715	TANDY	20093, 20163, 20218
PROLINE	20037, 20411, 20625, 20634, 21037	SANSUI	20037, 20727, 20729, 20861	SILVERCREST	21037	TARGA	21307
PROSONIC	20037, 20668, 20714	SANTON	20009	SINGER	20009, 20335, 20433, 20435	TASHIKO	20163
PROTECH	20009, 20037, 20264, 20418, 20486, 20668, 21037	SANYO	20088, 20108, 20170, 20208, 20370, 20555, 20704, 20735	SINOTEC	20773	TATUNG	20037, 20516, 21756
PROTON	20178	SBR	20037, 20556	SINUDYNE	20516	TCM	20714, 20808
PROVISION	20037, 20556, 20714	SCEPTRE	21217	SKY	20037, 20880	TEAC	20009, 20037, 20170, 20178, 20264, 20412, 20418, 20455, 20512, 20668, 20712, 21037, 21149, 21755, 21909
PROXIMA	20735	SCHAUB LORENZ	20361, 20374, 20486, 20548, 20606, 20714, 21191	SLIDING	20865, 20880, 21318, 21374, 21388	TEC	20009, 20037
PYE	20037, 20374, 20556			SLX	20668	TECH LINE	20037, 20668
QUADRAL	20218			SMARAGD	20487	TECHNICS	20250, 20556, 20650
QUASAR	20009, 20250, 20650, 20865			SOEMTRON	20865, 21298	TECHNISAT	20556
QUELLE	20037, 20074, 20200, 20327, 20361, 20512, 20668, 21037			SOLAVOX	20037, 20163, 20361, 20548	TECHNISSON	20714
R-LINE	20037			SONAWA	20218	TECHNOSONIC	20556
RADIALVA	20218			SONIKO	20037	TECHWOOD	21163
				SONITRON	20208, 20370	TECNIMAGEN	20556
				SONOKO	20009, 20037	TEDELEX	20009, 20891
				SONOLOR	20163, 20208, 20361, 20548	TEKNIKA	20054, 20060
				SONTEC	20009, 20037, 20370	TELECOR	20394
				SONY	20000, 20037, 20053, 20093, 20145, 20156, 20170, 20250, 20353, 21100, 21505, 21751	TELEFUNKEN	20037, 20074, 20109, 20335, 20346, 20486, 20498, 20560, 20625, 20714, 20896
						TELEFUSION	20037
						TELEGAZI	20037
						TELEMAGIC	20735

DICK SMITH ELECTRONICS		GRUNDIG	30034, 30072, 30081, 30226, 30320, 30347, 30348, 30352	LG	30037, 30480	NIKKO	30037
	30642			LIFETEC	30348	NIKON	30034
DIGITOR	30642			LINKSYS	31972	NIVEUS MEDIA	
DSE	30642			LLOYD'S	30000		31972
DUAL	30000, 30041, 30081, 30278, 30348	HANIMEX	30352	LOEWE	30037, 30081, 30162, 31562	NOBLEX	30240
		HANSEATIC	30037, 30038, 30081	LOGIK	30072, 30106, 30240	NOKIA	30041, 30042, 30048, 30081, 30104, 30106, 30240, 30278, 30315
DUMONT	30000, 30081, 30104	HARLEY DAVIDSON	30000	LUX MAY	30072		
DYNATECH	30000	HARMAN/KARDON		LUXOR	30043, 30048, 30104, 30106, 30315	NORDMENDE	30041, 30067, 30320, 30321
ELBE	30038, 30278		30038, 30081				
ELCATECH	30072	HARWOOD	30072	LXI	30037	NORTHGATE	31972
ELECTROHOME		HCM	30072	M ELECTRONIC		OCEANIC	30000, 30041, 30048, 30081, 30104, 30106
	30037	HEWLETT PACKARD			30000, 30038		
ELECTROPHONIC			31972	MAGNASONIC	30278	OKANO	30072, 30278, 30315, 30348
	30037	HINARI	30041, 30072, 30240, 30278, 30352	MAGNAVOX	30000, 30081, 30642		
ELIN	30240			MAGNIN	30240	OLYMPUS	30226
ELSAY	30072	HISAWA	30352	MAGNUM	30642	ONIMAX	30642
ELTA	30072, 30278	HISCHITO	30045	MANESTH	30045, 30072, 30081	OPTIMUS	30037, 30048, 30104, 30162
EMEREX	30032	HITACHI	30000, 30037, 30041, 30042, 30081, 30166, 30240	MARANTZ	30038, 30081	ORBIT	30072
EMERSON	30000, 30037, 30043, 30045, 30072, 30278, 30637	HOEHER	30278, 30642	MARK	30000, 30278	ORION	30348, 30352
ESC	30240, 30278	HORNYPHON	30081	MARTA	30037	OSAKI	30000, 30037, 30072
FERGUSON	30000, 30041, 30278, 30320, 30321	HOWARD COMPUTERS		MASTEC	30642	OSUME	30072
			31972	MASTER'S	30278	OTTO VERSAND	
FIDELITY	30000, 30072, 30240, 30352	HP	31972	MATSUI	30240, 30348, 30352		30081
FINLANDIA	30000, 30037, 30042, 30043, 30048, 30081, 30104, 30106, 30166, 30226	HUGHES NETWORK SYSTEMS		MATSUSHITA	30162, 30226	PACE	30352
			30042	MEDIA CENTER PC		PACIFIC	30000, 30348, 30642
FINLUX	30000, 30042, 30081, 30104	HUSH	31972	MEDION	30348, 30352, 30642	PACKARD BELL	
FIRSTLINE	30037, 30043, 30045, 30072, 30278, 30348, 30480	HYPSON	30000, 30037, 30072, 30278, 30480	MELECTRONIC		PALLADIUM	30037, 30041, 30072, 30348
		IBUYPOWER	31972		30000, 30037, 30038	PALSONIC	30000, 30072, 30642
FISHER	30104	IMPERIAL	30000	MEMOREX	30000, 30037, 30048, 30104, 30162, 30240, 30307, 30348	PANASONIC	30162, 30226, 30836, 31244, 31562, 31807, 31808, 31809
FLINT	30348	INGERSOLL	30240	MEMPHIS	30072	PATHE CINEMA	
FRONTECH	30072	INNO HIT	30072	METRONIC	30081		30043
FUJI	30033	INTERBUY	30072	METZ	30037, 30081, 30162, 30226, 30347, 30836, 31562	PATHE MARCONI	
FUJITSU	30000, 30045	INTERFUNK	30081, 30104	MGA	30043, 30240		30041
FUNAI	30000	INTERNAL	30278, 30637	MGN TECHNOLOGY		PENNEY	30037, 30038, 30042, 30240
GALAXIS	30278	INTERNATIONAL			30240	PENTAX	30042
GARRARD	30000	INTERVISION	30000, 30278	MICORMAY	30348	PERDIO	30000
GATEWAY	31972	IRRADIO	30072, 30081	MICROSOFT	31972	PHILCO	30038, 30072
GE	30048, 30240, 30320	ITT	30041, 30104, 30106, 30240	MIND	31972	PHILIPS	30081
GEC	30081	ITV	30037, 30278	MINOLTA	30042	PHOENIX	30278
GENERAL	30045	JBL	30278	MITSUBISHI	30043, 30048, 30067, 30081, 30480, 30642	PHONOLA	30081
GENERAL TECHNIC		JENSEN	30041			PILOT	30037
	30348	JMB	30348, 30352	MOTOROLA	30048	PIONEER	30042, 30067, 30081, 30162
GENEXXA	30104	JOYCE	30000	MTC	30000, 30240	POLK AUDIO	30081
GOLDHAND	30072	JVC	30041, 30067, 30206, 31008, 31279	MULTITEC	30037	PORTLAND	30278, 30637
GOLDSTAR	30037, 30038, 30480	KAISUI	30072	MULTITECH	30000, 30072	PRINZ	30000
GOODMANS	30000, 30037, 30072, 30081, 30278, 30348, 30352, 30637, 30642	KAMBROOK	30037	MURPHY	30000	PROFITRONIC	
		KARCHER	30081, 30278, 30642	MYRYAD	30081		30081, 30240
GPX	30037	KEC	30037, 30278	NAD	30104	PROLINE	30000, 30278, 30320, 30642
GRADIENSTE	30000	KENDO	30072, 30106, 30278, 30315, 30348, 30642	NAIKO	30348, 30642	PROSONIC	30278
GRAETZ	30041, 30104, 30240	KENWOOD	30038, 30041, 30067	NATIONAL	30226	PROTEC	30072
		KLH	30072	NEBULA ELECTRONICS		PROTECH	30081
GRANADA	30000, 30037, 30042, 30048, 30081, 30104, 30226, 30240	KNEISSEL	30037, 30278, 30348, 30352	NEC	30037, 30038, 30041, 30067, 30104, 30278	PROVISION	30278
		KODAK	30037			PYE	30081
GRANDIN	30000, 30037, 30072, 30278	KORPEL	30072	NECKERMANN		QUASAR	30162, 30278
		KYOTO	30072		30081	QUELLE	30081
		LENCO	30278	NESCO	30072	RADIALVA	30037, 30048
		LEYCO	30072	NIKKAI	30072, 30278	RADIOLA	30081
						RADIONETTE	30037
						RADIOSHACK	30000, 30037

RADIX	30037	STACK 9	31972	VECTOR RESEARCH	BASE	41451
RANDEX	30037	STERN	30278	30038	BASIC LINE	40713
RANK ARENA	30041	STS	30042	VICTOR	BAZE	40898, 41165
RCA	30042, 30048, 30106, 30240, 30320	SUNKAI	30278, 30348	VIDEO CONCEPTS	BBK	40862
REALISTIC	30000, 30037, 30048, 30104	SUNSTAR	30000	30045	BEL CANTO DESIGN	41571
REOC	30348	SUNTRONIC	30000	VIDEO TECHNIC	BELLAGIO	41004
REX	30041	SUNWOOD	30072	30000	BLACK DIAMOND	40713, 40766, 40833
RFT	30072	SUPRA	30037	VIDEOMAGIC	40571	
RICAVISION	31972	SYLVANIA	30000, 30043, 30081	VIDEOSONIC	40651, 40672, 40695, 40713, 40804, 40843	
RICOH	30034	SYMPHONIC	30000	VIEWSONIC	41004	
ROADSTAR	30037, 30072, 30081, 30240, 30278	SYSTEMAX	31972	VILLAIN	BOMAN	40898
ROYAL	30072	T+A	30162	VOODOO	BRAINWAVE	40770, 41115
SABA	30041, 30206, 30278, 30320, 30321	TAGAR SYSTEMS	31972	WARDS	BRANDT	40503, 40651
SAISHO	30348	TANDBERG	30278	30000, 30033, 30038, 30042, 30045, 30048, 30072, 30081, 30240	BROKSONIC	40695
SALORA	30043, 30104, 30106	TANDY	30000, 30104	WATSON	BUSH	40516, 40672, 40695, 40713, 40730, 40831, 40833, 40879, 41128, 41165
SAMSUNG	30045, 30240	TASHIKO	30000, 30037, 30048, 30081, 30240	WHITE WESTINGHOUSE	CAMBRIDGE AUDIO	41109
SANKY	30048	TATUNG	30000, 30041, 30043, 30048, 30081, 30348,	30072, 30278, 30637	4109	
SANSUI	30000, 30041, 30067, 30072, 30106	TCM	30348	WORLD	CCE	40730
SANYO	30048, 30067, 30104, 30240	TEAC	30000, 30037, 30041, 30278, 30307, 30637, 30642	XR-1000	CELESTIAL	41020
SAVILLE	30240, 30278, 30352	TECH	30072	YAMAHA	CENTREX	40672, 41004
SBR	30081	TECH LINE	30072	YAMISHI	CENTRUM	40713, 40779, 41005
SCHAUB LORENZ	30000, 30041, 30104, 30106, 30315, 30348	TECHNICS	30081, 30162, 30226	YOKAN	CGV	40751, 41115
SCHNEIDER	30000, 30037, 30042, 30072, 30081, 30240, 30278, 30348, 30352, 30642	TEDELEX	30642	YOKO	CINEA	40831, 40841
SCOTT	30043, 30045	TEKNIKA	30000, 30037	ZENITH	CINETEC	40713
SEARS	30000, 30037, 30042, 30104	TELEAVIA	30041	ZT GROUP	CINEVISION	40833, 40869, 41483
SEAWAY	30278	TELEFUNKEN	30041, 30206, 30278, 30320, 30321, 30642	ZX	40730	
SEG	30072, 30081, 30240, 30278, 30637, 30642	TELERENT	30226	ACoustic SOLUTIONS	CLATRONIC	40672, 40788, 40818, 41165
SEI	30081	TELETECH	30000, 30072, 30278	AEG	CLAYTON	40713
SELECO	30037, 30041	TENOSAL	30072	AIRIS	COBY	40730, 40852, 41107, 41165
SEMP	30045	TENSAI	30000, 30072, 30278	AIWA	CODEX	41233
SENTRA	30072	TEVION	30348, 30642	AKAI	COMPACKS	41107, 41265
SHARP	30037, 30048	TEXET	30278	AKI	CONIA	40852
SHINTOM	30072, 30104	THOMAS	30000	AKURA	CONTINENTAL EDISON	40831
SHIVAKI	30037	THOMSON	30041, 30067, 30278, 30320, 30321	ALBA	CRAIG	40831
SHOGUN	30240	THORN	30037, 30041, 30104	40539, 40672, 40695, 40713, 40730, 41140	CROWN	40770, 41115
SIEMENS	30037, 30081, 30104, 30320, 30347	TMK	30240	ALCO	CRYPTO	41228
SIERA	30081	TOKAI	30037, 30072	ALIZE	CYBERCOM	40831
SILVA	30037	TOPLINE	30348	ALL-TEL	CYBERHOME	40714, 40816, 41023
SILVER	30278	TOSHIBA	30041, 30042, 30043, 30045, 30081, 30352, 30828, 31008, 31972	ALLEGRO	CYTRON	40651
SINGER	30045, 30072	TOTEVISION	30037, 30240	AMITECH	D-VISION	41115
SINUDYNE	30081, 30352	TOUCH	31972	AMOI	DAENYX	40872
SMARAGD	30348	TOWADA	30072	AMPHION MEDIA WORKS	DAEWOO	40705, 40714, 40770, 40833, 40869, 40872
SONNECLAIR	30072	TRADEX	30081	40872	DAEWOO INTERNATIONAL	40872
SONTEC	30037	UHER	30240	AMSTRAD	DALTON	41036, 41107
SONWA	30642	ULTRAVOX	30278	AMW	DANSAI	40770, 41115
SONY	30000, 30032, 30033, 30034, 30106, 31032, 31636, 31972	UNITECH	30240	ANSONIC	DANTAX	40539, 40713, 40723, 40790
SOUNDWAVE	30037, 30348	UNITED	30348	APEX DIGITAL	DAYTEK	40872, 41005
SSANGYONG	30072	UNIVERSUM	30000, 30037, 30081, 30104, 30106, 30240, 30348	40672, 41004, 41020, 41833	DAYTON	40872
		VECTOR	30045	ARIANET	DCE	40831
				AUDIOSONIC	DECCA	40770, 41115
				AUDIOVOX	DENON	40490, 40634, 41282, 41634
				AUVIO	DENVER	40788, 40898, 41107, 41165, 41450
				AVIOUS	DESAY	40843, 41090
				AXION		

DVD PLAYER

3D LAB	40539
A-TREND	40714
ACoustic SOLUTIONS	40713, 40730, 41450
AEG	40770, 40788, 40790
AIRIS	40672, 41005, 41107
AIWA	40533, 40641
AKAI	40766, 40770, 40788, 40790, 40898, 41115, 41233
AKI	41005
AKURA	40898, 41140, 41170, 41233, 41367
ALBA	40539, 40672, 40695, 40713, 40730, 41140
ALCO	40790
ALIZE	41151
ALL-TEL	41451
ALLEGRO	40869
AMITECH	40770, 40850
AMOI	40852
AMPHION MEDIA WORKS	40872
AMSTRAD	40713
AMW	40872
ANSONIC	40759, 40831
APEX DIGITAL	40672, 41004, 41020, 41833
ARIANET	40818
AUDIOSONIC	41265
AUDIOVOX	40790
AUVIO	40843, 41090
AVIOUS	41165
AXION	40730

DIAMOND	40651, 40768	HARMAN/KARDON		MATSUI	40651, 40672, 40695, 40713, 41004	PIONEER	40525, 40571, 41571
DICK SMITH ELECTRONICS	40833, 41483	HCM	40788			PLAYGO	41265
DIGATRON	41009	HDT	40705	MAXIM	40713, 40872	PLU2	40850, 41090
DIGIHOME	40713	HENSS	40713	MBO	40730	POLAROID	41020
DIGITOR	41005	HIMAX	40843	MDS	40713	POLK AUDIO	40539
DIGITREX	40672	HITACHI	40573, 40664, 40713	MECOTEK	40770	PORTLAND	40770
DIK	40831			MEDION	40630, 40651, 40831, 40879, 41107, 41345	POWERPOINT	40872
DINAMIC	40788	HITEKER	40672			PRIMA	40766
DISNEY	40675	HOEHER	40651, 40713, 40831	MEI	40790	PRIMA ELECTRONIC	40766
DIVIDO	40705			MEMOREX	40695, 40831	PRINZ	40831
DK DIGITAL	40831	HOME ELECTRONICS	40730	METZ	40525, 40571, 40713	PRISM	40705, 41006
DMTECH	41271					PRO2	41107, 41345
DRAGON	40831	HOME TECH INDUSTRIES	41107, 41451	MICO	40723, 40751, 41223	PROLINE	40651, 40672, 40833, 41004
DREAMX	41151	HOYO	40665			PROSCAN	40522
DSE	40833, 41483	HYUNDAI	40766, 40850, 41228	MICROBOSS	40718	PROSON	40713
DUAL	40651, 40665, 40713, 40730, 40779, 40790, 40831	INGELEN	40788	MICROMEDIA	40503, 40539	QWESTAR	40651
DURABRAND	40713, 40831	INTEGRA	40627	MICROSOFT	40522	RADIONETTE	40741, 40869
EASY HOME	40857	ISP	40695	MICROSTAR	40831	RAITE	40665
ECC	40730	JATON	40665	MINAX	40713	RCA	40522, 40571, 40790
ECLIPSE	40723, 40751	JBL	40702	MINERVA	40705	REC	40490, 40766
ELFUNK	40850	JDB	40730	MINOKA	40770	RED STAR	40759, 40763, 40770, 40788, 40898, 41107, 41345
ELIN	40770	JDV	41367	MINOWA	41165		
ELLION	40850	JMB	40695	MIRROR	40879		
ELTA	40672, 40770, 40788, 40850, 41115, 41151	JVC	40503, 40539, 40558, 40623, 40867	MITSUBISHI	40713, 41521	REDSTAR	40763, 40898
ELTAX	40766	KANSAI	41107	MIZUDA	40770, 40818	REOC	40768
EMERSON	40591, 40675, 40705	KANSAS TECHNOLOGIES	41233	MONYKA	40665	REVOY	40841
ENTERPRISE	40591	KAWASAKI	40790	MPX	40843	RIO	40869
ENZER	41228	KENDO	40713, 40831	MTLOGIC	41265	ROADSTAR	40713, 40730, 40818, 40833, 40879, 40898, 41006
EUROLINE	40788, 41115, 41233	KENNEX	40713, 40770, 40898	MUSTEK	40730		
FENNER	40651	KENWOOD	40490, 40534	MX ONDA	40651, 40751, 41223		
FERGUSON	40651, 40898	KIIRO	40770	NAD	40741	RONIN	40872
FINLUX	40591, 40672, 40741, 40751, 40770, 41165	KINGAVON	40818	NAIKO	40770, 41004, 41367	ROTEL	40558, 40623
FIRSTLINE	40713, 40843, 40869	KISS	40665, 40841, 41523	NEC	40785, 40869	ROWA	40516, 40872, 41004
FISHER	40670	KLH	40790, 41020	NEOVIA	41271	SABA	40651
FUNAI	40675, 40695	KOSS	40651	NEUFUNK	40665	SAIVOD	40759, 40831, 41367
FUSION	40862	KXD	40857	NEVIR	40770, 40831, 41197	SALORA	40741
GE	40522	LAWSON	40768	NORCENT	40872, 41107, 41265	SAMSUNG	40490, 40573, 40744, 41075
GLOBAL SOLUTIONS	40768	LENCO	40651, 40713, 40770, 41165	NORDMENDE	40831	SANSUI	40695, 40751, 40768
GO VIDEO	40741, 40744, 40833, 40869, 41075, 41483	LEXIA	40768	NU-TEC	41228	SANTOSH	41115
GOLDSTAR	40591, 40741	LG	40591, 40741, 40790, 40801, 40869	OLIDATA	40672	SANYO	40670, 40695, 40713, 40873
GOODMANS	40651, 40713, 40723, 40730, 40790, 40833, 40879, 41004, 41140	LIFETEC	40651, 40831	ONKYO	40503, 40627, 40792	SCAN	40705, 40850
GRAETZ	40665	LIMIT	40768	ORBIT	40872	SCANMAGIC	40730
GRAN PRIX	40831, 40898	LITEON	41058	ORION	40695, 41006, 41128, 41233	SCHAUB LORENZ	40770, 40788, 41115, 41151
GRANDIN	40713, 41233	LODOS	40713	ORITRON	40651	SCHNEIDER	40539, 40651, 40705, 40713, 40779, 40788, 40790, 40804, 40831
GRUNDIG	40539, 40651, 40670, 40695, 40705, 40713, 40775, 40790, 41004, 41036, 41128	LOEWE	40511, 40539, 40741	ORMOND	40713	SCIENTIFIC LABS	40768
GRUNKEL	40770	LOGIX	40705	P&B	40818, 41451	SCOTT	40651, 40672, 40718, 41005, 41036, 41233
H & B	40818, 40841, 40850, 41233	LUKER	41367	PACIFIC	40695, 40713, 40759, 40768, 40790, 40804, 40831	SEG	40665, 40713, 40763, 40768, 40872
H&B	40713, 40818, 40841, 40850, 41233	LUMATRON	40695, 40705, 40741, 40833, 41115	PACKARD BELL	40831	SHANGHAI	40672
HANSEATIC	40741, 40790	LUNATRON	40741	PALLADIUM	40695, 40779	SHARP	40630, 40675, 40713, 41256
		LUXMAN	40573	PALSONIC	40672, 40852	SHERWOOD	40741, 40770
		LUXOR	40713, 41004	PANASONIC	40490, 41282	SHINSONIC	40533
		MAGNAVOX	40503, 40539, 40675, 40713, 41140	PARAMOUNT PICTURES	40779	SILVA	40788, 40898
		MAGNEX	40723, 41165	PEEKTON	40898		
		MAJESTIC	41107	PHILCO	40788		
		MANHATTAN	40705, 40713	PHILIPS	40503, 40539, 40675		
		MARANTZ	40539	PHILO	41345		
		MARK	40713	PHONOTREND	41165		
		MARQUANT	40770				

SILVA SCHNEIDER 40831, 40898
 SINGER 40751
 SKANTIC 40539, 40713
 SKYMASTER 40730, 40768
 SKYWORTH 40766, 40898
 SLIDING 41115
 SM ELECTRONIC 40730, 40768
 SMART 40705, 40713, 40718
 SONIC BLUE 40869
 SONY 40533, 40573, 40772, 40864, 41033, 41633
 SOUND COLOR 41233
 SOUNDMASTER 40768
 STANDARD 40651, 40768, 40788, 40831, 40898
 STARLOGIC 41005
 STARMEDIA 40818, 41005
 STEVISON 41367
 STRONG 40713
 SUNKAI 40770, 40850
 SUNSTECH 40831
 SUNWOOD 40788, 40898
 SUPERVISION 40768
 SVA 40672
 SYLVANIA 40675
 SYMPHONIC 40675
 SYNNE 40768
 TANDBERG 40713
 TATUNG 40770
 TEAC 40516, 40571, 40695, 40741, 40759, 40768, 40790, 40809, 40833, 41006, 41197, 41483
 TEC 40898
 TECHNICS 40490
 TECHNIKA 40770, 40831, 41115, 41165
 TECHNISSON 41115
 TECHNOSONIC 40730, 41115
 TECHWOOD 40713
 TEDELEX 41228
 TELETECH 40713, 40768
 TENSAN 40651, 40770
 TEVION 40651, 40833, 40898, 41036, 41170, 41382
 THETA DIGITAL 40571
 THOMSON 40522
 TOKAI 40665, 40788, 40790, 40898
 TOM-TEC 41450
 TOSHIBA 40503, 40695
 TRANS-CONTINENTS 40831, 40872, 41165, 41327
 TREDEX 40804, 40843
 TRUVISION 40857
 UMAX 41151
 UNITED 40672, 40695, 40788, 41115, 41165, 41228
 UNIVERSUM 40591, 40713, 40741, 40779, 40790, 40869

UPTK 40763
 UPXUS 41345
 URBAN CONCEPTS 40503
 VENTURER 40790
 VESTEL 40713
 VIETA 40705, 41265
 VIEWMASTER 40862
 VOXSON 40730, 40831
 VTREK 41228
 WAITEC 41151
 WELKIN 40831
 WELLINGTON 40713
 WELTSTAR 40713
 WHARFEDALE 40751, 40790
 WILSON 40831, 41233
 WINDSOR 40713
 WINDY SAM 40573
 WOXTER 41005, 41151
 XBOX 40522
 XENIUS 40790
 XLOGIC 40768
 XMS 40770
 XORO 41183
 YAKUMO 41004
 YAMADA 40872, 41004, 41151
 YAMAHA 40490, 40539, 41282, 41543
 YAMAKAWA 40665, 40872
 YUKAI 40730
 ZENITH 40503, 40591, 40741, 40869
 ZENNOX 41265
 ZOECE 41265

LD PLAYER

AIWA 40203
 CARVER 40064, 40194
 DENON 40059
 FUNAI 40203
 HARMAN/KARDON 40194
 HITACHI 40395
 KENWOOD 40258
 MAGNAVOX 40194, 40217
 MARANTZ 40064, 40194
 MITSUBISHI 40059
 NAD 40059
 NAGSMI 40059
 OPTIMUS 40059
 PANASONIC 40204
 PHILIPS 40064, 40194
 PIONEER 40059
 POLK AUDIO 40194
 QUASAR 40204
 REALISTIC 40203
 SALORA 40064
 SHARP 40001
 SONY 40193, 40201
 TECHNICS 40204
 TELEFUNKEN 40059
 THETA DIGITAL 40194
 VICTOR 40245
 WARDS 40059
 YAMAHA 40217

DVD RECORDER

APEX DIGITAL 51056
 BOGHE 51221
 DENON 50490

DICK SMITH ELECTRONICS 51730
 DIGITREX 51056
 DSE 51730
 ELTAX 51321
 FUNAI 50675
 GATEWAY 51158
 GO VIDEO 50741, 51158, 51730
 H & B 51235, 51421
 HITACHI 51664
 JVC 51164, 51275
 KREISEN 51421
 LG 50741
 LITEON 51158, 51416, 51440, 51456
 LOEWE 50741
 MAGNAVOX 50646
 MEDION 51347
 MICO 51221
 MITSUBISHI 51403
 MUSTEK 51730
 NEC 51404
 PANASONIC 50490, 51010, 51011
 PHILIPS 50646, 51158, 51818
 PIONEER 50631, 51475, 51476
 RCA 50522
 RELISYS 51347
 SAMSUNG 50490
 SENSORY SCIENCE 51158
 SHARP 50630, 50675, 51419, 51550, 51556
 SINUDYNE 51221
 SONY 51033, 51069, 51070, 51433
 SYLVANIA 50675
 TANGENT 51321
 TEVION 51227
 THOMSON 50551
 TOSHIBA 51510
 VICTOR 51275
 XORO 51221
 YAMADA 51056, 51158, 51416
 YAMAHA 51544
 ZENITH 50741

CD PLAYER

ADC 60018
 ADCOM 60234
 ADVANTAGE 60032
 AIWA 60157
 AKAI 60156, 60362, 60643
 ALTO 60625
 ANAM 60362
 ARCAM 60157
 ARISTON 60625
 AUDIO DYNAMICS 60018
 AUDIO RESEARCH 60157
 AUDIOLAB 60157
 AUDIOMECA 60157
 AUDIOTON 60157
 BUSH 60643
 CAIRN 60157
 CALIFORNIA AUDIO LABS 60029, 60303
 CAMBRIDGE 60157, 60625

CAMBRIDGE AUDIO 60625
 CARVER 60157, 60179, 60299
 CCE 60643
 COPLAND 60393
 CYRUS 60157
 DENON 60003, 60034, 60626
 DKK 60000
 DMX ELECTRONICS 60157
 DUAL 60003
 ECLIPSE 60625
 EROICA 60481
 FIDELITY 60625
 FISHER 60179
 GARRARD 60393, 60643
 GEMINI 60625
 GENEXXA 60032, 60426
 GOLDMUND 60157
 GOLDSTAR 60643
 GOODMAN'S 60362, 60625
 GRUNDIG 60157
 GTX 60362
 HARMAN/KARDON 60157, 60173, 60426
 HCM 60625
 HIRO 60625
 HITACHI 60032
 INTEGRA 60101
 KENWOOD 60028, 60157, 60190, 60626
 KRELL 60157
 KYOCERA 60018
 LINN 60157
 LG 71208
 LOEWE 60157
 LUXMAN 60093
 MAGNAVOX 60157
 MARANTZ 60029, 60157, 60626
 MATSUI 60157, 60643
 MCS 60029
 MEMOREX 60032
 MERIDIAN 60157
 MICROMEGA 60157
 MIRO 60000
 MISSION 60157
 MITSUBISHI 60156
 MTC 60625
 MUSICAL FIDELITY 60393
 MYRYAD 60157
 NAD 60000, 60299, 60721
 NAGAOKA 60018
 NAIM 60157
 NAKAMICHI 60147
 NEC 60234
 NIKKO 60362, 60625
 NSM 60157
 ONKYO 60101, 61327
 OPTIMUS 60000, 60032, 60179, 60426
 ORION 60393
 PANASONIC 60029, 60303
 PHILIPS 60157, 60626
 PINK TRIANGLE 60625
 PIONEER 60032, 60101
 POLK AUDIO 60157
 PRONON 60157
 QED 60157

QUAD 60157
 QUASAR 60029
 RADIOLA 60157
 RADIOTONE 60625
 RCA 60032, 60179
 REALISTIC 60179
 RESTEK 60157
 REVOX 60157
 ROTEL 60157, 60897
 SAE 60157
 SAMSUNG 60524
 SANSUI 60157, 60625
 SANYO 60179
 SEG 60625
 SHARP 60034
 SHERWOOD 60426
 SIEMENS 60157, 60362
 SIMAUDIO 60157
 SONIC FRONTIERS 60157
 SONY 60000
 STS 60018
 SUPERTECH 60625
 SYNERGY 60625
 TAG MCLAREN 60157
 TANDY 60032
 TEAC 60362, 60393,
 60625, 60643
 TECHNICS 60029, 60207,
 60303
 TECHWOOD 60362
 THORENS 60157
 THULE AUDIO 60157
 TOSHIBA 60299, 60481
 TRAXDATA 60626
 UNIVERSUM 60157, 60362,
 60524
 WARDS 60000, 60032,
 60157, 60179
 YAMAHA 60036, 61907
 YBA 60625

CD RECORDER

DENON 70626, 70766
 HHB 70192

JVC 71294
 KENWOOD 70626
 LG 71208
 MARANTZ 70626
 NAD 71208
 PHILIPS 70626
 PIONEER 70192, 71087
 RCA 70420
 SONY 70000
 TDK 71208
 TEAC 70420
 VICTOR 70072, 71294
 YAMAHA 70888, 71292

MD RECORDER

DENON 70873
 KENWOOD 70681
 OPTIMUS 71063
 PIONEER 71063
 SHARP 70861, 71684
 SONY 70490
 TECHNICS 71078
 YAMAHA 70490, 70888,
 71909

TAPE DECK

AIWA 70029, 70197
 AKAI 70189, 70283
 ARCAM 70076
 CARVER 70029
 DENON 70076
 EROICA 70189
 GARRARD 70308, 70309
 GRUNDIG 70029
 HARMAN/KARDON 70029
 INKEL 70070
 JVC 70244, 70273
 KENWOOD 70070, 70205
 MAGNAVOX 70029
 MARANTZ 70029
 MITSUBISHI 70189, 70283
 MYRYAD 70029
 ONKYO 70135, 70282
 OPTIMUS 70027, 70220

ORION 70308, 70309
 PANASONIC 70229
 PHILIPS 70029, 70229
 PIONEER 70027, 70220
 POLK AUDIO 70029
 RADIOLA 70029
 RCA 70027, 70220
 REVOX 70029
 SANSUI 70029
 SHARP 70205, 70231
 SONY 70170, 70243
 TEAC 70283, 70289,
 70308, 70309
 TECHNICS 70229
 THORENS 70029
 VICTOR 70244, 70273
 WARDS 70027, 70029
 YAMAHA 70097, 70205,
 70524

TUNER

ACOUSTIC SOLUTIONS 81467
 AIWA 80158, 80189
 AKAI 80115, 80609
 ANAM 80281, 80609
 ARCAM 80189
 CAIRN 80189
 CAMBRIDGE 80189
 CAMBRIDGE AUDIO 81455, 81647
 CARVER 80189
 DENON 80004, 80273
 DUAL 80004
 GARRARD 80281
 GOLDMUND 80189
 GOLDSTAR 80281
 GOODMAN'S 80609
 GRADIENTE 80281
 GRUNDIG 80189, 80281
 HARMAN/KARDON 80110, 80189
 INKEL 80027, 80066
 JBL 80110
 JVC 80074
 KENWOOD 80027, 80645
 LG 80281
 LINN 80189
 LOEWE 80189
 MAGNAVOX 80189
 MARANTZ 80189
 MEMOREX 80014
 MICROMEGA 80189
 MUSICAL FIDELITY 80445
 MYRYAD 80189
 NAD 80320, 80609
 NIKKO 80609
 ONKYO 80103, 80119
 PANASONIC 80309, 80518
 PHILIPS 80189
 PIONEER 80014
 POLK AUDIO 80189
 RADIOLA 80189
 RESTEK 80189
 REVOX 80140, 80189
 SANSUI 80189, 80609
 SHERWOOD 80066
 SIEMENS 80609
 SONIC 80281
 SONY 80158
 SOUNDWAVE 80609
 TEAC 80110, 80609
 TECHNICS 80309, 80518,
 81135
 TECHWOOD 80281, 80609
 THORENS 80189
 UNIVERSUM 80189, 80281,
 80609
 VICTOR 80074
 WARDS 80014, 80158,
 80189
 YAMAHA 80293, 81908
 (TUNER ID1) 81916
 (TUNER ID2) 81917
 ZENITH 80281

OTHER AUDIO ACCESSORIES

YAMAHA (iPod) 81981



© 2006 YAMAHA CORPORATION All rights reserved.

YAMAHA ELECTRONICS CORPORATION, USA 6660 ORANGETHORPE AVE., BUENA PARK, CALIF. 90620, U.S.A.
 YAMAHA CANADA MUSIC LTD. 135 MILNER AVE., SCARBOROUGH, ONTARIO M1S 3R1, CANADA
 YAMAHA ELECTRONIK EUROPA G.m.b.H. SIEMENSSTR. 22-34, 25462 RELLINGEN BEI HAMBURG, GERMANY
 YAMAHA ELECTRONIQUE FRANCE S.A. RUE AMBROISE CROIZAT BP70 CROISSY-BEAUBOURG 77312 MARNE-LA-VALLEE CEDEX02. FRANCE
 YAMAHA ELECTRONICS (UK) LTD. YAMAHA HOUSE, 200 RICKMANSWORTH ROAD WATFORD, HERTS WD18 7GQ, ENGLAND
 YAMAHA SCANDINAVIA A.B. J A WETTERGRENS GATA 1, BOX 30053, 400 43 VÄSTRA FRÖLUNDA, SWEDEN
 YAMAHA MUSIC AUSTRALIA PTY, LTD. 17-33 MARKET ST., SOUTH MELBOURNE, 3205 VIC., AUSTRALIA

YAMAHA CORPORATION
 Printed in Malaysia ◀ WG73810