



РУКОВОДСТВО ПОЛЬЗОВАТЕЛЯ

**YBR125**

**YBR125**

3D9-F8199-EB

Компания Yamaha приглашает вас в мир мотоциклов!

Как владелец модели Yamaha YBR125, вы пользуетесь всеми преимуществами обширного опыта компании Yamaha, а также новейших технологий конструирования и производства высококачественных изделий, благодаря которым компания заслужила репутацию надежной. Пожалуйста, найдите время внимательно прочесть настоящее руководство, чтобы воспользоваться всеми достоинствами мотоцикла Yamaha YBR125. В руководстве пользователя изложен не только порядок эксплуатации, проверки и технического обслуживания мотоцикла, но также и правила безопасности, соблюдение которых позволит предотвратить аварии и травмы вас и окружающих.

Кроме того, многочисленные рекомендации, приведенные в настоящем руководстве, помогут содержать мотоцикл в наилучшем состоянии. При возникновении каких-либо вопросов, сразу же обращайтесь к дилеру компании Yamaha.



Сотрудники компании Yamaha желают вам совершить много увлекательных и безопасных поездок. Помните — безопасность прежде всего!

---

## ВАЖНАЯ ИНФОРМАЦИЯ О НАСТОЯЩЕМ РУКОВОДСТВЕ

EAU10151

В настоящем руководстве особенно важная информация обозначена следующими символами:

	<b>Этот знак предупреждения об опасности означает ВНИМАНИЕ! БУДЬТЕ ОСТОРОЖНЫ! ВОПРОС ВАШЕЙ БЕЗОПАСНОСТИ!</b>
 <b>ПРЕДУПРЕЖДЕНИЕ</b>	<b>ПРЕДУПРЕЖДЕНИЕ</b> обозначает указания, несоблюдение которых может привести к тяжелой травме и даже смерти водителя мотоцикла, находящихся рядом людей, а также проверяющего или ремонтирующего мотоцикл персонала.
<b>ОСТОРОЖНО</b>	<b>ОСТОРОЖНО</b> означает специальные меры предосторожности, которые следует предпринять во избежание повреждения мотоцикла или другого имущества.
<b>ЗАМЕЧАНИЕ</b>	<b>ЗАМЕЧАНИЕ</b> содержит важную информацию, позволяющую проще и легче выполнить операции.

### ЗАМЕЧАНИЕ:

- Настоящее «Руководство пользователя» является неотъемлемой частью мотоцикла. При последующей продаже «Руководство пользователя» следует передавать вместе с мотоциклом.
- Компания Yamaha постоянно работает над улучшением конструкции и качества своих изделий. Поэтому, хотя настоящее руководство содержит самую новую информацию об изделии, имеющуюся на момент издания, тем не менее, могут быть небольшие отличия между мотоциклом и настоящим руководством. Если имеются какие-либо вопросы относительно настоящего руководства, пожалуйста, обращайтесь к дилеру компании Yamaha.

EWA10030



**ПЕРЕД ЭКСПЛУАТАЦИЕЙ МОТОЦИКЛА, ПОЖАЛУЙСТА, ВНИМАТЕЛЬНО И ПОЛНОСТЬЮ ПРОЧТИТЕ НАСТОЯЩЕЕ РУКОВОДСТВО.**

\* Изделие и технические характеристики могут изменяться без предварительного уведомления.

EAU37230

**YBR125**  
**РУКОВОДСТВО ПОЛЬЗОВАТЕЛЯ**  
**©2007 Chongqing Jianshe Yamaha**  
**Motor Co., Ltd.**  
**1-е издание, декабрь 2007 г.**  
**Все права защищены.**  
**Любая перепечатка или использование**  
**без письменного разрешения компании**  
**Yamaha Motor Co., Ltd.**  
**запрещены.**  
**Отпечатано в России.**

# СОДЕРЖАНИЕ

## **ИНФОРМАЦИЯ ПО ТЕХНИКЕ БЕЗОПАСНОСТИ..... 1-1**

ОПИСАНИЕ.....	2-1
Вид с левой стороны.....	2-1
Вид с правой стороны.....	2-2
Органы управления и приборы .....	2-3

## **ФУНКЦИИ ОРГАНОВ УПРАВЛЕНИЯ И ПРИБОРОВ ..... 3-1**

Замок зажигания/замок рулевого управления .....	3-1
Индикаторные лампы .....	3-2
Блок спидометра .....	3-2
Тахометр.....	3-3
Указатель уровня топлива.....	3-3
Рулевые переключатели.....	3-3
Рычаг сцепления.....	3-4
Педаль переключения передач .....	3-4
Рычаг тормоза .....	3-5
Педаль тормоза .....	3-5
Крышка топливного бака .....	3-5
Топливо.....	3-6
Каталитический нейтрализатор .....	3-7
Топливный кран .....	3-7
Рычаг управления воздушной заслонкой (подсосом) .....	3-8
Ножной стартер .....	3-9

Регулировка амортизаторов.....	3-9
Багажник .....	3-10
Кронштейны для багажных ремней .	3-10
Боковая подножка .....	3-10
Система выключения цепи зажигания .....	3-11

## **ПРОВЕРКИ ДО НАЧАЛА ЭКСПЛУАТАЦИИ ..... 4-1**

Список проверок до начала эксплуатации.....	4-2
---	-----

## **ЭКСПЛУАТАЦИЯ И ВАЖНЫЕ ПРАВИЛА ЕЗДЫ ..... 5-1**

Запуск холодного двигателя.....	5-1
Запуск прогретого двигателя .....	5-2
Переключение передач .....	5-2
Советы по уменьшению расхода топлива .....	5-3
Обкатка двигателя .....	5-3
Парковка.....	5-4

## **ПЕРИОДИЧЕСКОЕ ТЕХНИЧЕСКОЕ ОБСЛУЖИВАНИЕ И МЕЛКИЙ РЕМОНТ... 6-1**

Комплект инструментов .....	6-1
Таблица периодического технического обслуживания и смазки .....	6-2
Снятие и установка панелей .....	6-6

Проверка свечи зажигания .....	6-7
Моторное масло .....	6-9
Очистка элемента воздушного фильтра.....	6-10
Регулировка карбюратора.....	8-12
Регулировка оборотов холостого хода двигателя.....	6-12
Регулировка свободного хода троса дроссельной заслонки.....	6-13
Зазор клапанов.....	6-14
Шины .....	6-14
Литые колеса .....	6-16
Регулировка свободного хода рычага сцепления .....	6-16
Проверка свободного хода рычага тормоза переднего колеса ..	6-17
Регулировка свободного хода педали тормоза .....	6-18
Регулировка выключателя стоп-сигнала тормоза заднего колеса .....	6-18
Проверка тормозных колодок переднего и заднего тормоза .....	6-19
Проверка уровня тормозной жидкости рмоза переднего колеса.....	6-20
Замена тормозной жидкости.....	6-21
Слабина приводной цепи.....	6-21
Очистка и смазка приводной цепи... 6-22	
Очистка и смазка тросов .....	6-23

Проверка и смазка ручки и троса дроссельной заслонки .....	6-23
Проверка и смазка педалей тормоза и переключения передач .....	6-24
Проверка и смазка рычагов тормоза и сцепления .....	6-24
Проверка и смазка центральной и боковой подножек .....	6-25
Смазка шарниров маятникового рычага .....	6-25
Проверка передней вилки .....	6-26
Проверка рулевого управления .....	6-26
Проверка подшипников ступиц колес .....	6-27
Аккумуляторная батарея .....	6-27
Замена предохранителя .....	6-29
Замена лампы фары .....	6-30
Замена лампы заднего фонаря/стоп-сигнала .....	6-32
Замена лампы указателя поворота .....	6-32
Замена лампы вспомогательного освещения .....	6-33
Переднее колесо .....	6-33
Заднее колесо .....	6-35
Поиск и устранение неисправностей .....	6-37
Таблица поиска и устранения неисправностей .....	6-38

## **УХОД ЗА МОТОЦИКЛОМ И ЕГО ХРАНЕНИЕ .....**

Предупреждение относительно матовой окраски .....	7-1
Уход .....	7-1
Хранение .....	7-3

## **ТЕХНИЧЕСКИЕ ХАРАКТЕРИСТИКИ ... 8-1**

## **ИНФОРМАЦИЯ ДЛЯ ПОТРЕБИТЕЛЯ.. 9-1**

Идентификационные номера .....	9-1
--------------------------------	-----



EAU10251

МОТОЦИКЛЫ ЯВЛЯЮТСЯ ОДНОКОЛЕЙНЫМИ ТРАНСПОРТНЫМИ СРЕДСТВАМИ. БЕЗОПАСНОСТЬ ИХ ИСПОЛЬЗОВАНИЯ И ЭКСПЛУАТАЦИИ ЗАВИСИТ ОТ СООТВЕТСТВУЮЩЕЙ ТЕХНИКИ ВОЖДЕНИЯ, А ТАКЖЕ ОТ ОПЫТНОСТИ ВОДИТЕЛЯ. ПЕРЕД УПРАВЛЕНИЕМ МОТОЦИКЛОМ КАЖДЫЙ ВОДИТЕЛЬ ДОЛЖЕН ВЫПОЛНИТЬ СЛЕДУЮЩИЕ ТРЕБОВАНИЯ.

МОТОЦИКЛИСТ ДОЛЖЕН:

- ИЗ ДОСТОВЕРНОГО ИСТОЧНИКА ПОЛУЧИТЬ ПОДРОБНЫЕ УКАЗАНИЯ ОТНОСИТЕЛЬНО ВСЕХ АСПЕКТОВ ЭКСПЛУАТАЦИИ МОТОЦИКЛА.
- СОБЛЮДАТЬ ПРЕДУПРЕЖДЕНИЯ И ТРЕБОВАНИЯ ПО ТЕХНИЧЕСКОМУ ОБСЛУЖИВАНИЮ, ИЗЛОЖЕННЫЕ В НАСТОЯЩЕМ РУКОВОДСТВЕ ПОЛЬЗОВАТЕЛЯ.
- ПРИОБРЕСТИ ДОЛЖНУЮ ПРАКТИКУ ПО ТЕХНИКЕ ПРАВИЛЬНОГО И БЕЗОПАСНОГО ВОЖДЕНИЯ.
- ОБРАЩАТЬСЯ ЗА ПРОФЕССИОНАЛЬНЫМ ТЕХНИЧЕСКИМ ОБСЛУЖИВАНИЕМ, КАК УКАЗАНО В НАСТОЯЩЕМ РУКОВОДСТВЕ ПОЛЬЗОВАТЕЛЯ, А ТАКЖЕ КОГДА ЭТО НЕОБХОДИМО ПО ТЕХНИЧЕСКОМУ СОСТОЯНИЮ МОТОЦИКЛА.

### **Безопасное вождение**

- Обязательно выполняйте проверки до начала эксплуатации. Тщательная проверка может помочь предотвратить дорожно-транспортное происшествие.
- Мотоцикл предназначен для водителя и пассажира.
- Преобладающей причиной дорожно-транспортных происшествий с участием автомобилей и мотоциклов является то, что автомобилисты не видят и не замечают мотоциклистов в транспортном потоке. Большое количество аварий происходит по вине водителей, которые не видели мотоцикл. Сделать себя хорошо заметным — очень эффективный способ уменьшения вероятности такого типа аварий.

#### **Поэтому:**

- Наденьте куртку яркой расцветки.
- Будьте особенно осторожны при приближении к перекресткам и их пересечении, потому что аварии с участием мотоциклов наиболее вероятны на перекрестках.
- Двигайтесь так, чтобы другие автомобилисты могли вас видеть. Избегайте движения в «мертвой зоне» другого водителя.

- Много дорожно-транспортных происшествий при участии мотоциклов случается с неопытными водителями. Более того, многие водители, попавшие в дорожно-транспортное происшествие, даже не имели действительных прав на управление мотоциклом.
  - Убедитесь, что вы подготовлены, и разрешайте управлять мотоциклом только подготовленным водителям.
  - Знайте пределы своего мастерства вождения. Соответствующая навыкам езда поможет избежать дорожно-транспортного происшествия.
  - Мы рекомендуем попрактиковаться в управлении мотоциклом в месте, где нет дорожного движения, до тех пор, пока вы досконально не ознакомитесь с мотоциклом и всеми его органами управления.
- Много дорожно-транспортных происшествий происходят из-за ошибки водителя мотоцикла. Обычная ошибка, совершаемая мотоциклистом — неспособность «вписаться» в поворот из-за **СЛИШКОМ ВЫСОКОЙ СКОРОСТИ** или большого радиуса поворота (недостаточного для выбранной скорости угла наклона).

- Всегда соблюдайте скоростные ограничения и никогда не передвигайтесь быстрее, чем позволяют дорога и дорожные условия.
- Всегда подавайте сигнал перед поворотом или сменой полосы движения. Убедитесь, что другие автомобилисты вас видят.
- Положение водителя и пассажира имеют большое значение для правильного управления.
  - Во время движения водитель должен обеими руками держаться за руль, а обе ноги водителя должны находиться на подножках, чтобы сохранять управление мотоциклом.
  - Пассажир должен всегда обеими руками держаться за водителя, ремень сиденья или поручни (при наличии), а обе ноги держать на подножках для пассажира.
  - Запрещается перевозить пассажира, если он или она не могут устойчиво держать обе ноги на подножках для пассажира.
- Запрещается управлять мотоциклом под воздействием алкоголя или других наркотиков.
- Мотоцикл предназначен только для езды по дорогам, он не предназначен для езды по бездорожью.

### **Защитное снаряжение**

Большинство смертельных случаев в результате дорожно-транспортных происшествий с мотоциклами происходят в результате травм головы. Использование защитного шлема — единственный наиболее важный фактор предотвращения или снижения тяжести травм головы.

- Всегда пользуйтесь рекомендованным шлемом.
- Используйте защитные очки или предохранительный щиток. Воздействие ветра на незащищенные глаза может ухудшить видимость, это может помешать вовремя заметить опасность.
- Куртка, прочные ботинки, брюки, перчатки и т.д. эффективно предотвращают получение ссадин и разрывов тканей, или снижают их тяжесть.
- Не следует управлять мотоциклом в свободной одежде, так как она может зацепиться за рычаги управления, подножки или колеса, это может привести к травме или аварии.
- Не прикасайтесь к двигателю и выхлопной системе во время и после работы. Они сильно нагреваются, прикосновение к ним может привести к ожогам. Всегда надевайте защитную одежду, которая закрывает ноги, колени и ступни.
- Пассажир также должен соблюдать изложенные выше правила безопасности.

### **Модификации**

Выполнение модификаций мотоцикла, не одобренных компанией Yamaha, а также демонтаж комплектного оборудования может сделать небезопасной эксплуатацию мотоцикла или привести к серьезной травме. Кроме того, эксплуатация модифицированного мотоцикла может нарушать существующие правила.

### **Дополнительное оборудование и нагрузка**

Дополнительное оборудование или груз на мотоцикле могут ухудшить устойчивость и управляемость, если они изменяют распределение веса мотоцикла. Во избежание дорожно-транспортного происшествия, будьте особенно осторожны, устанавливая на мотоцикл дополнительное оборудование или размещая груз. Будьте особенно внимательны, управляя мотоциклом с дополнительным оборудованием или грузом. Ниже приведены основные правила, которым необходимо следовать при размещении на мотоцикле груза или установке дополнительного оборудования.

### Нагрузка

Общий вес водителя, пассажира, дополнительного оборудования и груза не должен превышать максимально допустимую нагрузку.

Максимальная нагрузка: 198 кг
----------------------------------

При размещении нагрузки, не превышающей указанного предела, имейте в виду следующее:

- Массу груза и дополнительного оборудования следует размещать как можно ниже и ближе к мотоциклу. Для уменьшения дисбаланса и снижения неустойчивости груз следует размещать как можно более равномерно с обеих сторон мотоцикла.
- Перемещение груза может создать внезапный дисбаланс. Перед поездкой проверьте, что дополнительное оборудование и груз надежно закреплены. Чаще проверяйте крепление дополнительного оборудования и груза.
- Никогда не закрепляйте большие и тяжелые предметы на руле, передней вилке или переднем крыле. Эти предметы, включая такие грузы, как спальные мешки, рюкзаки или палатки, могут вызвать неустойчивую управляемость или замедленную реакцию рулевого управления.

### Принадлежности

Оригинальное дополнительное оборудование компании Yamaha специально сконструировано для установки на этот мотоцикл. Так как компания Yamaha не имеет возможности проверить все дополнительное оборудование, имеющееся на рынке, ответственность за правильный выбор, установку и эксплуатацию дополнительного оборудования, произведенного другими компаниями, несет потребитель. Будьте особенно внимательны при выборе и установке дополнительного оборудования.

При установке дополнительного оборудования придерживайтесь изложенных ниже рекомендаций, а также рекомендаций, изложенных в разделе «Нагрузка».

- Никогда не устанавливайте дополнительное оборудование и не перевозите груз, который ухудшает эксплуатационные качества мотоцикла. Перед использованием тщательно проверьте дополнительное оборудование и убедитесь, что оно не уменьшает дорожный просвет, просвет при движении на повороте, не ограничивает ход подвески, рулевого управления, не мешает работе органов управления, и не закрывает световые приборы или отражатели.
  - Дополнительное оборудование, закрепленное на руле или в зоне передней вилки, может привести к нарушению устойчивости вследствие

неправильного распределения веса или изменения аэродинамических качеств. Если дополнительное оборудование устанавливается на руле или в зоне передней вилки, оно должно быть как можно легче, и такого оборудования должно быть как можно меньше.

- Большое или громоздкое дополнительное оборудование может серьезно повлиять на устойчивость мотоцикла из-за аэродинамических эффектов. Ветер может стремиться приподнять мотоцикл, кроме того, боковой ветер может нарушать устойчивость мотоцикла. Такое дополнительное оборудование также может вызывать потерю устойчивости при обгоне больших транспортных средств или во время обгона ими.
- Некоторое дополнительное оборудование может вынуждать водителя переместиться с его обычного положения во время езды. Неправильное положение ограничивает свободу движений водителя и может мешать управлению, поэтому не рекомендуется использовать такое дополнительное оборудование.

## ИНФОРМАЦИЯ ПО ТЕХНИКЕ БЕЗОПАСНОСТИ

1

- Будьте осторожны при установке дополнительного электрооборудования. Если энергопотребление дополнительного электрооборудования превосходит возможности электрической системы мотоцикла, возможен отказ электрооборудования, это может привести к опасному отключению световых приборов или потере мощности двигателя.

### **Бензин и выхлопные газы**

#### ● БЕНЗИН ОГНЕОПАСЕН:

- Во время заправки обязательно заглушите двигатель.
- При заправке соблюдайте осторожность, не проливайте бензин на двигатель или детали выхлопной системы.
- Во время заправки не курите. Запрещается заправляться вблизи открытого огня.
- Запрещается пускать двигатель или оставлять двигатель работающим в закрытом помещении. Выхлопные газы ядовиты и могут за короткое время привести к потере сознания и смерти. Эксплуатировать мотоцикл следует в местах с соответствующей вентиляцией.
- Оставляя мотоцикл без присмотра, обязательно заглушите двигатель и выньте ключ из замка зажигания. При парковке мотоцикла соблюдайте следующие правила:

- Поскольку двигатель и выхлопная система могут очень сильно нагреваться, паркуйте мотоцикл в месте, где дети и пешеходы не смогут коснуться их и обжечься.
- Не паркуйте мотоцикл на склоне и на мягком грунте, в противном случае мотоцикл может упасть.
- Не паркуйте мотоцикл вблизи источников воспламенения (например, вблизи керосиновых нагревателей или открытого огня), в противном случае возможно возгорание мотоцикла.
- При транспортировке мотоцикла в кузове автомобиля следует закрепить мотоцикл вертикально и проверить, что рукоятка топливного крана расположена в положении «ON» или «RES» (на моделях, оборудованных вакуумным краном) / «OFF» (на моделях, оборудованных краном с ручным управлением). В случае если мотоцикл наклонится, бензин может вытечь из карбюратора или топливного бака.
- Если вы проглотили бензин, вдохнули большое количество паров бензина, а также при попадании бензина в глаза, немедленно обратитесь к врачу. При попадании бензина на кожу или на одежду немедленно промойте пораженный участок водой с мылом и переоденьтесь.

## Вид с левой стороны

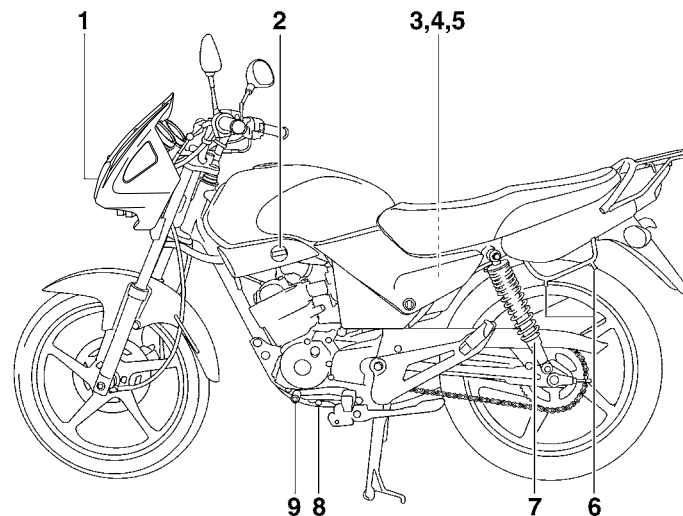

1. Фара (стр. 6-30)
2. Топливный кран (стр. 3-7)
3. Предохранитель (стр. 6-29)
4. Аккумуляторная батарея (стр. 6-27)
5. Комплект инструментов (стр. 6-1)
6. Кронштейн для багажных ремней (стр. 3-10)
7. Регулировочное кольцо предварительной нагрузки пружины узла амортизатора (стр. 3-9)
8. Болт слива моторного масла (стр. 6-9)
9. Педаль переключения передач (стр. 3-4)

## Вид с правой стороны

2

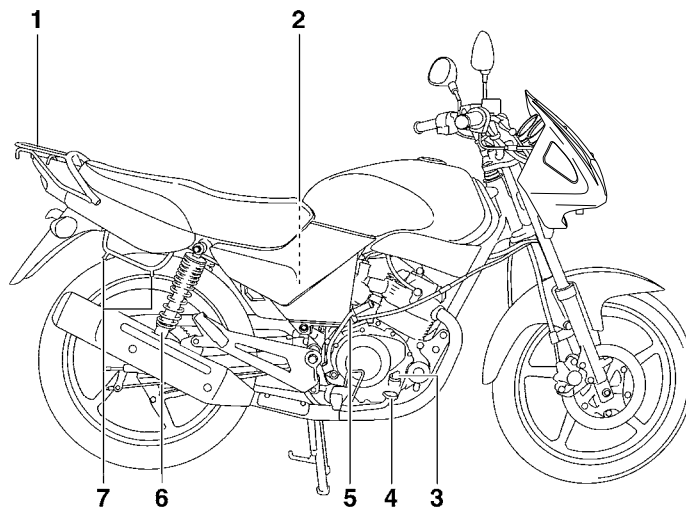

1. Багажник (стр. 3-10)
2. Элемент воздушного фильтра (стр. 6-10)
3. Крышка маслоналивной горловины двигателя (стр. 6-9)
4. Педаль тормоза (стр. 3-5)
5. Ножной стартер (стр. 3-9).
6. Регулировочное кольцо предварительной нагрузки пружины узла амортизатора (стр. 3-9)
7. Кронштейн для багажных ремней (стр. 3-10)

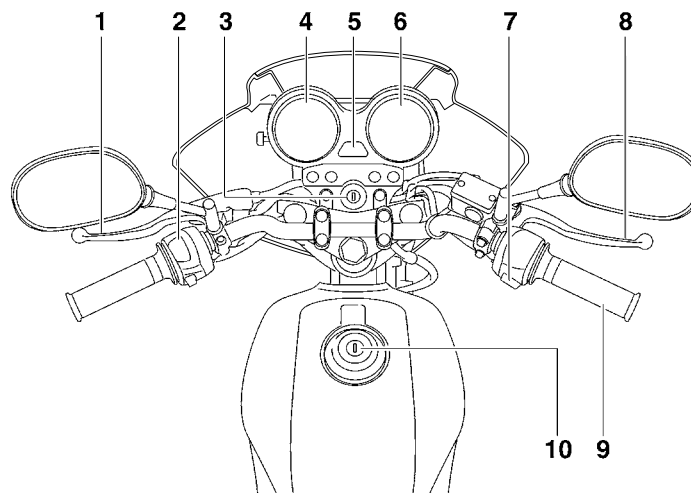
**Контрольно-измерительные приборы и органы управления**

1. Рычаг сцепления (стр. 3-4)
2. Левые рулевые переключатели (стр. 3-3)
3. Замок зажигания/замок рулевого управления (стр. 3-1)
4. Спидометр (стр. 3-2)
5. Указатель уровня топлива (стр. 3-3)
6. Тахометр (стр. 3-3)
7. Правые рулевые переключатели (стр. 3-3)
8. Рычаг тормоза (стр. 3-5)
9. Ручка дроссельной заслонки (стр. 6-13)
10. Крышка топливного бака (стр. 3-5)

# КОНТРОЛЬНО-ИЗМЕРИТЕЛЬНЫЕ ПРИБОРЫ И ОРГАНЫ УПРАВЛЕНИЯ

3

## Замок зажигания/замок рулевого управления

EAU10460

глохнет.

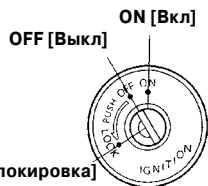

Замок зажигания/замок рулевого управления контролирует систему зажигания и световое оборудование, а также используется для блокировки рулевого управления. Различные положения замка зажигания описаны ниже.

### ВКЛ

EAU33590

Электропитание подается на все электрические цепи; включается подсветка приборов, задние фонари, вспомогательное освещение, возможен пуск двигателя. Ключ нельзя достать из замка зажигания.

### ЗАМЕЧАНИЕ:

Фары автоматически включаются при старте двигателя и остаются включенными до тех пор, пока ключ не будет повернут в положение «OFF», даже если двигатель за-

### OFF

Все электрооборудование выключено. Ключ можно достать из замка зажигания.

EAU10660

### LOCK

Рулевое управление заблокировано, все электрооборудование выключено. Ключ можно достать из замка зажигания.

EAU43140

Для того чтобы заблокировать рулевое управление

1

2

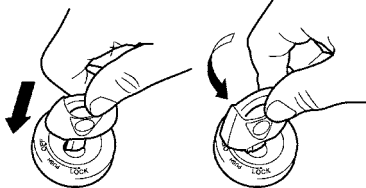

1. Нажмите.
2. Поверните.
  1. Поверните руль до упора в левую сторону.
  2. Нажмите ключ зажигания в положении «OFF», затем в нажатом положении поверните его в положение «LOCK».
  3. Выньте ключ.

Для того чтобы разблокировать рулевое управление

1

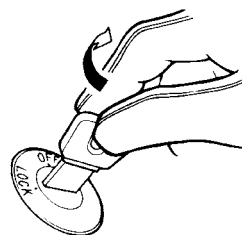

1. Поверните.  
Вставьте ключ зажигания и поверните его в положение «OFF».

EW1A0060

### **ПРЕДУПРЕЖДЕНИЕ**

Не поворачивайте ключ зажигания в положение «OFF» или «LOCK» во время движения мотоцикла. В противном случае все электрооборудование будет выключено, это может привести к потере управления и дорожно-транспортному происшествию. Перед поворотом ключа зажигания в положение «OFF» или «LOCK» следует остановить мотоцикл.

## Индикаторные лампы

EAU10980

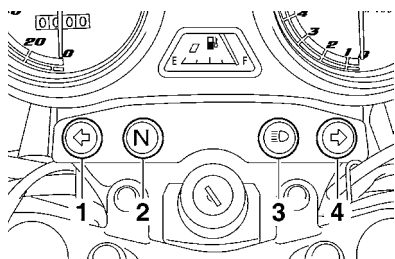

1. Индикаторная лампа левого указателя поворота « $\leftarrow$ »
2. Индикаторная лампа включения нейтральной передачи «N»
3. Индикаторная лампа включения дальнего света фар « $\equiv$ »
4. Индикаторная лампа правого указателя поворота « $\rightarrow$ »

EAU11030

## Индикаторные лампы указателей поворота « $\leftarrow$ » и « $\rightarrow$ ».

Соответствующая индикаторная лампа мигает, когда включен переключатель указателя левого или правого поворота.

EAU11060

## Индикаторная лампа включения нейтральной передачи «N»

Эта индикаторная лампа светится, когда коробка передач находится в нейтральном положении.

EAU11080

## Индикаторная лампа включения дальнего света фар « $\equiv$ »

Эта индикаторная лампа светится, когда включен дальний свет фар.

EAU11630

## Блок спидометра

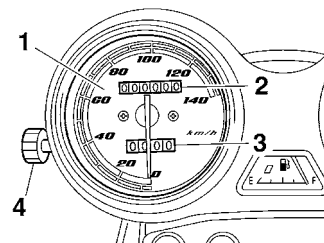

1. Спидометр
2. Счетчик общего пробега
3. Счетчик поездки
4. Ручка обнуления счетчика поездки

Блок спидометра включает спидометр, счетчик общего пробега и счетчик поездки. Спидометр показывает скорость движения. Счетчик общего пробега показывает общее пройденное расстояние. Счетчик поездки показывает расстояние, пройденное с момента последней установки на ноль при помощи ручки обнуления. Счетчик поездки можно использовать для оценки расстояния, которое можно проехать на полном баке горючего. Эта информация поможет спланировать будущие остановки для заправки.

## Тахометр

EAU11851

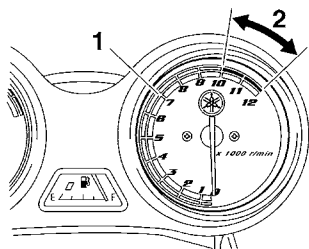

1. Тахометр
2. Красная зона тахометра

Электронный тахометр позволяет водителю контролировать обороты двигателя и удерживать их в пределах оптимального диапазона мощности.

ECA10031

### ОСТОРОЖНО

Не эксплуатируйте двигатель при нахождении стрелки тахометра в красной зоне. Красная зона: 10000 об/мин и выше

## Указатель уровня топлива

EAU37051

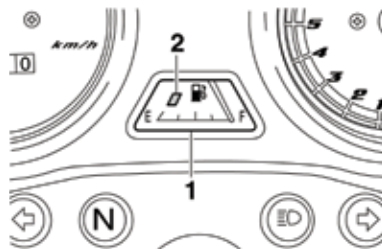

1. Указатель уровня топлива
2. Красная зона

Индикатор уровня топлива показывает количество топлива в топливном баке. По мере снижения уровня топлива стрелка перемещается к отметке «Е» (Пусто). Когда стрелка перемещается в красную зону, в топливном баке остается примерно 1,7 л бензина. При возникновении такой индикации, как можно скорее заправьтесь.

### ЗАМЕЧАНИЕ:

- Не допускайте полного опорожнения топливного бака.
- Для того чтобы указатель уровня топлива показывал точное значение уровня топлива, переключатель зажигания должен находиться в положении «ON».

## Рулевые переключатели

EAU12347

### С левой стороны

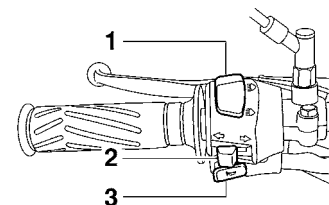

1. Переключатель света фар « $\equiv$  D /  $\equiv$  D»
2. Переключатель указателей поворота « $\leftarrow$  /  $\rightarrow$ »
3. Выключатель звукового сигнала « $\text{H}$ »

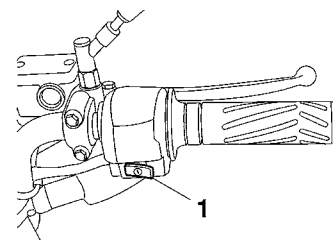

### С правой стороны



1. Пусковой выключатель « $\infty$ »



EAU12400

## Переключатель света фар «/»

Установите этот переключатель в положение «» для включения дальнего света фар, и в положении «» для включения ближнего света фар.

EAU12460

## Переключатель указателей поворота «/»

Для включения указателя правого поворота нажмите переключатель в положение «». Для включения указателя левого поворота нажмите переключатель в положение «». При освобождении переключатель возвращается в среднее положение. Для выключения указателей поворота нажмите на переключатель, после того как он вернулся в среднее положение.

EAU12500

## Выключатель звукового сигнала «»

Нажмите на выключатель для включения звукового сигнала.

EAU12710

## Пусковой выключатель «»

Нажмите на выключатель для вращения двигателя стартером.

ECA10050

## ОСТОРОЖНО

Указания, которые необходимо выполнить перед пуском двигателя смотрите на стр. 5-1.

EAU12820

## Рычаг сцепления

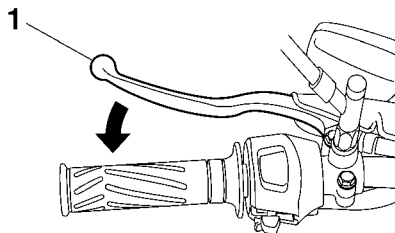

1. Рычаг сцепления

Рычаг сцепления расположен на левой ручке руля. Для выключения сцепления нажмите рычаг к ручке руля. Для включения сцепления отпустите рычаг. Для плавной работы сцепления рычаг следует нажимать быстро, а отпускать медленно.

Рычаг сцепления оборудован выключателем сцепления, который является частью системы выключения цепи зажигания (см. стр. 3-11).

## Педаль переключения передач

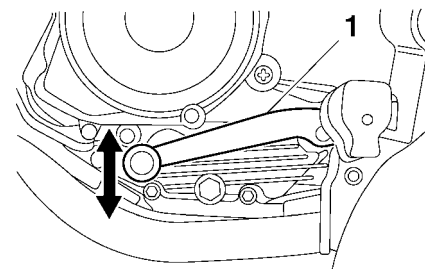

1. Педаль переключения передач

Педаль переключения передач расположена с левой стороны двигателя, она используется совместно с рычагом сцепления при переключении передач 5-скоростной коробки передач с постоянным зацеплением, которой оборудован мотоцикл.

EAU12870

## Рычаг тормоза

EAU12890

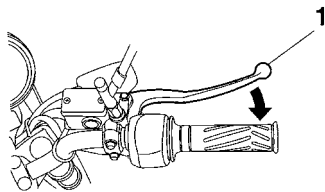

1. Рычаг тормоза

Рычаг тормоза расположен на правой ручке руля. Для включения тормоза передних колес нажмите рычаг управления к ручке руля.

## Педаль тормоза

EAU12941

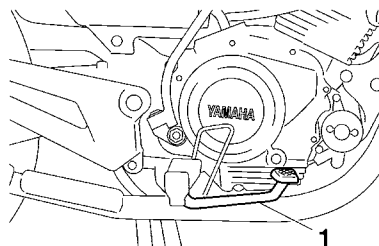

1. Педаль тормоза

Педаль тормоза расположена с правой стороны мотоцикла. Для включения тормоза заднего колеса нажмите на педаль тормоза.

## Крышка топливного бака

EAU13001

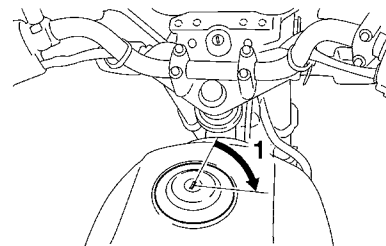

1. Открыто.

Для того чтобы открыть крышку топливного бака

Вставьте ключ в замок, затем поверните его на 1/4 оборота по часовой стрелке. Замок откроется, и крышку топливного бака можно снять.

### Для того чтобы установить крышку топливного бака

1. Поместите крышку топливного бака на место, вместе со вставленным в замок ключом.
2. Поверните ключ против часовой стрелки в первоначальное положение, затем достаньте ключ.

## ЗАМЕЧАНИЕ:

Крышку топливного бака нельзя установить, если ключ не находится в замке. Кроме того, ключ нельзя достать, если крышка не установлена и не заперта должным образом.

EWA11140

## ⚠ ПРЕДУПРЕЖДЕНИЕ

**Перед поездкой проверьте, что крышка топливного бака закрыта должным образом.**

EAU13220

## Топливо

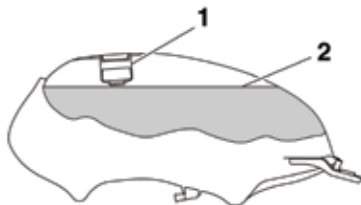

1. Патрубок горловины топливного бака
2. Уровень топлива

Проверьте, что в топливном баке имеется достаточно топлива. Во время заправки обязательно вставьте наконечник шланга в отверстие горловины топливного бака. Заполняйте топливный бак до нижнего края заливной горловины, как показано на рисунке.

EWA10880

## ⚠ ПРЕДУПРЕЖДЕНИЕ

- Не переполняйте топливный бак, в противном случае, после прогрева и расширения, топливо может выливаться из топливного бака.
- Не допускайте попадания топлива на горячий двигатель.

ECA10070

## ОСТОРОЖНО

**Немедленно вытрите пролившееся топливо чистой, сухой, мягкой тканью, поскольку топливо может разрушить поверхность окрашенных и пластиковых деталей.**

EAU13320

**Рекомендованное топливо:**  
ТОЛЬКО СТАНДАРТНЫЙ НЕЭТИЛИРОВАННЫЙ БЕНЗИН

**Вместимость топливного бака:**  
12,0 л

**Резервный объем топлива:**  
1,7 л

ECA11400

## ОСТОРОЖНО

**Используйте только неэтилированный бензин. Применение этилированного бензина ведет к серьезным повреждениям внутренних деталей двигателя, например, клапанов и поршневых колец, а также деталей системы выпуска.**

Двигатель компании Yamaha предназначен для использования стандартного неэтилированного бензина с октановым числом (по исследовательскому методу) 91 или выше. Если возникает детонационный стук (или звон), используйте другую марку бензина или неэтилированный бензин высшего качества.

## КОНТРОЛЬНО-ИЗМЕРИТЕЛЬНЫЕ ПРИБОРЫ И ОРГАНЫ УПРАВЛЕНИЯ

Применение неэтилированного бензина увеличивает срок службы свечей зажигания и сокращает эксплуатационные расходы.

3

EAU13431

### Каталитический нейтрализатор

Эта модель мотоцикла оборудована выхлопной системой с каталитическим нейтрализатором.

EWA10860

#### **⚠ ПРЕДУПРЕЖДЕНИЕ**

После работы выхлопная система нагрета до высокой температуры. Перед проведением работ по техническому обслуживанию убедитесь, что выхлопная система остыла.

ECA10700

#### **ОСТОРОЖНО**

Для предотвращения воспламенения и других повреждений следует соблюдать следующие меры предосторожности.

- Используйте только неэтилированный бензин. Использование этилированного бензина приводит к неустранимому повреждению каталитического нейтрализатора.
- Не паркуйте мотоцикл возле возможных очагов возгорания, например, травы и других легковоспламеняющихся материалов.
- Не допускайте длительной работы двигателя на холостых оборотах.

EAU37210

### Топливный кран

Топливо подается из топливного бака в карбюратор через топливный кран. Кроме того, топливный кран снабжен фильтром топлива.

#### **ЗАМЕЧАНИЕ:**

В зависимости от модели мотоцикла, обозначенные на топливном кране положения отличаются, как изображено на приведенных ниже иллюстрациях.

**Топливный кран имеет три положения: «OFF» или «●»**

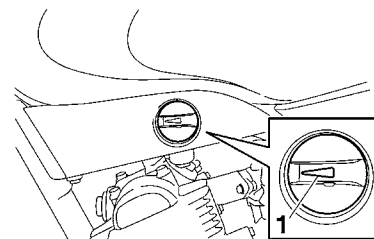

1. Стрелка указывает на «OFF» или «●».

При таком положении ручки топливная магистраль перекрыта. Когда двигатель не работает, обязательно устанавливайте ручку в это положение.

«ON» или «»

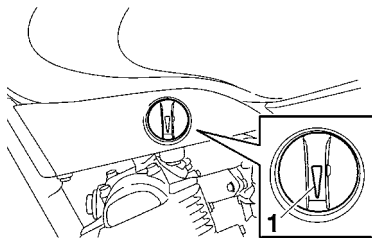



1. Стрелка указывает на «OFF» или «»

При таком положении ручки топливо поступает в карбюратор. Во время обычной эксплуатации ручка находится в этом положении.

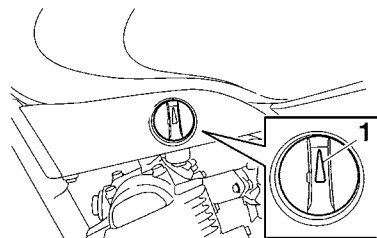
«RES» или «»



1. Стрелка указывает на отметку «RES» [Резерв] или «»

Используется резерв топлива. Установите ручку в это положение, если при движении мотоцикла закончилось топливо. Заправьтесь как можно скорее. После заправки следует вернуть ручку в положение «ON» или «»!

**Рычаг управления воздушной заслонкой (подсосом) «»**

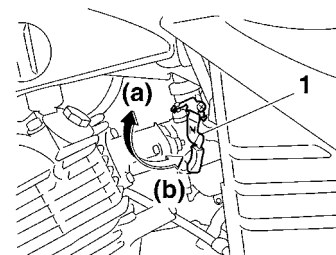

1. Рычаг управления воздушной заслонкой (подсосом) «»

Пуск холодного двигателя требует обогащенной рабочей смеси. Такое обогащение достигается воздушной заслонкой (подсосом).

Для закрытия воздушной заслонки (обогащения рабочей смеси) переместите рычаг в направлении (a).

Для открытия воздушной заслонки переместите рычаг в направлении (b).

## Ножной стартер

3

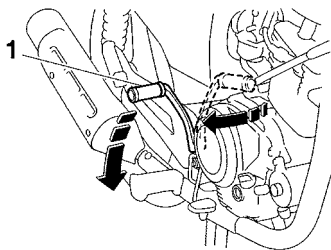

### 1. Ножной стартер

Если при помощи пускового выключателя двигатель пустить не удалось, попытайтесь пустить его при помощи ножного стартера. Для того чтобы пустить двигатель, разверните рычаг ножного стартера в рабочее положение, слегка нажмите его ступней вниз, до включения привода, затем сильно, но плавно нажмите рычаг вниз. Эта модель мотоцикла оборудована механическим ножным стартером, который обеспечивает запуск двигателя при любой включенной передаче, если сцепление выключено, а боковая подножка поднята. Однако перед пуском двигателя рекомендуется установить коробку передач в нейтральное положение.

## Регулировка амортизаторов

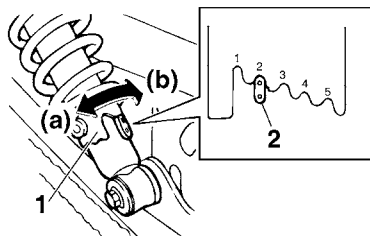

1. Регулировочное кольцо предварительной нагрузки пружины
2. Индикатор положения

Каждый узел амортизатора снабжен регулировочным кольцом предварительной нагрузки пружины.

### ОСТОРОЖНО

**Не пытайтесь повернуть регулировочный механизм за пределы положений, соответствующих минимальной и максимальной жесткости.**

### ⚠ ПРЕДУПРЕЖДЕНИЕ

Оба амортизатора следует отрегулировать одинаковым образом, несоблюдение этого условия может привести к ухудшению управляемости и потере устойчивости.

Предварительная нагрузка пружины регулируется следующим образом. Для увеличения предварительной нагрузки пружины и, следовательно, увеличения жесткости подвески, поверните регулировочное кольцо узла амортизатора в направлении (a). Для уменьшения предварительной нагрузки пружины и, следовательно, смягчения подвески, поверните регулировочное кольцо узла амортизатора в направлении (b).

### ЗАМЕЧАНИЕ:

Совместите соответствующую отметку на регулировочном кольце с индикатором положения на амортизаторе.

#### Установки предварительной нагрузки пружины:

Минимальная (мягкая подвеска):

1

Нормальная:

2

Максимальная (жесткая подвеска):

5

## Багажник

EAU15110

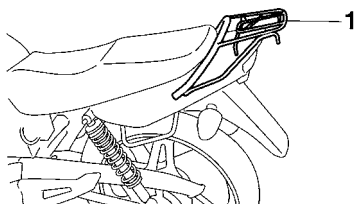

1. Багажник

### **⚠ ПРЕДУПРЕЖДЕНИЕ**

- Не превышайте максимальную нагрузку багажника — 3 кг.
- Не превышайте максимальную нагрузку мотоцикла — 198 кг.

EWA10170

## Кронштейны для багажных ремней

EAU15190

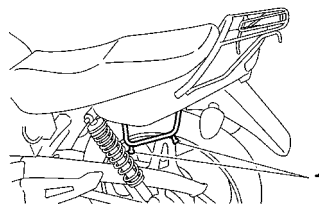

1. Кронштейн для багажных ремней

Ниже задней части сиденья расположены четыре кронштейна для багажных ремней.

## Боковая подножка

Боковая подножка расположена с левой стороны рамы. Поднимайте боковую подножку и опускайте ее ногой, удерживая мотоцикл вертикально.

EAU15301

## ЗАМЕЧАНИЕ:

Встроенный переключатель боковой подножки является частью системы выключения цепи зажигания, которая при определенных условиях выключает зажигание. (Описание работы системы выключения цепи зажигания приведено далее).

EWA10240

### **⚠ ПРЕДУПРЕЖДЕНИЕ**

Запрещается езда на мотоцикле с опущенной боковой подножкой, или если боковая подножка не поднимается должным образом (или не остается в поднятом положении), в противном случае боковая подножка может соприкоснуться с землей, это отвлечет водителя и может привести к потере управления. Система выключения зажигания компании Yamaha разработана, чтобы водитель перед началом езды обязательно поднял боковую подножку. Поэтому, регулярно проверяйте эту систему, как изложено ниже. В случае если она не работает должным образом, обратитесь к дилеру компании Yamaha для ее ремонта.

EAU43160

EWA10260

## Система выключения цепи зажигания

3

Система выключения цепи зажигания (включающая выключатель боковой подножки, выключатель сцепления и выключатель нейтральной передачи) имеет следующие функции.

- Она препятствует пуску двигателя, когда коробка передач находится во включенном состоянии и боковая подножка поднята, но рычаг сцепления не нажат.
- Она препятствует пуску двигателя, когда коробка передач находится во включенном состоянии и рычаг сцепления нажат, но боковая подножка опущена.
- Она останавливает работающий двигатель, если коробка передач находится во включенном состоянии, а боковая подножка опускается.

Периодически проверяйте работу системы выключения цепи зажигания, в соответствии с изложенной ниже методикой.

### ПРЕДУПРЕЖДЕНИЕ

- Во время этой проверки мотоцикл должен быть установлен на центральной подножке.
- При обнаружении неисправности, перед эксплуатацией мотоцикла обратитесь к дилеру компании Yamaha для проверки системы.



## ПРОВЕРКИ ДО НАЧАЛА ЭКСПЛУАТАЦИИ

---

---

EAU15592

Владелец должен следить за состоянием мотоцикла. Быстрое и неожиданное разрушение жизненно важных деталей мотоцикла может начаться, даже если мотоцикл не используется (например, в результате действия внешних факторов). Любые повреждения, течи рабочих жидкостей или снижение давления в шинах могут привести к серьезным последствиям. Поэтому, очень важно перед каждой поездкой, помимо тщательного визуального осмотра, выполнять указанные ниже проверки.

4

### **ЗАМЕЧАНИЕ:**

Проверки до начала эксплуатации следует выполнять перед каждой поездкой на мотоцикле. Выполнение этих проверок занимает очень мало времени, а обеспечиваемое ими повышение безопасности окупает потраченное время.

### **ПРЕДУПРЕЖДЕНИЕ**

**Если какое-либо оборудование, входящее в список проверок до начала эксплуатации не работает должным образом, перед началом эксплуатации мотоцикла проверьте и отремонтируйте его.**

---

## Список проверок до начала эксплуатации

ПУНКТ	ПРОВЕРКИ	СТРАНИЦА
<b>Топливо</b>	<ul style="list-style-type: none"> <li>• Проверьте уровень топлива в топливном баке.</li> <li>• При необходимости дозаправьтесь.</li> <li>• Проверьте, нет ли течей в топливной магистрали.</li> </ul>	3-6
<b>Моторное масло</b>	<ul style="list-style-type: none"> <li>• Проверьте уровень масла в двигателе.</li> <li>• При необходимости долейте масло рекомендованной марки до установленного уровня.</li> <li>• Проверьте, нет ли течей масла у мотоцикла.</li> </ul>	6-9
<b>Тормозной механизм переднего колеса</b>	<ul style="list-style-type: none"> <li>• Проверьте функционирование.</li> <li>• Если тормоз работает мягко и неэффективно, обратитесь к дилеру компании Yamaha для удаления воздуха из гидравлической системы.</li> <li>• Проверьте износ тормозных колодок.</li> <li>• При необходимости замените колодки.</li> <li>• Проверьте уровень тормозной жидкости в бачке.</li> <li>• При необходимости долейте тормозную жидкость рекомендованной марки до установленного уровня.</li> <li>• Проверьте, нет ли течей в гидравлической системе.</li> </ul>	6-19, 6-20
<b>Тормозной механизм заднего колеса</b>	<ul style="list-style-type: none"> <li>• Проверьте функционирование.</li> <li>• Проверьте свободный ход педали тормоза</li> <li>• При необходимости отрегулируйте</li> </ul>	6-18, 6-19
<b>Сцепление</b>	<ul style="list-style-type: none"> <li>• Проверьте функционирование.</li> <li>• При необходимости смажьте трос.</li> <li>• Проверьте свободный ход рычага сцепления.</li> <li>• При необходимости отрегулируйте.</li> </ul>	6-16
<b>Ручка дроссельной заслонки</b>	<ul style="list-style-type: none"> <li>• Проверьте плавность работы.</li> <li>• Проверьте свободный ход троса.</li> <li>• При необходимости обратитесь к дилеру компании Yamaha для регулировки свободного хода троса, а также смазки троса и корпуса ручки.</li> </ul>	6-13, 6-23
<b>Тросы управления</b>	<ul style="list-style-type: none"> <li>• Проверьте плавность работы.</li> <li>• При необходимости смажьте.</li> </ul>	6-23
<b>Приводная цепь</b>	<ul style="list-style-type: none"> <li>• Проверьте слабины приводной цепи.</li> <li>• При необходимости отрегулируйте.</li> <li>• Проверьте состояние приводной цепи.</li> <li>• При необходимости смажьте.</li> </ul>	6-21, 6-22

## ПРОВЕРКИ ДО НАЧАЛА ЭКСПЛУАТАЦИИ

ПУНКТ	ПРОВЕРКИ	СТРАНИЦА
Колеса и шины	<ul style="list-style-type: none"><li>• Проверьте, нет ли повреждений.</li><li>• Проверьте состояние шин и глубину протектора.</li><li>• Проверьте давление воздуха.</li><li>• При необходимости откорректируйте давление.</li></ul>	6-14, 6-16
Педали тормоза и переключения передач	<ul style="list-style-type: none"><li>• Проверьте плавность работы.</li><li>• При необходимости смажьте шарниры вращения педалей.</li></ul>	6-24
Рычаги тормоза и сцепления	<ul style="list-style-type: none"><li>• Проверьте плавность работы.</li><li>• При необходимости смажьте шарниры вращения рычагов.</li></ul>	6-24
Центральная и боковая подножки	<ul style="list-style-type: none"><li>• Проверьте плавность работы.</li><li>• При необходимости смажьте шарниры.</li></ul>	6-25
Крепеж шасси	<p>Проверьте, что все гайки, болты и винты надлежащим образом затянуты.</p> <ul style="list-style-type: none"><li>• При необходимости затяните.</li></ul>	—
Приборы, световое оборудование, звуковые сигналы и переключатели	<ul style="list-style-type: none"><li>• Проверьте функционирование.</li><li>• При необходимости исправьте.</li></ul>	—
Выключатель боковой подножки	<ul style="list-style-type: none"><li>• Проверьте работу систему выключения цепи зажигания.</li><li>• Если система неисправна, обратитесь к дилеру компании Yamaha для проверки мотоцикла.</li></ul>	3-10
Аккумуляторная батарея	<ul style="list-style-type: none"><li>• Проверьте уровень электролита.</li><li>• При необходимости долейте дистиллированную воду</li></ul>	6-27

EAU15950

## ПРЕДУПРЕЖДЕНИЕ

- Перед поездкой внимательно ознакомьтесь с органами управления и их функциями. Если назначение или функции каких-либо органов управления остались не вполне ясными, обратитесь к дилеру компании Yamaha.
- Запрещается пускать двигатель или оставлять двигатель работающим в закрытом помещении, даже на короткое время. Выхлопные газы ядовиты, их вдыхание может за короткое время привести к потере сознания и смерти. Обязательно убедитесь в наличии должной вентиляции.
- Перед пуском двигателя проверьте, что боковая подножка поднята. Если боковая подножка не полностью поднята, она может соприкоснуться с землей и отвлечь водителя, это может привести к потере управления.

EAU43470

## Пуск холодного двигателя

Для того чтобы система выключения цепи зажигания разрешила пуск двигателя, необходимо выполнение одного из следующих условий:

- Коробка передач находится в нейтральном положении.
- Включена передача коробки передач, при этом рычаг сцепления нажат и боковая подножка поднята.

EWA10290

## ПРЕДУПРЕЖДЕНИЕ

- Перед пуском двигателя проверьте работу системы выключения цепи зажигания в соответствии с методикой, изложенной на 3-11.
- Не эксплуатируйте мотоцикл с опущенной боковой подножкой.

1. Поверните ручку топливного крана в положение «ON» или «».
2. Поверните ключ зажигания в положение «ON».
3. Установите коробку передач в нейтральное положение.

## ЗАМЕЧАНИЕ:

Когда коробка передач находится в нейтральном положении, должна гореть индикаторная лампа. В противном случае обратитесь к дилеру компании Yamaha для проверки электрической цепи.

4. Закройте воздушную заслонку (подсос) и полностью закройте дроссельную заслонку (см. стр. 3-8).
5. Нажатием на стартовый переключатель или нажатием на ножной стартер пустите двигатель.

## ЗАМЕЧАНИЕ:

Если двигатель не удалось пустить при помощи пускового выключателя, отпустите выключатель, подождите несколько секунд и попытайтесь снова. Для сохранения заряда аккумуляторной батареи каждая попытка пуска должна быть как можно более короткой. В течение каждой попытки не следует вращать двигатель стартером дольше 10 секунд. Если двигатель не пускается стартером, попытайтесь пустить его при помощи ногого стартера.

## ЭКСПЛУАТАЦИЯ И ВАЖНЫЕ ПРАВИЛА ЕЗДЫ

ECA11040

### ОСТОРОЖНО

Для максимального увеличения срока службы двигателя не следует резко ускоряться при холодном двигателе!

5

6. После прогрева двигателя откройте воздушную заслонку (подсос).

### ЗАМЕЧАНИЕ:

Прогретый двигатель нормально отвечает на увеличение газа при полностью открытой воздушной заслонке (подсосе).

EAU16640

### Пуск прогретого двигателя

Следуйте той же процедуре, как и при пуске холодного двигателя, за исключением того, что при прогревом двигателя нет необходимости пользоваться воздушной заслонкой (подсосом).

EAU16671

### Переключение передач

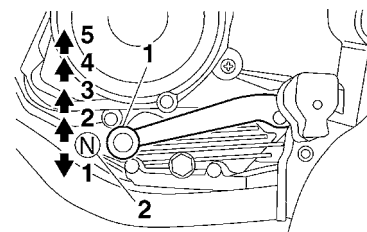

1. Педаль переключения передач
2. Нейтральное положение

Переключение передач позволяет управлять имеющейся в распоряжении мощностью двигателя, для трогания с места, ускорения, движения вверх по склону и т. д. Положения передач показаны на рисунке.

### ЗАМЕЧАНИЕ:

Для того чтобы переключить коробку передач в нейтральное положение, повторно нажимайте вниз педаль переключения передач, до тех пор пока она не достигнет конца своего хода, затем слегка приподнимите ее.

## ОСТОРОЖНО

- Даже при нахождении коробки передач в нейтральном положении не двигайтесь накатом в течение длительных периодов времени с выключенным двигателем и не буксируйте мотоцикл на большие расстояния. Коробка передач смазывается должным образом только при работающем двигателе. Недостаточное смазывание может привести к повреждению коробки передач.
- Всегда выключайте сцепление во время переключения передач, чтобы избежать повреждения двигателя, коробки передач и трансмиссии, которые не рассчитаны на удары, возникающие при переключении передач под нагрузкой.

## Советы по снижению расхода топлива

Расход топлива в значительной степени зависит от стиля вождения. Для того чтобы снизить расход топлива, примите во внимание следующие рекомендации:

- Как можно скорее открывайте воздушную заслонку (подсос).
- Быстро переключайте передачи в восходящем порядке, во время разгона избегайте работы двигателя на высоких оборотах.
- Не раскручивайте двигатель во время переключения передач в нисходящем порядке и избегайте работы двигателя без нагрузки на высоких оборотах.
- Выключайте двигатель, а не оставляйте его работать длительное время на холостом ходу (например, в пробках, у светофоров или железнодорожных переездов).

## Обкатка двигателя

Самый важный период во всем времени службы двигателя — это промежуток от 0 до 1000 км. Поэтому внимательно прочтите нижеследующий материал.

Поскольку двигатель совершенно новый, не подвергайте его чрезмерной нагрузке в течение первых 1000 км. Различные детали двигателя притираются и полируются, образуя расчетные эксплуатационные зазоры. На протяжении этого периода необходимо избегать продолжительной работы двигателя с полным газом, а также любых других условий, которые могут привести к перегреву двигателя.

## 0-500 км

Избегайте продолжительной работы двигателя с частотой вращения коленчатого вала свыше 6000 об/мин.

Через каждый час работы двигателя заглушите его и дайте охладиться в течение пяти — десяти минут.

Время от времени изменяйте частоту вращения двигателя. Не эксплуатируйте мотоцикл при одном и том же положении дроссельной заслонки.

## ЭКСПЛУАТАЦИЯ И ВАЖНЫЕ ПРАВИЛА ЕЗДЫ

5

### 500-1000 км

Избегайте продолжительной работы двигателя с частотой вращения коленчатого вала свыше 7500 об/мин.

Свободно увеличивайте обороты двигателя при переключении передач, но не эксплуатируйте двигатель с полностью открытой дроссельной заслонкой.

ECA10280

### ОСТОРОЖНО

После 1000 км пробега необходимо заменить моторное масло.

### После 1000 км

Мотоцикл можно эксплуатировать в штатном режиме.

ECA10310

### ОСТОРОЖНО

- Следует эксплуатировать двигатель при такой частоте вращения, чтобы стрелка тахометра не находилась в красной зоне.
- При возникновении каких-либо неполадок в работе двигателя на протяжении периода обкатки, немедленно обратитесь к дилеру компании Yamaha для проверки мотоцикла.

EAU37200

### Парковка

При парковке заглушите двигатель, до-

станьте ключ из замка зажигания, затем поверните ручку топливного крана в положение «OFF» или «●».

EWA10310

### ⚠ ПРЕДУПРЕЖДЕНИЕ

- Поскольку двигатель и выхлопная система могут очень сильно нагреваться, паркуйте мотоцикл в месте, где дети и пешеходы не могут прикоснуться к ним.
- Не паркуйте мотоцикл на склоне и на мягком грунте, в противном случае мотоцикл может упасть.

ECA10380

### ОСТОРОЖНО

- Не паркуйте мотоцикл возле возможных очагов возгорания, например, травы и других легковоспламеняющихся материалов.

EAU17240

Обеспечение безопасности — обязанность владельца. Периодическая проверка, регулировка и смазка помогут содержать мотоцикл в наиболее безопасном и наилучшем образом подготовленном к эксплуатации состоянии. Наиболее важные места проверки, регулировки и смазки приведены на нижеследующих страницах. Интервалы, указанные в таблице периодического технического обслуживания и смазки, следует рассматривать как общее руководство при эксплуатации в нормальных дорожных условиях. Однако В ЗАВИСИМОСТИ ОТ ПОГОДЫ, МЕСТНОСТИ, ГЕОГРАФИЧЕСКОГО РАСПОЛОЖЕНИЯ И ИНДИВИДУАЛЬНЫХ ОСОБЕННОСТЕЙ ИСПОЛЬЗОВАНИЯ, МОЖЕТ ПОНАДОБИТЬСЯ СОКРАЩЕНИЕ ИНТЕРВАЛОВ МЕЖДУ ТЕХНИЧЕСКИМИ ОБСЛУЖИВАНИЯМИ.

EWA10320

## **⚠ ПРЕДУПРЕЖДЕНИЕ**

**При отсутствии опыта в выполнении работ по техническому обслуживанию, для их проведения обратитесь к дилеру компании Yamaha.**

EAU17340

## **Комплект инструментов**

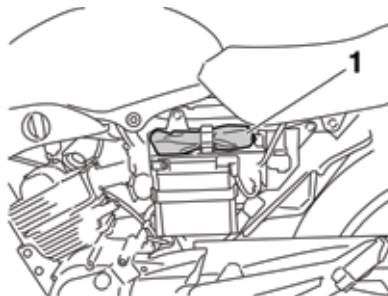

1. Комплект инструментов

Комплект инструментов расположен за панелью В (см. стр. 6-6). Информация по техническому обслуживанию, включенная в настоящее руководство, и инструменты, входящие в комплект инструментов пользователя, предназначены для того, чтобы помочь вам при проведении профилактического технического обслуживания и мелкого ремонта. Однако для соответствующего выполнения определенных работ по техническому обслуживанию могут понадобиться дополнительные инструменты, например, динамометрический ключ.

## **ЗАМЕЧАНИЕ:**

Если у вас нет необходимых инструментов или опыта для выполнения какой-либо работы, обратитесь к дилеру компании Yamaha для ее выполнения.

EWA10350

## **⚠ ПРЕДУПРЕЖДЕНИЕ**

**Не одобренные компанией Yamaha модификации могут привести к ухудшению технических характеристик, а также сделать эксплуатацию мотоцикла небезопасной. Перед внесением каких-либо изменений проконсультируйтесь у дилера компании Yamaha.**

# ПЕРИОДИЧЕСКОЕ ТЕХНИЧЕСКОЕ ОБСЛУЖИВАНИЕ И МЕЛКИЙ РЕМОНТ

EAU17711

Таблица периодического технического обслуживания и смазки

## ЗАМЕЧАНИЕ:

- Ежегодная проверка должна выполняться каждый год, если только вместо нее не выполняется техническое обслуживание на основе пробега в километрах.
- После 30 000 км повторяйте техническое обслуживание с интервалами, указанными начиная с 6 000 км.
- Пункты, отмеченные звездочкой, должен выполнять дилер компании Yamaha, поскольку для их выполнения требуется специальные инструменты, данные и технические навыки.

6

№ ПО ПОРЯДКУ	ПУНКТ	РАБОТА ПО ТЕХНИЧЕСКОМУ ОБСЛУЖИВАНИЮ ИЛИ ПРОВЕРКЕ	ПОКАЗАНИЯ СЧЕТЧИКА ОБЩЕГО ПРОБЕГА (x 1000)					ЕЖЕГОДНАЯ ПРОВЕРКА		
			1	6	12	18	24			
1	*	Топливопровод	• Проверить, нет ли трещин и других повреждений топливных шлангов.			√	√	√	√	√
2	*	Фильтр топливного крана	• Проверить состояние.				√		√	
3		Свеча зажигания	• Проверить состояние.					√		
			• Очистить и отрегулировать зазор.					√		
			• Заменить.				√		√	
4	*	Клапана	• Проверить зазор клапанов • Отрегулировать.			√	√	√	√	
5		Элемент воздушного фильтра	• Очистить			√		√		
			• Заменить.				√		√	
6	*	Аккумуляторная батарея	• Проверить уровень и плотность электролита. • Проверить, что вентиляционный шланг правильно расположен.			√	√	√	√	√
7		Сцепление	• Проверить функционирование. • Отрегулировать.		√	√	√	√	√	√
8	*	Тормозной механизм переднего колеса	• Проверить функционирование, уровень тормозной жидкости и отсутствие течей тормозной жидкости у мотоцикла.		√	√	√	√	√	√
			• Заменить тормозные колодки		При достижении предельного износа					

## ПЕРИОДИЧЕСКОЕ ТЕХНИЧЕСКОЕ ОБСЛУЖИВАНИЕ И МЕЛКИЙ РЕМОНТ

№ ПО ПОРЯД-КУ	ПУНКТ	РАБОТА ПО ТЕХНИЧЕСКОМУ ОБСЛУЖИВАНИЮ ИЛИ ПРОВЕРКЕ	ПОКАЗАНИЯ СЧЕТЧИКА ОБЩЕГО ПРОБЕГА (x 1000)					ЕЖЕГОДНАЯ ПРОВЕРКА
			1	6	12	18	24	
9	*	<b>Тормозной механизм заднего колеса</b> • Проверить функционирование и отрегулировать свободный ход педали тормоза. • Заменить тормозные колодки.	√	√	√	√	√	√
			При достижении предельного износа					
10	*	<b>Тормозной шланг</b> • Проверить, нет ли трещин или повреждений. • Заменить.	√	√	√	√	√	√
			Каждые 4 года					
11	*	<b>Колеса</b> • Проверить, нет ли биений или повреждений.		√	√	√	√	
12	*	<b>Шины</b> • Проверить глубину протектора и отсутствие повреждений. • При необходимости заменить. • Проверить давление воздуха. • При необходимости откорректировать.		√	√	√	√	√
13	*	<b>Подшипники ступицы колеса</b> • Проверить отсутствие люфта и повреждений.		√	√	√	√	
14	*	<b>Сайлентблоки маятникового рычага</b> • Проверить отсутствие люфта в сайлентблоках. • Смазать смазкой на основе литиевого мыла.		√	√	√	√	
			Каждые 50 000 км					
15		<b>Приводная цепь</b> • Проверить слабины цепи, регулировку и состояние. • Отрегулировать и тщательно смазать цепь специальной смазкой для цепей с уплотнительными кольцами.	Каждую 1000 км, а также после мытья мотоцикла или езды под дождем					
16	*	<b>Подшипники рулевого управления</b> • Проверить люфт подшипников и отсутствие заеданий рулевого управления. • Смазать смазкой на основе литиевого мыла.	√	√	√	√	√	
			Каждые 24 000 км					
17	*	<b>Крепеж шасси</b> • Проверить, что все гайки, болты и винты надлежащим образом затянуты.		√	√	√	√	√
18		<b>Оси шарниров рычагов тормоза и сцепления</b> • Смазать смазкой на основе литиевого мыла.		√	√	√	√	√
19		<b>Оси шарниров педалей тормоза и переключения передач</b> • Смазать смазкой на основе литиевого мыла.		√	√	√	√	√
20		<b>Боковая и центральная подножки</b> • Проверить функционирование. • Смазать.		√	√	√	√	√

## ПЕРИОДИЧЕСКОЕ ТЕХНИЧЕСКОЕ ОБСЛУЖИВАНИЕ И МЕЛКИЙ РЕМОНТ

№ ПО ПОРЯДКУ	ПУНКТ	РАБОТА ПО ТЕХНИЧЕСКОМУ ОБСЛУЖИВАНИЮ ИЛИ ПРОВЕРКЕ	ПОКАЗАНИЯ СЧЕТЧИКА ОБЩЕГО ПРОБЕГА (x 1000)					ЕЖЕГОДНАЯ ПРОВЕРКА	
			1	6	12	18	24		
21	*	<b>Выключатель боковой подножки</b>	• Проверить функционирование.	√	√	√	√	√	√
22	*	<b>Передняя вилка</b>	• Проверить функционирование и отсутствие течей масла.		√	√	√	√	
23	*	<b>Узлы амортизаторов</b>	• Проверить функционирование и отсутствие течей масла из амортизаторов.		√	√	√	√	
24	*	<b>Карбюратор</b>	• Проверить функционирование воздушной заслонки (подсоса). • Отрегулировать обороты холостого хода двигателя.	√	√	√	√	√	√
25		<b>Моторное масло</b>	• Заменить. • Проверьте уровень масла и отсутствие течей масла у мотоцикла.	√	√	√	√	√	√
26	*	<b>Выключатели стоп-сигналов тормозов переднего и заднего колеса.</b>	• Проверить функционирование.	√	√	√	√	√	√
27		<b>Движущиеся детали и тросы</b>	• Смазать.		√	√	√	√	√
28	*	<b>Корпус ручки управления дроссельной заслонкой и трос управления</b>	• Проверить работоспособность и свободный ход. • При необходимости отрегулировать свободный ход троса дроссельной заслонки. • Смазать корпус ручки управления дроссельной заслонкой и трос управления.		√	√	√	√	√
29	*	<b>Система впуска воздуха</b>	• Проверить, нет ли повреждений отсечного воздушного клапана, пластинчатого клапана и шлангов. • При необходимости заменить все неисправные детали.		√	√	√	√	√
30	*	<b>Световые приборы, сигналы и переключатели</b>	• Проверить функционирование. • Отрегулировать световой поток фар.	√	√	√	√	√	√

### **ЗАМЕЧАНИЕ:**

---

- При эксплуатации мотоцикла в особенно влажной или пыльной местности необходима более частая замена воздушного фильтра.
  - Техническое обслуживание гидравлики тормозной системы
    - Регулярно проверяйте и, при необходимости, доливайте тормозную жидкость до надлежащего уровня.
    - Каждые два года заменяйте внутренние детали главного тормозного цилиндра и тормозного суппорта, а также тормозную жидкость.
    - Каждые четыре года заменяйте тормозные шланги. Кроме того, тормозные шланги подлежат замене при наличии трещин или повреждений.
-

EAU18771

## Снятие и установка панелей

Для выполнения некоторых работ по техническому обслуживанию, изложенных в этой главе, необходимо снять указанные ниже панели. Обращайтесь к этому разделу каждый раз, когда необходимо снять или установить панель.

6

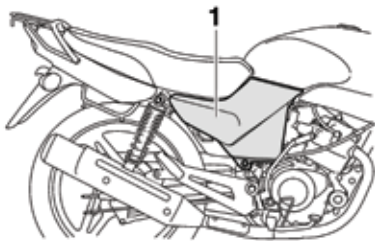

1. Панель А

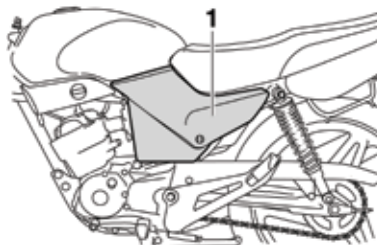

1. Панель В

EAU37070

## Панель А

### Снятие панели

1. Отверните винт.

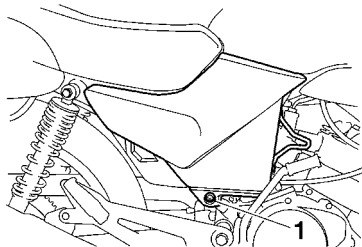

1. Винт

2. Потяните переднюю часть панели наружу, затем сдвиньте панель вперед, чтобы освободить заднюю часть панели.

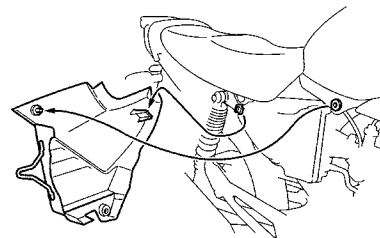

### Установка панели

1. Закрепите заднюю часть панели, затем прижмите переднюю часть панели.

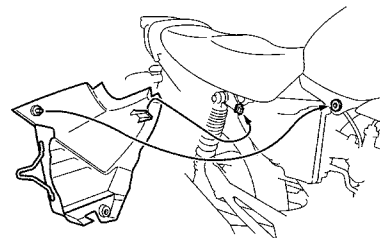

2. Заверните винт.

EAU36961

EAU19603

## Панель В

### Снятие панели

Сдвиньте в сторону заслонку замка панели, вставьте ключ в замок, затем поверните ключ на 1/4 оборота по часовой стрелке.

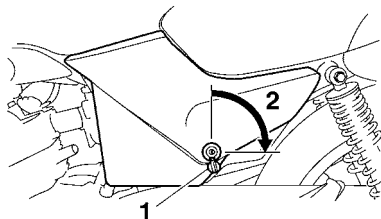

1. Заслонка замка панели
2. Открыто.

2. Потяните переднюю часть панели наружу, вместе с находящимся в замке ключом, затем сдвиньте панель вперед, чтобы освободить заднюю часть панели.

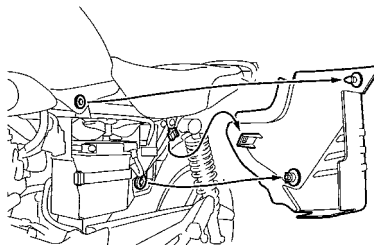

### Установка панели

1. Закрепите заднюю часть панели, затем прижмите переднюю часть панели, ключ при этом должен находиться в замке.

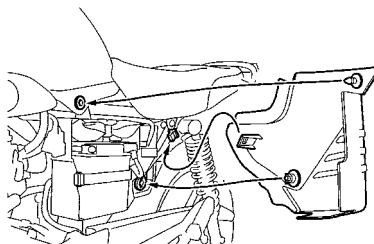

2. Прижмите панель, поверните ключ против часовой стрелки в первоначальное положение, достаньте ключ, затем закройте заслонку замка панели.

## Проверка свечи зажигания

Свеча зажигания — важный элемент двигателя, который легко проверить. Поскольку нагрев и отложения приводят к медленной коррозии свечи, ее следует снимать и проверять в соответствии с таблицей периодического технического обслуживания и смазки. Кроме того, состояние свечи зажигания может рассказать о состоянии двигателя.

6

### Для снятия свечи зажигания

1. Снимите колпачок свечи зажигания.

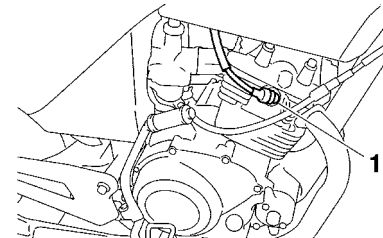

1. Колпачок свечи зажигания
2. Ключом для свечи зажигания, включенным в набор инструментов пользователя, снимите свечу зажигания, как показано на рисунке.

## ПЕРИОДИЧЕСКОЕ ТЕХНИЧЕСКОЕ ОБСЛУЖИВАНИЕ И МЕЛКИЙ РЕМОНТ

6

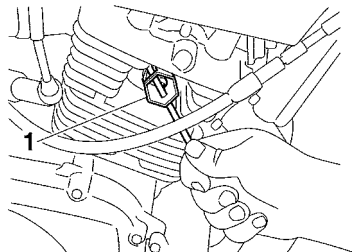

1. Ключ для свечи зажигания

### Для проверки свечи зажигания

1. Проверьте, что фарфоровый изолятор вокруг центрального электрода свечи зажигания имеет желтовато-коричневый оттенок от светлого до среднего (идеальный цвет при нормальной эксплуатации мотоцикла).

### ЗАМЕЧАНИЕ:

Если цвет свечи зажигания заметно отличается, возможно, двигатель работает несоответствующим образом. Не пытайтесь самостоятельно диагностировать такие неисправности. Вместо этого обратитесь к дилеру компании Yamaha для проверки мотоцикла.

2. Проверьте отсутствие эрозии электрода свечи зажигания, а также избыточных угольных или других отложений. При необходимости замените свечу.

### Рекомендуемый тип свечей зажигания:

NGK/CR6HSA

### Для установки свечи зажигания

1. Измерьте зазор свечи зажигания при помощи калиброванной проволоки. При необходимости, отрегулируйте зазор в соответствии с указанным.

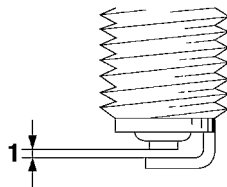

1. Зазор между электродами свечи зажигания

### Зазор между электродами свечи зажигания:

0,6-0,7 мм

2. Очистите поверхность прокладки свечи зажигания и прилегающую к ней поверхность и сотрите всю сажу с резьбы свечи зажигания.
3. При помощи ключа для свечи зажигания заверните свечу зажигания, затем затяните ее с установленным моментом затяжки.

### Момент затяжки:

Свеча зажигания:  
12,5 Н·м

### ЗАМЕЧАНИЕ:

При отсутствии динамометрического ключа во время установки свечи зажигания, хорошим ориентиром правильного момента затяжки может служить 1/4-1/2 оборота свечи после закручивания пальцами. Однако свечу зажигания следует как можно скорее затянуть с рекомендованным моментом затяжки.

4. Установите колпачок свечи зажигания.

EAU37170

## Моторное масло

Перед каждой поездкой следует проверять уровень моторного масла. Кроме того, следует заменять моторное масло через интервалы, указанные в таблице периодического технического обслуживания и смазки.

### Для проверки уровня моторного масла

1. Расположите мотоцикл на центральной подножке.

### ЗАМЕЧАНИЕ:

При проверке уровня моторного масла проверьте, что мотоцикл расположен вертикально. Небольшой наклон на сторону может привести к неправильным результатам.

2. Пустите двигатель, дайте ему прогреться в течение нескольких минут, затем заглушите.
3. Подождите несколько минут, чтобы уровень моторного масла установился. Снимите крышку маслониливной горловины двигателя, протрите насухо штыковой указатель уровня масла, снова вставьте его в отверстие маслониливной горловины (не закручивая), затем извлеките указатель и проверьте уровень масла.

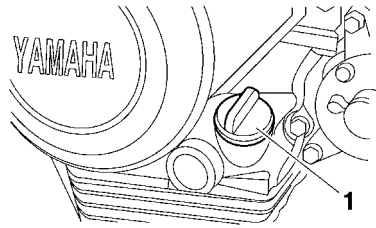

1. Крышка маслониливной горловины

### ЗАМЕЧАНИЕ:

Уровень моторного масла должен находиться между отметками минимального и максимального уровня.

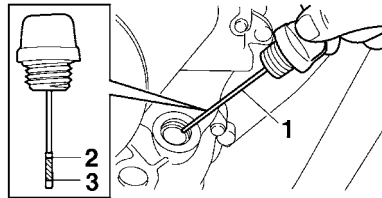

1. Штыковой указатель уровня
2. Отметка максимального уровня
3. Отметка минимального уровня
4. Если уровень моторного масла около или ниже отметки минимального уровня, добавьте достаточно масла рекомендованного сорта, чтобы поднять уровень до

надлежащего.

5. Вставьте штыковой указатель уровня в отверстие маслониливной горловины, затем затяните крышку маслониливной горловины.

### Замена моторного масла

1. Пустите двигатель, дайте ему прогреться в течение нескольких минут, затем заглушите.
2. Для сбора отработанного масла разместите под двигателем поддон для масла.
3. Снимите крышку маслониливной горловины двигателя, затем отверните болт слива масла и слейте масло из картера двигателя.

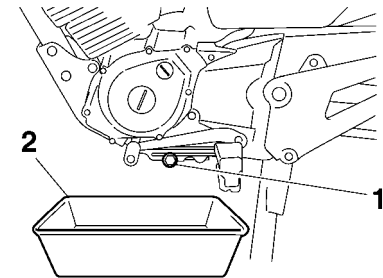

1. Болт слива моторного масла
2. Поддон для масла

## ПЕРИОДИЧЕСКОЕ ТЕХНИЧЕСКОЕ ОБСЛУЖИВАНИЕ И МЕЛКИЙ РЕМОНТ

4. Заверните болт слива моторного масла, затем затяните его с установленным моментом затяжки.

### Момент затяжки:

Болт слива моторного масла:  
20 Н·м

6

5. Залейте установленное количество рекомендованного моторного масла, затем установите и затяните крышку масляной горловины.

Рекомендованное моторное масло:  
См. стр. 8-1.  
Количество масла:  
1,00 л

ECA11620

### ОСТОРОЖНО

- Для предотвращения пробуксовки сцепления (поскольку сцепление также смазывается моторным маслом) не следует добавлять в масло какие-либо химические присадки. Не следует использовать масла для дизельных двигателей с обозначением «CD» или масла лучшего качества, чем установленное. Кроме того, не следует использовать масла, имеющие маркировку «ENERGY CONSERVING II» [Энергосберегающие класса II] или выше.

- Не допускайте попадания в картер посторонних предметов.

6. Пустите двигатель, дайте ему поработать на холостом ходу несколько минут, за это время проверьте, нет ли течей масла. Если имеется течь масла, немедленно заглушите двигатель и установите причину.
7. Заглушите двигатель, затем проверьте уровень масла и, при необходимости, долейте масло.

EAU37121

### Очистка элемента воздушного фильтра

Элемент воздушного фильтра следует чистить через интервалы, установленные в таблице периодического технического обслуживания и смазки. При эксплуатации мотоцикла в особенно влажной или пыльной местности необходима более частая очистка элемента воздушного фильтра.

1. Снимите панель А (см. стр. 6-6).
2. Отверните винты и снимите корпус воздушного фильтра.

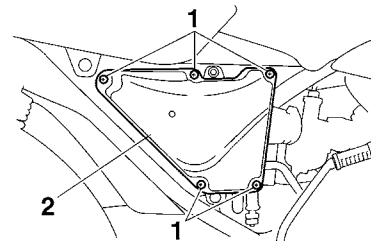

1. Винт
2. Крышка корпуса воздушного фильтра
3. Снимите элемент воздушного фильтра.

EWA10430

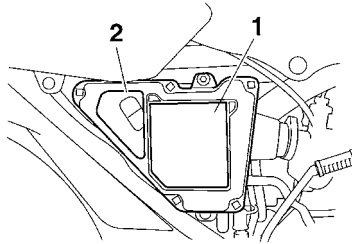

1. Фильтрующий материал
  2. Элемент воздушного фильтра
4. Снимите фильтрующий материал с элемента воздушного фильтра.
  5. Легкими ударами выбейте большую часть пыли и грязи из элемента воздушного фильтра, затем выдуйте оставшуюся грязь, продув элемент воздушного фильтра сжатым воздухом со стороны сетки, как показано на рисунке. Если элемент воздушного фильтра поврежден, замените его.

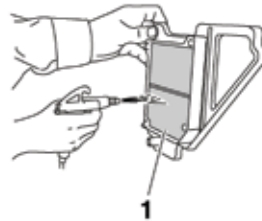

1. Элемент воздушного фильтра
6. Очистите фильтрующий материал растворителем, затем отожмите остатки растворителя. Просушите фильтрующий материал перед установкой его в элемент воздушного фильтра. Если фильтрующий материал поврежден, замените его.

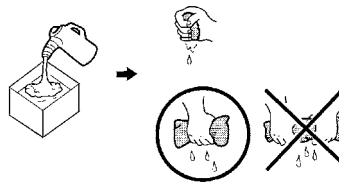

## ⚠ ПРЕДУПРЕЖДЕНИЕ

Используйте только растворитель для чистки деталей. Во избежание опасности воспламенения и взрыва, не используйте бензин или растворители с низкой температурой воспламенения.

ECA15100

6

## ОСТОРОЖНО

Во избежание повреждения фильтрующего материала обращайтесь с ним осторожно и аккуратно, не перекручивайте его.

7. Установите фильтрующий материал в элемент воздушного фильтра, затем установите элемент воздушного фильтра в корпус воздушного фильтра.

ECA10480

## ОСТОРОЖНО

- Проверьте, что элемент воздушного фильтра должным образом расположен в корпусе воздушного фильтра.
  - Не следует эксплуатировать двигатель без установленного элемента воздушного фильтра, в противном случае возможен чрезмерный износ поршня (поршней) и/или цилиндра (цилиндров).
8. Установите крышку корпуса воздушного фильтра и заверните винты.

9. Проверьте, нет ли на дне корпуса воздушного фильтра скопившейся пыли или воды. При необходимости слейте воду, сняв хомут и удалив пробку.

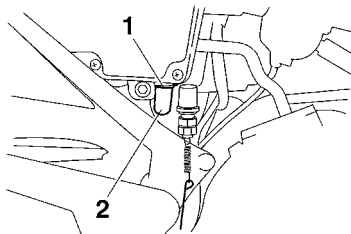

1. Хомут  
2. Пробка контрольного шланга воздушного фильтра
10. Установите пробку в контрольный шланг, затем закрепите хомут.
11. Установите панель.

EAU21280

### Регулировка карбюратора

Карбюратор — важная деталь двигателя и требует очень сложной регулировки. Поэтому, большая часть регулировок карбюратора должна выполняться дилером компании Yamaha, имеющим необходимые профессиональные знания и навыки. Однако регулировка, изложенная в следующем разделе, может быть выполнена владельцем, как часть обычного технического обслуживания.

ECA10550

### ОСТОРОЖНО

**Карбюратор был настроен и тщательно проверен на заводе компании Yamaha. Изменение этих настроек без специальных технических знаний может привести к ухудшению технических характеристик и повреждению двигателя.**

EAU21320

### Регулировка оборотов холостого хода двигателя

Обороты холостого хода двигателя следует проверять и, при необходимости, регулировать через интервалы, установленные в таблице периодического технического обслуживания и смазки.

Перед выполнением этой регулировки следует прогреть двигатель.

### ЗАМЕЧАНИЕ:

Двигатель прогрет, если он быстро отвечает на увеличение газа.

Проверьте холостые обороты двигателя. При необходимости отрегулируйте их в соответствии с установленным значением, вращая ограничительный винт дроссельной заслонки. Для увеличения оборотов холостого хода двигателя вращайте винт в направлении (а). Для уменьшения оборотов холостого хода двигателя вращайте винт в направлении (b).

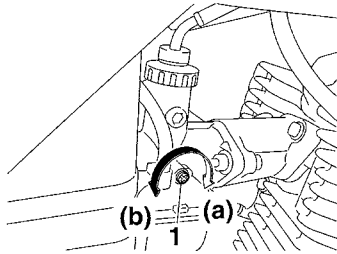

1. Ограничительный винт дроссельной заслонки

**Обороты холостого хода двигателя:**  
1300-1500 об/мин

#### ЗАМЕЧАНИЕ:

Если указанные холостые обороты не удается установить изложенным выше способом, обратитесь к дилеру компании Yamaha для выполнения регулировки.

## Регулировка свободного хода троса дроссельной заслонки

EAU21370

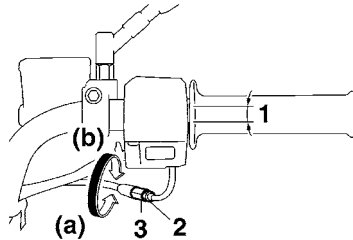

1. Свободный ход троса дроссельной заслонки
2. Контргайка
3. Регулировочная гайка свободного хода троса дроссельной заслонки

Измеренная величина свободного хода троса дроссельной заслонки должна составлять 3,0-7,0 мм у ручки дроссельной заслонки. Периодически проверяйте свободный ход троса дроссельной заслонки и, при необходимости, регулируйте его, как изложено ниже.

#### ЗАМЕЧАНИЕ:

Перед проверкой и регулировкой свободного хода троса дроссельной заслонки следует должным образом отрегулировать обороты холостого хода двигателя.

1. Слегка отверните контргайку.

2. Для увеличения свободного хода троса дроссельной заслонки поверните регулировочную гайку в направлении (a). Для уменьшения свободного хода троса дроссельной заслонки поверните регулировочную гайку в направлении (b).
3. Затяните контргайку.

### Зазор клапанов

При эксплуатации зазоры клапанов изменяются, приводя к нарушению состава топливно-воздушной смеси и/или увеличению шума двигателя. Для предотвращения этого, зазор клапанов должен регулироваться дилером компании Yamaha через интервалы, указанные в таблице периодического технического обслуживания и смазки.

EAU21401

EAU21561

### Шины

Для максимального улучшения эксплуатационных характеристик, надежности и безопасности мотоцикла, обратите внимание на следующие моменты, относящиеся к рекомендованным шинам.

### Давление воздуха в шинах

Перед каждой поездкой следует проверять и, при необходимости, регулировать давление воздуха в шинах.

EWA10500

#### ПРЕДУПРЕЖДЕНИЕ

- Давление воздуха в шинах следует проверять и регулировать на холодных шинах (то есть при температуре шин равной температуре окружающего воздуха).
- Давление воздуха в шинах следует регулировать в соответствии со скоростью движения, а также общим весом водителя, пассажира, груза и дополнительного оборудования, рекомендованного для данной модели.

### Давление воздуха в шинах (измеряется на холодных шинах):

0-90 кг

Передняя:  
175 кПаЗадняя:  
200 кПа

90-198 кг:

Передняя:  
175 кПаЗадняя:  
280 кПа

Максимальная нагрузка\*:

198 кг

\* Общий вес водителя, пассажира, груза и дополнительного оборудования

EWA11020

#### ПРЕДУПРЕЖДЕНИЕ

Поскольку нагрузка оказывает исключительно сильное влияние на управляемость, эффективность торможения, технические характеристики и безопасность мотоцикла, следует учитывать следующие меры предосторожности.

- НЕ ПЕРЕГРУЖАЙТЕ МОТОЦИКЛ! Управление перегруженным мотоциклом может привести к повреждению шин, потере управления и тяжелой травме.

Общий вес водителя, пассажира, дополнительного оборудования и груза не должен превышать установленной максимально допустимой нагрузки.

- Не перевозите плохо закрепленные предметы, которые могут переместиться во время поездки.
- Надежно закрепите самые тяжелые предметы ближе к центру мотоцикла. Распределяйте вес равномерно с обеих сторон.
- Отрегулируйте жесткость подвески и давление воздуха в шинах в соответствии с нагрузкой.
- Перед каждой поездкой проверьте состояние шин и давление воздуха в них.

## Проверка шин

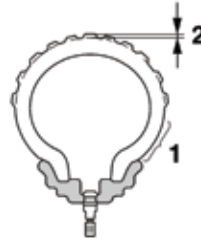

1. Боковина шины
2. Глубина протектора шины

Шины следует проверять перед каждой поездкой. Если глубина центральной части протектора достигает установленного предела, в шине имеется гвоздь или осколки стекла, а также, если имеются трещины на боковине шины, немедленно обратитесь к дилеру компании Yamaha для замены шины.

Минимальная глубина протектора шины (передней и задней):  
1,6 мм

## ЗАМЕЧАНИЕ:

В разных странах минимально допустимая глубина протектора шины может быть различной. Обязательно соблюдайте правила, действующие в вашей стране.

## Информация о шинах

Мотоцикл оборудован литыми колесными дисками и бескамерными шинами.

EWA10460

### ПРЕДУПРЕЖДЕНИЕ

Передняя и задняя шины должны быть одинаковой марки и модели, в противном случае не может быть гарантирована должная управляемость мотоцикла.

- После многочисленных проверок, для этой модели мотоцикла компании Yamaha Motor Co., Ltd рекомендованы только нижеперечисленные шины.

### Передняя шина:

Размер:

2.75-18 42P

Изготовитель/марка:

CHENG SHIN/C-910

### Задняя шина:

Размер:

90/90-18 57P

Изготовитель/марка:

CHENG SHIN/C-905

## ⚠ ПРЕДУПРЕЖДЕНИЕ

- Для замены чрезмерно изношенных шин обратитесь к дилеру компании Yamaha. Помимо того, что эксплуатация мотоцикла с чрезмерно изношенными шинами противоречит правилам, она также ухудшает устойчивость мотоцикла и может привести к потере управления.
- Замена любых деталей колес и тормозных механизмов, в том числе шин, должна выполняться дилером компании Yamaha, имеющим необходимые профессиональные знания и навыки.

## Литые колеса

Для максимального улучшения эксплуатационных характеристик, надежности и безопасности мотоцикла, обратитесь к дилеру компании Yamaha для замены колес. Не пытайтесь выполнять даже самый мелкий ремонт колеса. Деформированное колесо или колесо со сколом необходимо заменить.

- Перед каждой поездкой следует проверить, нет ли на колесном ободе трещин, вмятин или деформаций. При обнаружении каких-либо неполадок обратитесь к дилеру компании Yamaha для замены колеса. Не пытайтесь выполнять даже самый мелкий ремонт колеса. Деформированное колесо или колесо со сколом необходимо заменить.
- Каждый раз после замены или перестановки шины или диска следует выполнить балансировку колеса. Несбалансированное колесо может привести к ухудшению рабочих характеристик, а также сокращает срок службы шины.
- После замены шины двигайтесь с умеренными скоростями, поскольку поверхность шины должна «обкататься», чтобы она приобрела свои оптимальные характеристики.

## Регулировка свободного хода рычага сцепления

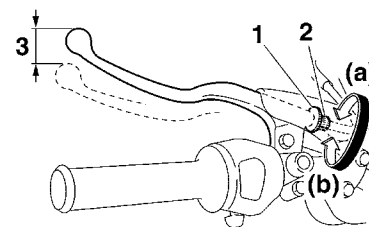

1. Контргайка
2. Регулировочный болт свободного хода рычага сцепления
3. Свободный ход рычага сцепления

Свободный ход рычага сцепления должен быть в пределах 10,0-15,0 мм, как показано на рисунке. Периодически проверяйте свободный ход рычага сцепления и, при необходимости, регулируйте его, как изложено ниже.

1. Ослабьте контргайку, расположенную на рычаге сцепления.
2. Для увеличения свободного хода рычага сцепления поверните регулировочный болт в направлении (а). Для уменьшения свободного хода рычага сцепления поверните регулировочный болт в направлении (b).

## ЗАМЕЧАНИЕ:

Если изложенным выше способом удалось установить указанную величину свободного хода рычага сцепления, затяните контргайку, при этом нет необходимости выполнять дальнейшие операции. В противном случае выполните следующие действия.

3. Полностью заверните регулировочный болт на рычаге сцепления в направлении (а), чтобы ослабить трос сцепления.
4. Ослабьте контргайку, расположенную у картера двигателя.

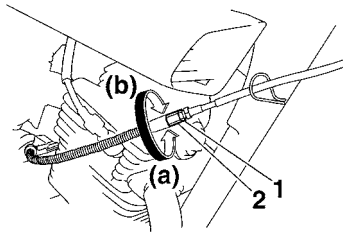

1. Контргайка (картер двигателя)
2. Регулировочная гайка свободного хода рычага сцепления (картер двигателя)

5. Для увеличения свободного хода рычага сцепления поверните регулировочную гайку в направлении (а). Для уменьшения свободного хода рычага сцепления поверните регулировочную гайку в направлении (b).
6. Затяните контргайки, расположенные на рычаге сцепления и картере двигателя.

EAUT1220

## Проверка свободного хода рычага тормоза переднего колеса

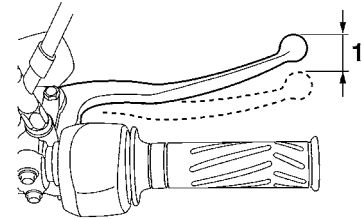

1. Свободный ход рычага тормоза

Свободный ход рычага тормоза должен быть в пределах 0,0-7,0 мм, как показано на рисунке. Периодически проверяйте свободный ход рычага тормоза и, при необходимости, обращайтесь к дилеру компании Yamaha для проверки тормозной системы.

EWA10640

## **!** ПРЕДУПРЕЖДЕНИЕ

**Отличный от приведенного выше свободный ход рычага тормоза указывает на опасное состояние тормозной системы. Не эксплуатируйте мотоцикл, пока тормозная система не будет проверена и исправлена дилером компании Yamaha.**

EAU39811

## Регулировка свободного хода педали тормоза

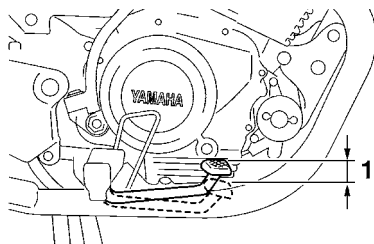

1. Свободный ход педали тормоза

Свободный ход педали тормоза должен быть в пределах 20,0-30,0 мм, при измерении по краю педали тормоза, как показано на рисунке. Периодически проверяйте свободный ход педали тормоза и, при необходимости, регулируйте его, как изложено ниже. Для увеличения свободного хода педали тормоза поверните регулировочную гайку, расположенную на тормозной тяге, в направлении (а). Для уменьшения свободного хода педали тормоза поверните регулировочную гайку в направлении (b).

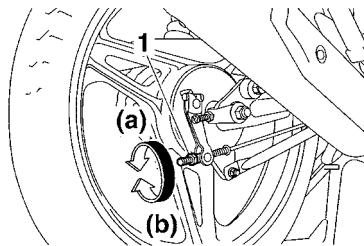

1. Регулировочная гайка свободного хода педали тормоза

EAU22291

## Регулировка выключателя стоп-сигнала тормоза заднего колеса

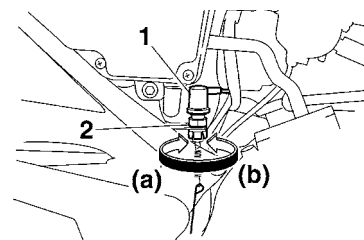

1. Выключатель стоп-сигнала тормоза заднего колеса
2. Регулировочная гайка выключателя стоп-сигнала тормоза заднего колеса

При правильной регулировке выключатель стоп-сигнала тормоза заднего колеса, который приводится в действие педалью тормоза, должен срабатывать непосредственно перед тем, как сработает тормоз. При необходимости, отрегулируйте выключатель стоп-сигнала тормоза следующим образом.

1. Снимите панель А (см. стр. 6-6).
2. Удерживая на месте выключатель стоп-сигнала, поверните регулировочную гайку выключателя стоп-сигнала. Для более раннего включения стоп-сигнала поверните регулировочную гайку в направлении (а). Для более позднего включения стоп-сигнала поверните регулировочную гайку в направлении (b).

3. Установите панель.

EAU22380

## Проверка тормозных колодок переднего и заднего тормоза

Износ тормозных колодок тормозов переднего и заднего колеса следует проверять через интервалы, указанные в таблице периодического технического обслуживания и смазки.

EAU22430

## Тормозные колодки тормоза переднего колеса

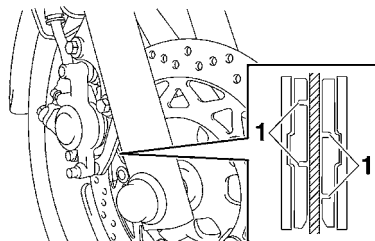

1. Канавка индикации износа тормозной колодки

Для проверки износа тормозной колодки, без необходимости разбирать тормозной механизм, каждая тормозная колодка тормоза переднего колеса имеет канавки индикации износа. Для контроля износа тормозной колодки проверьте канавки индикации износа. Если тормозная колодка износилась так, что канавки индикации износа почти не видны, обратитесь к дилеру

компании Yamaha для замены комплекта тормозных колодок.

EAU43170

## Тормозные колодки заднего колеса

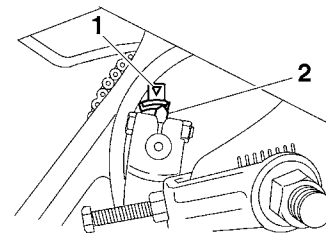

1. Отметка предельного износа тормозной колодки
2. Индикатор износа тормозной колодки

Механизм тормоза заднего колеса снабжен индикатором износа, позволяющим без разборки тормозного механизма проверить износ тормозной колодки. Для контроля износа тормозной колодки, проверьте положение индикатора износа при включении тормоза. Если тормозная колодка износилась так, что индикатор износа доходит до отметки предельного износа, обратитесь к дилеру компании Yamaha для замены комплекта тормозных колодок.

EAU37001

### Проверка уровня тормозной жидкости тормоза переднего колеса

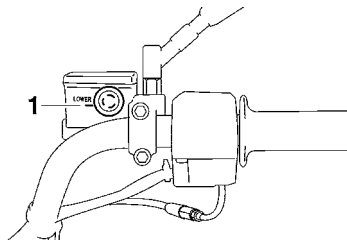

1. Отметка минимального уровня

При недостаточном количестве тормозной жидкости возможно попадание воздуха в тормозную систему, это может привести к потере эффективности торможения. Перед поездкой проверьте, что уровень тормозной жидкости превышает отметку минимального уровня. При необходимости долейте тормозную жидкость. Низкий уровень тормозной жидкости может свидетельствовать об износе тормозных колодок и/или течи тормозной системы. Если уровень тормозной жидкости низкий, следует проверить износ тормозных колодок и отсутствие течей в тормозной системе.

Соблюдайте следующие меры предосторожности:

- При проверке уровня тормозной жидкости проверьте, поворачивая руль, что верхняя часть главного тормозного цилиндра расположена горизонтально.
- Используйте только тормозную жидкость рекомендованного сорта, в противном случае резиновые уплотнители могут разрушиться, это приведет к течи и низкой эффективности торможения.
- Тормозная жидкость может вызвать разрушение лакокрасочного покрытия и пластмассовых деталей. Пролившуюся тормозную жидкость следует немедленно вытереть.
- При нормальной работе, по мере износа тормозных колодок уровень тормозной жидкости постепенно понижается. Однако если уровень тормозной жидкости падает внезапно, обратитесь к дилеру компании Yamaha для установления причины.

Рекомендованная тормозная жидкость:  
DOT 4

#### ЗАМЕЧАНИЕ:

При отсутствии тормозной жидкости DOT 4 допускается использование жидкости DOT 3.

- Доливайте одну и ту же марку тормозной жидкости. Смешивание тормозных жидкостей может привести к вредной химической реакции и низкой эффективности торможения.
- Соблюдайте осторожность, чтобы при заполнении в главный тормозной цилиндр не попала вода. Вода существенно понижает точку кипения тормозной жидкости и может привести к образованию паровых пробок.

EAU22720

## Замена тормозной жидкости

Обращайтесь к дилеру компании Yamaha для замены тормозной жидкости через интервалы, указанные в ЗАМЕЧАНИИ, приведенном после таблицы периодического технического обслуживания и смазки. Кроме того, с указанными ниже интервалами, а также каждый раз при повреждении или возникновении течи, следует заменять сальники главного тормозного цилиндра и тормозного суппорта и тормозной шланг.

- Сальники: Заменяйте каждые два года.
- Тормозной шланг: Заменяйте каждые четыре года.

EAU22760

## Слабина приводной цепи

Перед каждой поездкой следует проверять и, при необходимости, регулировать слаби-ну приводной цепи.

EAU22793

## Чтобы проверить слаби-ну приводной цепи

1. Расположите мотоцикл на центральной подножке.
2. Установите коробку передач в нейтраль-ное положение.
3. Несколько раз поверните заднее колесо, чтобы определить наиболее натянутое положение приводной цепи.
4. Измерьте слаби-ну приводной цепи, как показано на рисунке.

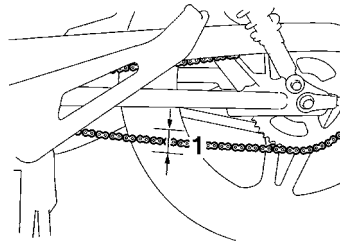

1. Слабина приводной цепи

Слабина приводной цепи:  
20,0-30,0 мм

5. Если слабина приводной цепи отличается от указанной, отрегулируйте ее, как изложено ниже.

EAU37112

## Регулировка слабины приводной цепи

1. Слегка отверните регулировочную гайку свободного хода педали тормоза, гайку реактивной тяги тормозного механизма и гайку оси.

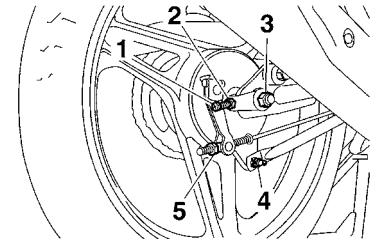

1. Регулировочный болт слабины приводной цепи
  2. Контргайка натяжного ролика цепи
  3. Гайка оси
  4. Гайка реактивной тяги тормозного механизма
  5. Регулировочная гайка свободного хода педали тормоза
2. Слегка отверните контргайки натяжного ролика цепи с каждой стороны маятникового рычага.

- Для натяжения приводной цепи поверните регулировочные болты, расположенные с каждого торца маятникового рычага, в направлении (а). Для ослабления приводной цепи поверните регулировочные болты, расположенные с каждого торца маятникового рычага, в направлении (b), затем переместите заднее колесо вперед.

### ЗАМЕЧАНИЕ:

Для правильного расположения колеса при помощи совмещающих меток, расположенных с каждой стороны маятникового рычага, убедитесь, что оба натяжных ролика цепи находятся в одинаковом положении.

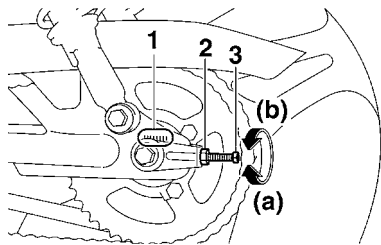

- Совмещающие метки
- Контргайка натяжного ролика цепи
- Регулировочный болт слабины приводной цепи

ECA10570

### ОСТОРОЖНО

**Неправильная слабина приводной цепи вызывает перегрузку двигателя и других жизненно важных деталей мотоцикла и может привести к проскальзыванию или разрыву цепи. Для предотвращения этого поддерживайте слабину приводной цепи в указанных пределах.**

- Затяните обе контргайки, затем с установленными моментами затяжки затяните гайку оси и гайку реактивной тяги тормозного механизма.

#### Моменты затяжки:

Гайка оси:  
80 Н·м  
Гайка реактивной тяги тормозного механизма:  
19 Н·м

- Отрегулируйте свободный ход педали тормоза. (См. стр. 6-18).

EWA10660

### ⚠ ПРЕДУПРЕЖДЕНИЕ

**После регулировки свободного хода педали тормоза проверьте работу стоп-сигнала.**

EAU23022

### Очистка и смазка приводной цепи

Приводную цепь необходимо смазывать через интервалы, указанные в таблице периодического технического обслуживания и смазки, в противном случае цепь быстро изнашивается, особенно при езде в пыльной или влажной местности. Техническое обслуживание приводной цепи проводите указанным ниже образом.

ECA10581

### ОСТОРОЖНО

**Приводную цепь необходимо смазывать после мытья мотоцикла или езды под дождем**

- Очистите приводную цепь при помощи керосина и небольшой мягкой кисти.

ECA11120

### ОСТОРОЖНО

**Во избежание повреждения уплотнительных колец не следует пользоваться для очистки цепи пароочистителями, мойками под давлением, а также неподходящими растворителями.**

- Насухо вытрите приводную цепь.
- Тщательно смажьте приводную цепь специальной смазкой для цепей с уплотнительными кольцами.

## ОСТОРОЖНО

ECA11110

Не используйте для смазки приводной цепи моторное масло и другие смазки, поскольку они могут содержать вещества, разрушающие уплотнительные кольца.

## Проверка и смазка тросов

Перед каждой поездкой следует проверять работу и состояние всех тросов управления. При необходимости следует смазывать тросы и наконечники тросов. Если трос поврежден или заедает при движении, обратитесь к дилеру компании Yamaha для проверки или замены троса.

EAU23100

## Проверка и смазка ручки и троса дроссельной заслонки

Перед каждой поездкой следует проверять работу ручки дроссельной заслонки. Кроме того, следует смазывать трос через интервалы, указанные в таблице периодического технического обслуживания и смазки.

EAU23111

Рекомендованная смазка:  
Моторное масло

## ПРЕДУПРЕЖДЕНИЕ

EWA10720

Повреждение наружного чехла может мешать нормальной работе троса и приводит к коррозии внутреннего троса. Для предотвращения опасных ситуаций как можно скорее замените поврежденный трос.

## ПЕРИОДИЧЕСКОЕ ТЕХНИЧЕСКОЕ ОБСЛУЖИВАНИЕ И МЕЛКИЙ РЕМОНТ

EAU23131

### Проверка и смазка педалей тормоза и переключения передач

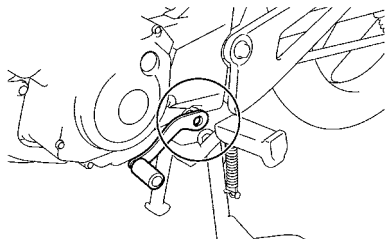
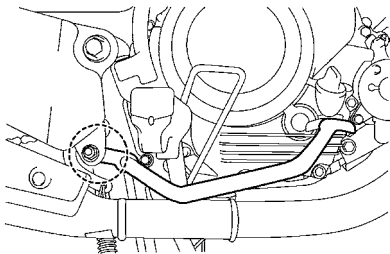

Перед каждой поездкой следует проверить работу педалей тормоза и переключения передач, при необходимости следует смазать шарниры педалей.

#### Рекомендованная смазка:

Смазка на основе литиевого мыла (универсальная смазка)

EAU23140

### Проверка и смазка рычагов тормоза и сцепления

#### Рычаг тормоза

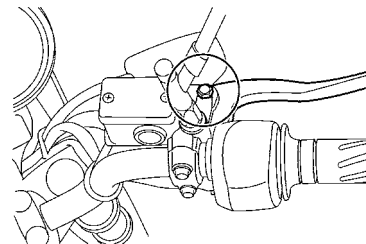

#### Рычаг сцепления

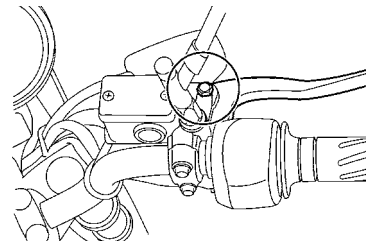

Перед каждой поездкой следует проверять работу рычагов тормоза и сцепления, при необходимости следует смазать шарниры рычагов.

**Рекомендованная смазка:**

Смазка на основе литиевого мыла  
(универсальная смазка)

EAU23211

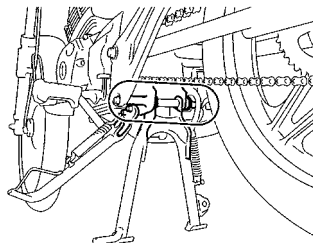
**Проверка и смазка центральной и боковой подножек**

Перед каждой поездкой следует проверять работу центральной и боковой подножек, при необходимости следует смазать шарниры, а также поверхности контакта металла по металлу.

**Смазка шарниров маятникового рычага**

Шарниры маятникового рычага необходимо смазывать через интервалы, указанные в таблице периодического технического обслуживания и смазки.

EAM1650

**Рекомендованная смазка:**

Смазка на основе литиевого мыла

6

**⚠ ПРЕДУПРЕЖДЕНИЕ**

EWA10740

Если боковая или центральная подножки заедают при движении вверх и вниз, обратитесь к дилеру компании Yamaha для их проверки или замены.

**Рекомендованная смазка:**

Смазка на основе литиевого мыла  
(универсальная смазка)

## ПЕРИОДИЧЕСКОЕ ТЕХНИЧЕСКОЕ ОБСЛУЖИВАНИЕ И МЕЛКИЙ РЕМОНТ

EAU23271

### Проверка передней вилки

Состояние и работу передней вилки необходимо проверять, как изложено ниже, через интервалы, указанные в таблице периодического технического обслуживания и смазки.

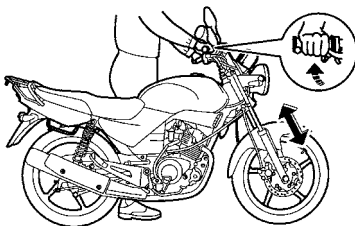

ECA10590

6

### Для проверки состояния

EWA10750

#### **ПРЕДУПРЕЖДЕНИЕ**

Надежно закрепите мотоцикл, чтобы исключить опасность его падения.

Проверьте, нет ли царапин и повреждений штоков, а также чрезмерной течи масла.

### Для проверки функционирования

1. Установите мотоцикл на ровной поверхности и удерживайте его в вертикальном положении.
2. Включите передний тормоз и несколько раз сильно нажмите на руль, чтобы проверить плавность хода сжатия и отбоя передней вилки.

#### **ОСТОРОЖНО**

При обнаружении неполадок, а также, если передняя вилка заедает при работе, обратитесь к дилеру компании Yamaha для ее проверки или ремонта.

EAU23280

### Проверка рулевого управления

Износ или люфт в подшипниках рулевого управления представляют опасность. Поэтому работу рулевого управления следует проверять, как изложено ниже, через интервалы, указанные в таблице периодического технического обслуживания и смазки.

1. Поместите подставку под двигатель, чтобы поднять переднее колесо от земли.

EWA10750

#### **ПРЕДУПРЕЖДЕНИЕ**

Надежно закрепите мотоцикл, чтобы исключить опасность его падения.

2. Возьмитесь за нижние концы перьев передней вилки и постарайтесь перемещать их вперед и назад. Если ощущается какой-либо люфт, обратитесь к дилеру компании Yamaha для проверки или ремонта рулевого управления.

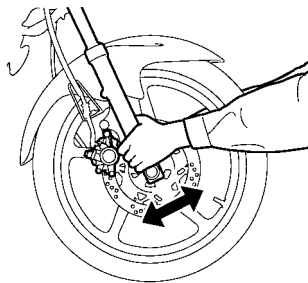

EAU23290

EAU23321

## Проверка подшипников ступиц колес.

Подшипники ступиц передних и задних колес следует проверять через интервалы, указанные в таблице периодического технического обслуживания и смазки. Если в ступице колеса имеется люфт, или колесо заедает при вращении, обратитесь к дилеру компании Yamaha для проверки подшипников ступицы колеса.

## Аккумуляторная батарея

Плохой уход за аккумуляторной батареей приводит к ее быстрой коррозии и разряду. Перед каждой поездкой, а также через интервалы, указанные в таблице периодического технического обслуживания и смазки, следует проверять уровень электролита, соединения клемм аккумуляторной батареи и расположение вентиляционного шланга.

6

## Для проверки уровня электролита

1. Установите мотоцикл на ровной поверхности и удерживайте его в вертикальном положении.

## ЗАМЕЧАНИЕ: \_\_\_\_\_

При контроле уровня электролита проверьте, что мотоцикл расположен вертикально.

2. Снимите панель В (см. стр. 6-6).
3. Проверьте уровень электролита в аккумуляторной батарее.

## ЗАМЕЧАНИЕ: \_\_\_\_\_

Уровень электролита должен находиться между отметками минимального и максимального уровня.

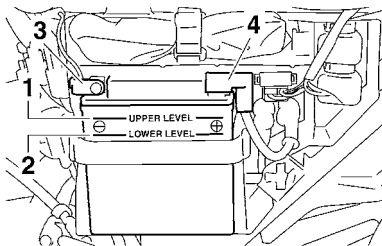

6

1. Отметка максимального уровня
  2. Отметка минимального уровня
  3. Отрицательный вывод аккумуляторной батареи
  4. Положительный вывод аккумуляторной батареи (красный)
4. Если уровень электролита около или ниже отметки минимального уровня, долейте дистиллированную воду, чтобы поднять уровень электролита до отметки максимального уровня.

EWA10770

### **⚠ ПРЕДУПРЕЖДЕНИЕ**

- **Электролит ядовит и опасен, поскольку он содержит серную кислоту, которая вызывает сильные ожоги. Избегайте попадания на кожу и в глаза, обязательно защищайте глаза при работе рядом с аккумуляторной батареей. В случае контакта с электролитом, проведите следующие меры ПЕРВОЙ ПОМОЩИ.**

- **СНАРУЖИ:** Промойте большим количеством воды.
  - **ВНУТРИ:** Выпейте большое количество воды или молока и немедленно обратитесь к врачу.
  - **ГЛАЗА:** Промойте водой в течение 15 минут и незамедлительно обратитесь за медицинской помощью.
- **Аккумуляторные батареи выделяют взрывоопасный газ водород. Поэтому не допускайте искр, пламени и не курите вблизи аккумулятора. При зарядке аккумулятора в закрытом помещении обеспечьте достаточную вентиляцию.**
  - **Будьте осторожны, не проливайте электролит на приводную цепь, поскольку попадание электролита может механически ослабить цепь, сократить срок ее службы и, возможно, привести к дорожно-транспортному происшествию.**
  - **ЭТУ И ВСЕ ДРУГИЕ АККУМУЛЯТОРНЫЕ БАТАРЕИ ДЕРЖИТЕ В НЕДОСТУПНЫХ ДЛЯ ДЕТЕЙ МЕСТАХ.**

### **ОСТОРОЖНО**

Используйте только дистиллированную воду. Водопроводная вода содержит минеральные вещества, которые вредны для аккумуляторной батареи.

5. Проверьте и, при необходимости, затяните наконечники клемм аккумуляторной батареи, а также поправьте расположение вентиляционного шланга.

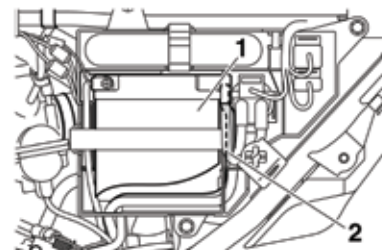

1. Аккумуляторная батарея
2. Вентиляционный шланг аккумуляторной батареи

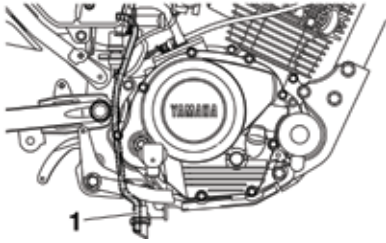

1. Вентиляционный шланг аккумуляторной батареи
6. Установите панель.

### Хранение аккумуляторной батареи

1. Если мотоцикл не будет использоваться более одного месяца, снимите аккумуляторную батарею, полностью зарядите ее, затем поместите в прохладное, сухое место.
2. Если батарея хранится более двух месяцев, не реже одного раза в месяц проверяйте плотность электролита и, при необходимости, полностью заряжайте аккумуляторную батарею.
3. Перед установкой полностью зарядите аккумуляторную батарею.
4. После установки проверьте, что провода правильно подключены к клеммам аккумуляторной батареи, вентиляционный шланг правильно расположен, находится в исправном состоянии и не пережат.

### ОСТОРОЖНО

Если вентиляционный шланг расположен таким образом, что рама мотоцикла подвергается действию газа и электролита, выделяющихся из аккумуляторной батареи, это может привести к структурным и внешним повреждениям рамы.

ECA10600

EAU43211

### Замена предохранителя

Предохранитель расположен за панелью В (см. стр. 6-6).

Чтобы открыть доступ к предохранителю, снимите разъем реле стартера.

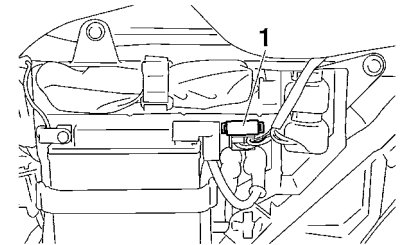

1. Разъем реле стартера

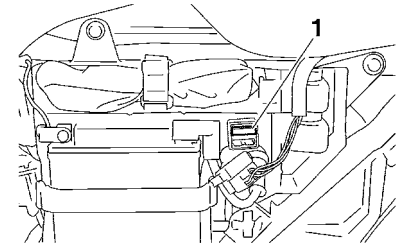

1. Предохранитель

Запасной предохранитель расположен на задней стенке кронштейна реле стартера. Для того чтобы получить доступ к запасному предохранителю, снимите реле стартера (вместе с кронштейном), вытащив его, затем переверните реле стартера.

6

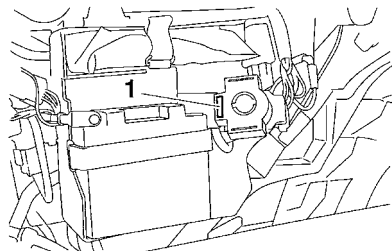

1. Запасной предохранитель

Если предохранитель перегорел, замените его следующим образом.

1. Поверните ключ зажигания в положение «OFF» и отключите все электрические цепи.
2. Достаньте перегоревший предохранитель, затем установите новый предохранитель указанного номинала.

Номинал предохранителя:  
15,0 А

ECA10640

### ОСТОРОЖНО

**Во избежание серьезного повреждения электрической системы и опасности воспламенения не используйте предохранитель большего номинала, чем рекомендованный.**

3. Поверните ключ зажигания в положение «ON» и включите электрические цепи для проверки работоспособности устройств.
4. Если предохранитель сразу же перегорает снова, обратитесь к дилеру компании Yamaha для проверки электрической системы.

EAU43190

### Замена лампы фары

Эта модель мотоцикла оборудована лампой фары из кварца. Если лампа фары перегорела, замените ее следующим образом.

1. Отверните винты и снимите блок фары.

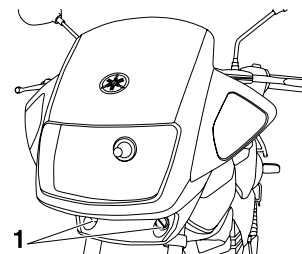

1. Винт

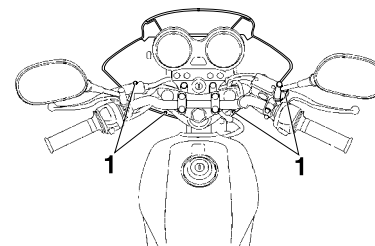

1. Винт

2. Снимите патрон лампы фары.

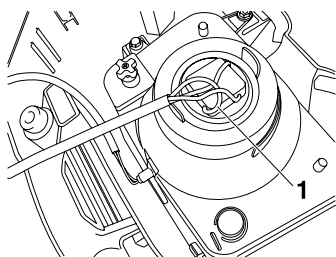

1. Патрон лампы фары

3. Снимите крышку лампы фары

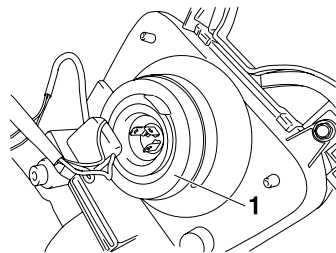

1. Крышка лампы фары

4. Нажмите зажим и достаньте перегоревшую лампу.

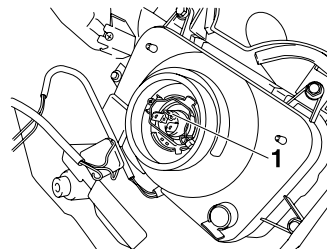

1. Лампа фары

EWA10790

## **⚠ ПРЕДУПРЕЖДЕНИЕ**

**Лампы фар очень сильно нагреваются. Поэтому не приближайте легковоспламеняющиеся материалы к горячей лампе фары и не прикасайтесь к лампе, пока она не остынет.**

5. Установите новую лампу, затем прижмите зажим.

## **ОСТОРОЖНО**

Для того чтобы не загрязнить лампу жиром, не касайтесь стеклянной колбы лампы фары. В противном случае ухудшится прозрачность стекла, снизится световой поток лампы, и сократится срок ее службы. Тщательно удалите следы грязи и отпечатки пальцев с лампы фары при помощи ткани, смоченной в спирте или растворителе.

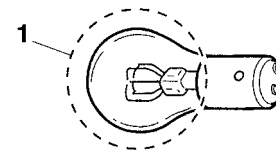

1. Не прикасайтесь к стеклянной колбе лампы.
6. Установите крышку лампы фары.
7. Установите патрон лампы фары.
8. Установите блок фары, заверните винты.
9. При необходимости обратитесь к дилеру компании Yamaha для регулировки света фар.

EAU24131

## Замена лампы заднего фонаря/ стоп-сигнала

1. Отверните винты и снимите рассеиватель заднего фонаря/стоп-сигнала

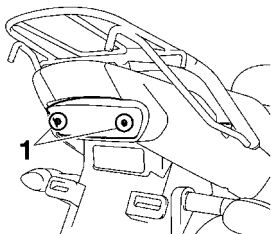

1. Винт
2. Нажмите на перегоревшую лампу, поверните ее против часовой стрелки и достаньте.

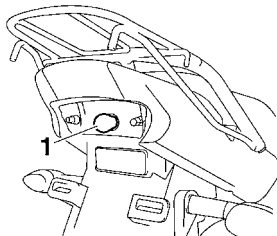

1. Лампа заднего фонаря/стоп-сигнала
3. Вставьте новую лампу в патрон, нажмите ее и поверните по часовой стрелке до упора.
4. Установите рассеиватель, заверните винты.

### **ОСТОРОЖНО**

**Не следует чрезмерно сильно затягивать винты, чтобы не сломать рассеиватель.**

ECA10680

EAU24202

## Замена лампы указателя поворота

1. Отверните винт и снимите рассеиватель указателя поворота.

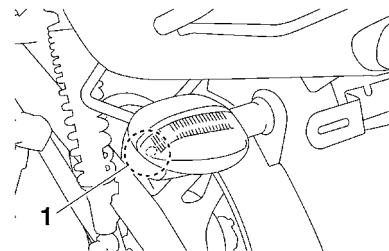

1. Винт
2. Нажмите на перегоревшую лампу, поверните ее против часовой стрелки и достаньте.
3. Вставьте новую лампу в патрон, нажмите ее и поверните по часовой стрелке до упора.
4. Установите рассеиватель, заверните винт.

### **ОСТОРОЖНО**

**Не следует чрезмерно затягивать винт, чтобы не сломать рассеиватель.**

EAU37270

## Замена лампы вспомогательного освещения

Если лампа вспомогательного освещения перегорела, замените ее следующим образом.

1. Отверните винты и снимите блок фары.

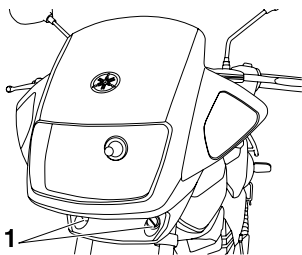

1. Винт

2. Снимите патрон (вместе с лампой), вытаскивая его наружу.

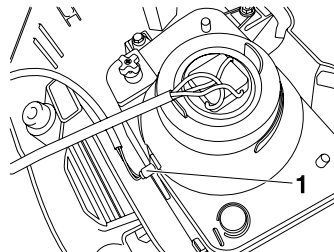

1. Патрон лампы вспомогательного освещения

3. Снимите перегоревшую лампу, вытаскивая ее наружу.

4. Установите в патрон новую лампу.

5. Установите патрон (вместе с лампой), нажав на него.

6. Установите блок фары, заверните винты.

EAU24360

## Переднее колесо

EAU37041

### Для снятия переднего колеса

EWA10820

#### **⚠ ПРЕДУПРЕЖДЕНИЕ**

- Для проведения технического обслуживания колеса рекомендуется обращаться к дилеру компании Yamaha.
- Надежно закрепите мотоцикл, чтобы исключить опасность его падения.

1. Расположите мотоцикл на центральной подножке.

2. Отсоедините трос спидометра от переднего колеса.

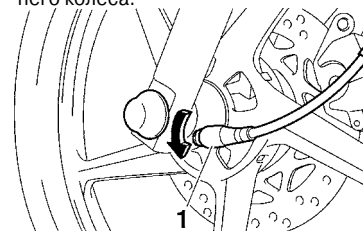

1. Трос спидометра

## ПЕРИОДИЧЕСКОЕ ТЕХНИЧЕСКОЕ ОБСЛУЖИВАНИЕ И МЕЛКИЙ РЕМОНТ

3. Снимите резиновые колпачки с концов оси колеса, потянув их наружу.

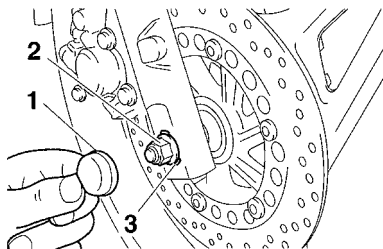

1. Резиновый колпачок
  2. Гайка оси
  3. Шайба
4. Снимите гайку оси и шайбу.

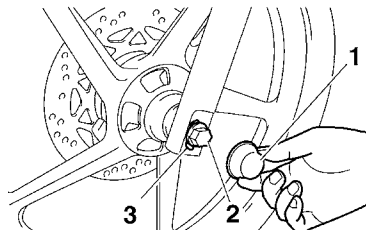

1. Резиновый колпачок
  2. Ось колеса
  3. Шайба
5. Вытащите ось колеса, затем снимите колесо.

ECA11070

### ОСТОРОЖНО

**После снятия колеса вместе с диском не применяйте торможение, в противном случае тормозные колодки будут с силой сжаты.**

EAU37030

### Для установки переднего колеса

1. Установите зубчатый механизм спидометра в ступицу колеса так, чтобы выступы вошли в пазы.

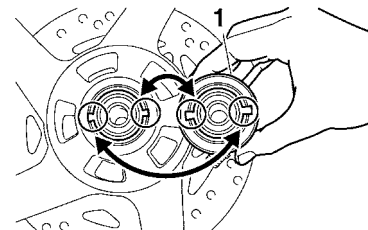

1. Зубчатый механизм спидометра
2. Поднимите колесо между перьями вилки.

### ЗАМЕЧАНИЕ:

Перед тем, как поместить тормозной диск между тормозными колодками проверьте, что между колодками имеется достаточно места, а паз зубчатого механизма спидометра совпадает с фиксатором, расположенным на пере вилки.

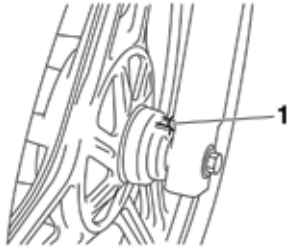

1. Фиксатор зубчатого механизма спидометра
3. Вставьте ось колеса (проверьте, что шайба с левой стороны установлена фаской наружу), затем установите гайку оси.
4. Снимите мотоцикл с центральной подножки, чтобы переднее колесо находилось на земле.
5. Затяните гайку оси с рекомендованным моментом затяжки, затем оденьте оба резиновых колпачка так, чтобы они закрыли шайбы.

#### Момент затяжки:

Гайка оси:  
59 Н·м

6. Включите передний тормоз и несколько раз сильно нажмите на руль, чтобы проверить плавность хода сжатия и отбоя передней вилки.
7. Присоедините трос спидометра.

EAU25080

## Заднее колесо

EAU37180

### Для снятия заднего колеса

EWA10820

#### ПРЕДУПРЕЖДЕНИЕ

- Для проведения технического обслуживания колеса рекомендуется обращаться к дилеру компании Yamaha.
- Надежно закрепите мотоцикл, чтобы исключить опасность его падения.

1. Слегка отверните гайку оси и гайку реактивной тяги тормозного механизма, расположенную на опорном щите тормозных колодок.
2. Выньте шплинт, отверните гайку, болт и отсоедините реактивную тягу тормозного механизма от опорного щита тормозных колодок.

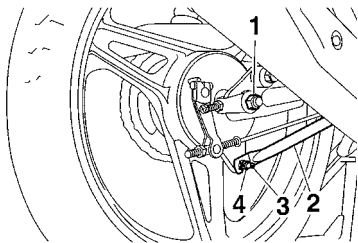

1. Гайка оси
2. Реактивная тяга тормозного механизма
3. Шплинт реактивной тяги тормозного механизма
4. Гайка и болт реактивной тяги тормозного механизма:

3. Расположите мотоцикл на центральной подножке.
4. Отверните регулировочную гайку свободного хода педали тормоза и отсоедините тормозную тягу от рычага кулачка тормозного механизма.

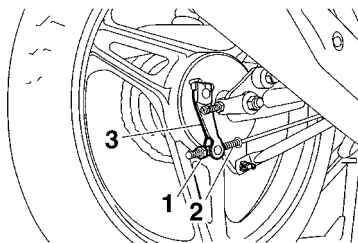

1. Регулировочная гайка свободного хода педали тормоза
2. Тяга тормозного механизма
3. Рычаг кулачка тормозного механизма

5. Слегка отверните контргайку натяжного ролика цепи и регулировочные болты слабины приводной цепи с обоих торцов маятникового рычага.

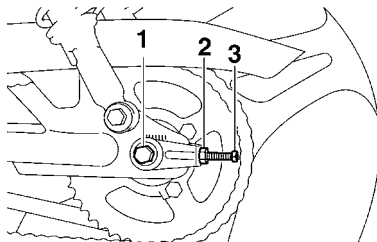

1. Ось колеса
2. Контргайка натяжного ролика цепи
3. Регулировочный болт слабины приводной цепи

6. Отверните гайку оси, затем вытащите ось колеса.
7. Переместите колесо вперед и снимите приводную цепь с задней звездочки.

### ПРЕДУПРЕЖДЕНИЕ

**Для снятия и установки заднего колеса нет необходимости разбирать приводную цепь.**

8. Снимите колесо.

EAU37192

### Для установки заднего колеса

1. Вставьте ось колеса с левой стороны и установите колесо.
2. Установите приводную цепь на заднюю звездочку.
3. Наверните гайку оси.
4. Установите тягу тормозного механизма на рычаг кулачка тормозного механизма, затем наверните регулировочную гайку свободного хода педали тормоза на тягу тормозного механизма.
5. При помощи болта и гайки присоедините реактивную тягу тормозного механизма к опорному щиту тормозных колодок.
6. Отрегулируйте слабину приводной цепи (см. стр. 6-21).

7. Снимите мотоцикл с центральной подножки, чтобы заднее колесо находилось на земле.
8. Затяните гайку реактивной тяги тормозного механизма и гайку оси с установленными моментами затяжки.

#### Моменты затяжки:

Гайка реактивной тяги тормозного механизма:

19 Н·м

Гайка оси:

80 Н·м

9. Установите новый шплинт.
10. Отрегулируйте свободный ход педали тормоза (см. стр. 6-18).

EWA10660

#### ПРЕДУПРЕЖДЕНИЕ

**После регулировки свободного хода педали тормоза проверьте работу стоп-сигнала.**

EAU25850

#### Поиск и устранение неисправностей

Несмотря на проводимую компанией Yamaha перед отгрузкой с завода тщательную проверку мотоциклов, во время эксплуатации могут возникать неисправности. Любая неисправность, например, в топливной системе, системе зажигания или нарушение компрессии, может привести к затрудненному пуску двигателя и потере мощности.

В нижеприведенной схеме поиска и устранения неисправностей приведены простые и легковыполнимые операции для самостоятельной проверки жизненно важных систем мотоцикла. Однако в случае необходимости ремонта мотоцикла, обратитесь к дилеру компании Yamaha. Квалифицированные механики имеют все необходимые инструменты, навыки и знания, необходимые для грамотного технического обслуживания мотоцикла.

Используйте только оригинальные запасные части компании Yamaha. Суррогатные детали могут выглядеть так же, как и оригинальные запчасти компании Yamaha, однако, они часто хуже по качеству, имеют меньший срок службы, и их использование может привести к необходимости дорогостоящего ремонта.

# ПЕРИОДИЧЕСКОЕ ТЕХНИЧЕСКОЕ ОБСЛУЖИВАНИЕ И МЕЛКИЙ РЕМОНТ

EAU25962

## Схема поиска и устранения неисправностей

EWA10840

### ПРЕДУПРЕЖДЕНИЕ

Во время проверки топливной системы и работ с ней не курите. Не работайте вблизи открытого пламени.

6

### 1. Топливо

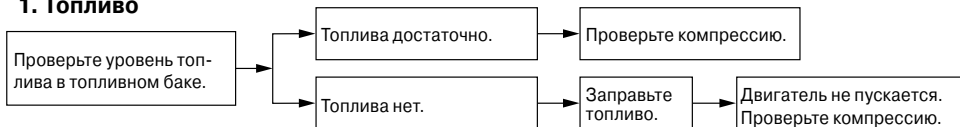

### 2. Компрессия

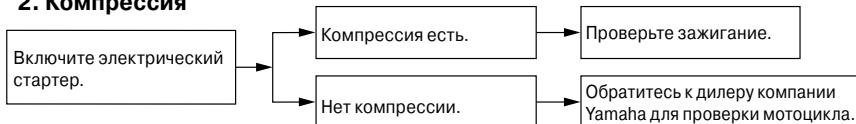

### 3. Зажигание

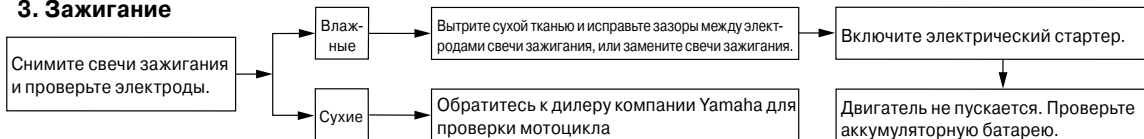

### 4. Аккумуляторная батарея



EAU37833

## Предупреждение относительно матовой окраски

ECA15192

### ОСТОРОЖНО

Некоторые модели оснащены деталями с матовой окраской. Перед чисткой мотоцикла следует проконсультироваться с дилером компании Yamaha, какие средства можно использовать для чистки. Применение для чистки таких деталей щеток, агрессивных химических веществ или чистящих составов поцарапает или повредит их поверхность. Также не следует наносить на детали с матовой окраской автомобильный воск.

EAU26002

## Уход

В то время как открытая конструкция мотоцикла показывает привлекательность технических решений, она также делает его более уязвимым. Ржавчина и коррозия могут развиваться даже при использовании высококачественных деталей. Ржавчина на выхлопной трубе незаметна на автомобиле, однако, она ухудшает общий внешний вид мотоцикла. Частый и правильный уход не только соответствует условиям гарантии, но он также сохраняет привлекательный внешний вид мотоцикла, увеличивает срок его службы и улучшает характеристики мотоцикла.

## Перед чисткой

1. После того как двигатель остынет, закройте выходное отверстие глушителя пластиковым пакетом.
2. Проверьте, что все колпачки и крышки, а также электрические разъемы и соединители, включая колпачок свечи зажигания, плотно закреплены.
3. Очистите особенно стойкую грязь, например, масляные отложения на картере, при помощи обезжиривающего состава и щетки. Однако не следует использовать эти инструменты для чистки уплотнений, прокладок, звездочек, приводной цепи и осей колес. Обязательно смойте грязь и обезжиривающее средство водой.

## Чистка

ECA10771

### ОСТОРОЖНО

- Не следует использовать агрессивные кислотные очистители колес, особенно для колес со спицами. Если такие вещества используются для чистки трудноудаляемой грязи, не оставляйте очиститель на обрабатываемой поверхности сколько-нибудь дольше, чем указано в инструкции. Кроме того, тщательно промойте поверхность водой, немедленно высушите ее, затем нанесите спрей для защиты от коррозии.

- Неправильная чистка может повредить пластмассовые детали, такие как обтекатели, панели, ветровое стекло, рассеиватели фар, стекла измерителей и т.д.
- Для чистки пластмассовых деталей пользуйтесь только мягкой, чистой тканью или губкой, и мягким моющим средством с водой.
- Не используйте для чистки пластмассовых деталей агрессивные химические вещества. Не пользуйтесь тканью или губкой, которые применялись для агрессивных или абразивных чистящих веществ, растворителей или разбавителей, топлива (бензина), средств для удаления ржавчины или ингибиторов, тормозной жидкости, антифриза или электролита.

- Не используйте мойки высокого давления или парочистители, это приводит к просачиванию воды и разрушению в следующих местах: уплотнениях (подшипников ступиц колес и маятникового рычага, вилки и тормозов), электрических деталях (разъемах, соединителях, приборах, переключателях и фонарях), шлангах сапунов и вентиляционных отверстиях.
- Для мотоциклов, оборудованных ветровым стеклом: не используйте агрессивные очистители или грубые губки, поскольку они приводят к царапинам и матовости. Некоторые чистящие составы для пластмасс могут оставлять царапины на ветровом стекле. Проверьте очиститель на небольшом скрытом участке ветрового стекла, чтобы убедиться, что он не оставляет следов. Если ветровое стекло поцарапано, после мытья используйте качественный состав для полировки пластика.

### После обычного использования

Смойте грязь теплой водой с мягким моющим средством при помощи чистой, мягкой губки, затем тщательно промойте чистой водой. В труднодоступных местах пользуйтесь зубной щеткой или щеткой для мытья бутылок. Особенно стойкую грязь и насекомых легче очистить, если перед чисткой на несколько минут накрыть поверхность влажной тканью.

### После поездки под дождем, около берега моря или по посыпанным солью дорогам

Поскольку морская соль и соль, которой посыпают дороги зимой, чрезвычайно коррозионноактивны в сочетании с водой, после каждой поездки под дождем, около моря или по посыпанным солью дорогам, выполните следующие действия.

### ЗАМЕЧАНИЕ:

Соль, которой посыпали дороги зимой, может оставаться до весны.

1. После остывания двигателя вымойте мотоцикл холодной водой с мягким моющим средством.

ECA10790

### **ОСТОРОЖНО**

Не используйте горячую воду, поскольку она усиливает коррозионное действие соли.

2. Для предотвращения коррозии нанесите спрей для защиты от коррозии на все металлические поверхности, включая хромированные и никелированные.

### **После чистки**

1. Вытрите мотоцикл замшей или впитывающей тканью.
2. Немедленно вытрите и смажьте приводную цепь, чтобы защитить ее от ржавчины.
3. При помощи полироли для хрома придайте глянец хромированным деталям, а также деталям из алюминия и нержавеющей стали, включая выхлопную систему. (Полировкой можно устранить даже термически вызванную потерю цвета деталей выхлопной системы из нержавеющей стали.)

4. Для предотвращения коррозии рекомендуется нанести спрей для защиты от коррозии на все металлические поверхности, включая хромированные и никелированные.
5. Для удаления оставшихся загрязнений используйте масло в аэрозольной упаковке, в качестве универсального очистителя.
6. Подкрасьте мелкие дефекты лакокрасочного покрытия, вызванные камнями и т.д.
7. Нанесите защитный воск на все окрашенные поверхности.
8. Прежде чем поставить мотоцикл на хранение или накрыть, дайте ему полностью высохнуть,.

EWA11130

## ПРЕДУПРЕЖДЕНИЕ

- Проверьте, что на деталях тормозных механизмов и шинах нет масла или воска.
- При необходимости очистите тормозные диски и накладки тормозных колодок стандартным очистителем для тормозных дисков или ацетоном и вымойте шины теплой водой с мягким моющим средством. Перед ездой на высоких скоростях проверьте эффективность торможения мотоцикла и его поведение на поворотах.

ECA10800

## ОСТОРОЖНО

- Защитный спрей или защитный воск наносите умеренно, излишки следует вытереть.
- Не наносите масло или защитный воск на резиновые или пластмассовые детали, вместо этого обрабатывайте их подходящим средством для ухода.
- Не следует применять абразивные полирующие составы, поскольку они стирают лакокрасочное покрытие.

## ЗАМЕЧАНИЕ:

- **Проконсультируйтесь с дилером компании Yamaha, какие средства можно использовать.**

EAU37220

## Хранение

### Краткосрочное

Мотоцикл следует хранить в прохладном, сухом месте. При необходимости защитите мотоцикл от пыли чехлом с отверстиями для вентиляции.

ECA10810

## ОСТОРОЖНО

- Хранение мотоцикла в плохо вентилируемом помещении или накрытие влажного мотоцикла брезентом позволит воде и влажности скапливаться внутри и вызывать ржавчину.
- Для предотвращения коррозии не следует хранить мотоцикл в сырых подвалах, конюшнях (вследствие наличия аммиака) и местах, где хранятся концентрированные химикаты.

### Долгосрочное

Перед тем как оставить мотоцикл на хранение в течение нескольких месяцев:

1. Выполните все указания раздела «Уход» настоящей главы.
2. Поверните ручку топливного крана в положение «OFF» или «●».

## ТЕХНИЧЕСКИЕ ХАРАКТЕРИСТИКИ

8

3. Слейте топливо из поплавковой камеры карбюратора, освободив сливной болт. Это предотвратит образование топливных отложений. Слитое топливо залейте в топливный бак.
4. Заполните топливный бак и добавьте стабилизатор топлива (при наличии), чтобы предотвратить коррозию топливного бака и ухудшение качества топлива.
5. Для защиты от коррозии цилиндра, поршневых колец и т. д., выполните следующие операции.
  - a. Снимите колпачок свечи зажигания и свечу зажигания.
  - b. Залейте чайную ложку моторного масла в отверстие для свечи зажигания.
  - c. Установите колпачок свечи зажигания на свечу зажигания, затем положите свечу зажигания на головку цилиндра так, чтобы электроды были заземлены. (Это уменьшит искрение во время выполнения следующей операции).
  - d. Несколько раз проверните двигатель стартером. (При этом стенки цилиндра смажутся маслом)
  - e. Снимите колпачок свечи зажигания со свечи зажигания, затем установите свечу зажигания и колпачок свечи зажигания.

EWAT0950

### ПРЕДУПРЕЖДЕНИЕ

Во избежание повреждений или травм от искрения, во время вращения двигателя стартером следует заземлить электроды свечи зажигания.

6. Смажьте все тросы управления и шарниры всех рычагов и педалей, а также боковой и центральной подножек.
7. Проверьте и, при необходимости, доведите давления воздуха в шинах до рекомендованного, затем приподнимите мотоцикл, чтобы оба его колеса были оторваны от земли. Или же каждый месяц слегка проворачивайте колеса, чтобы предотвратить шины от повреждения в одном месте.
8. Закройте выходное отверстие глушителя пластиковым пакетом, чтобы препятствовать попаданию в него влаги.
9. Снимите аккумуляторную батарею и полностью зарядите ее. Аккумуляторную батарею следует хранить в прохладном, сухом месте и подзаряжать раз в месяц. Не следует хранить аккумуляторную батарею в чрезмерно холодном или жарком месте [при температуре ниже 0 °C или выше 30 °C]. Дополнительную информацию относительно хранения аккумуляторной батареи смотрите на стр. 6-27.

### ЗАМЕЧАНИЕ:

Перед постановкой мотоцикла на хранение выполните весь необходимый ремонт.

## УХОД ЗА МОТОЦИКЛОМ И ЕГО ХРАНЕНИЕ ТЕХНИЧЕСКИЕ ХАРАКТЕРИСТИКИ

### Размеры:

Габаритная длина:  
1980 мм  
Габаритная ширина:  
745 мм  
Габаритная высота:  
1080 мм  
Высота сиденья:  
780 мм  
Колесная база:  
1290 мм  
Дорожный просвет:  
175 мм  
Минимальный радиус поворота:  
1750 мм

### Вес:

С маслом и топливом:  
122,0 кг

### Двигатель:

Тип двигателя:  
С воздушным охлаждением, 4-тактный, SOHC (Один распредвал верхнего расположения)  
Расположение цилиндров:  
Один цилиндр с наклоном вперед  
Рабочий объем двигателя:  
123,7 см<sup>3</sup>  
Диаметр цилиндра и ход поршня:  
54,0 x 54,0 мм  
Степень сжатия:  
10,00 :1

Система запуска двигателя:  
Электрический стартер и ножной стартер  
Система смазки:  
С масляным картером

### Моторное масло:

Тип:  
SAE10W30, SAE10W40, SAE15W40,  
SAE20W40 или SAE20W50

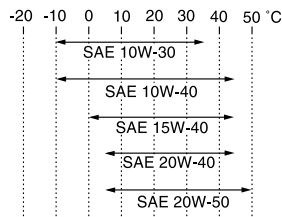

Рекомендованный сорт моторного масла:

Сорт SG или выше по стандарту API,  
сорт MA по стандарту JASO

Количество моторного масла:  
Периодическая замена масла:  
1,00 л

### Воздушный фильтр:

Элемент воздушного фильтра:  
Сухой элемент

### Топливо:

Рекомендованное топливо:  
Стандартный, только неэтилированный бензин

Вместимость топливного бака:  
12,0 л  
Резервный объем топлива:  
1,7 л

### Карбюратор:

Изготовитель:  
MIKUNI  
Тип х количество:  
VM22SH x 1

### Свеча зажигания:

Изготовитель/марка:  
NGK/CR6HSA  
Зазор между электродами свечи зажигания:  
0,6-0,7 мм

### Сцепление:

Тип сцепления:  
Влажное, многодисковое

### Трансмиссия:

Первичная система редукции:  
Косозубая зубчатая передача  
Первичное передаточное отношение:  
68/20 (3,400)  
Вторичная система редукции:  
Цепной привод  
Вторичное передаточное отношение:  
45/14 (3,214)

## ТЕХНИЧЕСКИЕ ХАРАКТЕРИСТИКИ

8

Тип трансмиссии:

5-скоростная с постоянным зацеплением

Управление:

Управление левой ногой

Передаточное отношение:

1-я передача:  
37/14 (2,643)

2-я передача:  
32/18 (1,778)

3-я передача:  
25/19 (1,316)

4-я передача:  
23/22 (1,045)

5-я передача:  
21/24 (0,875)

**Шасси:**

Тип рамы:

Diamond

Угол продольного наклона оси поворота:

26.33 °

Колея:

90,0 мм

**Передняя шина:**

Тип:

Бескамерная

Размер:

2.75-18 42P

Изготовитель/марка:

CHENG SHIN/C-910

**Задняя шина:**

Тип:

Бескамерная

Размер:

90/90-18 57P

Изготовитель/марка:

CHENG SHIN/C-905

**Нагрузка:**

Максимальная нагрузка:

198 кг

(Общий вес водителя, пассажира, груза и дополнительного оборудования)

**Давление воздуха в шинах (измеряется на холодных шинах):**

Нагрузка:

0-90 кг

Передняя:

175 кПа

Задняя:

200 кПа

Нагрузка:

90-198 кг

Передняя:

175 кПа

Задняя:

280 кПа

**Переднее колесо:**

Тип колеса:

Литое колесо

Размер обода:

J18 x MT1.85

**Заднее колесо:**

Тип колеса:

Литое колесо

Размер обода:

J18 x MT1.85

**Тормозной механизм переднего колеса:**

Тип:

Однодисковый тормоз

Управление:

Управление правой рукой

Рекомендованная тормозная жидкость:

DOT 3 или 4

**Тормозной механизм заднего колеса:**

Тип:

Барабанный тормозной механизм

Управление:

Управление правой ногой

**Передняя подвеска:**

Тип:

Телескопическая вилка

Тип пружины/амортизатора:

Винтовая пружина/масляный амортизатор

Ход колеса:

120,0 мм

**Задняя подвеска:**

Тип:

Маятниковый рычаг

Тип пружины/амортизатора:

Винтовая пружина/масляный амортизатор

## УХОД ЗА МОТОЦИКЛОМ И ЕГО ХРАНЕНИЕ ТЕХНИЧЕСКИЕ ХАРАКТЕРИСТИКИ

Ход колеса:  
105,0 мм

### Электрическая система:

Система зажигания:  
Постоянного тока. CDI (зажигание  
разрядом конденсатора)

Система зарядки:  
Генератор переменного тока

### Аккумуляторная батарея:

Модель:

CB5L-B

Напряжение, емкость:  
12 В, 5,0 А·час

### Фары:

Тип лампы:

Накаливания

### Напряжение лампы, мощность x количество:

Фары:

12 В, 35/35,0 Вт x 1

Лампа заднего фонаря/стоп-сигнала:

12 В, 5,0/21,0 Вт x 1

Лампа переднего указателя поворота:

12 В, 10,0 Вт x 2

Лампа заднего указателя поворота:

12 В, 10,0 Вт x 2

Лампа вспомогательного освещения:

12 В, 5,0 Вт x 1

Подсветка приборов:

12 В, 1,7 Вт x 4

Индикаторная лампа включения нейтральной передачи:

14 В, 3,0 Вт x 1

Индикаторная лампа включения дальнего света фар:

14 В, 3,0 Вт x 1

Индикаторная лампа указателя поворота:

14 В, 3,0 Вт x 2

Предохранитель:

Предохранитель:

15,0 А

# ИНФОРМАЦИЯ ДЛЯ ПОТРЕБИТЕЛЯ

EAU26351

## Идентификационные номера

Запишите идентификационный номер ключа, идентификационный номер транспортного средства и информацию таблички с обозначением модели в предоставленные ниже поля, для удобства при заказе запасных деталей у дилера компании Yamaha, а также для справок на случай угона мотоцикла.

ИДЕНТИФИКАЦИОННЫЙ НОМЕР КЛЮЧА:

9

ИДЕНТИФИКАЦИОННЫЙ НОМЕР ТРАНСПОРТНОГО СРЕДСТВА:

ИНФОРМАЦИЯ ТАБЛИЧКИ С ОБОЗНАЧЕНИЕМ МОДЕЛИ:

EAU26381

## Идентификационный номер ключа

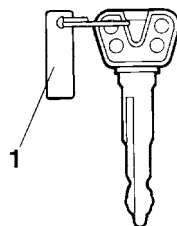

1. Идентификационный номер ключа

Идентификационный номер ключа выштампован на бирке ключа. Запишите этот номер в предоставленное поле, для справок при заказе нового ключа.

EAU26400

## Идентификационный номер транспортного средства

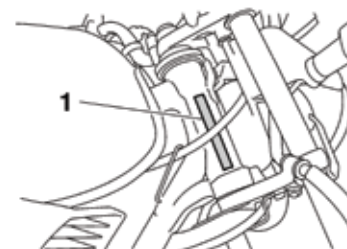

1. Идентификационный номер транспортного средства

Идентификационный номер транспортного средства выштампован на главной трубе рулевого управления. Запишите этот номер в предоставленное поле.

### ЗАМЕЧАНИЕ:

Идентификационный номер транспортного средства используется для идентификации мотоцикла и может использоваться при регистрации мотоцикла в регистрирующем органе вашего региона.

EAU36980

### Табличка с обозначением модели

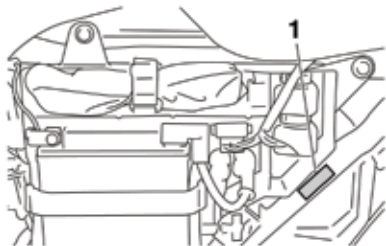

1. Табличка с обозначением модели

Табличка с обозначением модели прикреплена к раме за панелью В (см. стр. 6-6). Запишите информацию с этой таблички в предоставленное поле. Эта информация понадобится при заказе запасных частей у дилера компании Yamaha.

## УКАЗАТЕЛЬ

---

<b>А</b>	Аккумуляторная батарея ..... 6-27	Индикаторные лампы указателей поворота ..... 3-2	<b>П</b>	Панели, снятие и установка ..... 6-6
<b>Б</b>	Багажник ..... 3-10	Информация по технике безопасности ..... 1-1		Парковка ..... 5-4
	Блок спидометра ..... 3-2	<b>К</b>		Педали тормоза и переключения передач, проверка и смазка ..... 6-24
	Боковая и центральная подножки, проверка и смазка ..... 6-25	Каталитический нейтрализатор ..... 3-7		Педаль переключения передач ..... 3-4
	Боковая подножка ..... 3-10	Колеса ..... 6-16		Педаль тормоза ..... 3-5
<b>В</b>	Выключатель звукового сигнала ..... 3-4	Колесо (переднее) ..... 6-33		Передняя вилка, проверка ..... 6-26
	Выключатель стоп-сигнала заднего тормоза, регулировка ..... 6-18	Колесо (заднее) ..... 6-35		Переключатель света фар ..... 3-4
<b>Д</b>	Двигатель, пуск прогретого ..... 5-2	Кронштейны для багажных ремней . 3-10		Переключатель указателей поворота 3-4
<b>З</b>	Зазор клапанов ..... 6-14	Крышка топливного бака ..... 3-5		Переключение передач ..... 5-2
	Замок зажигания/замок рулевого управления ..... 3-1	<b>Л</b>		Подшипники ступицы колеса, проверка ..... 6-27
<b>И</b>	Идентификационные номера ..... 9-1	Лампа вспомогательного освещения, замена ..... 6-33		Поиск и устранение неисправностей ..... 6-37
	Идентификационный номер ключа .... 9-1	Лампа заднего фонаря/стоп-сигнала, замена ..... 6-32		Предохранитель, замена ..... 6-29
	Идентификационный номер транспортного средства ..... 9-1	Лампа фары, замена ..... 6-30		Приводная цепь, чистка и смазка .... 6-22
	Индикаторная лампа включения нейтральной передачи ..... 3-2	<b>М</b>		Пуск холодного двигателя ..... 5-1
	Индикаторная лампа дальнего света фар ..... 3-2	Матовая окраска, предупреждение ... 7-1		Пусковой переключатель ..... 3-4
	Индикаторные лампы ..... 3-2	Моторное масло ..... 6-9	<b>Р</b>	Расположение деталей ..... 2-1
		<b>Н</b>		Расход топлива, советы по уменьшению ..... 5-3
		Набор инструментов ..... 6-1		Регулировка карбюратора ..... 6-12
		Ножной стартер ..... 3-9		Регулировка свободного хода рычага тормоза, проверка ..... 6-17
		<b>О</b>		Рулевое управление, проверка ..... 6-26
		Обкатка двигателя ..... 5-3		Рулевые переключатели ..... 3-3
		Обороты холостого хода двигателя . 6-12		Ручка и трос дроссельной заслонки, проверка и смазка ..... 6-23
				Рычаг сцепления ..... 3-4
				Рычаг тормоза ..... 3-5

Рычаг управления воздушной заслонкой (подсосом) ..... 3-8  
 Рычаги тормоза и сцепления, проверка и смазка..... 6-24

**С**

Свеча зажигания, проверка ..... 6-7  
 Свободный ход педали тормоза, регулировка ..... 6-18  
 Свободный ход рычага сцепления, регулировка ..... 6-16  
 Свободный ход троса дроссельной заслонки, регулировка ..... 6-13  
 Система выключения цепи зажигания..... 3-11  
 Слабина приводной цепи ..... 6-21  
 Список проверок до начала эксплуатации ..... 4-2  
 Схема поиска и устранения неисправностей..... 6-38

**Т**

Табличка с информацией о модели ... 9-2  
 Таблица периодического технического обслуживания и смазки ..... 6-2  
 Тахометр ..... 3-3  
 Технические характеристики ..... 8-1  
 Топливо ..... 3-6  
 Топливный кран ..... 3-7  
 Тормозная жидкость, замена ..... 6-21  
 Тормозные колодки, проверка, передние и задние ..... 6-19  
 Тросы, проверка и смазка ..... 6-23

**У**

Узлы амортизаторов, регулировка .... 3-9  
 Указатель уровня топлива ..... 3-3  
 Уровень тормозной жидкости, проверка ..... 6-20  
 Уход ..... 7-1

**Ш**

Шарниры маятникового рычага, смазка..... 6-25  
 Шины ..... 6-14

**Х**

Хранение ..... 7-3

**Э**

Элемент воздушного фильтра, очистка ..... 6-10



**YAMAHA**

CHONGQING JIANSHE YAMAHA MOTOR CO., LTD.

НАПЕЧАТАНО В РОССИИ